



Guía de uso y cuidado

Congelador

SP



electrolux.com/register
electrolux.ca

2

INTRODUCCIÓN

Gracias por elegir Electrolux. Somos la marca de vida hogareña progresiva y premium, que hace que las experiencias deseables sean más sostenibles. Esta Guía de uso y cuidado es parte de nuestro compromiso con su experiencia durante la vida útil de su electrodoméstico.

Fecha de compra

Número de modelo

Número de serie

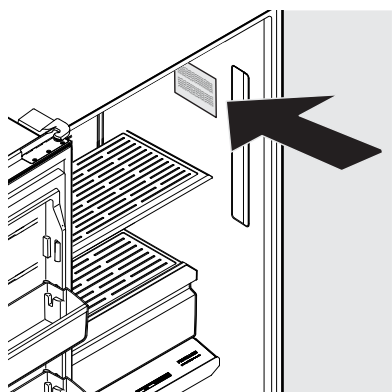

Ubicación de la placa de número de serie

Introducción	2
Información de seguridad importante	3
Características	6
Instalación	8
Inversión de las puertas	11
Desinstalación de las puertas	12
Instalación de la manija de la puerta	14
Conexión del suministro de agua	15
Controles y ajustes	18
Dispensador de hielo	22
Características de almacenamiento	23
Ahorro de energía	26
Reemplazo de filtros	27
Mantenimiento y limpieza	28
Resolución de problemas	30
Garantía limitada	33

NOTA

Al registrar su producto en Electrolux, nos permite ofrecerle un mejor servicio. Puede registrarse en línea en Electrolux.com o enviando su tarjeta de registro del producto por correo.



Lista de verificación de la instalación

Puertas

- Las manijas están seguras y firmes
- La puerta se sella completamente al refrigerador en todos los lados
- La puerta está nivelada de lado a lado a lo largo de la parte superior

Nivelación

- El electrodoméstico está nivelado, de lado a lado y de adelante hacia atrás
- El compartimento está firmemente apoyado en todas las esquinas
- Soporte antivuelco colocado en la parte delantera

Suministro eléctrico

- El suministro eléctrico del hogar está activado
- El electrodoméstico está enchufado

Dispensador de hielo

- El suministro de agua de la casa está conectado al electrodoméstico (**Advertencia:** solo suministro de agua potable)
- No hay fugas en ninguna de las conexiones (vuelva a verificar en 24 horas)
- El dispensador de hielo está encendido

Inspecciones finales

- Material de envío retirado
- Se envió la tarjeta de registro
- Las temperaturas del electrodoméstico están ajustadas a los valores recomendados
- Los accesorios e insumos proporcionados están instalados



ADVERTENCIA

Lea todas las instrucciones antes de usar este electrodoméstico.

Definiciones de seguridad

 Este es el símbolo de alerta de seguridad. Se usa para alertar sobre posibles riesgos de lesiones personales. Respete todos los mensajes de seguridad que siguen a este símbolo para evitar posibles lesiones o la muerte.



PELIGRO

PELIGRO: Indica una situación inminentemente peligrosa que, si no se evita, provocará la muerte o lesiones graves.



ADVERTENCIA

ADVERTENCIA: Indica una situación posiblemente peligrosa que, si no se evita, podría provocar la muerte o lesiones graves.



PRECAUCIÓN

PRECAUCIÓN: Indica una situación posiblemente peligrosa que, si no se evita, podría provocar lesiones leves o moderadas.



IMPORTANTE

IMPORTANTE: Indica información de instalación, funcionamiento o mantenimiento que es importante, pero que no está relacionada con peligros.



PELIGRO



PELIGRO: Riesgo de incendio o explosión. Presencia de refrigerante inflamable. No use dispositivos mecánicos para descongelar el refrigerador. No pefore los tubos del refrigerante.

PELIGRO: Riesgo de incendio o explosión. Presencia de refrigerante inflamable. La reparación solo puede estar a cargo de personal de servicio capacitado. Use solo piezas de reparación autorizadas por el fabricante. El equipo de reparación que se utilice debe estar diseñado para refrigerantes inflamables. Siga todas las instrucciones de reparación del fabricante. No pefore los tubos del refrigerante.



PRECAUCIÓN



PRECAUCIÓN: Riesgo de incendio o explosión. Descarte el refrigerador adecuadamente según los reglamentos federales o locales vigentes. Presencia de refrigerante inflamable.

PRECAUCIÓN: Riesgo de incendio o explosión debido a la perforación del tubo refrigerante. Siga atentamente las instrucciones de manipulación. Presencia de refrigerante inflamable.



ADVERTENCIA

**SOLO PARA RESIDENTES
DE CALIFORNIA**
Cáncer y daño reproductivo
www.P65Warnings.ca.gov

Seguridad infantil

Este aparato no está diseñado para ser utilizado por personas (incluidos niños) con capacidades físicas, sensoriales o mentales reducidas, o falta de experiencia y conocimiento, a menos que se hayan recibido supervisión o instrucción sobre el uso del aparato por parte de una persona responsable de su seguridad.

Destruya o recicle la caja, las bolsas plásticas y cualquier material de envoltura exterior inmediatamente después de desembalar el refrigerador. Los niños **no** deben usar estos elementos para jugar. Las cajas cubiertas con tapetes, cubrecamas, láminas de plástico o envolturas elásticas pueden convertirse en cámaras herméticas y causar asfixia rápidamente.

Instrucciones de seguridad

- NO almacene ni use gasolina u otros líquidos inflamables dentro o cerca de este electrodoméstico. Lea las etiquetas del producto para conocer las advertencias sobre inflamabilidad y otros peligros.
- NO almacene sustancias explosivas como latas de aerosol con un propelente inflamable en este electrodoméstico.
- NO opere el refrigerador en presencia de gases explosivos.
- Evite el contacto con las piezas móviles del dispensador de hielo automático.
- Retire todas las grapas de la caja. Las grapas pueden causar cortes graves y también dañar los acabados si entran en contacto con otros electrodomésticos o muebles.



ADVERTENCIA

No utilice aparatos eléctricos dentro de los compartimentos de almacenamiento de alimentos del electrodoméstico a menos que sean del tipo recomendado por el fabricante.

Eliminación adecuada de su electrodoméstico

Riesgo de encierro accidental de menores

El encierro accidental y la asfixia no son problemas del pasado. Los electrodomésticos desechados o abandonados siguen siendo peligrosos, incluso si los tendrá "solo por unos días". Si desecha un electrodoméstico viejo, siga las instrucciones que se indican a continuación para ayudar a evitar accidentes.

Recomendamos firmemente los métodos de reciclaje o eliminación responsable de electrodomésticos. Consulte con la compañía de servicios públicos o visite energystar.gov/products/recycle para obtener más información sobre cómo reciclar su antiguo electrodoméstico.

Antes de desechar su electrodoméstico viejo:

- Retire la puerta.
- Deje los estantes en su sitio para que los niños no puedan trepar fácilmente al interior.
- Pida a un técnico de servicio capacitado que retire el refrigerante.

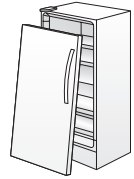

IMPORTANTE

Eliminación de CFC/HCFC

Es posible que su antiguo electrodoméstico tenga un sistema de refrigeración que usa clorofluorocarbonos o hidroclorofluorocarbonos (CFC o HCFC). Se cree que los CFC y HCFC dañan el ozono estratosférico si se liberan a la atmósfera. Otros refrigerantes también pueden causar daños al medioambiente si se liberan a la atmósfera.

Si está desechando su antiguo electrodoméstico, asegúrese de que un técnico calificado retire el refrigerante para desecharlo correctamente. Si libera refrigerante de manera intencional, puede ser objeto de multas y encarcelamiento, en virtud de las disposiciones de la legislación ambiental.



ADVERTENCIA

Estas pautas deben seguirse para garantizar que los mecanismos de seguridad de este electrodoméstico funcionen correctamente.



IMPORTANTE

Para desconectar la energía de su electrodoméstico, debe desenchufar el cable de alimentación del tomacorriente.

Información sobre la electricidad

- Enchufe el electrodoméstico en su propio tomacorriente dúplex exclusivo de CA de 115 V, 60 Hz y 15 A. El cable de alimentación del electrodoméstico está equipado con un enchufe de conexión a tierra de 3 clavijas para brindarle protección contra el riesgo de descarga eléctrica. Enchúfelo directamente en un receptáculo de 3 clavijas con conexión a tierra adecuada. Instale el receptáculo de acuerdo con los códigos y las ordenanzas locales. Consulte a un electricista capacitado. Evite conectar el electrodoméstico a un circuito con interruptor de falla a tierra (Ground Fault Interrupter, GFI). No utilice un cable de extensión ni un adaptador.
- Si el cable de alimentación está dañado, un técnico de servicio autorizado debe reemplazarlo para evitar cualquier riesgo.
- No tire del cable de alimentación para desenchufar el electrodoméstico. Sujete el enchufe firmemente y extráigalo del receptáculo para evitar que el cable de alimentación se dañe.
- Desconecte el electrodoméstico antes de limpiarlo para evitar descargas eléctricas.
- El rendimiento puede verse afectado si el voltaje varía en un 10 % o más. Si el electrodoméstico funciona con energía insuficiente, el compresor puede dañarse. Dicho daño no está cubierto por su garantía.
- No enchufe la unidad a un tomacorriente controlado por un interruptor de pared o una cuerda de tracción, para evitar que el electrodoméstico se apague accidentalmente.
- **ADVERTENCIA:** No utilice aparatos eléctricos dentro de los compartimentos de almacenamiento de alimentos del electrodoméstico a menos que sean accesorios recomendados para su uso dentro de este modelo.

Instalación del electrodoméstico

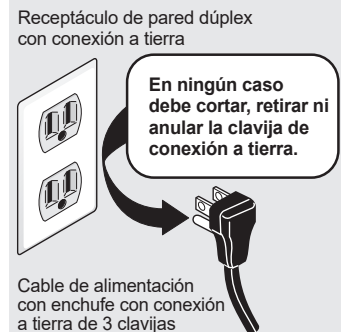

Use una toma de corriente dúplex con conexión a tierra para cada unidad (es decir, dos receptáculos de toma de corriente dúplex, cada uno en un circuito eléctrico dedicado) para una configuración de unidades acopladas.

6

CARACTERÍSTICAS

*Las características pueden variar según el modelo

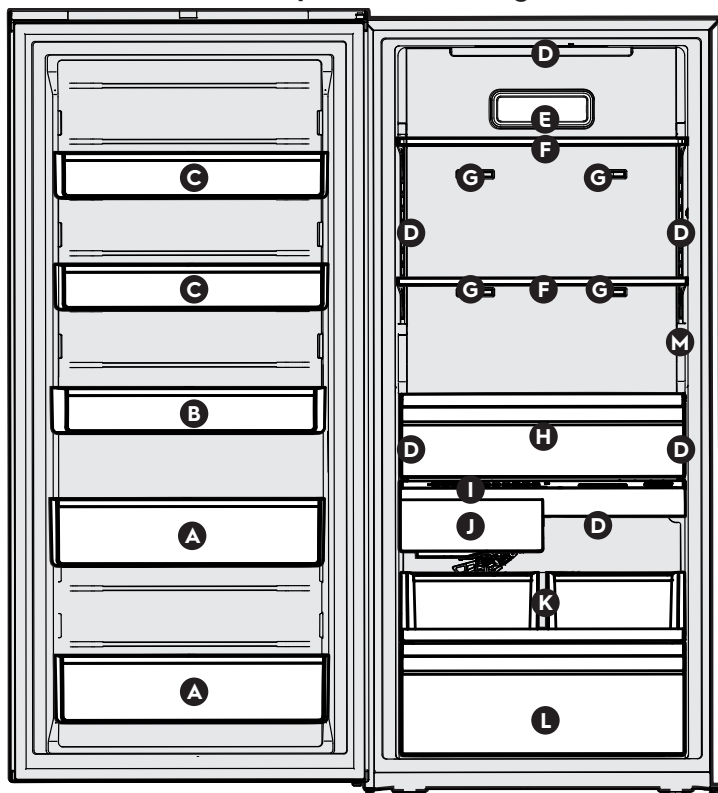

A	Contenedores de puerta para artículos altos ajustables con divisores
B	Contenedor de puerta de un galón ajustable con divisor
C	Contenedores de puerta de medio galón ajustables con divisores
D	Iluminación LED
E	Filtro de aire
F	Estantes de metal ajustables de ancho completo

G	*Conductos de salida de aire multipuerto
H	Cajón de zona de congelación suave
I	Pantalla de control del electrodoméstico
J	Dispensador de hielo
K	Estante deslizable con contenedores de almacenamiento de hielo extraíbles
L	Cajón de almacenamiento inferior con divisores
M	Sensor de temperatura/termistor

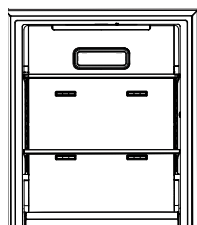

IMPORTANTE

*No coloque artículos delante de los conductos de salida de aire multipuerto o del sensor de temperatura, ya que esto afectará al rendimiento de temperatura.

**IMPORTANTE****Limpieza de su electrodoméstico**

Retire la cinta y los restos de adhesivo de las superficies antes de encender el electrodoméstico. Frote con los dedos una pequeña cantidad de detergente líquido para platos sobre los restos de adhesivo. Enjuague con agua tibia y seque con un paño suave.

No utilice instrumentos afilados, alcohol para frotar, líquidos inflamables o limpiadores abrasivos para retirar la cinta adhesiva o el pegamento. Estos productos pueden dañar la superficie de su electrodoméstico.

Limpie el interior del electrodoméstico después de retirar todos los materiales de embalaje y antes de usarlo. Consulte la sección **MANTENIMIENTO Y LIMPIEZA** de este manual.

Consulte la información importante sobre la limpieza de estantes de vidrio y cubiertas en la sección **CARACTERÍSTICAS DE ALMACENAMIENTO** de este manual.

**IMPORTANTE****Traslado de su electrodoméstico**

Su electrodoméstico es pesado. Cuando mueva el electrodoméstico para su limpieza o servicio, levante el soporte antivuelco (consulte "**Ajuste del soporte antivuelco**"). Asegúrese de cubrir el suelo con cartón o madera prensada para evitar que se dañe el piso. Al mover el electrodoméstico, hágalo siempre directamente hacia afuera. No contonee o "camine" el electrodoméstico cuando intente moverlo, ya que podría dañar el piso.

**IMPORTANTE**

Se ofrecen accesorios para su electrodoméstico, que pueden adquirirse en Electrolux.com, llamando al 1-877-4ELECTROLUX (1-877-435-3287) o a través de un vendedor autorizado.

8

INSTALACIÓN

En este Manual de uso y mantenimiento, se brindan instrucciones generales de funcionamiento para su modelo. Use el electrodoméstico solo como se indica en este Manual de uso y mantenimiento. Antes de encender el electrodoméstico, siga estos primeros pasos importantes.

Ubicación

- Elige un lugar que esté cerca de una tomacorriente con conexión a tierra. No utilice una extensión eléctrica o un enchufe adaptador.
- Si es posible, coloque el electrodoméstico donde evite la luz solar directa y la proximidad con estufas, lavavajillas o cualquier otra fuente de calor.
- Instale el electrodoméstico en un piso que esté nivelado y sea lo suficientemente fuerte como para soportar un electrodoméstico completamente cargado.



ADVERTENCIA

Este electrodoméstico está diseñado para usarse en aplicaciones domésticas residenciales y similares en interiores, como:

- Cocina/Kitchenette
- Despensa
- Sótano
- Garaje cerrado
- Otros entornos de tipo residencial en interiores



ADVERTENCIA

NO instale el electrodoméstico en lugares donde la temperatura disminuya por debajo de los 18 °C (0 °F) o aumente por encima de los 43 °C (110 °F). El compresor no podrá mantener la temperatura adecuada en el interior de la unidad.



PRECAUCIÓN

No bloquee el frente inferior del electrodoméstico. La circulación de aire suficiente es esencial para que el electrodoméstico funcione correctamente.

Instalación



ADVERTENCIA

Espacios de separación para la instalación

Deje los siguientes espacios libres para facilitar la instalación, la circulación adecuada del aire y las conexiones eléctricas y de plomería:

Laterales	4.8 mm (3/16 in)
Partes superior y posterior	2.5 cm (1 in)

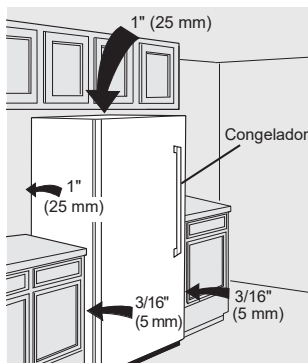

NOTA

Si el electrodoméstico se coloca con el lado de bisagra de la puerta contra una pared, es posible que deba dejar espacio adicional para la manija, a fin de que la puerta pueda abrirse más.

Dimensiones mínimas del compartimento para la unidad individual SIN kit de molduras

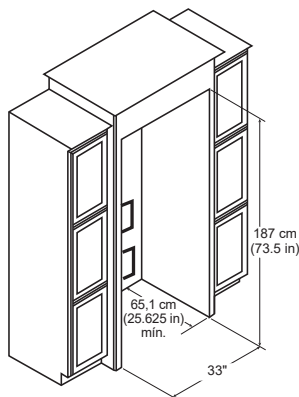

Herramientas recomendadas

- Nivel
- Deslizador de electrodomésticos



PRECAUCIÓN

Esta unidad no tiene rodillos. Utilice un deslizador de electrodomésticos o una cubierta protectora para el piso mientras coloca la unidad en su lugar. No deslice la unidad con las patas niveladoras completamente extendidas.

Nivelación

Apoye todos los pies inferiores firmemente sobre un piso sólido.

Es **MUY IMPORTANTE** que su unidad esté nivelada para que funcione correctamente. Si el electrodoméstico no está nivelado durante la instalación, es posible que la puerta esté mal alineada y no se cierre o selle correctamente, lo que provocará problemas de refrigeración, escarcha o humedad.



PRECAUCIÓN

El compartimento es pesado. Recomendamos que dos personas nivelen el compartimento.

Para nivelar el electrodoméstico:

Inserte el deslizador de electrodomésticos debajo de la unidad. Coloque la unidad en su lugar. Utilice un nivel de carpintero para asegurarse de que la unidad está nivelada de adelante hacia atrás y de lado a lado. Primero ajuste las patas niveladoras delanteras y luego las traseras si es necesario. Si no puede acceder a las patas niveladoras traseras, vuelva a deslizar la unidad hacia afuera y ajústelas. Vuelva a colocar la unidad en su sitio y verifique de nuevo con el nivel. Repita si es necesario.

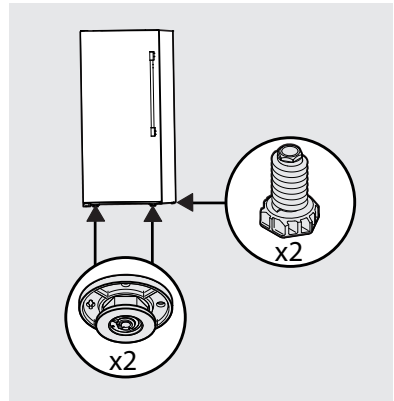

IMPORTANTE

Nivela el electrodoméstico para garantizar un rendimiento óptimo del dispensador de hielo.

Ajuste del soporte antivuelco:

Las unidades están equipadas con un soporte antivuelco. El soporte antivuelco se encuentra en la esquina inferior delantera del compartimento, en el soporte de la bisagra inferior. Después de nivelar completamente la unidad, baje el pie antivuelco girándolo en sentido horario hasta que haga contacto firme con el piso. No levante el compartimento.

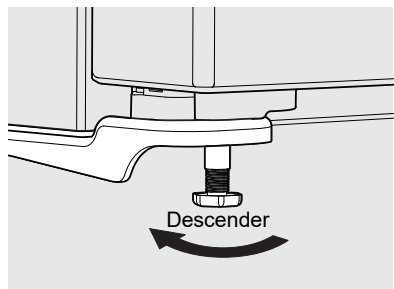

Soporte antivuelco



ADVERTENCIA



El dispositivo antivuelco debe instalarse de acuerdo con las instrucciones del Manual de uso y cuidado. Si no lo hace, se pueden provocar lesiones.

10 INSTALACIÓN

Ajuste de la bisagra inferior para nivelar las puertas de la combinación de refrigerador/congelador

Para nivelar las puertas usando la bisagra inferior ajustable (algunos modelos):

Si la puerta del refrigerador está más baja que la del congelador, levante la puerta del refrigerador girando el tornillo de ajuste en sentido antihorario con una llave de tubo de 19 mm. (Vea la siguiente ilustración).

Si la puerta del congelador está más baja que la del refrigerador, levante la puerta del congelador girando el tornillo de ajuste en sentido antihorario con una llave de tubo de 19 mm. (Vea la siguiente ilustración).

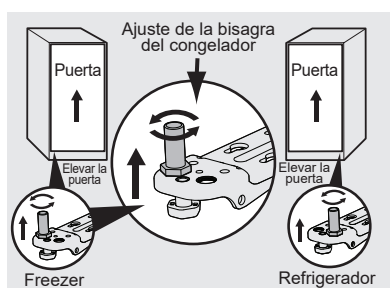

Pautas para el posicionamiento final del electrodoméstico:

- Apoye todas las patas niveladoras inferiores firmemente sobre un piso sólido.
- El compartimento debe estar nivelado en todos sus lados.
- La puerta debe estar nivelada.

El kit de instalación

Acoplamiento (TWINSPAIRKIT) es necesario si se instalan los siguientes electrodomésticos uno junto al otro:

- Congelador y refrigerador
- Congelador y congelador
- Refrigerador y refrigerador

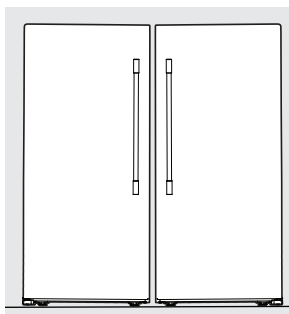

Para obtener este kit, comuníquese con el comercio minorista donde compró sus electrodomésticos, o comuníquese con el servicio al cliente de Electrolux llamando al 1-877-4ELECTROLUX (1-877-435-3287).

Inversión del movimiento de la puerta de unidad única:

- **Congelador:** Orden de giro de izquierda a derecha TTDRRVEFKIT
- **Refrigerador:** Orden de giro de derecha a izquierda TTDRRVERKIT

Pida el kit en Electrolux.com o llamando al 1-877-4ELECTROLUX (1-877-435-3287).

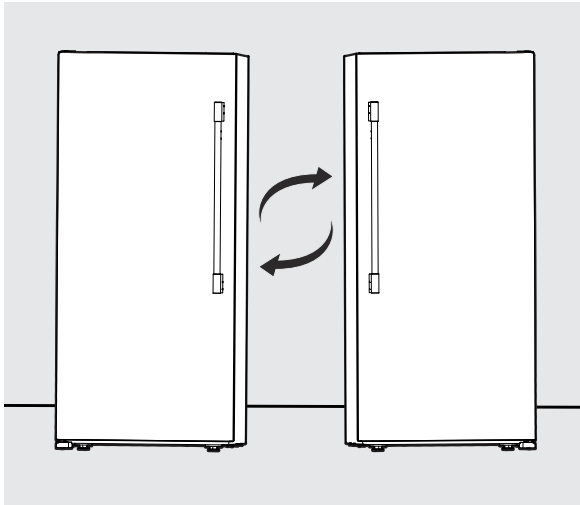

Giro a la izquierda

Giro a la derecha

Inversión del movimiento de la puerta de unidad doble:

- Mover la puerta del congelador al refrigerador también cambia el giro a la derecha por uno a la izquierda.
- Mover la puerta del refrigerador al congelador también cambia el giro a la izquierda por uno a la derecha.



NOTA

Las bisagras y demás piezas relacionadas también deben transferirse para poder cambiar las puertas.



PRECAUCIÓN

Las puertas son pesadas. Se recomienda que dos personas retiren o reemplacen el montaje de la puerta del compartimento.

Herramientas necesarias

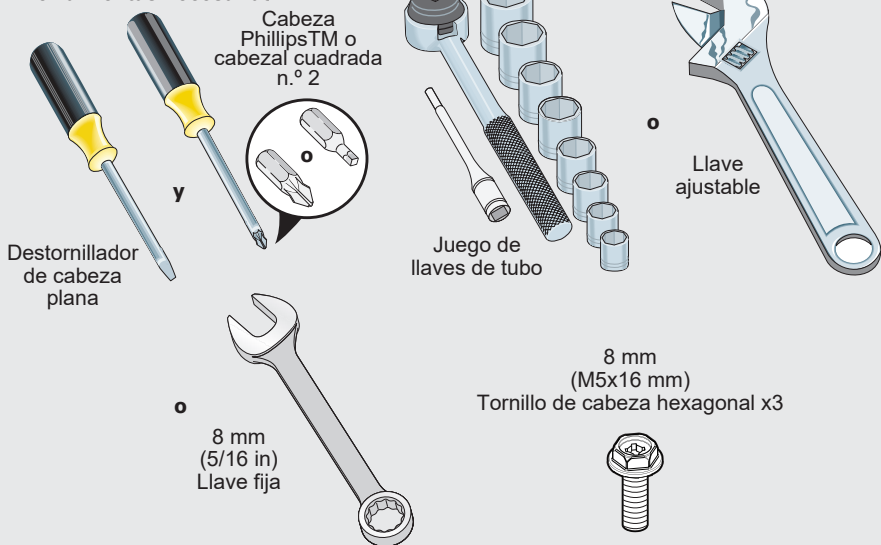

Desinstalación de las puertas:



IMPORTANTE

Antes de comenzar, retire el cable de alimentación eléctrica del tomacorriente. Retire los alimentos de los estantes de las puertas.



PRECAUCIÓN

Las puertas son pesadas. Se recomienda que dos personas retiren o reemplacen el montaje de la puerta del compartimento.



PRECAUCIÓN

La puerta debe estar cerrada antes de retirar o instalar

- Desenchufe la unidad o ponga el interruptor que suministra energía a la unidad en la posición de apagado.
- Retire la cubierta de plástico de la bisagra superior.
- Mantenga la puerta en su lugar mientras retira la bisagra superior del compartimento.
- Retire los tornillos de cabeza hexagonal M5x16 mm de la bisagra superior con una llave inglesa o una llave de tubo.

- Levante la puerta y tire hacia arriba y hacia afuera del compartimento hasta que se libere del pasador de la bisagra inferior montado en la parte delantera del compartimento.
- Para volver a colocar la puerta, invierta los procedimientos anteriores y apriete bien todos los tornillos para evitar el deslizamiento de las bisagras.

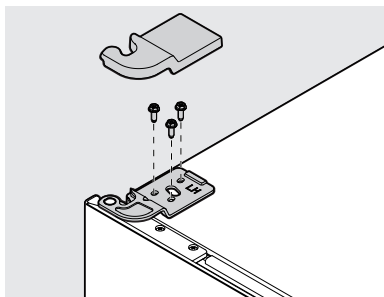

Si el transporte de la unidad requiere la remoción de la puerta, debe tener un espacio de puerta de 9 mm uniforme alrededor del perímetro del compartimento para garantizar el sellado correcto de la junta y evitar la escarcha en el congelador. Mida la separación de 9 mm entre el metal del compartimento y el metal de la puerta.

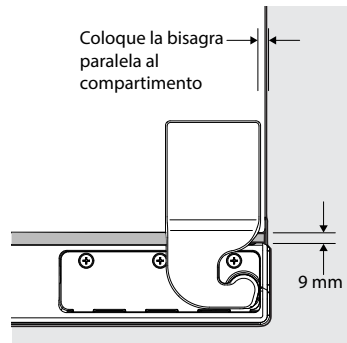

14 INSTALACIÓN DE LA MANIJA DE LA PUERTA



PRECAUCIÓN

Use guantes y tenga una PRECAUCIÓN extrema al instalar estas manijas. El extremo redondeado de las manijas puede ser filoso.



NOTA

Todos los tornillos de fijación deben estar ajustados y nivelados (el tornillo de fijación Allen debe estar asentado justo debajo de la superficie de la tapa del extremo) con la tapa de extremo de la manija. Las tapas de los extremos deben quedar ceñidas a la puerta sin dejar espacios.

Instrucciones de montaje de la manija de la puerta

1. Retire las manijas de la caja y de cualquier otro embalaje protector.
2. Coloque las tapas de los extremos de la manija sobre los pernos de reborde preinstalados superiores e inferiores (A) que están ajustados a la puerta, asegurándose de que los orificios para los tornillos de fijación estén orientados hacia la bisagra.
3. Mientras sostiene la manija firmemente contra la puerta, ajuste los tornillos de fijación Allen superiores e inferiores (B) con la llave Allen suministrada.

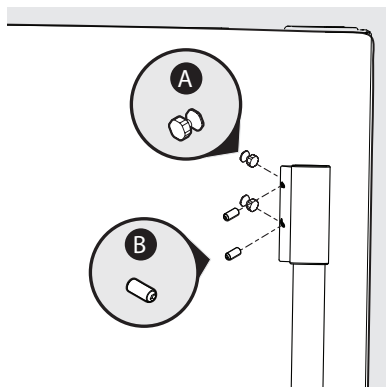



ADVERTENCIA

Para evitar descargas eléctricas, que pueden causar la muerte o lesiones graves, desconecte la unidad del suministro eléctrico antes de conectar una tubería de suministro de agua al electrodoméstico.



PRECAUCIÓN

Para evitar daños materiales:

- Use tuberías trenzadas de acero inoxidable o de cobre para el suministro de agua. Electrolux no recomienda el uso de tuberías de suministro de agua de plástico de 6 mm (1/4 in). Las tuberías de plástico aumentan la posibilidad de fugas de agua; el fabricante no se hará responsable de ningún daño si se utilizan para el suministro.
- NO instale el tubo de suministro de agua en áreas donde las temperaturas estén por debajo de la de congelamiento.
- Las sustancias químicas de un suavizador de agua en mal estado pueden dañar al dispensador de hielo. Si el dispensador de hielo está conectado a un suavizador de agua, procure el mantenimiento y correcto funcionamiento del suavizador.



NOTA

Asegúrese de que las conexiones de la tubería de suministro de agua cumplan con todos los códigos locales de plomería.

Para instalar la tubería de suministro de agua, se necesita:

- Herramientas básicas: llave ajustable, destornillador plano y destornillador Phillips™.
- Acceso a una tubería de agua fría de la vivienda con presión entre 30 y 100 psi.
- Una tubería de suministro de agua de acero inoxidable trenzado con racores integrales como **Smart Choice®** 5304437642 o una línea de cobre de 6 mm (1/4 in) con racores de compresión. La línea debe ser de 1,8 m (6 in) o más larga para poder sacar el refrigerador para su limpieza.
- Una válvula de cierre para conectar la tubería de suministro de agua al sistema de tuberías de su vivienda. NO use una válvula de cierre autopercutor.
- No vuelva a utilizar un accesorio de compresión ni utilice cinta para sellar roscas.
- Una tuerca de compresión y una guarnición (manguito) para conectar la tubería de cobre de suministro de agua a la válvula de admisión del dispensador de hielo.

Para conectar la tubería de suministro de agua a la válvula de entrada de la máquina de hielo

1. Desconecte el electrodoméstico del suministro eléctrico.
2. Coloque el extremo de la tubería de suministro de agua en el fregadero o en un cubo. Abra el suministro de agua y purgue la tubería de suministro hasta que el agua salga limpia. CIERRE el suministro de agua en la válvula de cierre.
3. Retire el tapón de plástico de la entrada de la válvula de agua y deséchelo.
4. Si usa **tubos de cobre**: Deslice la tuerca de compresión de latón y luego el casquillo (manguito) en la tubería de suministro de agua. Introduzca la tubería de suministro de agua en la entrada de la válvula de agua tanto como sea posible (6,4 mm/¼ in). Deslice el casquillo (manguito) en la entrada de la válvula y apriete con los dedos la tuerca de compresión en la válvula. Apriete otra media vuelta con una llave inglesa; NO apriete en exceso. Ver la figura 1.

Si usa **tubería flexible de acero inoxidable trenzado**: La tuerca ya está montada en el tubo. Deslice la tuerca en la entrada de la válvula y apriétela con los dedos. Apriete otra media vuelta con una llave inglesa; NO apriete en exceso. Ver la figura 2.



Figura 1



Figura 2

A	Tubería de plástico a la tubería de suministro del dispensador de hielo (envuelta en espuma dentro del compartimento)
B	Abrazadera de acero (Fig. 1: 6 mm [1/4 in]; Fig. 2: 13 mm [1/2 in])
C	Tuerca de compresión de metal
D	Casquillo (manguito)
E	Tubería de agua de cobre
F	Soporte de la válvula de agua
G	Válvula de entrada
H	Válvula de agua
I	Tubería de agua de cobre del suministro de agua de la vivienda*
J	Tubería de agua de acero inoxidable flexible trenzada
*Incluya tubería suficiente en el bucle para poder mover el electrodoméstico para su limpieza	

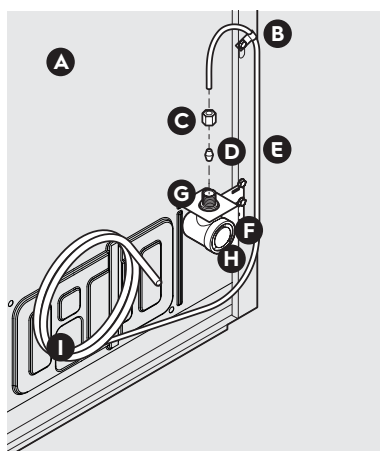
5. Con la abrazadera de acero y un tornillo, fije la tubería de suministro de agua (tubos de cobre únicamente) al panel trasero del electrodoméstico, tal como se muestra.
6. Enrolle la tubería de suministro de agua excedente (tubos de cobre únicamente), aproximadamente 2 vueltas y media, detrás del electrodoméstico como se muestra y coloque el rollo de manera que no vibre ni se desgaste contra ninguna otra superficie.
7. ABRA el suministro de agua en la válvula de cierre y apriete las conexiones que presenten fugas.
8. Vuelva a conectar el electrodoméstico al suministro eléctrico.
9. Para encender el dispensador de hielo, mantenga presionado ICE MAKER (DISPENSADOR DE HIELO) en la pantalla del electrodoméstico durante 3 segundos.

**NOTA**

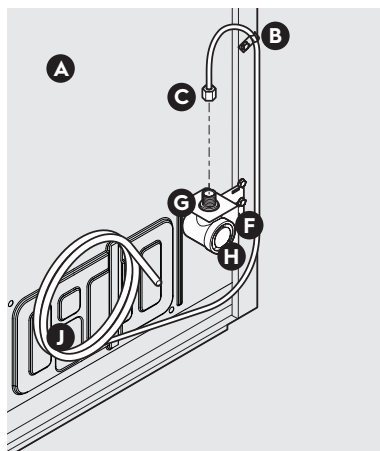
Consulte las normas de urbanismo locales sobre conducción de agua y materiales relacionados antes de instalar el electrodoméstico nuevo. Dependiendo de los códigos de construcción locales/ estatales, recomendamos para las viviendas con válvulas existentes el kit de tubería de agua **Smart Choice**® 5305513409 (con una tubería de agua de acero inoxidable de 1,8 m [6 ft]), y para las viviendas sin una válvula existente recomendamos el kit de tubería de agua **Smart Choice**® 5305510264 (con una tubería de agua de cobre de 6 m [20 ft] con válvula de asiento autorroscante). Consulte Electrolux.com para obtener más información.

18

CONTROLES Y AJUSTES

Periodo de enfriamiento

Para garantizar un almacenamiento seguro de los alimentos, permita que el aparato funcione con la puerta cerrada durante al menos 8 horas antes de cargarlo con alimentos.

Door Open (Puerta abierta)

Al abrir la puerta, el icono de ajustes se iluminará en el panel de control.

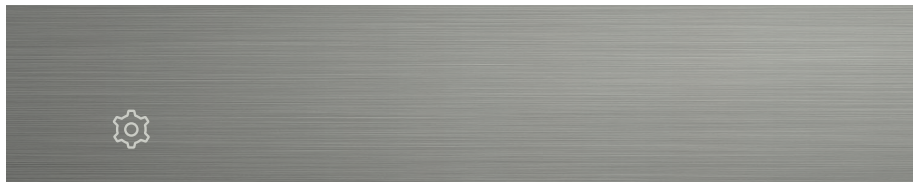

Al pulsar el icono de ajustes, se iluminan todos los iconos del control del refrigerador. Después de 10 segundos sin que el usuario interactúe con los iconos o con el cierre de la puerta, todos los iconos se desvanecerán, excepto el icono de ajustes.

Pantalla de control del electrodoméstico

La pantalla de control del electrodoméstico se encuentra en el compartimento, debajo del cajón superior.

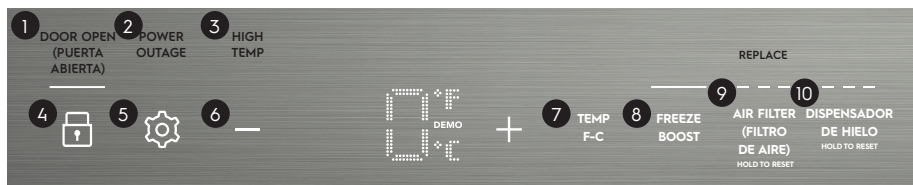
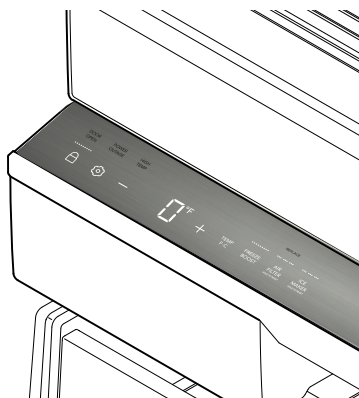



Las características pueden variar según el modelo.

Alarmas

- 1 DOOR OPEN (PUERTA ABIERTA)**
 Esta alerta indica que la puerta ha estado abierta durante 5 minutos o más. El LED de que indica **DOOR OPEN (PUERTA ABIERTA)** se iluminará y la alerta sonora sonará hasta que se cierre la puerta.
 La alerta sonora se puede desactivar presionando **DOOR OPEN (PUERTA ABIERTA)** o cerrando la puerta. Si la puerta está entreabierta durante 5 minutos, la luz interior se apagará.
- 2 POWER OUTAGE (CORTE DE ENERGÍA)**
 La luz indicadora **POWER OUTAGE (CORTE DE ENERGÍA)** le informa que se ha producido un corte de energía que podría haber provocado un aumento de la temperatura interna por encima del intervalo de temperaturas seguro. Después de revisar los alimentos, restablezca la alarma presionando **POWER OUTAGE (CORTE DE ENERGÍA)**.
- 3 TEMPERATURA ALTA**
 Si la temperatura aumenta por encima de un intervalo de temperaturas seguro, la luz LED roja **HIGH TEMP (TEMP. ALTA)** se iluminará y la alarma sonará. Restablezca la alarma presionando **HIGH TEMP (TEMP. ALTA)**.

Controles

- 4** El botón de bloqueo se puede usar para bloquear el panel de control. Mantenga presionado  durante 3 segundos para habilitar/deshabilitar. Mientras la pantalla esté bloqueada, no se pueden hacer cambios hasta que se desbloquee.
- 5** El icono de ajustes se ilumina al abrir la puerta del electrodoméstico. Presione  para ver otros iconos de funciones. Después de 10 segundos de no usar los iconos o de cerrar la puerta, todos los iconos se desvanecerán, excepto .
- 6 Adjusting Temp (Ajustando temperatura)**
 Para ajustar la temperatura, presione + para aumentar la temperatura y - para disminuir la temperatura en el control del electrodoméstico. Deje pasar varias horas para que la temperatura se estabilice entre un ajuste y otro.
- 7 Temp °F/°C (Temp. °F/°C)**
 Presione brevemente para alternar entre Fahrenheit (°F) y Celsius (°C).
- 8 FREEZE BOOST (TURBOCONGELACIÓN)**
 Antes de comprar comestibles, active la función **FREEZE BOOST (TURBOCONGELACIÓN)** para que, al volver, pueda asegurarse de que los alimentos congelados que acaba de comprar se conservarán.
 Si activa **FREEZE BOOST (TURBOCONGELACIÓN)**, el electrodoméstico se enfriará hasta una temperatura objetivo y permanecerá activo hasta 24 horas hasta que se desactive automáticamente o salga manualmente.
 Para apagar la función, presione **FREEZE BOOST (TURBOCONGELACIÓN)**. Cuando apague **FREEZE BOOST (TURBOCONGELACIÓN)**, el congelador volverá automáticamente al ajuste de temperatura anterior.
- 9 AIR FILTER (FILTRO DE AIRE)**
 La alerta **AIR FILTER (FILTRO DE AIRE)** se iluminará cuando sea el momento de reemplazar los filtros de aire. Consulte la sección **REEMPLAZO DE FILTROS** para obtener instrucciones sobre cómo reemplazar el filtro de aire. Después de cambiar el filtro de aire, restablezca la alerta de filtro de aire manteniendo presionado **AIR FILTER (FILTRO DE AIRE)**.
- 10 DISPENSADOR DE HIELO**
 El dispensador de hielo viene encendido de fábrica, lo que significa que hará hielo constantemente hasta que se llene la cubeta de hielo. El dispensador de hielo puede apagarse para que deje de hacer hielo nuevo. Mantenga presionado **ICE MAKER (DISPENSADOR DE HIELO)** durante 3 segundos para encenderlo o apagarlo.

20 CONTROLES Y AJUSTES

Modo Sabbat

El modo Sabbat es una característica que inhabilita partes del aparato y sus controles, de acuerdo con el cumplimiento del Sabbat semanal y los días festivos religiosos de la comunidad judía ortodoxa.

Cómo activar al modo Sabbath

Mantenga presionado simultáneamente **-** y **TEMP F/C (TEMP. F/C)** durante 5 segundos.

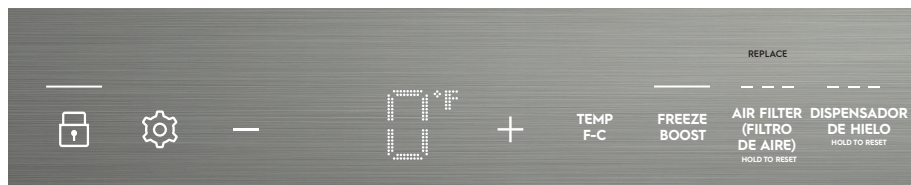

Sb aparecerá en la pantalla de control del electrodoméstico indicando que la unidad está en modo Sabbath.

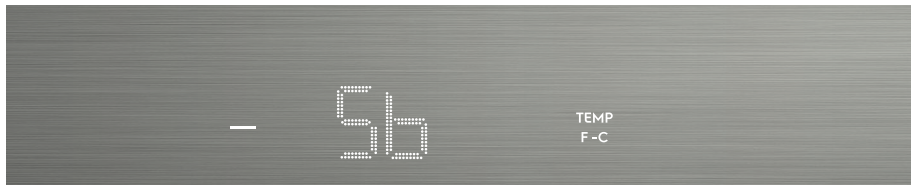

Para obtener asistencia, pautas para el uso adecuado y una lista completa de modelos con la función Sabbath, visite la página web star-k.org.

La unidad permanece en modo Sabbath después de recuperarse de una falla de energía. Debe desactivarse con los botones de la pantalla de control del electrodoméstico.



NOTA

Mientras se encuentre en el modo Sabbath, las luces y la pantalla del electrodoméstico no funcionarán (excepto para salir del modo Sabbath) hasta que se desactive el modo Sabbath.

Además, el dispensador de hielo dejará de producir hielo cuando se active el modo Sabbath.

El aparato permanece en el modo Sabbath después de recuperarse de una falla de energía. Debe desactivarse con los botones de la pantalla de control del electrodoméstico.

Para salir de modo Sabbat

Mantenga presionado simultáneamente **-** y **TEMP F/C (TEMP. F/C)** durante 5 segundos.

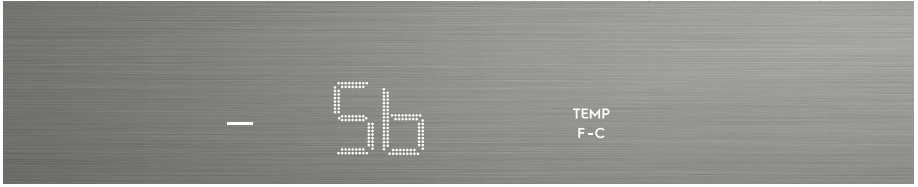

La pantalla de control del electrodoméstico mostrará todos los iconos de su modelo.

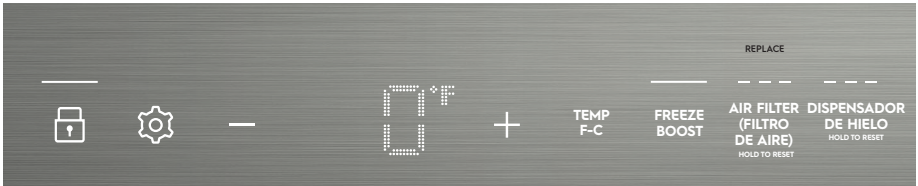

En el modo Sabbat, la alarma **HIGH TEMP (TEMP. ALTA)** se activa por cuestiones de salud. Por ejemplo, si se deja la puerta entreabierta, la alarma **HIGH TEMP (TEMP. ALTA)** se activa. El congelador funcionará con normalidad una vez que cierre la puerta, sin infringir el Sabbat ni los días festivos. La alarma **HIGH TEMP (TEMP. ALTA)** se activa cuando la temperatura del compartimento está fuera de la zona segura durante 20 minutos. La alarma se silencia por sí misma después de 10 minutos, mientras que el icono **HIGH TEMP (TEMP. ALTA)** permanece encendido hasta que salga del modo Sabbat.

Todos los botones se desactivan y todos los sonidos (excepto la alerta **HIGH TEMP [TEMP. ALTA]*** y la combinación para salir del modo Sabbat) se silencian. Solo se iluminará la alerta **HIGH TEMP (TEMP. ALTA)** hasta que se desactive el modo Sabbat.



22 DISPENSADOR DE HIELO

Su electrodoméstico tiene un dispensador de hielo automático que le proporcionará un suministro suficiente de hielo para el uso normal.

La unidad no producirá hielo durante las primeras 24 horas de funcionamiento inicial.

Encendido del dispensador de hielo

Una vez que haya terminado de conectar la plomería, debe abrir la válvula de suministro de agua. Para encender el dispensador de hielo, presione  en la pantalla de control del electrodoméstico. Luego, mantenga presionado **ICE MAKER (DISPENSADOR DE HIELO)** hasta que los LED que se encuentran sobre **ICE MAKER (DISPENSADOR DE HIELO)** se iluminen. Las nuevas conexiones de plomería pueden causar que la primera producción de cubos de hielo esté descolorida o tenga un sabor extraño. Deseche estos primeros cubos hasta que los cubos producidos estén libres de decoloración y sabor.

Apagado del dispensador de hielo

Para apagar el dispensador de hielo, presione  en la pantalla de control del electrodoméstico. Luego, mantenga presionado **ICE MAKER (DISPENSADOR DE HIELO)** hasta que los LED que se encuentran sobre **ICE MAKER (DISPENSADOR DE HIELO)** se apaguen. Por otro lado, el dispensador de hielo deja de producir hielo automáticamente cuando el depósito está lleno, y se reinicia cuando el nivel de hielo baja. Tenga en cuenta que, cuando el dispensador de hielo está apagado en el control del electrodoméstico, el dispensador de hielo no producirá hielo en absoluto.

Consejos para el dispensador de hielo

- Si el dispensador de hielo va a estar apagado durante un período de tiempo prolongado, gire la válvula de suministro de agua a la posición de cerrado.
- Los cubos de hielo almacenados durante mucho tiempo pueden adquirir un sabor extraño. Vacíe el contenedor de hielo. El dispensador de hielo producirá más hielo.
- Agite de vez en cuando el recipiente de hielo para mantener el hielo separado.
- Mantenga el dispensador de hielo apagada hasta que el dispensador de hielo esté conectado al suministro de agua o siempre que se cierre el suministro de agua.
- Los siguientes sonidos son normales cuando el dispensador de hielo está funcionando:
 - Motor funcionando
 - Hielo que se desprende de la bandeja
 - Hielo que cae en el recipiente de hielo
 - Agua circulando
 - Apertura o cierre de la válvula de agua



IMPORTANTE

Para garantizar el buen funcionamiento del dispensador de hielo, conecte el suministro de agua de inmediato o apague el dispensador de hielo (consulte **DISPENSADOR DE HIELO** en **CONTROLES Y AJUSTES**).



PRECAUCIÓN

- NO coloque el contenedor de hielo en el lavavajillas.
- Lave el contenedor de hielo en agua tibia con detergente suave. Enjuague bien y seque.
- Apague el dispensador de hielo cuando limpie el congelador y durante las vacaciones.

Contenedor de almacenamiento del dispensador de hielo

Capacidad

El dispensador de hielo debe producir alrededor de 2 kg (4,5 lb) de hielo cada 24 horas, dependiendo de las condiciones de uso.

¿Cuánto hielo se puede almacenar en los contenedores de hielo?

Cuando están completamente llenos, los contenedores tienen capacidad para unos 3,5 kg (8 lb) de hielo.



IMPORTANTE

Cuando coloque artículos congelados en el congelador, deje un espacio de al menos 5 cm (2 in) en la parte superior del congelador. Apilar los artículos hasta la parte superior puede provocar la acumulación de hielo.

Estantes cantilever de ancho completo

Los estantes de metal ajustables en múltiples posiciones se pueden mover a cualquier posición para paquetes más grandes o más pequeños. Los separadores de transporte que estabilizan los estantes para el envío pueden retirarse y desecharse.

Para ajustar los estantes

- Retire todos los alimentos del estante.
- Los estantes son pesados. Recomendamos usar las dos manos para instalar y retirar el estante. Recomendamos colocar una mano centrada en la moldura delantera y la otra centrada por debajo de la parte trasera del estante.
- Levante el borde delantero con un ligero ángulo para liberar las lengüetas de las ranuras de la parte trasera. Continúe levantando el estante verticalmente hasta que el estante quede libre de los soportes de estante incorporados ubicados en los lados del compartimento. Luego retire el estante.
- Vuelva a colocar el estante insertando los ganchos de los soportes de montaje en las ranuras de soporte deseadas en la parte trasera.
- Baje con cuidado el estante y fíjelo en su posición.

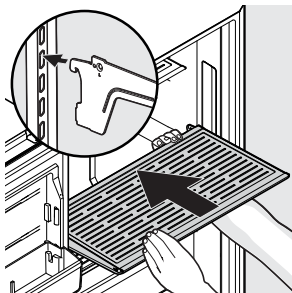

IMPORTANTE

Manipule con cuidado los estantes al retirarlos e instalarlos para evitar que entren en contacto con los revestimientos del compartimento y la torre de aire trasera de acero inoxidable.

No obstruya con los estantes las rejillas de ventilación situadas en la pared posterior de la torre de aire.

Zona de congelación suave

El cajón de la zona de congelación suave se mantiene ligeramente menos frío que el interior del congelador para almacenar de forma conveniente los artículos de congelación suave, como los helados.

Recomendamos abrir y cerrar el cajón sujetando el centro de la manija del cajón.

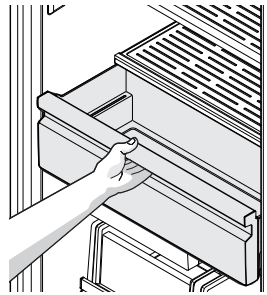

Para retirar el cajón de congelación suave:

1. Retire todos los artículos del cajón.
2. Recomendamos usar las dos manos para retirar e instalar el cajón de los soportes de la guía de deslizamiento. Retire el cajón tirando de él hasta que esté completamente extendido. Levante la parte delantera del área de la manija y retírela.
3. Manipule con cuidado el cajón para evitar que entre en contacto con el revestimiento del compartimento al retirarlo e instalarlo.

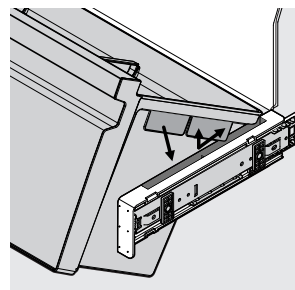

24 CARACTERÍSTICAS DE ALMACENAMIENTO

Estante deslizable con contenedores de almacenamiento de hielo extraíbles

El estante deslizable facilita el acceso al contenedor de almacenamiento de hielo extraíble. Debe volver a ponerlo en la posición completamente cerrada para que el dispensador de hielo pueda dispensar correctamente los cubos de hielo. Si el estante deslizable no está en la posición completamente cerrada, el hielo se dispensará fuera del contenedor de hielo, lo que podría causar la necesidad de una llamada de servicio.

Los contenedores de almacenamiento extraíbles guardan el hielo del dispensador de hielo. El contenedor de la izquierda es la ubicación principal para guardar el hielo dispensado. Si prefiere más hielo, simplemente mueva el contenedor lleno a la derecha y coloque el otro contenedor vacío en el lado izquierdo para guardar el hielo recién dispensado. Cuando no guarda hielo, el contenedor de la derecha puede usarse para almacenamiento adicional. También puede retirar el contenedor situado a la derecha para usar el estante deslizable para almacenamiento.

Recomendamos abrir y cerrar el estante deslizable sujetando el centro de la manija del estante.

Para retirar el estante deslizable:

1. Retire todos los artículos de la estantería.
2. Recomendamos usar las dos manos para retirar e instalar el estante de los soportes de la guía de deslizamiento. Retire el estante tirando de él hasta que esté completamente extendido. Levante la parte delantera del área de la manija y retírela.
3. Manipule con cuidado el estante deslizable para evitar que entre en contacto con el revestimiento del compartimento al retirarlo e instalarlo.

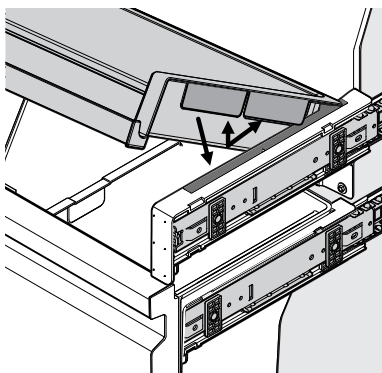

Para retirar los contenedores de almacenamiento de hielo:

1. Recomendamos usar las dos manos para retirar e instalar los contenedores de hielo. Retire los contenedores tirando del estante deslizable hasta que esté completamente extendido y levantando el contenedor de hielo hacia arriba y hacia afuera.

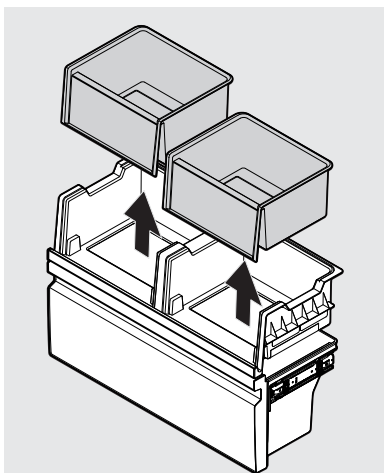

2. Manipule con cuidado el estante deslizable para evitar que entre en contacto con el revestimiento del compartimento al retirarlo e instalarlo.

Cajón inferior con divisores

El cajón inferior con divisores funciona muy bien para los alimentos que puedan necesitar estar separados. El cajón se puede usar fácilmente con o sin los divisores sin necesidad de quitar o agregar los insertos.

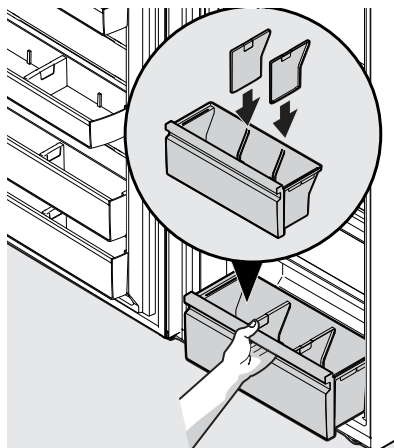

Recomendamos abrir y cerrar el cajón inferior sujetando el centro de la manija.

Para retirar el cajón inferior:

1. Retire todos los artículos del cajón inferior.
2. Recomendamos usar las dos manos para retirar e instalar el cajón inferior de los soportes de la guía de deslizamiento. Retire el cajón tirando de él hasta que esté completamente extendido. Levante la parte delantera de la moldura de la manija y retírela.
3. Manipule con cuidado el cajón para evitar que entre en contacto con el revestimiento del compartimento al retirarlo e instalarlo.

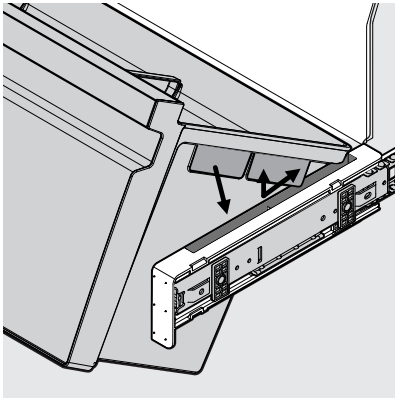

Contenedores de puerta ajustables con divisores

Los contenedores de puerta ajustables están especialmente diseñados para albergar recipientes grandes o bolsas de almacenamiento. Cada tipo de contenedor solo puede usarse en la zona indicada a continuación para que la puerta pueda cerrarse correctamente. Su unidad tiene 2 contenedores de puerta de medio galón (zona A), un contenedor de puerta de un galón (zona B) y 2 contenedores de puerta para artículos altos (zona C).

Para retirar un contenedor de puerta:

- Tome los extremos del contenedor de puerta.
- Levante el contenedor de puerta hasta que salga de las lengüetas de fijación.
- Tire del contenedor de puerta directamente hacia usted.

Para instalar un contenedor de puerta:

- Asegúrese de que el punto de fijación del contenedor se alinee con las lengüetas de montaje de la puerta.
- Baje el contenedor de puerta en las lengüetas de montaje hasta que encaje en su lugar.

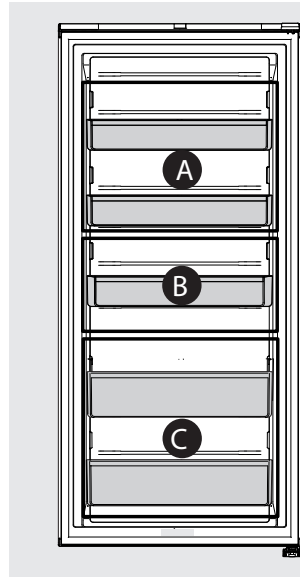

Personalice la unidad para que se adapte a artículos de diferentes tamaños según sus necesidades con los divisores de los contenedores de puerta.

Para retirarlo, sujete el divisor y tire de él hacia arriba hasta que se desenganche del contenedor de puerta.

Para instalarlo, deslice el divisor hacia abajo en los correspondientes puntos de alineación del contenedor de puerta hasta que quede en su lugar.

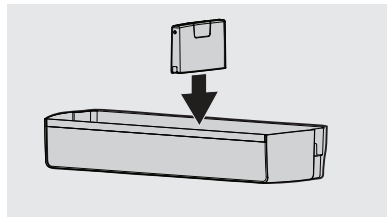

26 AHORRO DE ENERGÍA



- Ubique el electrodoméstico en la parte más fresca de la habitación, donde evite la luz solar directa y los conductos y rejillas de calefacción. No coloque la unidad junto a electrodomésticos que liberen calor, como una estufa, un horno o un lavavajillas. Si eso no fuera posible, una sección de gabinetes o una capa adicional de aislamiento entre los dos electrodomésticos ayudarán a que la unidad funcione de manera más eficiente.
- Nivele el electrodoméstico para que la puerta cierre bien.
- Consulte la sección **CONTROLES Y AJUSTES** para conocer los ajustes de control de temperatura sugeridos.
- No abarrota la unidad ni bloquee las rejillas de ventilación de aire frío. De lo contrario, haría que el electrodoméstico funcione más tiempo y use más energía.
- Cubra los alimentos y seque los recipientes con un paño antes de colocarlos en el electrodoméstico. Esto reduce la acumulación de humedad dentro de la unidad.
- Organice el electrodoméstico para minimizar las aperturas de las puertas. Retire tantos artículos como sea necesario a la vez y cierre la puerta lo antes posible.

Filtro de aire PureAdvantage Ultra II™

Porque tienen mayor poder limpiador del aire, nuestros filtros de aire eliminan los olores penetrantes y funcionan mejor que el bicarbonato de sodio. Filtros de aire **PureAdvantage Ultra II:**

- **Son más potentes que el bicarbonato de sodio**
Mantenga su unidad fresca por hasta 6 meses.
- **Captura y evita los olores**
Absorbe los olores indeseables con la tecnología de carbono.

Estos son los números de producto para realizar el pedido:

Filtro de aire **PureAdvantage Ultra II™**
ELPAULTRA2™

Instalación o reemplazo del filtro de aire

Su nuevo filtro de aire **PureAdvantage Ultra II** está ubicado en la cubierta del filtro de aire, en la parte superior central del compartimento.

La pantalla de control de su refrigerador está equipada con un indicador **REPLACE AIR FILTER (REEMPLAZAR FILTRO DE AIRE)** para recordarle que debe cambiar su filtro cada 6 meses para garantizar una filtración óptima de los olores del refrigerador. Para pedir filtros de repuesto, visite nuestra tienda en línea en Electrolux.com, llame al número gratuito 1-877-435-3287, o visite el distribuidor donde compró su unidad.

Instalación o reemplazo del filtro de aire

El alojamiento del filtro de aire se encuentra en la parte superior central trasera del compartimento, detrás de una placa decorativa de acero inoxidable extraíble. Para instalar el elemento del filtro de aire:

1. Sujete la cubierta con la mano, tirando hasta que se libere del alojamiento fijo del filtro de aire. El elemento del filtro de aire está montado en la parte posterior de la cubierta.
2. Si el filtro estaba instalado anteriormente, retire el filtro antiguo y deséchelo.
3. Desempaque el filtro nuevo e insértelo en la cubierta del filtro. La cara abierta (medio filtrante de carbón) del filtro debe instalarse mirando hacia afuera en la cubierta.
4. Vuelva a colocar la cubierta del filtro de aire en el alojamiento del filtro de aire, alineando la cubierta con el alojamiento y empujándola firmemente hasta que encaje en su lugar.

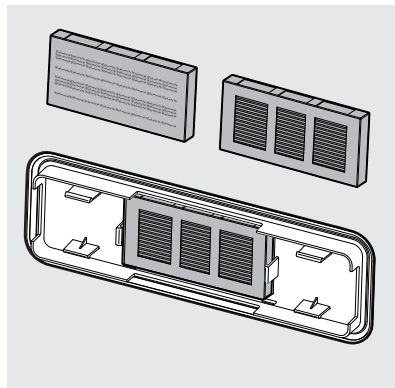
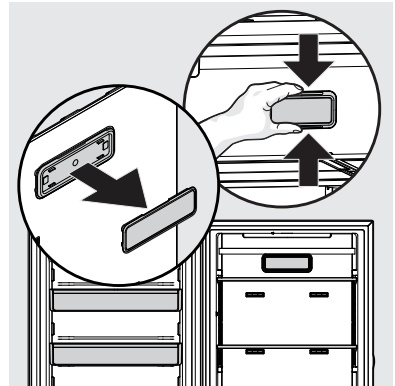

Proteger su inversión

Mantener el electrodoméstico limpio mantiene la apariencia y evita la acumulación de olores. Limpie inmediatamente cualquier derrame y limpie el electrodoméstico al menos dos veces al año. Cuando limpie, tome las siguientes precauciones:

- No use CLORURO ni limpiadores con lejía para limpiar el acero inoxidable.
- No lave las piezas extraíbles en un lavavajillas.
- Desconecte el cable de alimentación eléctrica del tomacorriente de pared antes de la limpieza.
- Retire las etiquetas adhesivas a mano. No use hojas de afeitar u otros instrumentos filosos que puedan rayar la superficie del electrodoméstico.
- No retire la placa del número de serie.

No utilice limpiadores abrasivos, como aerosoles para ventanas, limpiadores abrasivos, cepillos, fluidos inflamables, ceras de limpieza, detergentes concentrados, blanqueadores o limpiadores que contengan productos derivados del petróleo en las piezas de plástico, las puertas interiores, las juntas o los recubrimientos del refrigerador. No utilice toallas de papel, estropajos metálicos u otros materiales de limpieza abrasivos o soluciones alcalinas fuertes.



PRECAUCIÓN

Los objetos húmedos se adhieren a las superficies metálicas frías. No toque superficies interiores de metal con las manos húmedas o mojadas.



PRECAUCIÓN

Al mover la unidad, tire directamente hacia afuera. No desplace el electrodoméstico de un lado a otro, ya que podría rasgar o rajar el revestimiento del piso.

Consejos para vacaciones y mudanzas

Vacaciones breves: Deje la unidad funcionando durante vacaciones de menos de 3 semanas.

Vacaciones prolongadas: Si el electrodoméstico no se usará durante varios meses:

- Retire todos los alimentos y desenchufe el cable de alimentación.
- Limpie y seque bien el interior.
- Deje la puerta ligeramente abierta, bloqueándola si es necesario, para evitar los olores y el crecimiento del moho.

Mudanza: Al mover la unidad, siga estas pautas para evitar daños:

- Desconecte el enchufe del cable de alimentación del tomacorriente de pared.
- Retire los alimentos, descongele y luego limpie el electrodoméstico.
- Asegure todos los objetos sueltos, como el panel de la base, las cestas y los estantes, fijándolos con cinta adhesiva para evitar que se dañen.
- En un vehículo en movimiento, asegure la unidad en posición vertical para evitar que se mueva. También proteja el exterior del electrodoméstico con una manta o un artículo similar.



NOTA

- Para desconectar el suministro eléctrico a las luces u otros componentes eléctricos, desenchufe la unidad o ponga el interruptor que suministra energía a la unidad en la posición de apagado.
- Al quitar las etiquetas adhesivas, no use hojas de afeitar ni otros instrumentos afilados que puedan rayar la superficie del refrigerador. Cualquier resto de pegamento de la cinta adhesiva o de las etiquetas puede quitarse con una mezcla de agua tibia y detergente suave, o tocando los restos de pegamento con el lado pegajoso de la cinta que ya ha retirado. No retire la placa del número de serie.



Consejos de mantenimiento y limpieza		
Pieza	Qué usar	Consejos y precauciones
Revestimientos interiores y de las puertas	<ul style="list-style-type: none"> • Agua y jabón • Bicarbonato de sodio y agua 	Utilice 2 cucharadas de bicarbonato de sodio en 1 litro de agua tibia. Asegúrese de escurrir el exceso de agua de la esponja o el trapo antes de limpiar alrededor de los controles, la bombilla o cualquier parte eléctrica.
Juntas de las puertas	<ul style="list-style-type: none"> • Agua y jabón 	Limpie las juntas con un paño suave y limpio.
Cajones y contenedores	<ul style="list-style-type: none"> • Agua y jabón 	Use un paño suave para limpiar las correderas y rieles de los cajones. No lave en el lavavajillas ningún elemento extraíble (contenedores, cajones, etc.).
Exterior y manijas	<ul style="list-style-type: none"> • Agua y jabón • Limpiador para vidrios no abrasivo 	No use limpiadores domésticos comerciales, amoníaco o alcohol para limpiar las manijas. Use un paño suave para limpiar las manijas lisas. No use un paño seco para limpiar las puertas lisas.
Estantes de metal	<ul style="list-style-type: none"> • Agua y jabón 	Limpie con un paño suave
Puerta y cubierta de la torre de aire de acero inoxidable	<ul style="list-style-type: none"> • Agua y jabón • Limpiadores de acero inoxidable 	Limpie con agua jabonosa no abrasiva y un paño de cocina. Enjuague con agua limpia y un paño suave. Use un limpiador para acero inoxidable no abrasivo. Estos limpiadores pueden comprarse en la mayoría de las ferreterías o tiendas de departamentos importantes. Siga las instrucciones del fabricante. No use limpiadores domésticos que contengan amoníaco o lejía. NOTA: Limpie, pase un paño y seque siguiendo la misma dirección de las líneas del diseño para evitar rayar la superficie.

Permítanos ayudarlo a resolver su inquietud. Esta sección lo ayudará con los problemas comunes. Si nos necesita, visite nuestro sitio web, hable con un representante o llámenos. Podemos ayudarlo a evitar una visita del servicio de reparación. Si necesita servicio de reparación, podemos iniciarlo nosotros.

1-877-4ELECTROLUX (1-877-435-3287)

Electrolux.com

PROBLEMA	CAUSA	SOLUCIÓN
FUNCIONAMIENTO DEL ELECTRODOMÉSTICO		
El electrodoméstico no funciona.	<ul style="list-style-type: none"> El electrodoméstico está conectado a un interruptor de falla a tierra (Ground Fault Interrupt, GFI) que se ha disparado. Es posible que el electrodoméstico no esté enchufado o que el enchufe esté suelto. Los fusibles de la casa están fundidos o se desconectó el disyuntor. Corte de energía. 	<ul style="list-style-type: none"> El electrodoméstico debe enchufarse en un circuito dedicado con un tomacorriente estándar. Póngase en contacto con un electricista certificado para que lo verifique. Asegúrese de que el enchufe esté bien colocado en el tomacorriente. Revise o cambie el fusible por un fusible temporizado de 15 amperios. Reinicie el disyuntor. Verifique las luces de la casa. Llame a la compañía de servicio eléctrico local.
La temperatura del electrodoméstico es más fría de lo deseado.	<ul style="list-style-type: none"> La temperatura del congelador está ajustada demasiado baja. 	<ul style="list-style-type: none"> Verifique las temperaturas del congelador y ajuste el control de temperatura según sea necesario.
La temperatura del electrodoméstico es más cálida de lo deseado.	<ul style="list-style-type: none"> La temperatura del congelador está ajustada demasiado alta. La puerta está entreabierta. 	<ul style="list-style-type: none"> Ajuste el control a una temperatura más fría hasta que la temperatura del electrodoméstico sea satisfactoria. Deje pasar 24 horas para que la temperatura se estabilice. Asegúrese de que la puerta esté cerrada y sellada por completo.
El electrodoméstico es ruidoso o vibra.	<ul style="list-style-type: none"> El refrigerador no está nivelado. El piso es endeble. 	<ul style="list-style-type: none"> Ajuste las patas niveladoras. Consulte Nivelación en la sección INSTALACIÓN.
El electrodoméstico funciona demasiado o por demasiado tiempo.	<ul style="list-style-type: none"> El clima en la habitación o en el exterior es caluroso. El electrodoméstico ha sido desconectado recientemente por un período de tiempo. Recientemente se han almacenado grandes cantidades de alimentos tibios o calientes. La puerta se abre con demasiada frecuencia o durante demasiado tiempo. La puerta puede estar ligeramente abierta. El control de temperatura está programado demasiado bajo. Las juntas están sucias, desgastadas, agrietadas o mal colocadas. 	<ul style="list-style-type: none"> Es normal que el electrodoméstico funcione más tiempo en estas condiciones. El electrodoméstico puede tardar 24 horas en enfriarse por completo. Los alimentos calientes harán que el electrodoméstico funcione más hasta que se alcance la temperatura deseada. El aire caliente que entra en el electrodoméstico hace que este funcione más. Abra la puerta con menos frecuencia. Consulte PROBLEMAS CON LAS PUERTAS en la sección RESOLUCIÓN DE PROBLEMAS. Gire la perilla de control a un ajuste más cálido. Espere varias horas para que la temperatura se estabilice. Limpie o cambie la junta. (Consulte Consejos de mantenimiento y limpieza en la sección MANTENIMIENTO Y LIMPIEZA). Las juntas desgastadas, agrietadas o mal colocadas deben reemplazarse.
TEMPERATURAS DEL ELECTRODOMÉSTICO		
La temperatura interior del electrodoméstico es demasiado fría.	<ul style="list-style-type: none"> El control de temperatura está programado demasiado bajo. 	<ul style="list-style-type: none"> Configure el control en un ajuste más cálido. Espere varias horas para que la temperatura se estabilice.

PROBLEMA	CAUSA	SOLUCIÓN
La temperatura dentro del electrodoméstico es demasiado cálida.	<ul style="list-style-type: none"> El control de temperatura está programado en demasiado caliente. La puerta se abre con demasiada frecuencia o durante demasiado tiempo. La puerta puede no estar asentada correctamente. Recientemente se ha almacenado una gran cantidad de alimentos tibios o calientes. La unidad se ha desconectado recientemente durante un período de tiempo. 	<ul style="list-style-type: none"> Gire el control a un ajuste más frío. Espere varias horas para que la temperatura se establezca. El aire caliente ingresa al electrodoméstico cada vez que se abre la puerta. Abra la puerta con menos frecuencia. Busque alimentos en los estantes o en los contenedores de puerta que eviten que la puerta se cierre por completo. Espere hasta que el electrodoméstico haya tenido la oportunidad de alcanzar la temperatura seleccionada. El electrodoméstico puede tardar hasta 24 horas en enfriarse por completo.
 aparece en el control.	<ul style="list-style-type: none"> El control se ha bloqueado. 	<ul style="list-style-type: none"> Presione  durante 3 segundos para desbloquear.
Aparece Sb en el control.	<ul style="list-style-type: none"> El control está en modo Sabbath. 	<ul style="list-style-type: none"> Presione — y TEMP F/C (TEMP. F/C) durante 5 segundos.
DISPENSADOR DE HIELO AUTOMÁTICO		
El dispensador de hielo no produce hielo.	<ul style="list-style-type: none"> El dispensador de hielo está apagado. 	<ul style="list-style-type: none"> Encienda el dispensador de hielo. Mantenga presionado el botón de encendido/apagado durante 3 segundos hasta que se encienda la luz indicadora.
El dispensador de hielo no produce suficiente hielo.	<ul style="list-style-type: none"> El control del congelador está ajustado demasiado caliente. 	<ul style="list-style-type: none"> Ajuste el control del congelador a una posición más fría para mejorar el rendimiento del dispensador de hielo. Deje pasar 24 horas para que la temperatura se establezca.
Los cubos de hielo se congelan unidos.	<ul style="list-style-type: none"> Los cubos de hielo no se usan con suficiente frecuencia. Los cubos de hielo son huecos (cubos parcialmente congelados con agua en su interior). El control del congelador está ajustado demasiado caliente. 	<ul style="list-style-type: none"> Retire el recipiente de hielo y deseche el hielo del recipiente. El dispensador de hielo producirá hielo fresco. El cartucho del filtro de agua y hielo podría estar obstruido. Cambie el cartucho del filtro. Ajuste el control del congelador a una posición más fría. Espere 24 horas para que la temperatura se establezca.
SONIDO Y RUIDO		
Niveles de sonido más altos cuando el electrodoméstico está encendido.	<ul style="list-style-type: none"> Los congeladores modernos tienen mayor capacidad de almacenamiento y temperaturas más estables. Requieren compresores de alto rendimiento. 	<ul style="list-style-type: none"> Esto es normal. Cuando el nivel de ruido ambiental es bajo, es posible que escuche el compresor funcionando mientras enfría el interior.
Sonido de estallido o agrietamiento cuando el compresor se enciende. Sonido de burbujeo o gorgoteo.	<ul style="list-style-type: none"> Las piezas metálicas se expanden y contraen, como ocurre en las tuberías de agua caliente. El refrigerante (utilizado para enfriar el congelador) circula por todo el sistema. 	<ul style="list-style-type: none"> Esto es normal. El sonido se estabilizará o desaparecerá a medida que el electrodoméstico siga funcionando. Esto es normal.

32 RESOLUCIÓN DE PROBLEMAS

PROBLEMA	CAUSA	SOLUCIÓN
Ruido de vibración o traqueteo.	<ul style="list-style-type: none"> • El electrodoméstico no está nivelado. Se balancea sobre el piso al moverlo levemente. • El piso es desparejo o débil. • El electrodoméstico está tocando la pared. 	<ul style="list-style-type: none"> • Nivele el electrodoméstico. Consulte Nivelación en la sección INSTALACIÓN. • Asegúrese de que el piso pueda soportar el electrodoméstico adecuadamente. Nivele el electrodoméstico colocando cuñas de madera o metal debajo de una parte. • Vuelva a nivelar el electrodoméstico o mueva el electrodoméstico ligeramente. Consulte Nivelación en la sección INSTALACIÓN.
AGUA/HUMEDAD/ESCARCHA EN EL INTERIOR DEL ELECTRODOMÉSTICO		
Se forma humedad en el interior de las paredes del refrigerador.	<ul style="list-style-type: none"> • El clima es caluroso y húmedo, lo que aumenta la tasa interna de acumulación de escarcha. • La puerta está ligeramente abierta. • La puerta se mantiene abierta durante demasiado tiempo. 	<ul style="list-style-type: none"> • Esto es normal. • Busque alimentos en los estantes o en los contenedores de puerta que eviten que la puerta se cierre por completo. • Abra la puerta con menos frecuencia.
OLOR EN EL ELECTRODOMÉSTICO		
Olores en el electrodoméstico.	<ul style="list-style-type: none"> • El interior debe limpiarse. • Hay alimentos con olores fuertes en el electrodoméstico. 	<ul style="list-style-type: none"> • Limpie el interior con una esponja, agua tibia y bicarbonato de sodio. Reemplace el filtro de aire. • Cubra bien los alimentos.
PROBLEMAS CON LAS PUERTAS		
La puerta no se cierra.	<ul style="list-style-type: none"> • El electrodoméstico no está nivelado. Se balancea sobre el piso al moverlo levemente. • El piso es desparejo o débil. 	<ul style="list-style-type: none"> • Esta condición puede forzar el compartimento fuera de escuadra y desalinear la puerta. Consulte Nivelación en la sección INSTALACIÓN. • Asegúrese de que el piso pueda soportar adecuadamente el electrodoméstico. Nivele el electrodoméstico colocando cuñas de madera o metal debajo de una parte. • Busque alimentos en los estantes o en los contenedores de puerta que eviten que la puerta se cierre por completo.
PROBLEMAS CON LA ILUMINACIÓN		
La luz del refrigerador no funciona.	<ul style="list-style-type: none"> • El LED está quemado. 	<ul style="list-style-type: none"> • Llame a un técnico de servicio de Electrolux.

Información de garantía de electrodomésticos grandes

El electrodoméstico tiene la cobertura de una garantía limitada de un año. Durante un año a partir de la fecha original de compra, Electrolux reparará o reemplazará cualquier pieza de este electrodoméstico con defectos comprobados de materiales o mano de obra, siempre y cuando el equipo se instale, use y mantenga de acuerdo con las instrucciones proporcionadas. Además, el revestimiento del compartimento y el sistema de refrigeración sellado (compresor, condensador, evaporador, secador o tubería) de su electrodoméstico están cubiertos por una garantía limitada de dos a cinco años. Durante el 2.º al 5.º año a partir de la fecha original de compra, Electrolux reparará o reemplazará cualquier pieza del revestimiento del compartimento y del sistema de refrigeración sellado con defectos comprobados de materiales o mano de obra cuando dicho electrodoméstico se instale, use y mantenga de acuerdo con las instrucciones proporcionadas.

Exclusiones***Esta garantía no cubre lo siguiente:***

1. Productos en los que se haya quitado o alterado el número de serie original, o en los que el número de serie no pueda leerse fácilmente.
2. Producto que se haya transferido de su propietario original a un tercero, o que se haya transportado fuera de EE. UU. o Canadá.
3. Óxido en el interior o exterior de la unidad.
4. Los productos comprados "tal como están" no tienen cobertura de esta garantía.
5. Pérdida de alimentos debido a una falla en el refrigerador o congelador.
6. Productos utilizados en un entorno comercial.
7. Solicitudes de servicio que no sean por fallas o defectos en los materiales o mano de obra, o que sean por electrodomésticos no utilizados en un entorno doméstico común o que no se usen de acuerdo con las instrucciones proporcionadas.
8. Solicitudes de servicio para corregir la instalación del electrodoméstico o para indicarle cómo usar el electrodoméstico.
9. Gastos relacionados con el acceso al electrodoméstico para las tareas de servicio, como la remoción de molduras, armarios, estantes, etc., que no sean parte del electrodoméstico tal como se envía desde fábrica.
10. Solicitudes de servicio para reparar o reemplazar bombillas de luz, filtros de aire, filtros de agua, otros insumos, o perillas, manijas u otras piezas estéticas del electrodoméstico.
11. Costos de retiro y entrega; su electrodoméstico está diseñado para ser reparado en el hogar.
12. Recargos por conceptos como por ejemplo, entre otros, cualquier solicitud de servicio después del horario de atención, durante los fines de semana o en días festivos, peajes, cargos de traslado en ferry o gastos de kilometraje por solicitudes de servicio en áreas remotas, incluido el estado de Alaska.
13. Daños al acabado del electrodoméstico o al hogar producidos durante el transporte o la instalación, lo que incluye, entre otros elementos, pisos, gabinetes, paredes, etc.
14. Daños causados por servicios prestados por compañías de servicio no autorizadas; uso de repuestos que no sean originales de Electrolux u obtenidos de personas que no sean compañías de servicio autorizadas; o causas externas, tales como abuso, uso indebido, suministro de energía inadecuado, accidentes, incendios o fuerza mayor.

EXENCIÓN DE GARANTÍAS IMPLÍCITAS; LIMITACIÓN DE RECURSOS

EL RECURSO ÚNICO Y EXCLUSIVO DEL CLIENTE EN VIRTUD DE ESTA GARANTÍA LIMITADA SERÁ LA REPARACIÓN O EL REEMPLAZO, TAL COMO SE ESTIPULA EN EL PRESENTE. LOS RECLAMOS BASADOS EN GARANTÍAS IMPLÍCITAS, INCLUIDAS LAS GARANTÍAS DE COMERCIABILIDAD O IDONEIDAD PARA UN FIN EN PARTICULAR, SE LIMITAN A UN AÑO O AL PERÍODO MÁS BREVE PERMITIDO POR LA LEY, PERO NO MENOR A UN AÑO. ELECTROLUX NO SERÁ RESPONSABLE POR LOS DAÑOS CONSECUENTES O INCIDENTALES, TALES COMO DAÑOS MATERIALES Y GASTOS INCIDENTALES, QUE SEAN EL RESULTADO DE UN INCUMPLIMIENTO DE ESTA GARANTÍA LIMITADA ESCRITA O DE CUALQUIER GARANTÍA IMPLÍCITA. ALGUNOS ESTADOS Y PROVINCIAS NO PERMITEN LA EXCLUSIÓN O LIMITACIÓN DE DAÑOS INCIDENTALES O CONSECUENTES, NI LAS LIMITACIONES A LA DURACIÓN DE LAS GARANTÍAS IMPLÍCITAS, POR LO QUE ESTAS LIMITACIONES O EXCLUSIONES PODRÍAN NO SER APLICABLES A SU CASO. ESTA GARANTÍA ESCRITA LE OTORGA DERECHOS LEGALES ESPECÍFICOS. TAMBIÉN PUEDE TENER OTROS DERECHOS QUE VARIAN SEGÚN EL ESTADO.

Si necesita servicio

Conserve su recibo, comprobante de entrega u otro registro de pago correspondiente para establecer el período de garantía, en caso de que necesite servicio. Si se suministra el servicio, le recomendamos solicitar y conservar todos los recibos. El servicio en virtud de esta garantía se debe obtener a través del contacto con Electrolux en las direcciones o los números de teléfono que se indican a continuación.

Esta garantía solo es válida en los EE. UU., Puerto Rico y Canadá. En EE. UU. y Puerto Rico, el electrodoméstico cuenta con la garantía de Electrolux Major Appliances North America, una división de Electrolux Home Products, Inc. En Canadá, su electrodoméstico cuenta con la garantía de Electrolux Canada Corp. Electrolux no autoriza a ninguna persona a cambiar o agregar obligaciones en virtud de esta garantía. Las tareas de servicio y repuestos en virtud de esta garantía deben estar a cargo de Electrolux o una compañía de servicio autorizada. Las características o especificaciones del producto según se describen o ilustran están sujetas a cambios sin previo aviso.

EE. UU.
1-877-435-3287
Electrolux Major Appliances North America
10200 David Taylor Drive
Charlotte, NC 28262

Canadá
1-800-265-8352
Electrolux Canada Corp.
5855 Terry Fox Way
Mississauga, Ontario,
Canadá L5V 3E4

CE

A16366404 (diciembre de 2021)