



Guide d'utilisation et d'entretien

Congélateur

FR



electrolux.com/register
electrolux.ca

 **Electrolux**

2

INTRODUCTION

Nous vous remercions d'avoir choisi Electrolux. Nous sommes la marque de vie résidentielle progressiste et de qualité supérieure, rendant les expériences souhaitables plus durables. Le présent manuel d'utilisation et d'entretien fait partie de notre engagement envers votre expérience pendant toute la durée de vie de votre appareil.

Date d'achat

Numéro de modèle

Numéro de série

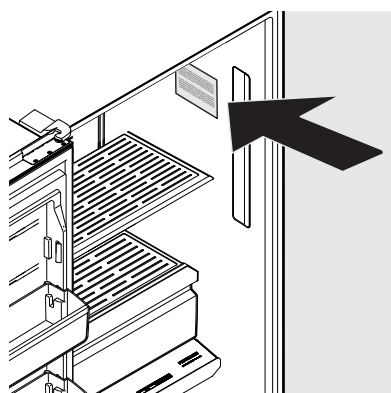

Emplacement de la plaque du numéro de série

Introduction	2
Renseignements importants concernant la sécurité	3
Caractéristiques	6
Installation	8
Inversion de la porte	11
Retrait des portes	12
Installation des poignées de portes	14
Raccord à l'alimentation en eau	15
Commandes et réglages	18
Machine à glaçons	22
Fonctions de stockage	23
Économie d'énergie	26
Filtre de rechange	27
Entretien et nettoyage	28
Dépannage	30
Garantie limitée	33



REMARQUE

L'enregistrement de votre produit auprès d'Electrolux nous permet de mieux vous servir. Vous pouvez effectuer l'enregistrement en ligne sur Electrolux.com ou en envoyant votre carte d'enregistrement de produit par la poste.



Liste de contrôle d'installation

Portes

- Les poignées sont sécurisées et serrées
- La porte adhère fermement à tous les côtés de l'unité
- La porte est de niveau d'un côté à l'autre sur le dessus.

Mise à niveau

- La cuisinière est au niveau latéralement et de l'avant vers l'arrière.
- L'unité repose solidement sur ses quatre pieds
- Support anti-basculement installé à l'avant

Alimentation électrique

- L'alimentation électrique de la résidence est sous tension
- Appareil branché

Machine à glaçons

- L'alimentation en eau de la résidence est raccordée au réfrigérateur (**Avertissement** : alimentation en eau potable seulement)
- Aucune fuite d'eau n'est présente aux raccords - revérifier dans 24 heures
- La machine à glaçons est en position de marche.

Vérifications finales

- Le matériel d'emballage a été retiré
- Carte d'enregistrement envoyée
- La température de l'appareil est réglée aux réglages recommandés.
- Les accessoires et les consommables fournis sont installés.

RENSEIGNEMENTS IMPORTANTS CONCERNANT LA SÉCURITÉ

3



AVERTISSEMENT

Veillez lire toutes les instructions avant d'utiliser cet appareil.

Définitions concernant la sécurité



Il s'agit du symbole d'alerte de sécurité. Ce symbole sert à avertir des dangers potentiels de blessures. Respectez tous les messages de sécurité qui suivent ce symbole afin d'éviter de possibles blessures ou la mort.



DANGER

DANGER indique une situation dangereuse imminente qui, si elle n'est pas évitée, entraînera la mort ou des blessures graves.



AVERTISSEMENT

AVERTISSEMENT indique une situation potentiellement dangereuse qui, si elle n'est pas évitée, peut entraîner des blessures graves ou la mort.



MISE EN GARDE

MISE EN GARDE indique une situation potentiellement dangereuse qui, si elle n'est pas évitée, peut entraîner des blessures mineures ou modérées.



IMPORTANT

IMPORTANT indique les instructions d'installation, de fonctionnement ou d'entretien importantes, mais non liées aux dangers.



DANGER



DANGER Risque d'incendie ou d'explosion. Réfrigérant inflammable utilisé. N'utilisez pas d'appareils mécaniques pour dégivrer le réfrigérateur. Ne pas percer les tuyaux de réfrigérant.

DANGER Risque d'incendie ou d'explosion. Réfrigérant inflammable utilisé. Doit uniquement être réparé par un personnel de service qualifié. Utiliser uniquement des pièces de rechange autorisées par le fabricant. Tout équipement de réparation utilisé doit être conçu pour les réfrigérants inflammables. Suivez toutes les instructions de réparation du fabricant. Ne pas percer les tuyaux de réfrigérant.



MISE EN GARDE



MISE EN GARDE Risque d'incendie ou d'explosion. Débarrassez-vous correctement du réfrigérateur conformément aux règlements fédéraux ou locaux applicables. Réfrigérant inflammable utilisé.

MISE EN GARDE Risque d'incendie ou d'explosion dus à la perforation des tuyaux de réfrigérant. Suivez attentivement les instructions de manipulation. Réfrigérant inflammable utilisé.



AVERTISSEMENT

**UNIQUEMENT AUX RÉSIDENTS
DE LA CALIFORNIE**
**Cancer et dommages à
l'appareil reproducteur**
www.P65Warnings.ca.gov

4

RENSEIGNEMENTS IMPORTANTS CONCERNANT LA SÉCURITÉ

Sécurité des enfants

Cet appareil n'est pas destiné à être utilisé par des personnes (y compris les enfants) ayant des capacités physiques, sensorielles ou mentales réduites, ou un manque d'expérience et de connaissances, à moins qu'elles n'aient reçu une supervision ou des instructions concernant l'utilisation de l'appareil par une personne responsable de leur sécurité.

Détruire ou recycler le carton, les sacs en plastique et tout matériau d'emballage extérieur immédiatement après avoir déballé le réfrigérateur. Les enfants ne doivent **jamais** jouer avec ces articles. Les cartons recouverts de tapis, de couvre-lits, de feuilles de plastique ou de film étirable peuvent devenir des chambres étanches et peuvent rapidement causer une asphyxie.

Consignes de sécurité

- NE PAS entreposer ou utiliser d'essence ou d'autres liquides inflammables à l'intérieur ou à proximité de cet appareil. Lire l'étiquette du produit pour connaître les avertissements concernant l'inflammabilité et d'autres dangers.
- NE PAS entreposer de substances explosives comme des bombes aérosol avec un gaz propulseur inflammable dans cet appareil.
- NE PAS faire fonctionner le réfrigérateur en présence de vapeurs explosives.
- Éviter tout contact avec les pièces mobiles de la machine à glaçons automatique.
- Retirer toutes les agrafes du carton. Les agrafes peuvent causer des coupures graves et abîmer la finition, si elles entrent en contact avec d'autres appareils ou meubles.



AVERTISSEMENT

N'utilisez pas d'appareils électriques dans les compartiments de rangement des aliments à l'intérieur de l'appareil, à moins qu'ils ne soient du type recommandé par le fabricant.

Élimination appropriée de votre appareil

Risque d'emprisonnement de l'enfant

L'emprisonnement et la suffocation des enfants ne sont pas des problèmes du passé. Les appareils abandonnés ou mis aux rebus sont toujours dangereux – même s'ils s'assoient dessus pendant « quelques jours seulement ». Si vous vous débarrassez de votre ancien appareil, veuillez suivre les instructions ci-dessous pour prévenir les accidents.

Nous encourageons fortement les méthodes responsables de recyclage ou d'élimination des appareils. Pour obtenir plus de renseignements sur le recyclage d'un vieil appareil, communiquez avec votre entreprise de services publics ou consultez le site energystar.gov/products/recycle.

Avant de jeter votre ancien appareil :

- Retirer la porte.
- Laisser les étagères en place pour que les enfants ne puissent pas grimper facilement à l'intérieur.
- Faire enlever le réfrigérant par un technicien de service qualifié.

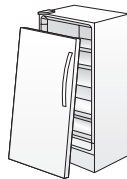

IMPORTANT

Élimination des CFC/HCFC

Votre ancien appareil peut avoir un système de refroidissement utilisant des CFC ou des HCFC (chlorofluorocarbures ou hydrochlorofluorocarbures). Les CFC et les HCFC pourraient nuire à l'ozone stratosphérique s'ils sont libérés dans l'atmosphère. Les autres réfrigérants peuvent également être néfastes pour l'environnement s'ils sont libérés dans l'atmosphère.

Si vous jetez votre ancien appareil, assurez-vous que le réfrigérant soit retiré pour une élimination appropriée par un technicien qualifié. Libérer intentionnellement du réfrigérant peut faire l'objet d'une amende et d'une peine d'emprisonnement en vertu des dispositions de la législation environnementale.



AVERTISSEMENT

Ces directives doivent être suivies pour garantir le bon fonctionnement des mécanismes de sécurité de cet appareil.



IMPORTANT

Pour couper l'alimentation de votre appareil, vous devez débrancher le cordon d'alimentation de la prise électrique.

Informations liées à l'électricité

- Brancher l'appareil dans sa propre prise électrique double de 115 volts, 60 Hz, 15 A, CA uniquement. Le cordon d'alimentation de l'appareil est doté d'une fiche de mise à la terre à trois broches pour vous protéger contre les risques d'électrocution. Le brancher directement dans une prise à trois broches correctement mise à la terre. Installer la prise conformément aux codes et aux réglementations locaux. Consulter un électricien qualifié. Éviter de brancher l'appareil à un disjoncteur différentiel de fuite à la terre (DDFT). Ne pas utiliser de rallonge ni d'adaptateur.
- Si le cordon d'alimentation est endommagé, un technicien d'entretien autorisé doit le remplacer pour éviter tout risque.
- Ne jamais débrancher l'appareil en tirant sur le cordon d'alimentation. Toujours tenir fermement la fiche et la retirer de la prise pour éviter d'endommager le cordon d'alimentation.
- Débrancher l'appareil avant de le nettoyer pour éviter les décharges électriques.
- Le rendement peut être affecté si la tension varie de 10 % ou plus. Utiliser l'appareil avec une alimentation électrique insuffisante peut endommager le compresseur. Ces dommages ne sont pas couverts par votre garantie.
- Ne pas brancher l'appareil dans une prise électrique contrôlée par un interrupteur mural ou un cordon de traction pour empêcher qu'il soit accidentellement mis hors tension.
- **AVERTISSEMENT** : Ne pas utiliser d'appareils électriques dans les compartiments de rangement des aliments à l'intérieur de l'appareil, à moins qu'il ne s'agisse d'accessoires recommandés pour ce modèle.

Configuration de l'appareil

Prise murale double pour mise à la terre

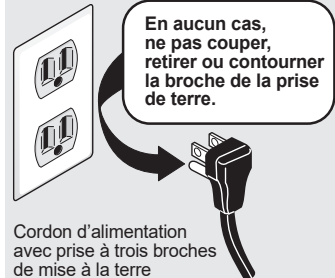

Utiliser une prise électrique double de type mise à la terre dédiée pour chaque unité (c.-à-d. deux prises doubles, chacune sur un circuit électrique dédié) pour une configuration d'unité appariée.

6

CARACTÉRISTIQUES

* Les caractéristiques peuvent varier selon le modèle.

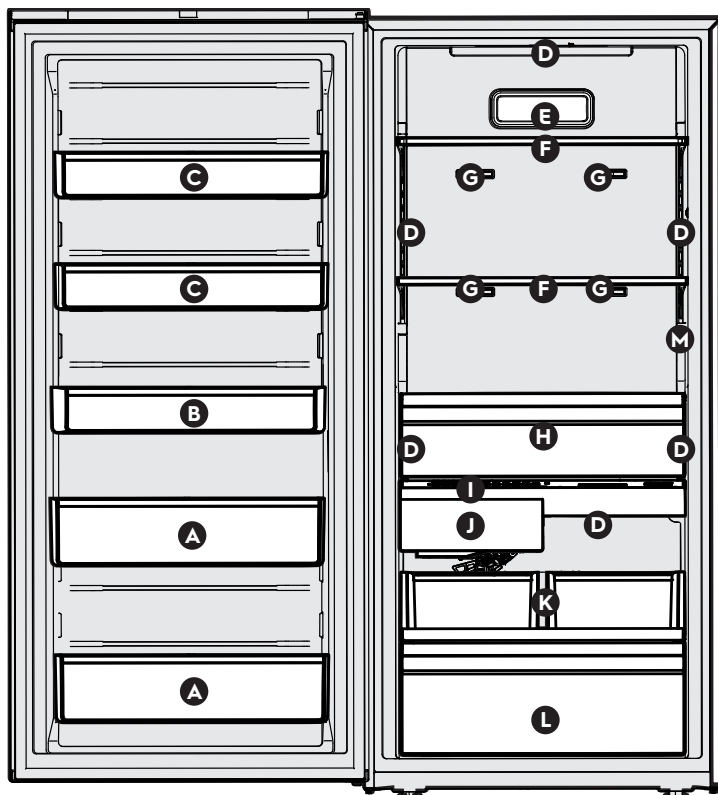

A	Compartiments de porte réglables pour grands articles avec séparateurs
B	Compartiment de porte réglable d'un gallon avec séparateur
C	Compartiments de porte réglables d'un demi-gallon avec séparateurs
D	Éclairage à DEL
E	Filtre à air
F	Clayettes métalliques pleine largeur réglables

G	* Conduits d'évacuation d'air à ports multiples
H	Tiroir de zone de congélation douce
I	Affichage des commandes de l'appareil
J	Machine à glaçons
K	Clayette coulissante avec bacs de rangement amovibles pour glaçons
L	Tiroir de rangement inférieur avec séparateurs
M	Capteur/Thermistance de température

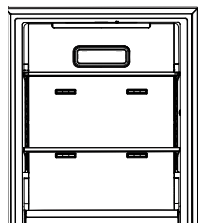

IMPORTANT

* Ne pas placer d'articles devant les conduits d'évacuation d'air à ports multiples ou le capteur de température, car cela aura une incidence sur les performances de température.

**IMPORTANT****Nettoyage de votre appareil**

Retirez le ruban et les résidus de colle des surfaces avant de mettre l'appareil sous tension. À l'aide de vos doigts, frottez une petite quantité de détergent liquide à vaisselle sur l'adhésif restant. Rincez à l'eau tiède et séchez avec un chiffon doux.

N'utilisez pas d'instruments tranchants, d'alcool dénaturé, de liquides inflammables ou de nettoyeurs abrasifs pour enlever le ruban ou la colle. Ces produits peuvent endommager la surface de votre appareil.

Après avoir retiré tous les matériaux d'emballage, nettoyez l'intérieur de votre appareil avant de l'utiliser. Consultez la section **ENTRETIEN ET NETTOYAGE** de ce manuel.

Consultez les renseignements importants sur le nettoyage des étagères et des couvercles en verre dans la section « **CARACTÉRISTIQUES DE RANGEMENT** » de ce manuel.

**IMPORTANT****Déplacer votre appareil**

Votre appareil est lourd. Lorsque vous déplacez l'appareil pour le nettoyage ou l'entretien, soulevez le support antibasculement (voir « **Réglage du support antibasculement** »).

Assurez-vous de couvrir le plancher avec du carton pour éviter d'endommager le plancher. Toujours tirer l'appareil tout droit lorsque vous le déplacez. Ne remuez pas et ne « faites pas marcher » l'appareil lorsque vous essayez de le déplacer, car vous pourriez endommager le plancher.

**IMPORTANT**

Des accessoires sont disponibles pour votre appareil et peuvent être achetés sur Electrolux.com ou en composant le 1 877 4ELECTROLUX (1 877 435-3287) ou auprès d'un vendeur autorisé.

8

INSTALLATION

Ce manuel d'utilisation et d'entretien fournit des instructions générales d'installation et d'utilisation pour votre modèle. Utilisez votre appareil uniquement comme indiqué dans ce manuel d'utilisation et d'entretien. Avant de mettre l'appareil en marche, suivez ces étapes importantes.

Emplacement

- Placer l'appareil près d'une prise de courant reliée à la terre. N'utilisez pas de rallonge ni d'adaptateur.
- Si possible, veuillez placer l'appareil à l'abri de la lumière directe du soleil et loin de la cuisinière, du lave-vaisselle ou d'autres sources de chaleur.
- Installez l'appareil sur un plancher nivelé et suffisamment solide pour supporter un appareil entièrement chargé.



AVERTISSEMENT

Cet appareil est destiné à un usage domestique et à d'autres applications intérieures similaires, comme :

- Cuisine/cuisinette
- Garde-manger
- Sous-sol
- Garage fermé
- Autres environnements résidentiels intérieurs.



AVERTISSEMENT

NE PAS installer l'appareil dans un endroit où la température peut descendre en dessous de -18°C (0°F) ou monter à plus de 43°C (110°F). Le compresseur ne sera pas en mesure de maintenir une température adéquate à l'intérieur de l'appareil.



MISE EN GARDE

Ne bloquez pas la partie inférieure avant de votre appareil. Une circulation d'air suffisante est essentielle au bon fonctionnement de votre appareil.

Installation



AVERTISSEMENT

Dégagements d'installation

Prévoir les dégagements suivants pour faciliter l'installation, assurer une circulation d'air appropriée et raccorder la plomberie et les branchements électriques :

Côtés	0,4 cm	(3/16 po)
Haut et arrière	2,5 cm	(1 po)

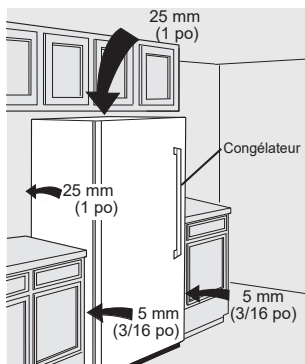

REMARQUE

Si l'appareil est placé avec le côté de la charnière de porte contre un mur, vous devrez peut-être prévoir un espace supplémentaire pour la poignée pour que la porte puisse être ouverte plus largement.

Dimensions minimales de l'armoire pour une seule unité SANS trousse de garniture

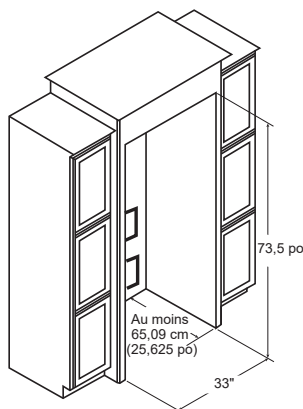

Outils recommandés

- Niveau
- Glissière de l'appareil



MISE EN GARDE

Cet appareil n'a pas de roulettes. Utilisez un dispositif de glissement ou un revêtement de sol protecteur tout en déplaçant l'appareil en place. Ne faites pas glisser l'appareil avec les pieds de mise à niveau complètement déployés.

Mise à niveau

Posez tous les pieds inférieurs fermement sur un plancher solide.

Il est **TRÈS IMPORTANT** que votre unité soit de niveau, afin de fonctionner correctement. Si l'appareil n'est pas mis à niveau pendant l'installation, la porte peut être mal alignée, et ne pas se fermer ou se fermer correctement, ce qui peut causer des problèmes de refroidissement, de givre ou d'humidité.



MISE EN GARDE

L'unité est lourde. Il est recommandé d'être deux pour mettre à niveau l'unité.

Pour mettre l'appareil à niveau :

Insérez le dispositif de glissement sous l'appareil. Placez l'appareil à son emplacement. Utilisez le niveau du menuisier pour vous assurer que l'appareil est de niveau de l'avant vers l'arrière et d'un côté à l'autre. Ajustez d'abord les pieds de mise à niveau avant, puis l'arrière si nécessaire. Si vous ne pouvez pas accéder aux pieds de mise à niveau arrière, faites glisser l'appareil vers l'extérieur et ajustez-le. Faites glisser l'appareil en place et vérifiez avec le niveau. Répétez au besoin.

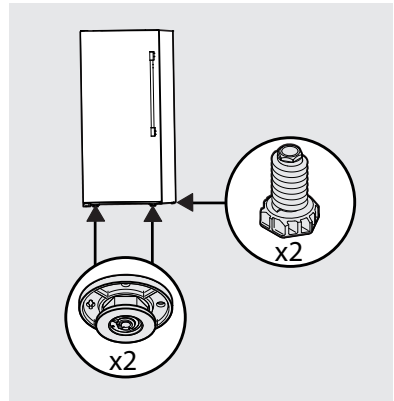

IMPORTANT

Mettez l'appareil à niveau pour assurer une performance optimale de la machine à glaçons.

Réglage du support antibasculement :

Les unités sont équipées d'un support anti-basculement. Le support anti-basculement est situé dans le coin inférieur avant de l'armoire, sur le support de charnière inférieur. Après avoir complètement mis l'appareil à niveau, abaissez le pied anti-basculement en le tournant dans le sens horaire jusqu'à ce qu'il entre en contact avec le sol. Ne soulevez pas l'armoire.

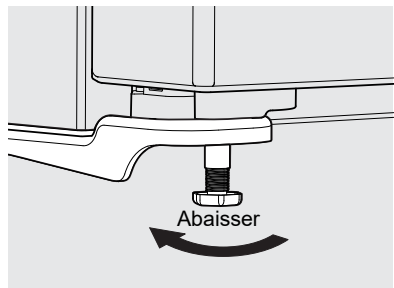

Support anti-basculement



AVERTISSEMENT



Vous devez installer le dispositif anti-basculement conformément aux instructions de votre manuel d'utilisation et d'entretien. Tout manquement à cette directive peut entraîner des blessures.

10 INSTALLATION

Réglage de la charnière inférieure pour mettre à niveau les portes de l'ensemble réfrigérateur/congélateur correspondant

Pour mettre les portes à niveau à l'aide de la charnière inférieure réglable (certains modèles) :

Si la porte du réfrigérateur est plus basse que la porte du congélateur, soulevez la porte du réfrigérateur en tournant la vis de réglage dans le sens antihoraire à l'aide d'une clé à douille de 19 mm. (Voir l'illustration ci-dessous.)

Si la porte du congélateur est plus basse que la porte du réfrigérateur, soulevez la porte du congélateur en tournant la vis de réglage dans le sens antihoraire à l'aide d'une clé à douille de 19 mm. (Voir l'illustration ci-dessous.)

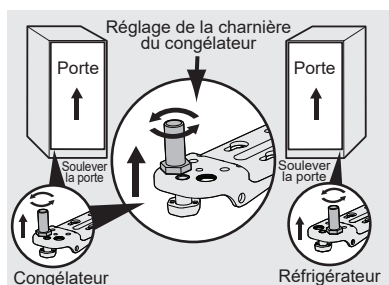

Installation d'appariement : la trousse d'appariement (TWINPAIRKIT) est REQUISE si vous installez les appareils suivants les uns à côté des autres :

- Congélateur et réfrigérateur
- Congélateur et congélateur
- Réfrigérateur et réfrigérateur

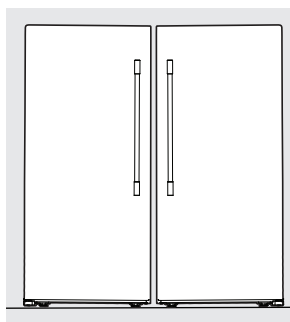

Pour obtenir cette trousse, veuillez communiquer avec le détaillant où vous avez acheté vos appareils ou avec le service à la clientèle d'Electrolux au 1 877 4ELECTROLUX (1 877 435-3287).

Directives pour le positionnement final de votre appareil :

- Posez tous les pieds de nivellement inférieurs fermement sur un plancher solide.
- L'armoire doit être de niveau de tous les côtés.
- La porte doit être de niveau.

Inversion du sens de pivotement d'une porte simple :

- **Congélateur** : Pivotement de gauche à droite, commandez TDRRVEFKIT
- **Réfrigérateur** : Pivotement de droite à gauche, commandez TDRRVERKIT

Commandez la trousse sur Electrolux.com ou en composant le 1 877 4ELECTROLUX (1 877 435-3287).

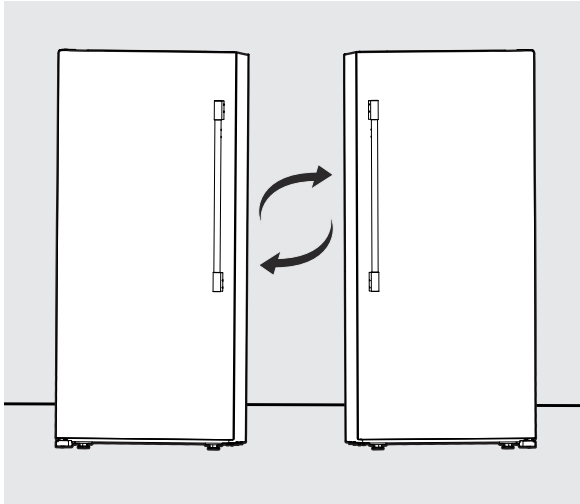

Pivotement vers la gauche Pivotement vers la droite

Inversion de porte double :

- Le déplacement de la porte du congélateur vers le réfrigérateur modifie également le pivotement vers la droite en pivotement vers la gauche.
- Le déplacement de la porte du réfrigérateur vers le congélateur modifie également le pivotement vers la gauche en pivotement vers la droite.



REMARQUE

Les charnières et le matériel associés doivent également être transférés afin de pouvoir commuter les portes.



MISE EN GARDE

Les portes sont lourdes. Il est recommandé d'être deux pour retirer ou replacer l'ensemble de la porte de l'armoire.

Outils nécessaires :



Tournevis
à tête plate

et

Tournevis
Phillips MC ou tête
d'entraînement
carrée no 2



ou

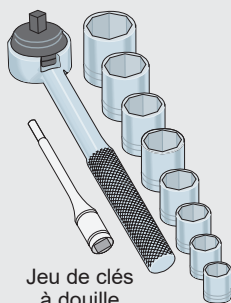

Jeu de clés
à douille

ou

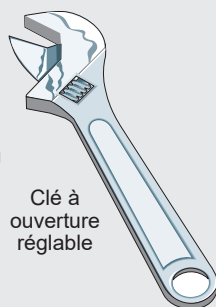

Clé à
ouverture
réglable

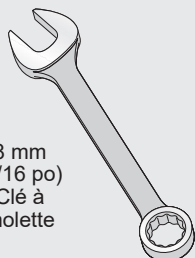

ou

8 mm
(5/16 po)
Clé à
molette

8 mm
(M5 x 16 mm)
Vis à tête hexagonale x3



Retrait des portes :



IMPORTANT

Avant de commencer, retirez le cordon d'alimentation de la prise murale. Retirez tous les aliments des étagères de porte.



MISE EN GARDE

Les portes sont lourdes. Il est recommandé d'être deux pour retirer ou replacer l'ensemble de la porte de l'armoire.



MISE EN GARDE

La porte doit être fermée avant le retrait ou l'installation.

- Débranchez l'appareil ou mettez le disjoncteur qui alimente l'appareil en position d'arrêt
- Retirez le couvercle en plastique de la charnière supérieure.
- Maintenez la porte en place tout en retirant la charnière supérieure de l'armoire.
- Retirez les vis à tête hexagonale M5x16 mm de la charnière supérieure avec une clé à molette ou une douille.

- Soulevez la porte vers le haut et tirez-la vers le haut et à l'écart de l'armoire jusqu'à ce qu'elle soit dégagée de l'axe de la charnière inférieure montée à l'avant de l'armoire.
- Pour remettre la porte en place, inversez les procédures ci-dessus et serrez fermement toutes les vis pour éviter que la charnière ne glisse.

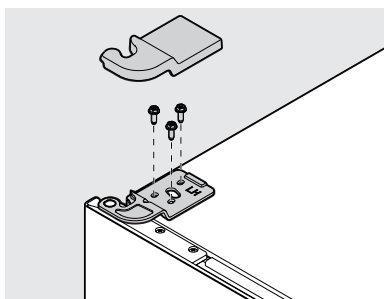

Si le transport de votre unité nécessite le retrait de la porte, vous devez avoir un écart de porte uniforme de 9 mm autour du périmètre de l'armoire pour assurer un joint d'étanchéité adéquat afin d'éviter le gel dans le congélateur. Mesurez l'espace de 9 mm entre le métal de l'armoire et le métal de la porte.

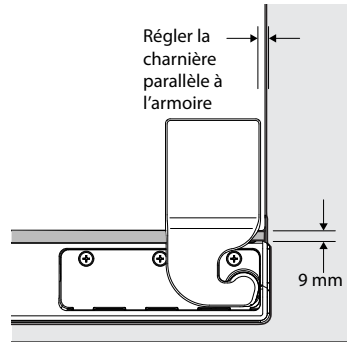

**MISE EN GARDE**

Portez des gants et faites preuve d'une extrême PRUDENCE lors de l'installation de ces poignées. L'extrémité arrondie des poignées peut être tranchante.

Instructions de montage de la poignée de la porte

1. Retirez la poignée de la boîte et de tout autre emballage de protection.
2. Placez les capuchons d'extrémité de la poignée sur les boulons à épaulement supérieur et inférieur préinstallés (A) qui sont fixés à la porte, en vous assurant que les trous des vis de pression sont orientés vers la charnière.
3. Tout en tenant fermement la poignée contre la porte, vissez les vis Allen (B) à l'aide de la clé Allen fournie.

**REMARQUE**

Toutes les vis de réglage doivent être serrées et alignées en dessous du capuchon d'extrémité de la poignée (la vis de réglage Allen doit être placée juste en dessous de la surface du capuchon d'extrémité). Les capuchons d'extrémité doivent être serrés sur la porte sans laisser d'espace.

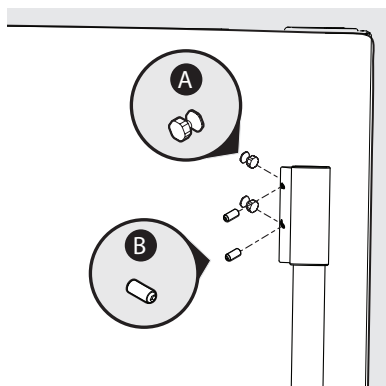



AVERTISSEMENT

Pour éviter des décharges électriques susceptibles de causer la mort ou de graves blessures, débranchez l'appareil de sa source d'alimentation électrique avant de le raccorder à l'alimentation en eau.



MISE EN GARDE

Pour éviter les dommages matériels :

- Utilisez un tuyau tressé en cuivre ou en acier inoxydable pour l'alimentation en eau. Electrolux ne recommande pas les tuyaux d'alimentation en eau en plastique de 6,4 mm (1/4 po). Un tuyau en plastique augmente grandement les risques de fuites d'eau et le fabricant n'est pas responsable des dommages causés par l'utilisation d'un tuyau en plastique pour l'alimentation en eau.
- NE PAS INSTALLER de tuyau d'alimentation en eau dans les régions où les températures descendent sous le point de congélation.
- Les produits chimiques contenus dans un adoucisseur d'eau qui présente un mauvais fonctionnement peuvent endommager la machine à glaçons. Si la machine à glaçons est raccordée à un adoucisseur d'eau, assurez-vous que ce dernier est entretenu adéquatement et qu'il fonctionne correctement.



REMARQUE

Assurez-vous que les raccords de votre conduite d'alimentation en eau sont conformes à tous les codes de plomberie locaux.

Pour procéder à l'installation du tuyau d'alimentation en eau, vous devrez avoir à disposition :

- Les outils de base suivants : une clé à molette, un tournevis à pointe plate et un tournevis Phillips™.
- Un accès à une canalisation d'eau froide domestique présentant une pression située entre 2,068 et 6,895 bars (30 et 100 lb/po²).
- Une conduite d'alimentation en eau en acier inoxydable tressée avec des raccords intégrés comme **Smart Choice**® 5304437642 ou une conduite en cuivre de 6,4 mm (1/4 po) avec raccords à compression. La conduite d'alimentation doit mesurer 1,8 m (6 pi) ou plus pour permettre de déplacer l'appareil pour le nettoyage.
- Une vanne d'arrêt pour raccorder le tuyau d'alimentation en eau à votre système de distribution d'eau domestique. NE PAS UTILISER de soupape d'arrêt de type auto-perceuse.
- Ne réutilisez pas le raccord à compression et n'utilisez pas de ruban d'étanchéité pour joints filetés.
- Un écrou à compression et une bague (raccord) pour raccorder un tuyau en cuivre d'alimentation en eau à la vanne d'entrée de la machine à glaçons.

16 RACCORD À L'ALIMENTATION EN EAU DOMESTIQUE

Pour raccorder la conduite d'alimentation en eau à la vanne d'entrée de la machine à glaçons

1. Débrancher l'appareil de sa source d'alimentation électrique.
2. Placez l'extrémité du tuyau d'alimentation en eau dans l'évier ou un seau. Ouvrez l'alimentation en eau et rincez le tuyau jusqu'à ce que l'eau soit claire. Fermez l'alimentation en eau au moyen de la vanne d'arrêt.
3. Retirez le capuchon en plastique de la vanne d'alimentation en eau et jeter le capuchon.
4. Si vous utilisez un **tuyau en cuivre** : faites glisser l'écrou de compression en laiton, puis placez la bague (raccord) sur la conduite d'alimentation en eau. Poussez le tuyau d'alimentation en eau dans l'entrée de la vanne d'alimentation en eau aussi loin que possible (6,4 mm [1/4 po]). Faites glisser la bague (raccord) dans l'entrée de la vanne et serrez à la main l'écrou de compression sur la vanne. Serrez un autre demi-tour avec une clé. NE PAS trop serrer. Consultez la figure 1.

Si vous utilisez un **tuyau flexible tressé en acier inoxydable**, l'écrou est déjà assemblé sur le tuyau. Faites glisser l'écrou sur l'entrée de la vanne et serrez l'écrou à la main sur la vanne. Serrez un autre demi-tour avec une clé. NE PAS trop serrer. Consultez la figure 2.

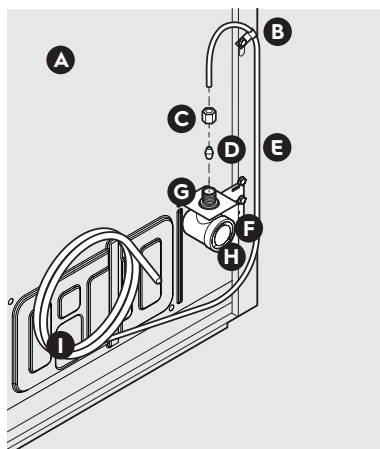

Figure 1

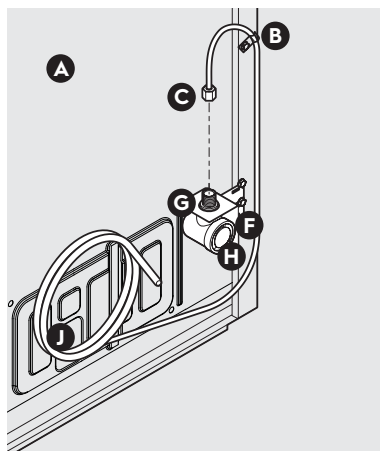

Figure 2

A	Tube d'eau en plastique vers le tube de remplissage de la machine à glaçons (installé dans la mousse dans l'armoire)
B	Pince en acier (fig. 1 : 6,4 mm [1/4 po]; Fig. 2 : 12,7 mm [1/2 po])
C	Écrou à compression en laiton
D	Bague (raccord)
E	Tuyau d'eau en cuivre
F	Support de vanne d'eau
G	Entrée de la vanne
H	Vanne d'eau
I	Tuyau d'eau en cuivre de l'alimentation en eau domestique*
J	Tuyau d'eau flexible tressé en acier inoxydable
* Inclure suffisamment de tuyau dans la boucle pour permettre le déplacement de l'appareil vers l'extérieur pour le nettoyage	

5. À l'aide d'une pince et d'une vis en acier, fixer le tuyau d'alimentation en eau (tuyau en cuivre seulement) au panneau arrière de l'appareil, comme illustré.
6. Enrouler le tuyau d'alimentation en eau excédentaire (tuyau de cuivre seulement), faire environ 2 tours et $\frac{1}{2}$, derrière l'appareil, comme illustré, et disposer les serpentins de façon à ce qu'ils ne vibrent pas et ne s'usent pas contre une autre surface.
7. Ouvrez la vanne d'alimentation en eau et resserrez tout raccord présentant une fuite.
8. Rebranchez l'appareil à la source d'alimentation électrique.
9. Appuyez et maintenez enfoncé le bouton ICE MAKER (MACHINE À GLAÇONS) sur l'écran de commande de l'appareil pendant 3 secondes.



REMARQUE

Avant d'installer votre nouvel appareil, informez-vous auprès des autorités locales de construction, afin de connaître les recommandations en matière de canalisation d'eau et matériaux associés. Selon les codes du bâtiment locaux/de l'État, nous recommandons, pour les maisons avec des vannes existantes, la trousse de conduite d'eau **Smart Choice**® 5305513409 (avec une conduite d'eau en acier inoxydable de 1,8 m [6 pi]), et pour les maisons sans vanne existante, nous recommandons la trousse de conduite d'eau **Smart Choice**® 5305510264 (avec conduite d'eau en cuivre de 6 m [20 pi] avec vanne à étrier autotaraudeuse). Veuillez consulter le site Electrolux.com pour obtenir de plus amples renseignements.

18

COMMANDES ET RÉGLAGES

Période de refroidissement

Pour garantir une conservation sécuritaire des aliments, laissez l'appareil fonctionner avec la porte fermée pendant au moins 8 heures avant d'y mettre des aliments.

Porte ouverte

Lorsque vous ouvrez la porte, l'icône des réglages s'allume sur le panneau de commande.

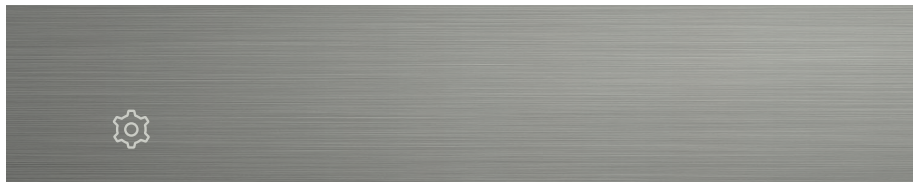

En appuyant sur l'icône des réglages, vous allumerez toutes les icônes de la commande de l'appareil. Après 10 secondes sans interaction de l'utilisateur avec les icônes ou la fermeture de la porte, toutes les icônes s'estomperont, à l'exception de l'icône des réglages.

Affichage des commandes de l'appareil

L'écran de commande de l'appareil se trouve dans l'armoire sous le tiroir supérieur.

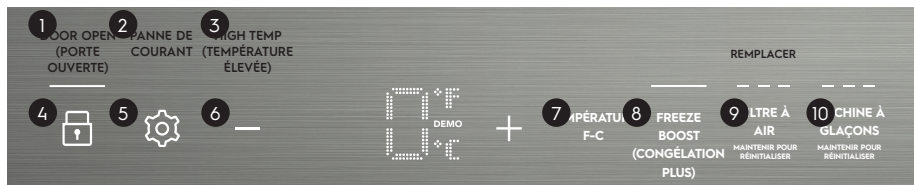
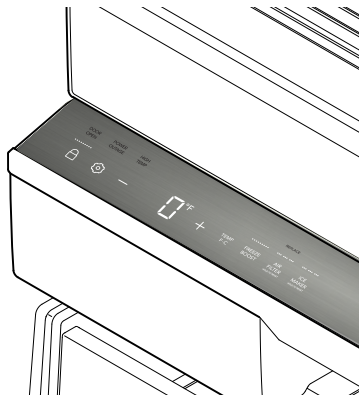

Les caractéristiques peuvent varier selon le modèle.

Alarmes

- 1 DOOR OPEN (PORTE OUVERTE)**

Cette alerte indique que la porte est restée ouverte depuis au moins 5 minutes. Le voyant à DEL **DOOR OPEN** (PORTE OUVERTE) s'allume et une alarme sonore retentit jusqu'à ce que la porte soit fermée.

L'alarme sonore peut être désactivée en appuyant sur la touche **DOOR OPEN** (PORTE OUVERTE) ou en refermant la porte. Si la porte reste ouverte pendant 5 minutes, l'éclairage intérieur s'éteindra.
- 2 PANNE DE COURANT**

Le voyant **POWER OUTAGE** (PANNE DE COURANT) vous informe qu'il y a eu une panne de courant qui aurait pu entraîner une augmentation de la température interne au-delà de la plage de température sécuritaire. Après avoir vérifié vos aliments, réinitialisez l'alarme en appuyant sur **POWER OUTAGE** (PANNE DE COURANT).
- 3 TEMPÉRATURE ÉLEVÉE**

Si la température dépasse une plage de température sécuritaire, le voyant à DEL rouge **HIGH TEMP** (TEMPÉRATURE ÉLEVÉE) s'allumera et l'alarme retentira. Réinitialisez l'alarme en appuyant sur **HIGH TEMP** (TEMPÉRATURE ÉLEVÉE).

Commandes

- 4** Le bouton de verrouillage peut être utilisé pour verrouiller le panneau de commande. Maintenir enfoncé le bouton  pendant 3 secondes pour activer/désactiver. Lorsqu'il est verrouillé, aucun changement ne peut être apporté avant le déverrouillage.
- 5** L'icône des réglages s'allume lors de l'ouverture de la porte de l'appareil. Appuyez sur  pour afficher les autres icônes de fonction. Après 10 secondes sans interaction de l'utilisateur avec les icônes ou la fermeture de la porte, toutes les icônes s'estomperont, à l'exception de .
- 6 Réglage de la température**

Pour régler la température, appuyez sur + pour augmenter la température et sur - pour baisser la température sur l'écran commande de l'appareil. Attendez plusieurs heures, afin de permettre aux températures de se stabiliser entre les différents réglages.
- 7 Temp °C/°F**

Appuyer brièvement pour basculer entre Fahrenheit (°F) et Celsius (°C).
- 8 FREEZE BOOST (CONGÉLATION PLUS)**

Avant de faire l'épicerie, activer la fonction **FREEZE BOOST** (CONGÉLATION plus) pour que les aliments nouvellement achetés à congeler soient conservés le plus rapidement possible à votre retour.

L'activation de la fonction **FREEZE BOOST** (CONGÉLATION plus) refroidit l'appareil jusqu'à une température cible et reste active jusqu'à 24 heures avant de se désactiver automatiquement ou d'être désactivée manuellement.

Pour désactiver la fonction, appuyez sur **FREEZE BOOST** (CONGÉLATION PLUS). Lorsque vous désactivez **FREEZE BOOST** (CONGÉLATION plus), le réfrigérateur revient automatiquement au réglage de température précédent.
- 9 FILTRE À AIR**

L'alerte de remplacement **AIR FILTER** (FILTRE À AIR) s'allume lorsqu'il est temps de remplacer le filtre à air. Consultez la section **REMPLACEMENT DU FILTRE** pour savoir comment remplacer le filtre à air. Après avoir changé les filtres à air, réinitialisez l'alerte Air Filter (Filtre à air) en appuyant sur la touche **AIR FILTER** (FILTRE À AIR) et en la maintenant enfoncée.
- 10 MACHINE À GLAÇONS**

La machine à glaçons est activée par défaut, ce qui signifie qu'elle produira constamment de la glace jusqu'à ce que le seau à glaçons soit plein. Vous pouvez éteindre la machine à glaçons pour arrêter la fabrication de nouveaux glaçons. Maintenez la touche **ICE MAKER** (MACHINE À GLAÇONS) enfoncée pendant 3 secondes pour activer/désactiver le dispositif.

20 COMMANDES ET RÉGLAGES

Sabbath Mode (Mode Sabbat)

Le mode Sabbat est une fonction qui désactive des sections de l'appareil et ses commandes conformément à l'observation du Sabbat et des fêtes religieuses hebdomadaires au sein de la communauté juive orthodoxe.

Pour activer le mode Sabbat

Appuyez simultanément et maintenez enfoncé les touches **—** et **TEMP F/C** pendant 5 secondes.

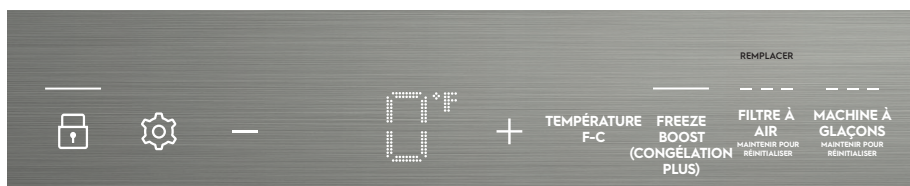

Sb apparaîtra sur l'écran de commande de l'appareil indiquant que l'appareil est en mode Sabbat.



★ Pour obtenir de l'aide, les indications pour l'utilisation appropriée et une liste complète des modèles avec l'option Sabbat, veuillez consulter le site star-k.org.

L'appareil reste en mode Sabbat lorsque le courant est rétabli après une de panne de courant. Vous devez le désactiver en utilisant les boutons de l'écran de commande de l'appareil.

REMARQUE

En mode Sabbat, ni les lumières ni l'écran de commande de l'appareil ne fonctionneront (sauf pour quitter le mode Sabbat) jusqu'à ce que le mode Sabbat soit désactivé.

Par ailleurs, la machine à glaçons arrêtera la production de glaçons lorsque le mode sabbat est activé.

L'appareil reste en mode Sabbat lorsque le courant est rétabli après une de panne de courant. Vous devez le désactiver en utilisant les boutons de l'écran de commande de l'appareil.

Pour quitter le mode Sabbat

Appuyez simultanément et maintenez enfoncé les touches **—** et **TEMP F/C** pendant 5 secondes.



L'écran de commande de l'appareil affichera toutes les icônes en fonction de votre modèle.

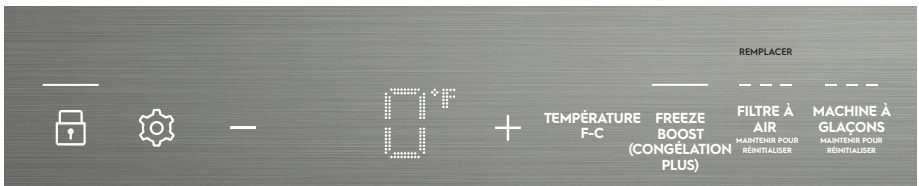

En mode Sabbat, l'alarme **HIGH TEMP** (Température élevée) est active pour des raisons sanitaires. Par exemple, si la porte est laissée entrouverte, l'alarme **HIGH TEMP** (Température élevée) sera activée. Le congélateur fonctionnera normalement une fois la porte fermée, sans aucune violation du Sabbat/des fêtes. L'alarme **HIGH TEMP** (Température élevée) se déclenche lorsque la température du réfrigérateur reste en dehors de la plage de sécurité pendant 20 minutes. L'alarme s'arrêtera après 10 minutes tandis que l'icône de **HIGH TEMP** (Température élevée) restera allumée jusqu'à ce que le mode Sabbat soit désactivé.

Tous les boutons sont désactivés et tous les sons (sauf l'alerte **HIGH TEMP** [Température élevée]* et de la combinaison pour quitter le mode Sabbat) sont mis en sourdine. Seule l'alerte **HIGH TEMP** (Température élevée) s'allumera jusqu'à ce que vous désactiviez le mode Sabbat.



22 MACHINE À GLAÇONS

Votre appareil est doté d'une machine à glaçons automatique qui fournit une quantité suffisante de glaçons pour une utilisation normale.

L'appareil ne produira pas de glace pendant les 24 premières heures de fonctionnement.

Allumer votre machine à glaçons

Après avoir terminé le raccordement de la plomberie, vous devez ouvrir la vanne d'alimentation en eau. Pour allumer la machine à glaçons, appuyez sur le bouton  sur l'écran de commande de l'appareil. Ensuite, appuyez sur le bouton **ICE MAKER** (MACHINE À GLAÇONS) et maintenez-le enfoncé jusqu'à ce que les DEL au-dessus de **ICE MAKER** s'allument. Les nouveaux raccords de plomberie peuvent faire en sorte que la première production de glaçons soit décolorée ou ait une saveur inhabituelle. Jetez ces premiers cubes jusqu'à ce que les cubes produits soient débarrassés de toute décoloration et de tout goût inhabituel.

Éteindre votre machine à glaçons

Pour éteindre la machine à glaçons, appuyez sur le bouton  sur l'écran de commande de l'appareil. Ensuite, appuyez sur le bouton **ICE MAKER** (MACHINE À GLAÇONS) et maintenez-le enfoncé jusqu'à ce que les DEL au-dessus de **ICE MAKER** s'éteignent. Par ailleurs, la machine à glaçons arrête automatiquement de produire de la glace lorsque le bac est plein, puis redémarre lorsque le niveau de glace baisse. Notez que lorsque la machine à glaçons est éteinte sur la commande de l'appareil, elle ne produit pas de glaçons du tout.

Conseils pour utiliser la machine à glaçons

- Si la machine à glaçons doit rester éteinte pendant une longue période, mettez la vanne d'alimentation en eau en position fermée.
- Les glaçons conservés trop longtemps peuvent développer une saveur étrange. Videz le bac à glaçons. La machine à glaçons produira alors plus de glaçons.
- Secouez de temps en temps le contenant à glace pour séparer les cubes de glace.
- Maintenez la machine à glaçons hors tension jusqu'à ce que la machine à glaçons soit connectée à l'alimentation en eau ou chaque fois que l'alimentation en eau est coupée.
- Les sons suivants sont normaux lorsque la machine à glaçons fonctionne :
 - Moteur en marche
 - Décollement de la glace du plateau
 - Glace qui tombe dans le contenant à glace
 - Eau courante
 - Ouverture ou fermeture du robinet d'eau



IMPORTANT

Pour assurer le bon fonctionnement de votre machine à glaçons, branchez immédiatement l'alimentation en eau ou éteignez la machine à glaçons (voir **MACHINE À GLAÇONS** dans **COMMANDES ET RÉGLAGES**).



MISE EN GARDE

- NE placez PAS le bac à glaçons dans le lave-vaisselle.
- Lavez le bac à glaçons avec de l'eau tiède et un détergent doux. Bien rincer et sécher.
- Arrêtez la machine à glaçons lorsque vous nettoyez le congélateur et lorsque vous partez en vacances.

Bac de rangement pour machine à glaçons

Capacité

La machine à glaçons devrait produire environ 4,5 lb (2,04 kg) de glaçons par 24 heures, selon les conditions d'utilisation.

Quelle quantité de glace peut être stockée dans les bacs à glaçons?

Lorsqu'ils sont complètement remplis, les bacs contiennent environ 8 lb (3,6 kg) de glace.



IMPORTANT

Lorsque vous placez des articles congelés dans le congélateur, laissez un espace d'au moins 5 cm (2 po) au-dessus du congélateur. Empiler des articles sur le dessus peut causer une accumulation de glace.

Clayettes en porte-à-faux pleine largeur

Les clayettes métalliques réglables à positions multiples peuvent être déplacées dans n'importe quelle position pour des paquets plus ou moins grands. Les entretoises d'expédition qui stabilisent les clayettes pour l'expédition peuvent être retirées et jetées.

Pour régler les clayettes

- Retirer tous les aliments de la clayette.
- Les clayettes sont lourdes. Nous recommandons d'utiliser les deux mains pour installer et retirer la clayette. Nous recommandons de placer une main au centre de la garniture avant et l'autre main au centre de l'arrière de la clayette.
- Soulevez le bord avant en formant un léger angle pour dégager les languettes des fentes à l'arrière. Continuez à soulever la clayette verticalement jusqu'à ce qu'elle libère les supports de clayette intégrés situés sur les côtés de l'armoire. Retirez ensuite la clayette.
- Remettez la clayette en place en insérant les crochets du support de montage dans les fentes de support souhaitées à l'arrière.
- Abaissez délicatement la clayette et verrouillez la position.

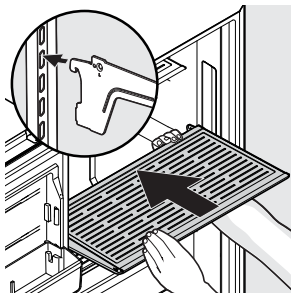

IMPORTANT

Manipulez les clayettes avec précaution lors de leur retrait et de leur installation afin d'éviter tout contact avec les revêtements de l'armoire et la tour d'air arrière en acier inoxydable.

Ne bloquez pas les événements d'aération situés sur la paroi arrière de la tour d'air avec les clayettes.

Zone de congélation douce

Le tiroir de la zone de congélation douce reste légèrement plus chaud que l'intérieur du congélateur pour un rangement pratique des articles à congélation douce comme la crème glacée.

Nous vous recommandons d'ouvrir et de fermer le tiroir en saisissant le centre de la poignée du tiroir.

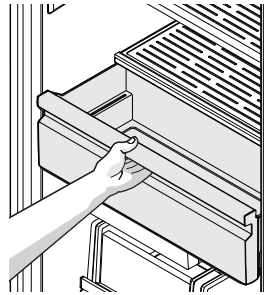

Pour retirer le tiroir de la zone de congélation douce :

1. Retirez tous les éléments du tiroir.
2. Nous vous recommandons d'utiliser les deux mains pour retirer et installer le tiroir des supports de glissière. Retirez le tiroir en le tirant jusqu'à ce qu'il soit complètement déployé. Soulevez l'avant de la poignée et retirez-la.
3. Manipulez le tiroir avec précaution pour éviter tout contact avec le revêtement de l'armoire pendant le retrait et l'installation.

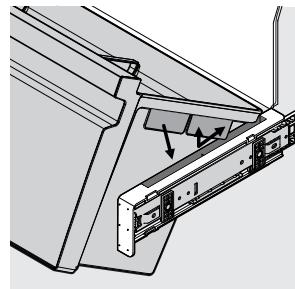

24 FONCTIONS DE STOCKAGE

Clayette coulissante avec bacs de rangement amovibles pour glaçons

La clayette coulissante permet d'accéder facilement au bac de rangement amovible. Vous devez la remettre en position complètement fermée pour permettre à la machine à glaçons de distribuer correctement les glaçons. Si la clayette coulissante n'est pas complètement fermée, elle sera distribuée à l'extérieur du bac à glace, ce qui pourrait nécessiter un appel de service.

Les bacs de rangement amovibles contiennent la glace de la machine à glaçons. Le bac de gauche est l'emplacement principal pour contenir la glace distribuée. Si vous préférez plus de glace, déplacez simplement le bac plein vers la droite et placez l'autre bac vide sur le côté gauche pour contenir la glace fraîchement distribuée. Lorsqu'il ne contient pas de glace, le bac de droite peut être utilisé comme rangement supplémentaire. Vous pouvez également retirer le bac de droite pour utiliser la clayette coulissante pour le rangement.

Nous vous recommandons d'ouvrir et de fermer la clayette coulissante en saisissant le centre de la poignée de la clayette.

Pour retirer la clayette coulissante :

1. Retirez tous les éléments de la clayette.
2. Nous vous recommandons d'utiliser les deux mains pour retirer et installer la clayette des supports de glissière. Retirez la clayette en la tirant jusqu'à ce qu'elle soit complètement déployée. Soulevez l'avant de la poignée et retirez-la.
3. Manipulez la clayette coulissante avec précaution pour éviter tout contact avec le revêtement de l'armoire pendant le retrait et l'installation.

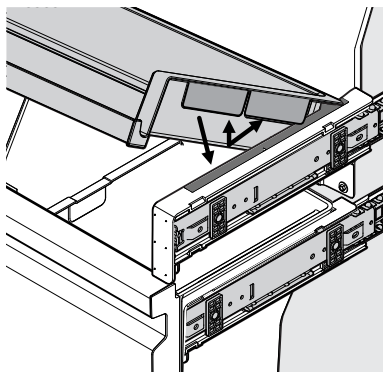

Pour retirer les bacs de stockage de glaçons :

1. Nous vous recommandons d'utiliser deux mains pour retirer et installer les bacs à glace. Retirez les bacs en tirant sur la clayette coulissante jusqu'à ce qu'elle soit complètement déployée et en soulevant le bac à glaçons vers le haut et vers l'extérieur.

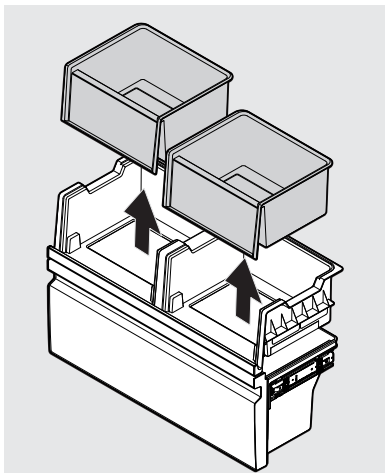

2. Manipulez la clayette coulissante avec précaution pour éviter tout contact avec le revêtement de l'armoire pendant le retrait et l'installation.

Tiroir inférieur avec séparateurs

Le tiroir inférieur avec séparateurs est idéal pour les aliments qui doivent être séparés. Le tiroir peut facilement être utilisé avec ou sans les séparateurs en retirant ou en ajoutant des grilles.

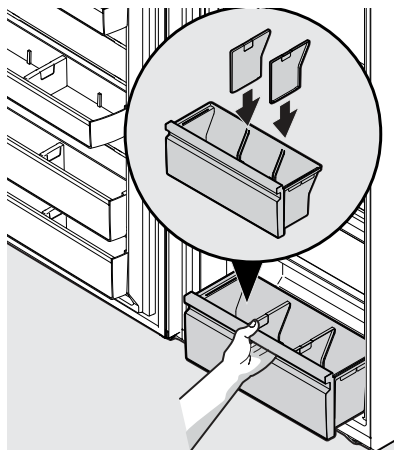

Nous vous recommandons d'ouvrir et de fermer le tiroir inférieur en saisissant le centre de la poignée.

Pour retirer le tiroir inférieur :

1. Retirez tous les éléments du tiroir inférieur.
2. Nous vous recommandons d'utiliser les deux mains pour retirer et installer le tiroir inférieur des supports de glissière. Retirez le tiroir en le tirant jusqu'à ce qu'il soit complètement déployé. Soulevez l'avant de la garniture de la poignée et retirez-la.
3. Manipulez le tiroir avec précaution pour éviter tout contact avec le revêtement de l'armoire pendant le retrait et l'installation.

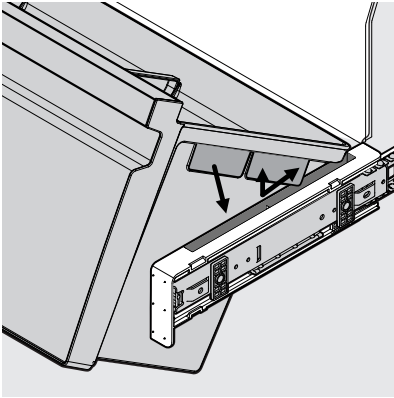

Bacs de porte réglables avec séparateurs

Les bacs de porte réglables sont spécialement conçus pour contenir de grands contenants ou des sacs de rangement. Chaque type de bac ne peut être utilisé que dans la zone indiquée ci-dessous afin que la porte puisse se fermer correctement. Votre appareil possède deux bacs de porte d'un demi-gallon (zone A), un bac de porte d'un gallon (zone B) et deux bacs de porte pour les grands articles (zone C).

Pour retirer un bac de porte :

- Saisissez les extrémités du bac de porte.
- Soulevez le bac de porte jusqu'à ce qu'il dégage les pattes de verrouillage.
- Tirez le bac de la porte tout droit vers vous.

Pour installer un bac de porte :

- Assurez-vous que le dispositif de verrouillage du bac est aligné avec les pattes de montage sur la porte.
- Abaissez le bac de porte dans les pattes de montage jusqu'à ce qu'il se verrouille en place.

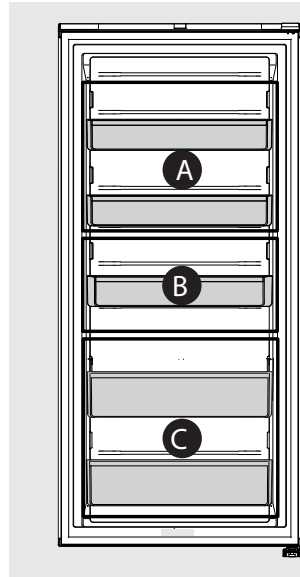

Personnalisez votre unité pour qu'elle s'adapte à des articles de différentes tailles selon vos besoins, grâce aux séparateurs de bacs de porte.

Pour retirer, saisissez le séparateur et tirez-le vers le haut jusqu'à ce qu'il se désengage dans le bac de porte.

Pour installer, faites glisser le séparateur vers le bas dans les caractéristiques d'alignement de bac de porte correspondant jusqu'à ce qu'il soit entièrement placé.

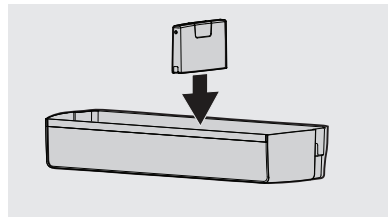



- Installer l'appareil dans la partie la plus fraîche de la pièce, à l'abri de la lumière directe du soleil, et loin des conduits de chauffage ou des bouches de chaleur. Ne pas placer l'appareil à côté d'autres appareils produisant de la chaleur comme une cuisinière, un four ou un lave-vaisselle. Si cela n'est pas possible, une section d'armoires ou une couche supplémentaire d'isolation entre les deux appareils aidera le réfrigérateur à fonctionner plus efficacement.
- Mettez l'appareil à niveau de manière à ce que la porte se ferme hermétiquement.
- Reportez-vous à la section **COMMANDES ET RÉGLAGES** pour les réglages de température suggérés.
- Ne surchargez pas l'appareil et ne bloquez pas les événements d'aération d'où arrive l'air froid. En faisant cela, l'appareil doit fonctionner plus longtemps et utiliser plus d'énergie.
- Couvrez les aliments et essuyez les contenants avant de les placer dans l'appareil. Cela réduit l'accumulation d'humidité à l'intérieur de l'appareil.
- Organisez l'appareil de manière à réduire les ouvertures de porte. Retirer autant d'articles que nécessaire à la fois et fermer la porte dès que possible.

Filtre à air PureAdvantage Ultra II™

Dotés d'une plus grande capacité à purifier l'air, nos filtres à air éliminent les odeurs âcres et fonctionnent mieux que le bicarbonate de soude. **Filtres à air PureAdvantage Ultra II :**

- **Sont plus puissants que le bicarbonate de soude**
Gardent votre appareil frais jusqu'à 6 mois.
- **Capturent et éliminent les odeurs**
Absorbent les odeurs indésirables grâce à la technologie au carbone.

Voici les numéros de produits à demander lors de la commande :

Filtre à air PureAdvantage Ultra II™
ELPAULTRA2™

Installation ou remplacement du filtre à air

Votre nouveau filtre à air **PureAdvantage Ultra II** se trouve dans le couvercle du filtre à air, situé dans la partie supérieure centrale de l'armoire.

L'écran de commande de votre appareil est équipée d'un indicateur de **REMPLACEMENT DU FILTRE À AIR** pour vous rappeler de changer votre filtre tous les six mois afin d'assurer un filtrage optimal des odeurs de l'appareil. Pour commander vos filtres de rechange, veuillez visiter notre magasin en ligne à l'adresse Electrolux.com, composer le numéro sans frais 1 877 435-3287, ou vous rendre auprès du détaillant chez qui vous avez acheté l'appareil.

Installation ou remplacement du filtre à air

Le boîtier de votre filtre à air est situé dans la partie supérieure arrière centrale de l'armoire, derrière une plaque décorative amovible en acier inoxydable. Pour installer l'élément du filtre à air :

1. Saisissez le couvercle avec votre main et tirez jusqu'à ce qu'il se dégage du boîtier fixe du filtre à air. L'élément du filtre à air est monté à l'arrière du couvercle.
2. Si le filtre a déjà été installé, retirez l'ancien filtre et jetez-le.
3. Déballez le nouveau filtre et l'enclencher dans le couvercle du filtre. La face ouverte (charbon actif) du filtre doit être orientée vers l'extérieur du couvercle.
4. Replacez le couvercle du filtre à air sur le boîtier du filtre à air, en alignant le couvercle sur le boîtier et en le poussant fermement jusqu'à ce qu'il s'enclenche.

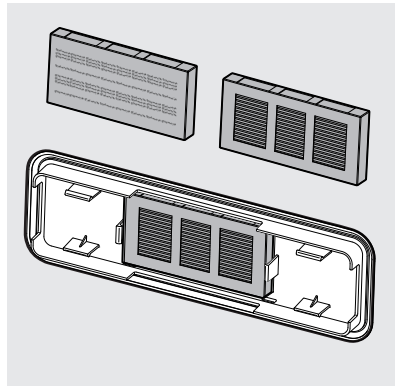
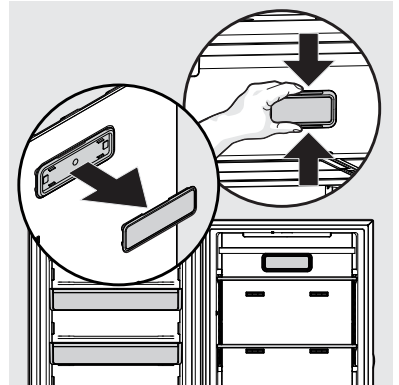

28 ENTRETIEN ET NETTOYAGE

Protégez votre investissement

Gardez votre appareil propre permet de préserver l'apparence et d'éviter l'accumulation d'odeurs. Essuyez immédiatement tout déversement et nettoyez l'appareil au moins deux fois par an. Lors du nettoyage, prenez les précautions suivantes :

- N'utilisez jamais de CHLORURE ou de nettoyeurs avec de l'eau de Javel pour nettoyer l'acier inoxydable.
- Ne lavez pas les pièces amovibles dans un lave-vaisselle.
- Débranchez toujours le cordon d'alimentation électrique de la prise murale avant de nettoyer.
- Retirez les étiquettes adhésives à la main. Ne pas utiliser de lames de rasoir ou d'autres instruments tranchants qui peuvent rayer la surface de l'appareil.
- Ne pas retirer la plaque de série.

N'utilisez pas de nettoyeurs abrasifs comme des vaporisateurs pour vitres, des nettoyeurs à récurer, des brosses, des liquides inflammables, des cires nettoyantes, des détergents concentrés, de l'eau de javel ou des nettoyeurs contenant des produits pétroliers sur les pièces en plastique, les portes intérieures, les joints ou les revêtements de l'appareil. N'utilisez pas de serviettes en papier, de tampons à récurer en métal ou d'autres matériaux de nettoyage abrasifs ou solutions alcalines fortes.



MISE EN GARDE

Les objets humides adhèrent aux surfaces métalliques froides. Ne touchez pas les surfaces en métal avec des mains mouillées ou humides.



MISE EN GARDE

Lorsque vous déplacez l'appareil, tirez-le tout droit vers l'extérieur. Ne déplacez pas l'appareil d'un côté à l'autre, car cela pourrait déchirer ou entailler le revêtement de sol.

Conseils pour les vacances et le déménagement

Vacances courtes : Laissez l'appareil fonctionner pendant des vacances de moins de trois semaines.

Longues vacances : Si l'appareil ne sera pas utilisé pendant plusieurs mois :

- Retirez tous les aliments et débranchez le cordon d'alimentation.
- Nettoyez et séchez soigneusement l'intérieur.
- Laissez la porte légèrement ouverte, en la bloquant au besoin, pour éviter les odeurs et la formation de moisissure.

Déménagement : Lorsque vous déplacez l'appareil, suivez les directives suivantes pour éviter tout dommage :

- Débranchez la prise du cordon d'alimentation de la prise murale.
- Retirez les aliments, décongelez et nettoyez l'appareil.
- Fixez tous les éléments non fixés, comme le panneau de base, les paniers et les clayettes en les fixant solidement avec du ruban adhésif pour éviter tout dommage.
- Dans le véhicule en mouvement, fixez l'appareil en position verticale pour éviter tout mouvement. Protégez également l'extérieur de l'appareil avec une couverture ou un article similaire.



REMARQUE

- Pour débrancher l'alimentation électrique des lampes ou d'autres composants électriques, débranchez l'appareil ou mettez le disjoncteur qui alimente l'appareil en position d'arrêt.
- N'utilisez pas de lames de rasoir ou d'autres instruments tranchants qui peuvent rayer la surface de l'appareil lorsque vous retirez les étiquettes adhésives. Vous pouvez enlever les restes de colle du ruban adhésif ou des étiquettes à l'aide d'un mélange d'eau tiède et de détergent doux. Vous pouvez aussi toucher les résidus de colle avec le côté collant du ruban adhésif que vous avez déjà enlevé. Ne pas retirer la plaque de série.

Conseils pour l'entretien et le nettoyage		
Pièce	Que dois-je utiliser ?	Conseils et précautions
Revêtements intérieurs et des portes	<ul style="list-style-type: none"> • Savon et eau • Bicarbonate de soude et eau 	Utiliser 2 cuillères à soupe de bicarbonate de soude dans 1 litre d'eau tiède. Assurez-vous d'essorer l'excédent d'eau avec une éponge ou un chiffon avant de nettoyer les commandes, l'ampoule ou toute pièce électrique.
Joints d'étanchéité de porte	<ul style="list-style-type: none"> • Savon et eau 	Essuyez les joints d'étanchéité avec un chiffon doux et propre.
Tiroirs et bacs	<ul style="list-style-type: none"> • Savon et eau 	Utilisez un chiffon doux pour nettoyer les glissières et les rails du tiroir. Ne lavez pas les éléments amovibles (bacs, tiroirs, etc.) dans le lave-vaisselle.
Extérieur et poignées	<ul style="list-style-type: none"> • Savon et eau • Nettoyant pour vitres non abrasif 	N'utilisez pas de nettoyants ménagers commerciaux, de l'ammoniaque ou de l'alcool pour nettoyer les poignées. Utilisez un chiffon doux pour nettoyer les poignées lisses. N'utilisez pas un chiffon sec pour nettoyer les portes lisses.
Clayettes métalliques	<ul style="list-style-type: none"> • Savon et eau 	Nettoyez avec un chiffon doux
Porte et couvercle de la tour d'air en acier inoxydable	<ul style="list-style-type: none"> • Savon et eau • Nettoyants pour acier inoxydable 	Nettoyez avec de l'eau savonneuse non abrasive et un chiffon à vaisselle. Rincer avec de l'eau propre et un chiffon doux. Utiliser un nettoyant pour acier inoxydable non abrasif. Ces nettoyants peuvent être achetés dans la plupart des magasins de bricolage ou des grands magasins. Toujours suivre les instructions du fabricant. Ne pas utiliser de nettoyants ménagers commerciaux contenant de l'ammoniaque, ou de l'eau de Javel. REMARQUE : Nettoyez, essuyez et séchez toujours dans le sens du grain, pour éviter les rayures.

30 DÉPANNAGE

Laissez-nous vous aider à résoudre votre problème! Cette section vous aidera à résoudre les problèmes les plus courants. Visitez notre site Web, clavardez avec un agent ou appelez-nous si vous avez besoin d'aide. Nous pourrions vous aider à éviter une intervention de service. Si vous avez besoin d'une intervention, nous pouvons commencer!

1 877 4ELECTROLUX (1 877 435-3287)
Electrolux.com

PROBLÈME	CAUSE	SOLUTION
FONCTIONNEMENT DE L'APPAREIL		
L'appareil ne fonctionne pas.	<ul style="list-style-type: none"> • L'appareil est branché à un disjoncteur différentiel de fuite à la terre (DDFT) déclenché. • L'appareil peut ne pas être branché ou la prise peut être desserrée. • Un fusible de la maison est grillé ou un disjoncteur est déclenché. • Panne de courant. 	<ul style="list-style-type: none"> • L'appareil doit être branché dans un circuit dédié avec une prise standard. Communiquez avec un électricien certifié pour vérifier. • Vérifiez que la fiche est bien enfoncée dans la prise. • Vérifiez/remplacez le fusible par un fusible de 15 ampères. Réinitialiser le disjoncteur. • Vérifier les lumières de la maison. Appelez la compagnie d'électricité locale.
La température de l'appareil est plus élevée que d'habitude.	<ul style="list-style-type: none"> • Le réglage de la température du congélateur est trop bas. 	<ul style="list-style-type: none"> • Vérifiez la température du congélateur et ajustez le contrôle de la température au besoin.
La température de l'appareil est plus élevée que d'habitude.	<ul style="list-style-type: none"> • Le réglage de la température du congélateur est trop élevé. • La porte est entrouverte. 	<ul style="list-style-type: none"> • Réglez la commande à un réglage plus froid jusqu'à ce que la température de l'appareil soit satisfaisante. Comptez 24 heures pour que la température se stabilise. • Assurez-vous que la porte est complètement fermée et scellée.
L'appareil est bruyant ou vibre.	<ul style="list-style-type: none"> • L'unité n'est pas à niveau. • Le plancher est faible. 	<ul style="list-style-type: none"> • Ajustez les pieds de nivellement. Reportez-vous à la partie Mise à niveau dans la section INSTALLATION.
L'appareil fonctionne trop ou trop longtemps.	<ul style="list-style-type: none"> • La température ambiante ou extérieure est chaude. • L'appareil a récemment été débranché pendant un certain temps. • De grandes quantités d'aliments tièdes ou chauds ont été entreposées récemment. • La porte est ouverte trop souvent ou trop longtemps. • La porte peut être légèrement ouverte. • Le contrôle de la température est réglé trop bas. • Les joints d'étanchéité sont sales, usés, fissurés ou mal ajustés. 	<ul style="list-style-type: none"> • Il est normal que l'appareil fonctionne plus longtemps dans ces conditions. • Il faut 24 heures pour que l'appareil refroidisse complètement. • Les aliments chauds feront en sorte que l'appareil fonctionnera davantage jusqu'à ce que la température désirée soit atteinte. • L'air chaud qui entre dans l'appareil le fait fonctionner davantage. Ouvrez la porte moins souvent. • Consultez la partie PROBLÈMES DE PORTE dans la section DÉPANNAGE. • Tournez le bouton de contrôle de température à un réglage de température plus chaude. Attendez plusieurs heures, afin de permettre aux températures de se stabiliser. • Nettoyer ou changer le joint d'étanchéité. (Consultez la partie Conseils d'entretien et de nettoyage dans la section ENTRETIEN ET NETTOYAGE). Les joints usés, fissurés ou mal ajustés doivent être remplacés.
TÉMPÉRATURES DE L'APPAREIL		
La température intérieure de l'appareil est trop froide.	<ul style="list-style-type: none"> • Le contrôle de la température est réglé trop bas. 	<ul style="list-style-type: none"> • Réglez la commande à un réglage plus chaud. Attendez plusieurs heures, afin de permettre aux températures de se stabiliser.

PROBLÈME	CAUSE	SOLUTION
La température à l'intérieur de l'appareil est trop élevée.	<ul style="list-style-type: none"> Le contrôle de la température est trop chaud. La porte est ouverte trop souvent ou trop longtemps. La porte n'est peut-être pas correctement installée. Une grande quantité d'aliments tièdes ou chauds a été entreposée récemment. L'appareil a récemment été débranché pendant un certain temps. 	<ul style="list-style-type: none"> Tournez le bouton de contrôle de température à un réglage plus froid. Attendez plusieurs heures, afin de permettre aux températures de se stabiliser. L'air chaud entre dans l'appareil chaque fois que la porte est ouverte. Ouvrez la porte moins souvent. Recherchez des aliments sur les clayettes ou dans les bacs de porte qui empêchent la porte de se fermer complètement. Attendez que l'appareil ait eu le temps d'atteindre la température sélectionnée. L'appareil peut prendre jusqu'à 24 heures pour refroidir complètement.
🔒 est affiché sur la commande.	<ul style="list-style-type: none"> La commande a été verrouillée. 	<ul style="list-style-type: none"> Appuyez sur 🔒 pendant trois secondes pour déverrouiller.
Sb est affiché sur la commande.	<ul style="list-style-type: none"> La commande est en mode Sabbath. 	<ul style="list-style-type: none"> Appuyez sur — et TEMP F/C pendant cinq secondes.
MACHINE À GLAÇONS AUTOMATIQUE		
La machine à glaçons ne fait pas de glaçons.	<ul style="list-style-type: none"> La machine à glaçons est éteinte. 	<ul style="list-style-type: none"> Mettez en marche la machine à glaçons. Appuyez sur le bouton On/Off (Marche/Arrêt) et maintenez-le enfoncé pendant trois secondes jusqu'à ce que le voyant lumineux s'allume.
La machine à glaçons ne fait pas assez de glace.	<ul style="list-style-type: none"> La commande du congélateur est réglée sur une température trop élevée. 	<ul style="list-style-type: none"> Réglez la commande du congélateur sur un réglage plus froid pour améliorer le rendement de la machine à glaçons. Attendez 24 heures afin de permettre aux températures de se stabiliser.
Les glaçons sont gelés ensemble.	<ul style="list-style-type: none"> Les glaçons ne sont pas utilisés assez souvent. Les glaçons sont creux (des cubes partiellement congelés avec de l'eau à l'intérieur). La commande du congélateur est réglée sur une température trop élevée. 	<ul style="list-style-type: none"> Retirez le bac à glace et jetez la glace du récipient. La machine à glaçons produira de nouveaux glaçons. La cartouche du filtre à glace et à eau peut être obstruée. Remplacer la cartouche du filtre. Réglez la commande du congélateur sur un réglage plus froid. Attendez 24 heures afin de permettre aux températures de se stabiliser.
SON ET BRUIT		
Niveaux sonores plus forts lorsque l'appareil est allumé.	<ul style="list-style-type: none"> Les congélateurs modernes ont une capacité de stockage accrue et des températures plus stables. Ils nécessitent des compresseurs robustes. 	<ul style="list-style-type: none"> C'est normal. Lorsque le niveau de bruit environnant est faible, vous pourriez entendre le compresseur fonctionner pendant qu'il refroidit l'intérieur.
Bruit de claquement ou de craquement lorsque le compresseur s'allume. Bruit de bulles ou de gargouillis.	<ul style="list-style-type: none"> Les pièces métalliques subissent une dilatation et une contraction, comme dans les tuyaux d'eau chaude. Le réfrigérant (utilisé pour refroidir le congélateur) circule dans le système. 	<ul style="list-style-type: none"> C'est normal. Le son s'éteindra ou disparaîtra lorsque l'appareil continue de fonctionner. C'est normal.

32 DÉPANNAGE

PROBLÈME	CAUSE	SOLUTION
Bruit de vibration ou de cliquetis.	<ul style="list-style-type: none"> • L'appareil n'est pas de niveau. Il balance sur le sol lorsqu'il est légèrement déplacé. • Le plancher est inégal ou faible. • L'appareil touche le mur. 	<ul style="list-style-type: none"> • Mettez l'appareil à niveau. Reportez-vous à la partie Mise à niveau dans la section INSTALLATION. • Assurez-vous que le plancher peut supporter adéquatement l'appareil. Mettez l'appareil de niveau en plaçant des cales en bois ou en métal sous une partie de l'appareil. • Remettez l'appareil à niveau ou déplacez-le légèrement. Reportez-vous à la partie Mise à niveau dans la section INSTALLATION.
EAU/HUMIDITÉ/GIVRE À L'INTÉRIEUR DE L'APPAREIL		
De l'humidité se forme sur les parois intérieures de l'appareil.	<ul style="list-style-type: none"> • Le temps est chaud et humide, ce qui augmente le taux interne d'accumulation de givre. • La porte est légèrement ouverte. • La porte reste ouverte trop longtemps. 	<ul style="list-style-type: none"> • C'est normal. • Recherchez des aliments sur les clayettes ou dans les bacs de porte qui empêchent la porte de se fermer complètement • Ouvrez la porte moins souvent
ODEURS DANS L'APPAREIL		
Odeurs dans l'appareil.	<ul style="list-style-type: none"> • L'intérieur doit être nettoyé. • Les aliments dégageant de fortes odeurs sont dans l'appareil. 	<ul style="list-style-type: none"> • Nettoyez l'intérieur avec une éponge, de l'eau tiède et du bicarbonate de soude. Remplacer le filtre à air • Couvrez bien les aliments.
PROBLÈMES DE PORTE		
La porte ne se ferme pas.	<ul style="list-style-type: none"> • L'appareil n'est pas de niveau. Il balance sur le sol lorsqu'il est légèrement déplacé. • Le plancher est inégal ou faible. 	<ul style="list-style-type: none"> • Cette situation peut déséquilibrer l'armoire et désaligner la porte. Reportez-vous à la partie Mise à niveau dans la section INSTALLATION. • Assurez-vous que le plancher peut supporter adéquatement l'appareil. Mettez l'appareil de niveau en plaçant des cales en bois ou en métal sous une partie de l'appareil. • Recherchez des aliments sur les clayettes ou dans les bacs de porte qui empêchent la porte de se fermer complètement.
PROBLÈMES D'ÉCLAIRAGE		
La lampe de l'armoire ne fonctionne pas.	<ul style="list-style-type: none"> • Le voyant à DEL a brûlé. 	<ul style="list-style-type: none"> • Appelez un technicien d'entretien Electrolux.

Renseignements sur la garantie des gros appareils ménagers

Votre appareil est couvert par une garantie limitée d'un an. Pendant un an à compter de votre date d'achat initiale, Electrolux réparera ou remplacera toute pièce de cet appareil qui s'avère défectueuse pour ce qui est du matériel ou de la fabrication lorsque cet appareil est installé, utilisé et entretenu conformément aux instructions fournies. En outre, le revêtement de l'armoire et le système de réfrigération scellé (compresseur, condenseur, évaporateur, sècheuse ou tubulure) de votre appareil sont couverts par une garantie limitée de deux à cinq ans. Pendant deux à cinq ans à compter de votre date d'achat initiale, Electrolux réparera ou remplacera toute pièce de cet appareil et du système de réfrigération scellé qui s'avère défectueuse en raison d'un défaut de matériaux ou de fabrication lorsque l'appareil est installé, utilisé et entretenu conformément aux instructions fournies.

Exclusions

Cette garantie ne couvre pas les cas suivants :

1. Produits dont les numéros de série originaux ont été retirés, modifiés ou ne peuvent pas être facilement déterminés.
2. Produit qui n'appartient plus à son propriétaire initial et appartient à un tiers ou a été déplacé hors des États-Unis ou du Canada.
3. La rouille à l'intérieur ou à l'extérieur de l'appareil.
4. Les produits achetés « tels quels » ne sont pas couverts par cette garantie.
5. La perte alimentaire due à toute panne du réfrigérateur ou du congélateur.
6. Les produits utilisés dans un environnement commercial.
7. Les appels de service qui ne concernent pas de mauvais fonctionnement ou de défauts de matériaux ou de fabrication, ou pour les appareils qui ne sont pas utilisés dans un usage domestique ordinaire ou utilisés de façons différentes que celles décrites dans les instructions fournies.
8. Les appels de service pour corriger l'installation de votre appareil ou pour vous indiquer comment utiliser votre appareil.
9. Les dépenses pour rendre l'appareil accessible pour l'entretien, comme le retrait de décorations, unités, clayettes, etc., qui ne font pas partie de l'appareil lorsqu'il est expédié de l'usine.
10. Les appels de service pour réparer ou remplacer les ampoules, filtres à air, filtres à eau, autres produits consommables, boutons, poignées ou autres pièces cosmétiques de l'appareil.
11. Frais de ramassage et de livraison; votre appareil est conçu pour être réparé à la maison.
12. Les frais supplémentaires comprennent, sans s'y limiter, les appels de service les fins de semaine ou jours fériés ou les frais supplémentaires pour les appels de service vers des régions éloignées, y compris l'État de l'Alaska.
13. Les dommages de finition de l'appareil ou de la maison pendant le transport ou l'installation, y compris, mais sans s'y limiter, les planchers, les armoires, les murs, etc.
14. Les dommages causés par : les services exécutés par des entreprises de service non autorisées; l'utilisation de pièces autres que des pièces Electrolux authentiques ou des pièces obtenues auprès de personnes autres que les entreprises de service autorisées; ou des causes externes comme l'abus, l'utilisation abusive, l'alimentation inadéquate, les accidents, les incendies ou les événements de force majeure.

34 GARANTIE LIMITÉE

EXCLUSION DE GARANTIES IMPLICITES; LIMITATION DES RECOURS

LE SEUL RECOURS EXCLUSIF DU CLIENT EN VERTU DE LA PRÉSENTE GARANTIE LIMITÉE EST DE RÉPARER OU DE REMPLACER COMME PRÉVU AUX PRÉSENTES. LES RÉCLAMATIONS FONDÉES SUR DES GARANTIES IMPLICITES, Y COMPRIS LES GARANTIES DE QUALITÉ MARCHANDE OU D'ADAPTATION À UN USAGE PARTICULIER, SONT LIMITÉES À UN AN OU À LA PÉRIODE LA PLUS COURTE PERMISE PAR LA LOI, MAIS PAS MOINS D'UN AN. ELECTROLUX NE PEUT ÊTRE TENU RESPONSABLE DES DOMMAGES CONSÉCUTIFS OU ACCESSOIRES TELS QUE LES DOMMAGES MATÉRIELS ET LES FRAIS ACCESSOIRES RÉSULTANT DE TOUTE VIOLATION DE LA PRÉSENTE GARANTIE LIMITÉE ÉCRITE OU DE TOUTE GARANTIE IMPLICITE. CERTAINS ÉTATS ET PROVINCES N'AUTORISENT PAS L'EXCLUSION OU LA LIMITATION DES DOMMAGES ACCESSOIRES OU CONSÉCUTIFS, OU ONT DES LIMITATIONS SUR LA DURÉE DES GARANTIES IMPLICITES, DE SORTE QUE CES LIMITATIONS OU EXCLUSIONS PEUVENT NE PAS S'APPLIQUER À VOUS. CETTE GARANTIE ÉCRITE VOUS DONNE DES DROITS JURIDIQUES SPÉCIFIQUES. VOUS POUVEZ ÉGALEMENT AVOIR D'AUTRES DROITS QUI VARIENT D'UN ÉTAT À L'AUTRE.

Si vous avez besoin d'un service

Conservez votre reçu, votre bordereau de livraison ou tout autre document de paiement approprié pour établir la période de garantie si une réparation était requise. Si une réparation est effectuée, il est de votre intérêt fondamental d'obtenir et de conserver tous les reçus. Vous devez obtenir le service en vertu de la présente garantie en communiquant avec Electrolux aux adresses ou aux numéros de téléphone ci-dessous.

Cette garantie s'applique uniquement aux États-Unis, à Porto Rico et au Canada. Aux États-Unis et à Porto Rico, votre appareil est garanti par Electrolux Major Appliances North America, une division d'Electrolux Home Products, Inc. Au Canada, votre appareil est garanti par Electrolux Canada Corp. Electrolux n'autorise aucune personne à modifier ou à ajouter des obligations en vertu de la présente garantie. Les obligations relatives au service et aux pièces en vertu de cette garantie doivent être exécutées par Electrolux ou par une société de service autorisée. Les caractéristiques ou spécifications du produit décrites ou illustrées peuvent changer sans préavis.

États-Unis
1 877 435-3287
Electrolux Major Appliances North America
10200 David Taylor Drive
Charlotte, NC 28262

Canada
1 800 265-8352
Electrolux Canada Corp.
5855 Terry Fox Way
Mississauga, Ontario,
Canada L5V 3E4

CE

A16366404 (decembre 2021)