

Leonardo Espresso 30 pouces Cuisinière à induction encastrable en acier inoxydable - 5.0 pi3

Modèle : FFSIN0982-30S



CARACTÉRISTIQUES PRINCIPALES

- Le verre céramique assure une répartition uniforme de la chaleur
- Finition en acier inoxydable
- 4 éléments à induction
- Four en émail bleu Speckeld
- Poignées en acier inoxydable

APPARENCE

| | |
|--|------------------------|
| Type d'appareil | Cuisinière à induction |
| Taille de la cuisinière | 30" |
| Matériau de l'appareil | Acier inoxydable |
| Couleur de l'appareil | Acier inoxydable |
| Intérieur du four | émail bleu Speckeld |
| Couleur de la poignée | Acier inoxydable |
| Type de surface de la table de cuisson | Verre céramique |
| Nombre de brûleurs | 4 |
| Nombre de fours | 1 |
| Matériau de l'étui | Acier inoxydable |
| Size des Brûleurs | |
| Avant gauche : | 9" |
| Arrière gauche : | 7" |
| Avant droit : | 7" |
| Arrière droite : | 9" |

FEATURES

| | |
|-------------------------------------|--------------------|
| Type de convection | Ventilateur unique |
| Type de nettoyage du four | Nettoyage standard |
| Indicateur lumineux de préchauffage | Oui |
| Matériau de la grille | Chromé |
| Modes de cuisson : | |
| Cuisson | Oui |
| Cuisson par convection | Oui |
| Griller | Oui |
| Gril à convection | Oui |
| Rôti par convection | Oui |
| Dégivrage | Oui |
| Voyants du four | Oui |
| Indicateur d'élément | Oui |
| Grille du four | |
| Niveaux des grilles | 6 |
| Grilles du four | 2 |
| Dimensions des Grilles | 24"W x 15.75"D |

CAPACITÉ

| | |
|--|---|
| Taille | W : 30" H : 36" D : 25" |
| Pied de mise à niveau | Max : 2" Min : ²⁵ / ₆₄ |
| Capacité du four | W : 24 1/2" H : 19 13/16" D : 17 13/16" pi3vww : 5 |
| Capacité des brûleurs | |
| Avant gauche : | 2100W |
| Arrière gauche : | 1500W |
| Avant droit : | 1500W |
| Arrière droite : | 3000W |
| Puissance de cuisson | 1500W |
| Puissance du gril | 2000W |
| Puissance du ventilateur de convection | 50W |

SPÉCIFICATIONS TECHNIQUES

| | |
|----------------------------|-------------------------------|
| Alimentation électrique | 240 V 60 HZ |
| Utilisation totale d'ampli | 44.79 |
| Cordon d'alimentation | Oui |
| Certification | Homologué ETL (Can & Us) |
| Garantie | 2 ans |
| Dimensions de l'emballage | W : 29" H : 38" D : 33" |
| Poids | 176.5lbs |

DIMENSION DU PRODUIT

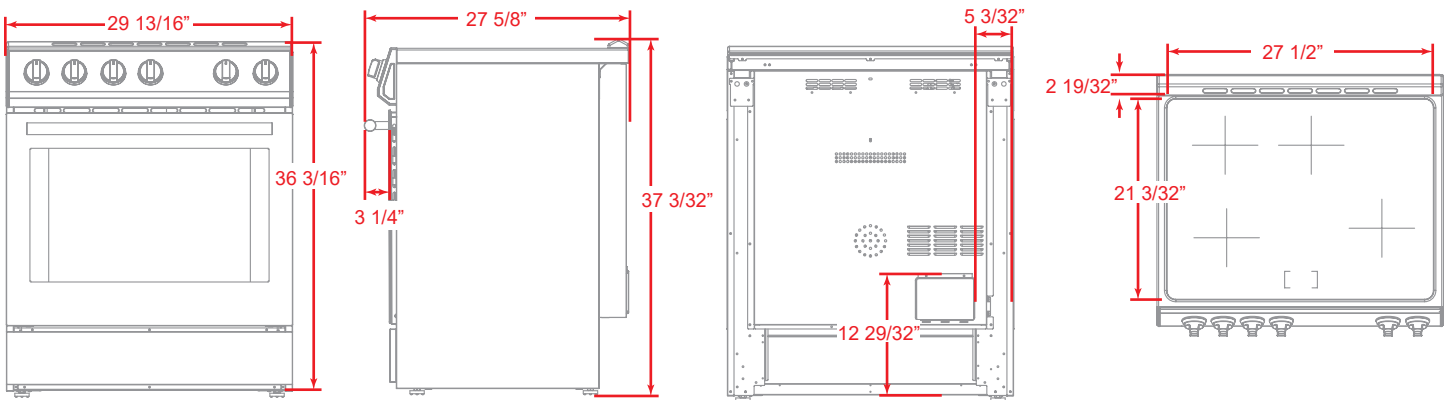

DIMENSION DE LA DÉCOUPE :

