

Haier

Installation and User Manual
Instructions d'installation et
Guide de l'utilisateur
Instrucciones de instalación y
Manual del usuario

HEWFT36BXB

Thermoelectric Wine Cellar

Cave à vin à thermoélectrique

Bodega termoeléctrico



Part # 0570001150 REV A

TABLE OF CONTENTS

WINE CELLAR SAFETY	2
Proper Disposal of Your Old Refrigerated Appliance	3
PARTS AND FEATURES	4
INSTALLATION REQUIREMENTS	4
Location Requirements	4
Electrical Requirements	5
INSTALLATION INSTRUCTIONS	6
Step 1 - Unpack Wine Cellar	6
Step 2 - Make Electrical Connection	6
Step 3 - Level Wine Cellar	6
Step 4 - Align Door	7
CONTROL PANEL AND FEATURES	7
Control Panel	7
Features	7
WINE CELLAR USE	8
WINE CELLAR CARE	9
Cleaning	9
Power Interruptions	10
TROUBLESHOOTING	10
Operation	10
Temperature and Moisture	11
LIMITED WARRANTY	11
RECORD KEEPING	13

WINE CELLAR SAFETY

Your safety and the safety of others are very important.

We have provided many important safety messages in this manual and on your appliance. Always read and obey all safety messages.



This is the safety alert symbol.

This symbol alerts you to potential hazards that can kill or hurt you and others. All safety messages will follow the safety alert symbol and either the word "DANGER," "WARNING" or "CAUTION."

These words mean:

⚠ DANGER

An imminently hazardous situation. You could be killed or seriously injured if you don't immediately follow instructions.

⚠ WARNING

A potentially hazardous situation which, if not avoided, could result in death or serious bodily injury.

⚠ CAUTION

A potentially hazardous situation which, if not avoided, may result in moderate or minor injury.

All safety messages will tell you what the potential hazard is, tell you how to reduce the chance of injury, and tell you what can happen if the instructions are not followed.

IMPORTANT SAFETY INSTRUCTIONS

WARNING: To reduce the risk of fire, electrical shock, injury to persons, or damage when using the wine cellar, follow basic precautions, including the following:

- Use this appliance only for its intended purpose as described in this user manual.
- This wine cellar must be properly installed in accordance with the installation instructions before it is used. See grounding instructions in the installation section.
- Disconnect power before servicing.
- Replace all parts and panels before operating.
- Do not repair or replace any part of the appliance unless specifically recommended in the manual. All other servicing should be referred to a qualified technician.
- Plug into a grounded 3 prong outlet.
- Do not remove ground prong.

IMPORTANT SAFETY INSTRUCTIONS

- Do not use an adapter.
- Do not use an extension cord.
- Do not store foods in wine cellar. Interior temperature may not be cool enough to prevent spoilage or the temperature may cause bacteria growth.
- Use nonflammable cleaner.
- Keep flammable materials and vapors, such as gasoline, away from wine cellar.
- This wine cellar should not be recessed or installed in an enclosed cabinet. It is designed for free-standing installation only.
- Cabinet edges along stamp/cut-out areas may be sharp. Avoid placing hands, fingers or other appendages near these areas.
- If your wine cellar is not being used, remove the door. This will reduce the possibility of danger to children.
- Use two or more people to move and install wine cellar.

READ AND SAVE THESE INSTRUCTIONS

State of California Proposition 65 Warnings:

WARNING: This product contains one or more chemicals known to the State of California to cause cancer.

WARNING: This product contains one or more chemicals known to the State of California to cause birth defects or other reproductive harm.

PROPER DISPOSAL OF YOUR OLD REFRIGERATED APPLIANCE

WARNING

Suffocation Hazard

Remove door or drawer(s) from your old refrigerated appliance.

Failure to do so can result in death or brain damage.

IMPORTANT: Child entrapment and suffocation are not problems of the past. A junked or abandoned refrigerated appliance is still dangerous – even if it will sit for “just a few days.” If you are getting rid of your old refrigerated appliance, please follow these instructions to help prevent accidents.

Before You Throw Away Your Old Refrigerated Appliance:

- Remove the door(s) or drawer(s).
- Leave the shelves in place so that children may not easily climb inside.

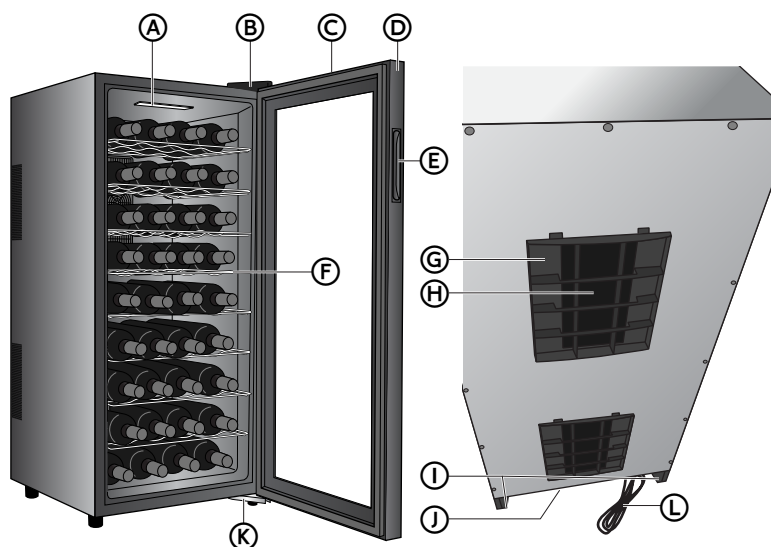
PARTS AND FEATURES

- | | |
|---------------------|-----------------------|
| (A) Interior Light | (G) Fan Filter |
| (B) Hinge Cover | (H) Cooling Fan |
| (C) Control Panel | (I) Leveling Legs |
| (D) Door Frame | (J) Drip Tray |
| (E) Recessed Handle | (K) Bottom Hinge |
| (F) Wine Racks | (L) Power Supply Cord |

INSTALLATION REQUIREMENTS**LOCATION REQUIREMENTS**

- Do not install your wine cellar in any location that is not properly insulated or heated e.g. garage etc. Your wine cellar was not designed to operate in temperature settings below 55°F (13°C).
- When the room temperature is colder than the control set temperature, the wine cellar cooling will not operate until the room temperature becomes warmer than the set temperature.
- Select a suitable location for the wine cellar on a hard even surface away from direct sunlight or heat source e.g. radiators, baseboard heaters, cooking appliances etc. Any floor unevenness should be corrected with the leveling legs located on the front and rear corners of the wine cellar.

- To minimize the risk of rusting, leakage and insulation damage, avoid placing the wine cellar in a place where heavy moisture is present. Do not directly apply water onto or into the unit.
- Your wine cellar is designed for freestanding installation only. It is not designed for a built-in installation.

RECOMMENDED CLEARANCES

To ensure the wine cellar operates at optimum efficiency, you should install it in a location where there is proper air circulation and electrical connections.

The recommended clearances around the wine cellar:

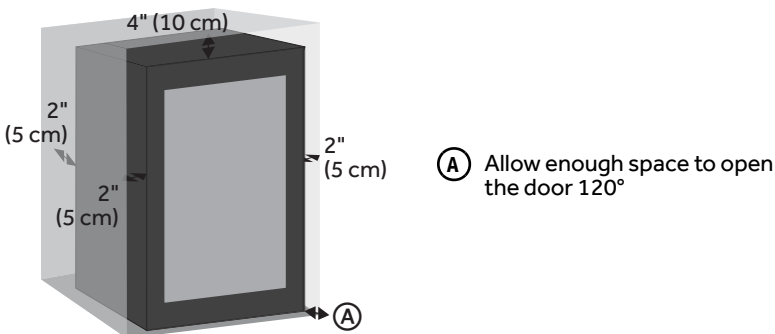

ELECTRICAL REQUIREMENTS

⚠ WARNING



Electrical Shock Hazard

- Plug into a grounded 3 prong outlet.
- Do not remove the ground prong from the power cord plug.
- Do not use an adapter.
- Do not use an extension cord.
- Failure to do so can result in death, fire or electrical shock.

Before you move your wine cellar into its final location, it is important to make sure you have the proper electrical connection.

Recommended Grounding Method

A 115 volt, AC only 15-amp fused, grounded electrical supply is required. It is recommended that a separate circuit serving only your beverage center be provided.

Use an outlet that cannot be turned off by a switch.

Do not use an extension cord.

INSTALLATION INSTRUCTIONS

STEP 1 - UNPACK WINE CELLAR

⚠ WARNING

Excessive Weight Hazard

Use two or more people to move and install wine cellar.
Failure to do so can result in back or other injury.

1. Remove all packaging material. This includes the foam base and all adhesive tape holding the wine cellar accessories inside and outside.
2. Inspect and remove any remains of packing, tape or printed materials before turning on the wine cellar.
3. Dispose of/recycle all packaging materials.

STEP 2 - MAKE ELECTRICAL CONNECTION

⚠ WARNING



Electrical Shock Hazard

Plug into a grounded 3 prong outlet.
Do not remove the ground prong from the power cord plug.
Do not use an adapter.
Do not use an extension cord.
Failure to do so can result in death, fire or electrical shock.

1. Move the wine cellar to your desired location.
2. Plug into a grounded 3 prong outlet.

STEP 3 - LEVEL WINE CELLAR

The wine cellar has four leveling legs, one leveling leg in each corner.

After placing your wine cellar in the desired location, make sure that it is level from front to back and side to side.

- The leveling legs can be adjusted by turning them clockwise to raise or counterclockwise to lower.

NOTE: The wine cellar door will close easier when the front leveling legs are extended.

Raise

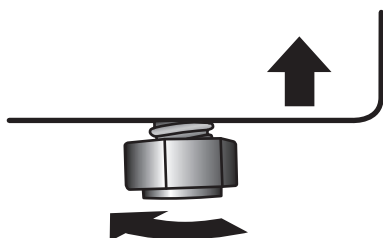

Lower

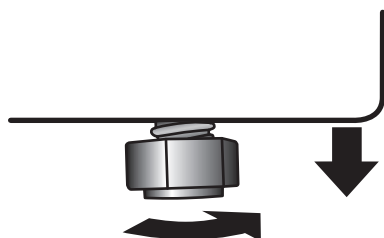

STEP 4 - ALIGN DOOR

1. Using a flat-blade screwdriver, gently insert the blade under the top hinge cover and pry up to remove.
2. Gently move wires aside.
3. Using a Phillips-head screwdriver, loosen the three top hinge screws.
4. Adjust the door and then tighten the screws.
5. Replace the top hinge cover by first aligning the back of the cover with the back of the hinge, and then pressing down firmly on the front of the hinge cover until it snaps into place.
6. Adjust bottom hinge, if necessary.

CONTROL PANEL AND FEATURES

CONTROL PANEL

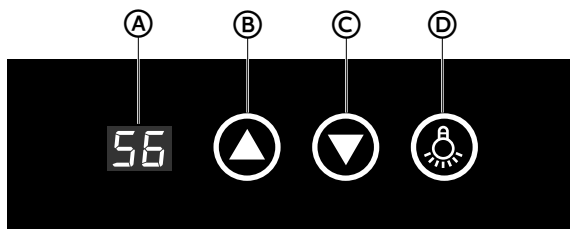

- | | |
|---------------------------------|---------------------------------|
| (A) LED Temperature Display | (C) Temperature Decrease Button |
| (B) Temperature Increase Button | (D) Interior Light Button |

FEATURES

THERMOELECTRIC COOLING

Thermoelectric (also referred to as semiconductor) wine cellars offer high reliability and low maintenance while precisely maintaining the set temperature for storing wine.

Because thermoelectric wine cellars do not use a compressor for cooling there is minimal noise and vibration. In addition to being extremely quiet, the lack of vibration will keep bubbles from forming in stored wine.

Thermoelectric technology is environmentally friendly, because no CFC, HCFC, or HCF-type refrigerants are involved in the cooling process.

INTERIOR LIGHTS

IMPORTANT: Your wine cellar is equipped with LED lighting. These lights are designed to last for the life of your wine cellar. However, if the light stops operating, please contact a qualified technician for replacement.

During normal operation it is best for the light to remain off.

To Turn On/Off the Light:

- Press the Light button on the control panel.

WINE RACKS

Each wine rack can hold up to four bottles of wine.

WINE CELLAR USE

TEMPERATURE CONTROL

NOTE:

- When first plugged in, the LED will display the room temperature. Then, the internal temperature will appear in the display.
- Wait at least 30 minutes to allow the wine cellar to acclimatize before making any temperature adjustments.

Set the control to the desired temperature within the range of 50°F to 66°F (10°C to 19°C).

To Adjust the Temperature:

- Press the Up Arrow  - Increase
- Press the Down Arrow  - Decrease

IMPORTANT:

- The actual internal temperature in a thermoelectric wine cellar is dependent on the room temperature. You can set the temperature within the range, but the wine cellar may not reach the preset temperature.
- The wine cellar will not operate if the room temperature is colder than the wine cellar set temperature. Cooling will begin when the room temperature becomes warmer than the wine cooler set temperature.

WINE CELLAR CARE

CLEANING

⚠ WARNING



Electrical Shock Hazard

Disconnect power before cleaning.

Failure to do so can result in death or electrical shock.

1. Unplug or disconnect power.
2. Prepare a cleaning solution of 3-4 tablespoons of baking soda mixed with warm water. Use sponge or soft cloth, dampened with the cleaning solution, to wipe down your wine cellar.

IMPORTANT: Do not use harsh chemicals, abrasives, ammonia, chlorine bleach, concentrated detergents, solvents or metal scouring pads. **SOME** of these chemicals may dissolve, damage and/or discolor your wine cellar.

Before using cleaning products, always read and follow manufacturer's instructions and warnings to avoid personal injury or product damage.

3. Rinse with clean warm water and dry with a soft cloth.
4. Plug in or reconnect power.
5. Reset the temperature to the desired setting.

DOOR GASKETS

Gaskets must be kept clean and pliable to assure a proper seal.

- Clean door gaskets every 3 months with solution of baking soda and warm water.
- Petroleum jelly applied lightly to the hinge-side gasket will keep the gasket pliable and assure a good seal.

EXTERNAL FAN FILTER

Over time dirt, dust and hair will collect on the fan filter causing the cooling system to not function properly. To maintain optimum cooling and product longevity, remove and clean the fan filter at least once every 6 months.

1. Unplug or disconnect power.
2. Press downward on the two tabs on the top to release the fan filter from the cabinet back.
3. Clean the fan filter.

There are two effective methods to clean the external fan filter:

- Use a vacuum cleaner hose to suction the dirt, dust and hair from the filter.

OR

- Hand wash with warm, soapy water. Rinse well and allow filter to air dry completely before reinstalling.
4. Replace the fan filter into the cabinet back.
 5. Plug in or reconnect power.

POWER INTERRUPTIONS

In the event of a power outage due to a thunderstorm or other cause, unplug the wine cellar from the electrical outlet. When power has been restored, replug power cord to AC outlet.

TROUBLESHOOTING

First try the solutions suggested here to possibly avoid the cost of a service call.

OPERATION

PROBLEM	POSSIBLE CAUSE(S)	SOLUTION
Wine cellar does not operate	Wine cellar is unplugged.	Plug into a grounded 3 prong outlet.
	Circuit breaker tripped or fuse blown	Reset/Turn on circuit breaker or replace fuse.
Wine cellar light does not come on	Wine cellar is unplugged.	Plug into a grounded 3 prong outlet.
	LED light is burned out.	Contact a qualified technician to replace the burned out LED.
Wine cellar runs too frequently	Room is warm and/or humid.	This is normal to maintain constant temperature during high temperature, humid days.
	Door opened frequently or left ajar.	Limit door openings. Check for items keeping the door from closing completely.
	The door gasket is not sealing properly.	Check gasket for proper seal. Clean gasket if needed.
	The fan filter is blocked.	Clean the fan filter. See "Cleaning."
Operating noise	Your wine cellar has exterior fans to maintain the set cooling temperature during periods of warm room temperature or heavy use.	It is normal to occasionally hear air circulation sounds.
Wine cellar door does not shut properly	Wine cellar is not level.	Level wine cellar. See "Level Wine Cellar."
	Door is blocked open.	Check for and adjust bottles or shelves that are keeping the door from closing completely.

TEMPERATURE AND MOISTURE

PROBLEM	POSSIBLE CAUSE(S)	SOLUTION
Wine is too warm	Door opened frequently or left ajar.	Limit door openings. Check for items keeping the door from closing completely.
	Wine was added recently.	Allow time for recently added wine to reach desired temperature.
	The door gasket is not sealing properly.	Clean the door gasket. See "Cleaning."
	Temperature control is not set to the appropriate temperature.	Adjust the temperature control to a colder setting.
	Fan filter is dirty.	Clean the fan filter. See "Cleaning."
Wine is too cold	The temperature control is set too low.	Adjust the temperature to the next warmer setting; allow 24 hours to adjust.
Moisture build up on interior or exterior of the wine cellar	High humidity	This is normal during times of high humidity. Dry surface and adjust temperature to slightly colder setting.
	Door opened frequently or left ajar.	Limit door openings. Check for items keeping the door from closing completely.
	The door gasket is not sealing properly.	Clean the door gasket. See "Cleaning."

FOR MORE HELP, VISIT HAIERAMERICA.COM OR CALL THE CONSUMER HELP LINE AT 1-877-337-3639.

LIMITED WARRANTY

IN-HOME SERVICE

FULL TWO YEAR WARRANTY

For 24 months from the date of original retail purchase, Haier will repair or replace any part free of charge including labor that fails due to a defect in materials or workmanship.

Haier may replace or repair at their sole discretion any part, subsystem including the entire product.

Product must be accessible, without encumbrance and installed properly to receive warranty repair service.

LIMITED WARRANTY

NOTE: This warranty commences on the date the item was purchased, and the original purchase receipt must be presented to the authorized service representative before warranty repairs are rendered.

Exceptions: Commercial Use Warranty

90 days labor from date of original purchase

90 days parts from date of original purchase

No other warranty applies.

FOR WARRANTY SERVICE

All service must be performed by a Haier authorized service center. For the name and telephone number of the nearest authorized service center, please call 1-877-337-3639.

Before calling please have available the following information:

Model number and serial number of your appliance. The name and address of the dealer you purchased the unit from and the date of purchase.

A clear description of the problem.

A proof of purchase (sales receipt).

This warranty covers carry-in appliance services within the contiguous United States and Canada and where available in Alaska, Hawaii and Puerto Rico.

What is not covered by this warranty:

Replacement or repair of household fuses, circuit breakers, wiring or plumbing.

A product whose original serial number has been removed or altered.

Any service charges not specifically identified as normal such as normal service area or hours.

Damage incurred in shipping.

Damage caused by improper installation or maintenance.

Damage from misuse, abuse accident, fire, flood, or acts of nature.

Damage from service other than an authorized Haier dealer or service center.

Damage from incorrect electrical current, voltage or supply.

Damage resulting from any product modification, alteration or adjustment not authorized by Haier.

Adjustment of consumer operated controls as identified in the owner's manual.

Hoses, knobs, lint trays and all attachments, accessories and disposable parts.

Labor, service transportation, and shipping charges for the removal and replacement of defective parts beyond the initial 24-month period.

Damage from other than normal household use.

Any transportation and shipping charges.

THIS LIMITED WARRANTY IS GIVEN IN LIEU OF ALL OTHER WARRANTIES, EXPRESSED OR IMPLIED, INCLUDING BUT NOT LIMITED TO, THE WARRANTIES OF MERCHANTABILITY AND FITNESS FOR A PARTICULAR PURPOSE

The remedy provided in this warranty is exclusive and is granted in lieu of all other remedies.

This warranty does not cover incidental or consequential damages, so the above limitations may not apply to you. Some states do not allow limitations on how long an implied warranty lasts, so the above limitations may not apply to you.

This warranty gives you specific legal rights, and you may have other rights, which vary from state to state.

Haier America
Wayne, NJ 07470

RECORD KEEPING

Thank you for purchasing this Haier product. This user manual will help you get the best performance from your new wine cellar.

For future reference, record the model number, serial number, and the date of purchase. The model/serial number plate is located on the inside frame of the wine cellar.

Staple your proof of purchase to this manual to aid in obtaining warranty service if needed.

Model number

Serial number

Date of purchase

TABLE DES MATIÈRES

SÉCURITÉ DU CONGÉLATEUR	15
Mise au rebut de votre vieil appareil réfrigéré	16
PIÈCES ET CARACTÉRISTIQUES	17
EXIGENCES D'INSTALLATION	17
Exigences d'emplacement	17
Spécifications électriques	18
INSTRUCTIONS D'INSTALLATION	19
Étape 1 - Déballage de la cave à vin	19
Étape 2 - Raccordement électrique	19
Étape 3 - Réglage de l'aplomb de la cave à vin	20
Étape 4 - Alignement de la porte	20
TABLEAU DE COMMANDE ET FONCTIONS	21
Tableau de commande	21
Caractéristiques	21
UTILISATION DE LA CAVE À VIN	22
ENTRETIEN DE LA CAVE À VIN	22
Nettoyage	22
Pannes de courant	23
DÉPANNAGE	24
Funcionamiento	24
Température et humidité	25
GARANTIE LIMITÉE	25
DOCUMENTS À CONSERVER	27

SÉCURITÉ DU CONGÉLATEUR

Votre sécurité et celle des autres est très importante.

Nous donnons de nombreux messages de sécurité importants dans ce manuel et sur votre appareil ménager. Assurez-vous de toujours lire tous les messages de sécurité et de vous y conformer.



Voici le symbole d'alerte de sécurité.

Ce symbole d'alerte de sécurité vous signale les dangers potentiels de décès et de blessures graves à vous et à d'autres. Tous les messages de sécurité suivront le symbole d'alerte de sécurité et le mot "DANGER", "AVERTISSEMENT" ou "ATTENTION".

Ces mots signifient :

⚠ DANGER

Une situation de danger imminent. Vous courez le risque d'un décès ou de blessures graves si vous ne suivez pas immédiatement les instructions.

⚠ AVERTISSEMENT

Une situation potentiellement dangereuse qui, si vous ne l'évitez pas, peut provoquer la mort ou des blessures graves.

⚠ ATTENTION

Une situation potentiellement dangereuse qui, si vous ne l'évitez pas, peut entraîner des blessures légères à modérées.

Tous les messages de sécurité vous diront quel est le danger potentiel et comment réduire le risque de blessure et ce qui peut se produire en cas de non-respect des instructions.

IMPORTANTES INSTRUCTIONS DE SÉCURITÉ

AVERTISSEMENT : Afin de réduire le risque d'incendie, de choc électrique, de blessures corporelles ou de dommage lors de l'utilisation de la cave à vin, il convient d'observer certaines précautions fondamentales, notamment :

- Utiliser cet appareil uniquement dans le but auquel il est destiné et tel que décrit dans le présent manuel d'utilisation.
- Avant utilisation, cette cave à vin doit être correctement installée conformément aux instructions d'installation. Voir les instructions de mise à la terre incluses dans les instructions d'installation.
- Déconnecter la source de courant électrique avant l'entretien.
- Replacer pièces et panneaux avant de faire la mise en marche.

IMPORTANTES INSTRUCTIONS DE SÉCURITÉ

- Ne réparer ni remplacer aucune pièce de l'appareil sans recommandation spécifique du manuel. Toutes les autres tâches d'entretien doivent être effectuées par un technicien qualifié.
- Brancher sur une prise à 3 alvéoles reliée à la terre.
- Ne pas enlever la prise de liaison à la terre.
- Ne pas utiliser d'adaptateur.
- Ne pas utiliser de rallonge.
- Ne pas entreposer d'aliments dans la cave à vin. La température intérieure n'est peut-être pas suffisamment fraîche pour empêcher les aliments de s'abîmer, ou la température peut causer la prolifération de bactéries.
- Utiliser un produit de nettoyage ininflammable.
- Garder les matières et les vapeurs inflammables, telles que l'essence, loin de la cave à vin.
- La cave à vin ne doit pas être encastrée ou installée dans un placard fermé. Elle est conçue uniquement pour être utilisée d'une manière autoportante.
- Les bords de la caisse et les zones comportant un code d'identification ou des découpes peuvent être tranchants. Garder les mains, les doigts ou autres appendices éloignés de ces zones.
- Si la cave à vin n'est pas utilisée, ôter la porte. Cela réduira la possibilité de danger pour les enfants.
- Déplacer et installer la cave à vin à l'aide d'au moins 2 personnes.

LIRE ET CONSERVER CES INSTRUCTIONS

MISE AU REBUT DE VOTRE VIEIL APPAREIL RÉFRIGÉRÉ

AVERTISSEMENT

Risque de suffoquer

Ôter la porte ou le(s) tiroir(s) de votre vieil appareil réfrigéré.

Le non-respect de cette instruction peut causer un décès ou des lésions cérébrales.

IMPORTANT : Le problème des enfants pouvant se retrouver coincés et suffoquer n'est pas un problème du passé. Un appareil réfrigéré jeté ou abandonné est encore dangereux, même s'il est laissé abandonné pendant "quelques jours seulement". Si vous vous débarrassez de votre vieil appareil réfrigéré, veuillez suivre les instructions suivantes pour aider à éviter les accidents.

Avant de jeter votre vieil appareil réfrigéré :

- Ôter le(s) porte(s) ou le(s) tiroir(s).
- Laisser les tablettes en place de sorte que les enfants ne puissent pas y pénétrer facilement.

PIÈCES ET CARACTÉRISTIQUES

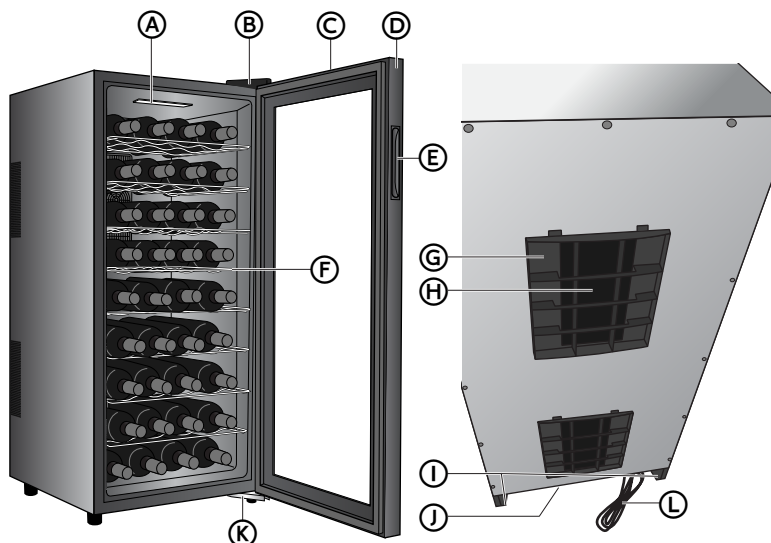

- | | |
|-------------------------|--------------------------------------|
| (A) Lampe intérieure | (G) Filtre du ventilateur |
| (B) Couvre charnière | (H) Ventilateur de refroidissement |
| (C) Tableau de commande | (I) Pieds de nivellement |
| (D) Cadre de la porte | (J) Plateau d'égouttement |
| (E) Poignée encastrée | (K) Charnière inférieure |
| (F) Casiers à vin | (L) Cordon d'alimentation électrique |

EXIGENCES D'INSTALLATION

EXIGENCES D'EMPLACEMENT

- Ne pas installer la cave à vin dans un endroit incorrectement isolé ou chauffé (p. ex. garage, etc). La cave à vin n'a pas été conçu pour fonctionner à des températures inférieures à 55 °F (13 °C).
- Lorsque la température ambiante est inférieure à la température réglée par la commande, la cave à vin ne fonctionnera pas tant que la température ambiante ne sera pas supérieure à la température réglée.

- Choisir un emplacement approprié pour la cave à vin, sur une surface dure et homogène, à l'abri de la lumière directe du soleil ou d'une source de chaleur (p. ex. radiateurs, plinthes chauffantes, appareils de cuisson, etc.) Toute irrégularité du plancher doit être corrigée au moyen des pieds de nivellement situés sur les coins inférieurs avant et arrière la cave à vin.
- Pour minimiser tout risque de rouille, de fuite ou d'endommagement de l'isolation, éviter d'installer la cave à vin dans un endroit très humide. Ne pas mettre de l'eau directement sur ou dans l'appareil.
- La cave à vin est conçue uniquement pour être utilisée d'une manière autoportante. Elle n'est pas conçue pour une installation encastrée.

DISTANCES DE DÉGAGEMENT RECOMMANDÉES

Pour vous assurer que la cave à vin fonctionne à son efficacité optimale, il doit être installé dans un endroit avec une circulation d'air et des raccordements électriques appropriés.

Distances de dégagement recommandées autour de la cave à vin :

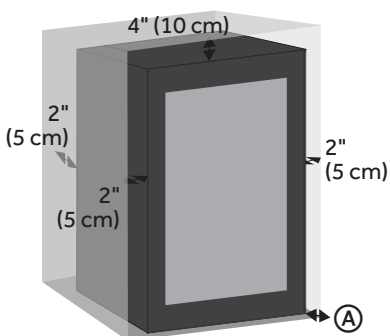

(A) Laisser suffisamment d'espace pour pouvoir ouvrir la porte à 120°.

SPÉCIFICATIONS ÉLECTRIQUES

⚠ AVERTISSEMENT



Risque de choc électrique

Brancher sur une prise à 3 alvéoles reliée à la terre.

Ne pas enlever la broche de liaison à la terre du cordon d'alimentation.

Ne pas utiliser un adaptateur.

Ne pas utiliser un câble de rallonge.

Le non-respect de cette instruction pourrait causer un décès, un incendie ou un choc électrique.

Avant de déplacer la cave à vin à son emplacement final, il est important de vous assurer d'avoir le raccordement électrique approprié.

Méthode recommandée de liaison à la terre

Elle doit être alimentée par un circuit de 115 volts (CA seulement) relié à la terre et protégé par un fusible de capacité 15 A. Il est recommandé d'utiliser un circuit distinct pour alimenter uniquement votre cave à vin.

Utiliser une prise de courant dont l'alimentation ne peut pas être interrompue par un interrupteur.

Ne pas utiliser de rallonge.

INSTRUCTIONS D'INSTALLATION

ÉTAPE 1 - DÉBALLAGE DE LA CAVE À VIN

⚠ AVERTISSEMENT

Risque du poids excessif

Utiliser au moins deux personnes pour déplacer et installer la cave à vin.

Le non-respect de cette instruction peut causer une blessure au dos ou d'autre blessure.

1. Enlever tous les matériaux d'emballage. Cela comprend la base en polystyrène et tous les adhésifs qui maintiennent en place les accessoires pour la cave à vin, à la fois à l'intérieur et à l'extérieur.
2. Inspecter la cave à vin et retirer tout film protecteur, ruban adhésif ou étiquettes adhésives restés sur l'appareil avant de l'utiliser.
3. Éliminer/recycler tous les matériaux d'emballage.

ÉTAPE 2 - RACCORDEMENT ÉLECTRIQUE

⚠ AVERTISSEMENT



Risque de choc électrique

Brancher sur une prise à 3 alvéoles reliée à la terre.

Ne pas enlever la broche de liaison à la terre du cordon d'alimentation.

Ne pas utiliser un adaptateur.

Ne pas utiliser un câble de rallonge.

Le non-respect de cette instruction pourrait causer un décès, un incendie ou un choc électrique.

1. Déplacer la cave à vin à l'emplacement choisi.
2. Brancher sur une prise à 3 alvéoles reliée à la terre.

ÉTAPE 3 - RÉGLAGE DE L'APLOMB DE LA CAVE À VIN

La cave à vin comporte quatre pieds de nivellement, un à chaque coin.

Une fois la cave à vin déplacée à son emplacement définitif, contrôler l'aplomb d'avant en arrière et latéralement.

- Les pieds de nivellement peuvent être réglés en les tournant dans le sens horaire pour les relever et dans le sens antihoraire pour les abaisser.

REMARQUE : La cave à vin se ferme plus facilement lorsque les pieds de nivellement avant sont déployés.

Relever

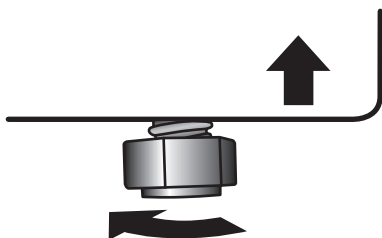

Abaisser

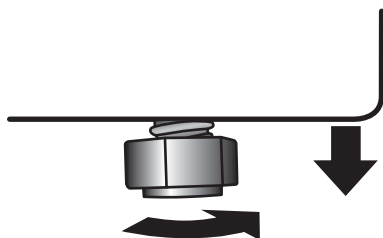

ÉTAPE 4 - ALIGNEMENT DE LA PORTE

1. Au moyen d'un tournevis à lame plate, insérer délicatement la lame sous le couvre-charnière supérieur en faisant levier pour le retirer.
2. Écarter délicatement les câbles.
3. À l'aide d'un tournevis Phillips, desserrer les vis de la charnière supérieure.
4. Régler la porte puis serrer les vis.
5. Réinstaller le couvre-charnière supérieur en alignant l'arrière du couvre-charnière avec l'arrière de la charnière, puis en appuyant fermement sur l'avant du couvre-charnière jusqu'à ce qu'il s'emboîte en place.
6. Ajuster la charnière inférieure au besoin.

TABLEAU DE COMMANDE ET FONCTIONS

TABLEAU DE COMMANDE

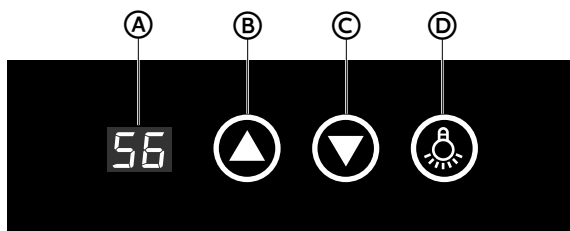

- (A) Affichage à DEL de la température (C) Bouton de diminution de la température
(B) Bouton d'augmentation de la température (D) Bouton de l'éclairage intérieur

CARACTÉRISTIQUES

REFROIDISSEMENT THERMOÉLECTRIQUE

Les caves à vin à refroidissement thermoélectrique (ou à semi-conducteurs) sont extrêmement fiables et ne requièrent que très peu d'entretien, tout en maintenant la température réglée pour l'entreposage du vin.

Parce que les caves à vin thermoélectriques n'utilisent pas de compresseur pour le refroidissement, elles produisent très peu de bruit et de vibrations. En plus d'être extrêmement silencieuses, l'absence de vibrations prévient la formation de bulles à l'intérieur de la bouteille de vin entreposée.

La technologie thermoélectrique est écologique, parce qu'aucun réfrigérant de type CFC, HCFC ou HCF n'est utilisé dans le processus de refroidissement.

ÉCLAIRAGE INTÉRIEUR

IMPORTANT : La cave à vin est équipée d'un éclairage à DEL. Cet éclairage est conçu pour durer toute la durée de vie de la cave à vin. Toutefois, si l'éclairage s'arrête de fonctionner, contacter un technicien qualifié pour effectuer le remplacement.

Dans le cadre d'une utilisation normale, il est préférable de laisser la lumière éteinte.

Pour allumer/éteindre la lumière :

- Appuyer sur le bouton Light (éclairage) sur le panneau de commande.

CASIERS À VIN

Chaque clayette peut contenir jusqu'à quatre bouteilles de vin.

UTILISATION DE LA CAVE À VIN

COMMANDE DE LA TEMPÉRATURE

REMARQUE :

- Lorsque l'appareil est branché pour la première fois, la DEL affiche la température ambiante. La température interne s'affiche ensuite.
- Avant tout réglage de la température, attendre au moins 30 minutes pour laisser le temps à la cave à vin de s'acclimater.

Régler la commande à la température souhaitée, comprise entre 50 °F et 66 °F (10 °C et 19 °C).

Pour régler la température :

- Appuyer sur la flèche ascendante ▲ pour augmenter.
- Appuyer sur la flèche descendante ▼ pour diminuer.

IMPORTANT :

- Pour les caves à vin thermoélectriques, la température interne réelle dépend de la température ambiante. On peut régler la température selon la plage donnée, mais la cave à vin peut ne pas atteindre la température préréglée.
- La cave à vin ne fonctionne pas si la température ambiante est plus froide que la température réglée de l'appareil. Le refroidissement commence lorsque la température ambiante est plus élevée que la température réglée de la cave à vin.

ENTRETIEN DE LA CAVE À VIN

NETTOYAGE

⚠ AVERTISSEMENT



Risque de choc électrique

Déconnecter la source de courant électrique avant le nettoyage.

Le non-respect de cette instruction peut causer un décès ou un choc électrique.

1. Débrancher ou déconnecter la source de courant électrique.
2. Préparer une solution nettoyante de 3 à 4 cuillères de bicarbonate de soude mélangé dans de l'eau tiède. Essuyer la cave à vin à l'aide d'une éponge ou d'un chiffon doux trempé dans la solution nettoyante.

IMPORTANT : Ne pas utiliser de produits chimiques corrosifs, de produits abrasifs, d'ammoniaque, d'agents de blanchiment, de détergents concentré, de solvants ou de tampons à récurer métalliques. CERTAINS de ces produits chimiques peuvent dissoudre, endommager et/ou décolorer la cave à vin.

Avant d'utiliser des produits de nettoyage, toujours lire et suivre les instructions et avertissements du fabricant afin d'éviter toute blessure ou dommage du produit.

3. Rincer à l'eau tiède propre et sécher avec un chiffon doux.
4. Brancher l'appareil ou reconnecter la source de courant électrique.
5. Réinitialiser la température au réglage souhaité.

JOINTS D'ÉTANCHÉITÉ DE LA PORTE

Les joints doivent être maintenus propres et souples pour assurer une étanchéité convenable.

- Nettoyer les joints d'étanchéité de la porte tous les 3 mois avec une solution de bicarbonate de soude et d'eau chaude.
- Un peu de vaseline appliquée sur les joints côté charnière maintiendra la souplesse du joint et garantira une bonne étanchéité.

FILTRE EXTERNE DU VENTILATEUR

Au fil du temps, on peut constater une accumulation de poussières, de saletés et de poils sur le filtre du ventilateur, ce qui entrave le bon fonctionnement du système de refroidissement. Pour conserver un refroidissement optimum et assurer une longévité maximale du produit, retirer et nettoyer le filtre du ventilateur au moins tous les 6 mois.

1. Débrancher ou déconnecter la source de courant électrique.
2. Appuyer sur les deux languettes situées sur le dessus pour dégager le filtre du ventilateur de l'arrière de la caisse.
3. Nettoyer le filtre du ventilateur.

Il existe deux méthodes efficaces pour nettoyer le filtre externe du ventilateur :

- Utiliser une buse d'aspirateur pour aspirer les poussières, les saletés et les poils du filtre.

OU

- Laver à la main dans une eau chaude et savonneuse. Bien rincer et laisser le filtre sécher à l'air complètement avant de le réinstaller.

4. Réinstaller le filtre du ventilateur à l'arrière de la caisse.
5. Brancher l'appareil ou reconnecter la source de courant électrique.

PANNES DE COURANT

En cas de panne de courant due à une tempête ou à d'autres raisons, déconnecter la cave à vin de la prise électrique. Lorsque le courant est rétabli, reconnecter le cordon d'alimentation à la prise de courant CA.

DÉPANNAGE

Essayez tout d'abord les solutions suggérées ici et évitez les coûts pour le service de réparation.

FUNCIONAMIENTO

PROBLÈME	CAUSE(S) POSSIBLE(S)	SOLUTION
La cave à vin ne fonctionne pas	La cave à vin est débranchée.	Brancher sur une prise à 3 alvéoles reliée à la terre.
	Le disjoncteur s'est enclenché ou le fusible est grillé.	Réenclencher le disjoncteur ou remplacer le fusible.
L'éclairage de la cave à vin ne s'allume pas	La cave à vin est débranchée.	Brancher sur une prise à 3 alvéoles reliée à la terre.
	L'ampoule DEL est grillée.	Contacter un technicien qualifié pour remplacer la DEL grillée.
La cave à vin fonctionne trop fréquemment	La pièce est chaude et/ou humide.	Ceci peut être normal pour maintenir une température constante lorsqu'il fait chaud et humide.
	Il est possible que la porte ait été ouverte trop souvent ou laissée ouverte trop longtemps.	Ne pas ouvrir la porte fréquemment. Vérifiez pour les articles en gardant la porte de se refermer complètement.
	Le joint de la porte ne se ferme pas hermétiquement.	Vérifier que le joint assure une étanchéité correcte. Nettoyer le joint au besoin.
	Le filtre du ventilateur est obstrué.	Nettoyer le filtre du ventilateur. Voir la section "Nettoyage".
Bruit de fonctionnement	La cave à vin est équipée de ventilateurs extérieurs pour maintenir la température de rafraîchissement réglée lorsque la température ambiante est élevée ou que le produit est utilisé fréquemment.	Il est normal d'entendre parfois le son de la circulation de l'air.
La porte de la cave à vin ne ferme pas correctement	La cave à vin n'est pas d'aplomb.	Régler l'aplomb de la cave à vin.
	Quelque chose bloque la fermeture de la porte.	Vérifier s'il y a des bouteilles ou des clayettes qui empêchent la porte de fermer complètement.

TEMPÉRATURE ET HUMIDITÉ

PROBLÈME	CAUSE(S) POSSIBLE(S)	SOLUTION
Le vin est trop tiède	Il est possible que la porte ait été ouverte trop souvent ou laissée ouverte trop longtemps.	Ne pas ouvrir la porte fréquemment. Vérifiez pour les articles en gardant la porte de se refermer complètement.
	Du vin a été ajouté récemment.	Attendre que le vin ajouté récemment atteigne la température désirée.
	Le joint de la porte ne se ferme pas hermétiquement.	Nettoyer le joint de la porte. Voir "Nettoyage".
	La commande de température n'a pas été réglée à la température adéquate.	Régler la commande de température à un réglage plus froid.
	Le filtre du ventilateur est sale	Nettoyer le filtre du ventilateur. Voir la section "Nettoyage".
Le vin est trop froid	La commande de température a été réglée trop bas.	Augmenter la température de la section au prochain palier; attendre 24 heures que la température s'ajuste.
Accumulation d'humidité sur l'intérieur ou l'extérieur de la cave à vin	Forte présence d'humidité.	Ceci est normal en périodes d'humidité élevée. Sécher la surface et placer la commande de la température à un réglage légèrement plus froid.
	La porte est ouverte fréquemment ou entrouverte.	Ne pas ouvrir la porte fréquemment. Vérifiez pour les articles en gardant la porte de se refermer complètement.
	Le joint de la porte ne se ferme pas hermétiquement.	Nettoyer le joint de la porte. Voir "Nettoyage".

POUR OBTENIR DE L'AIDE SUPPLÉMENTAIRE, VISITER HAIERAMERICA.COM OU CONTACTER LA LIGNE D'ASSISTANCE À LA CLIENTÈLE AU 1-877-337-3639.

GARANTIE LIMITÉE

SERVICE À DOMICILE

GARANTIE COMPLÈTE DE DEUX ANS

Pendant 24 mois à compter de la date d'achat d'origine, Haier réparera ou remplacera gratuitement n'importe quelle pièce (main-d'œuvre comprise) comportant un défaut de matériau ou de fabrication.

Haier peut choisir à sa seule discrétion de remplacer ou réparer des pièces, des sous-systèmes ou le produit tout entier.

Le produit doit être accessible, dégagé et installé correctement pour bénéficier du service de réparation sous garantie.

GARANTIE LIMITÉE

REMARQUE : Cette garantie prend effet à la date à laquelle l'article a été acheté et le reçu de l'achat d'origine doit être présenté au représentant de dépannage autorisé avant qu'une quelconque réparation sous garantie ne soit effectuée.

Exceptions: Garantie à usage commercial

90 jours sur la main-d'œuvre à compter de la date d'achat d'origine

90 jours sur les pièces à compter de la date d'achat d'origine

Aucune autre garantie ne s'applique.

SERVICE AU TITRE DE LA GARANTIE

Contactez le centre de dépannage autorisé le plus proche. Tout dépannage doit être effectué par un centre de dépannage autorisé Haier. Pour le nom et le numéro de téléphone du centre de dépannage autorisé le plus proche de votre domicile, composer le 1-877-337-3639.

Avant d'appeler le centre, veuillez garder à disposition les renseignements suivants :

Numéros de plaque signalétique de l'appareil. Le nom et l'adresse du revendeur auprès duquel vous avez acheté l'appareil, ainsi que la date d'achat.

Une description claire du problème rencontré.

Une preuve d'achat (reçu de vente).

Cette garantie est valable pour le service des appareils domestiques aux États-Unis contigus et au Canada et lorsque le service est disponible, en Alaska, à Hawaï et Porto Rico.

Cette garantie ne couvre pas :

Le remplacement ou la réparation des fusibles, disjoncteurs, du câblage ou du circuit de plomberie du domicile.

Un produit dont le numéro de série d'origine a été enlevé ou modifié.

Tous frais de dépannage non identifiés comme étant normaux tel un dépannage dans une zone ou une tranche horaire normale.

Les dommages liés à l'expédition.

Les dommages liés à une installation ou un entretien inadapté.

Les dommages causés par l'un des éléments suivants : Mauvaise utilisation, utilisation abusive, accident, incendie ou catastrophe naturelle.

Les dommages résultant d'un dépannage fourni par une entité autre qu'un revendeur ou centre de dépannage autorisé Haier.

Les dommages causés par un courant, une tension ou une alimentation électrique incorrects.

Les dommages résultant d'une quelconque modification ou altération du produit ou d'un ajustement non autorisé par Haier.

Un ajustement des commandes utilisées par le consommateur tel qu'identifié dans le manuel de l'utilisateur.

Les tuyaux, boutons, plateaux à charpie et tout accessoire ou pièce jetable.

Les frais de main-d'œuvre, transport pour dépannage et d'expédition pour le retrait et le remplacement de pièces défectueuses au-delà de la période de 24 mois.

Les dommages liés à une utilisation autre qu'une utilisation domestique normale.

Tout frais de transport et d'expédition.

CETTE GARANTIE LIMITÉE REMPLACE TOUTE AUTRE GARANTIE EXPRESSE OU IMPLICITE, Y COMPRIS, MAIS PAS SEULEMENT, LES GARANTIES IMPLICITES, Y COMPRIS LES GARANTIES DE QUALITÉ MARCHANDE OU D'APTITUDE À UN USAGE PARTICULIER

Le recours offert dans cette garantie est exclusif et se substitue à toute autre garantie.

Cette garantie ne couvre pas les dommages fortuits ou indirects; aussi les limitations décrites ci-dessus peuvent ne pas s'appliquer à votre cas. Certains États ne permettent pas de limitation sur la durée d'une garantie implicite, aussi les limitations décrites ci-dessus peuvent ne pas s'appliquer à votre cas.

Cette garantie vous confère des droits juridiques spécifiques. Vous pouvez également jouir d'autres droits qui peuvent varier d'un État à l'autre.

Haier America
Wayne, NJ 07470

DOCUMENTS À CONSERVER

Merci d'avoir acheté ce produit Haier. Ce manuel d'utilisation vous aidera à obtenir la meilleure performance possible de votre nouveau cave à vin.

Pour référence ultérieure, inscrire le numéro de plaque signalétique et la date d'achat. La plaque signalétique est située sur une étiquette à l'intérieur du la cave à vin.

Pour faciliter l'obtention d'un service sous garantie, agraffer la preuve de la date d'achat à ce manuel.

Numéro de modèle

Numéro de série

Date d'achat

ÍNDICE

SEGURIDAD DEL CONGELADOR	29
Cómo deshacerse adecuadamente de su aparato refrigerador viejo	30
PIEZAS Y CARACTERÍSTICAS	31
REQUISITOS DE INSTALACIÓN	31
Requisitos de ubicación	31
Requisitos eléctricos	32
INSTRUCCIONES DE INSTALACIÓN	33
Paso 1 - Desempaque la bodega	33
Paso 2 - Conexión del suministro eléctrico	33
Paso 3 - Nivelación de la bodega	34
Paso 4 - Cómo alinear la puerta	34
PANEL DE CONTROL Y CARACTERÍSTICAS	35
Panel de control	35
Características	35
USO DE LA BODEGA	36
CUIDADO DE LA BODEGA	36
Limpieza	36
Cortes de energía	37
SOLUCIÓN DE PROBLEMAS	38
Funcionamiento	38
Temperatura y humedad	39
GARANTÍA LIMITADA	39
INFORMACIÓN A TENER EN CUENTA	41

SEGURIDAD DEL CONGELADOR

Su seguridad y la seguridad de los demás es muy importante.

Hemos incluido muchos mensajes importantes de seguridad en este manual y en su electrodoméstico. Lea y obedezca siempre todos los mensajes de seguridad.



Este es el símbolo de advertencia de seguridad.

Este símbolo le llama la atención sobre peligros potenciales que pueden ocasionar la muerte o una lesión a usted y a los demás. Todos los mensajes de seguridad irán a continuación del símbolo de advertencia de seguridad y de la palabra "PELIGRO", "ADVERTENCIA" o "PRECAUCIÓN".

Estas palabras significan:

⚠ PELIGRO

Se trata de una situación de peligro inminente. Si no sigue las instrucciones de inmediato, usted puede morir o sufrir una lesión grave.

⚠ ADVERTENCIA

Se trata de una situación posiblemente peligrosa que, de no evitarse, podría causar la muerte o una lesión grave.

⚠ PRECAUCIÓN

Se trata de una situación posiblemente peligrosa que, de no evitarse, podría causar lesiones moderadas o leves.

Todos los mensajes de seguridad le dirán el peligro potencial, le dirán cómo reducir las posibilidades de sufrir una lesión y lo que puede suceder si no se siguen las instrucciones.

INSTRUCCIONES IMPORTANTES DE SEGURIDAD

ADVERTENCIA: Para reducir el riesgo de incendio, choque eléctrico, lesiones a personas o daños al utilizar la bodega, siga precauciones básicas, incluyendo las siguientes:

- Use este aparato solamente para el propósito que fue diseñado, como se describe en este manual para el usuario.
- Esta bodega debe instalarse correctamente de acuerdo con las instrucciones de instalación antes de que se use. Vea las instrucciones de conexión a tierra en la sección de instalación.
- Desconecte el suministro de energía antes de darle servicio técnico.

INSTRUCCIONES IMPORTANTES DE SEGURIDAD

- Vuelva a colocar todas las piezas y paneles antes de ponerlo en funcionamiento.
- No repare ni reemplace ningún componente del aparato a menos que se recomiende específicamente en el manual. Todas las demás tareas de mantenimiento deben ser realizadas por un técnico calificado.
- Conecte a un contacto de pared de conexión a tierra de 3 terminales.
- No quite el terminal de conexión a tierra.
- No use un adaptador.
- No use un cable eléctrico de extensión.
- No almacene alimentos en la bodega. La temperatura interior puede no ser lo suficientemente fría para evitar el deterioro o la temperatura puede causar el desarrollo de bacterias.
- Use un limpiador no inflamable.
- Mantenga los materiales y vapores inflamables, tales como gasolina, alejados de la bodega.
- Esta bodega no debe estar empotrada o instalada en un armario cerrado. Se ha diseñado para instalarse de forma independiente únicamente.
- Los bordes del armario a lo largo de las áreas de estampado/recortes podrían tener filo. Evite colocar las manos, los dedos u otras partes del cuerpo cerca de estas áreas.
- Si no está utilizando la bodega, quite la puerta. De esta manera, reducirá la posibilidad de peligro para los niños.
- Mueva o instale la bodega con la ayuda de dos o más personas.

LEA Y GUARDE ESTAS INSTRUCCIONES

CÓMO DESHACERSE ADECUADAMENTE DE SU APARATO REFRIGERADOR VIEJO

ADVERTENCIA

Peligro de asfixia

Quite la puerta o el(los) cajón(cajones) de su aparato refrigerador viejo.

No seguir esta instrucción puede ocasionar la muerte o daño al cerebro.

IMPORTANTE: El atrapamiento y asfixia de niños no es un problema del pasado. Un aparato refrigerador desechado y abandonado es un peligro, aún si va a quedar ahí "por unos pocos días". Si usted está por deshacerse de su aparato refrigerador viejo, siga las instrucciones a continuación para evitar accidentes.

Antes de descartar su aparato refrigerador viejo:

- Quite la(s) puerta(s) o el(los) cajón(cajones).
- Deje los estantes en su lugar así los niños no pueden meterse adentro con facilidad.

PIEZAS Y CARACTERÍSTICAS

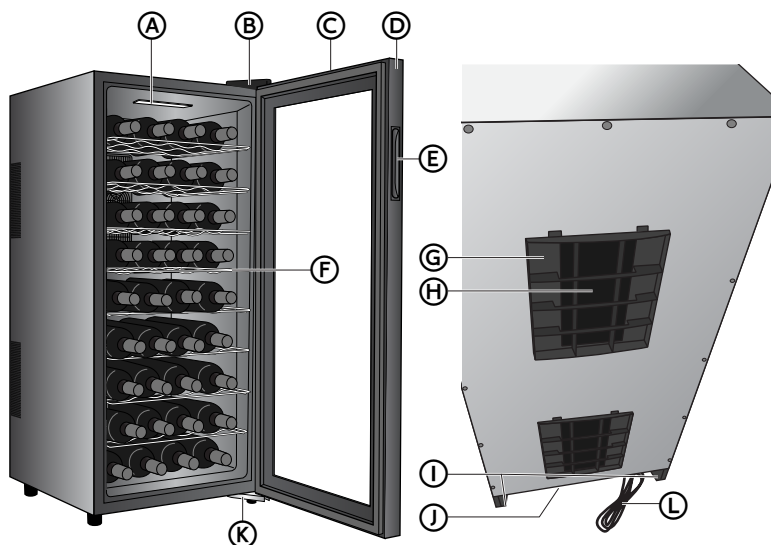

- | | | |
|--------------------------|----------------------------------|----------------------------------|
| Ⓐ Luz interior | Ⓒ Panel de control | Ⓔ Patas niveladoras |
| Ⓑ Cubierta de la bisagra | Ⓓ Marco de la puerta | Ⓝ Bandeja de goteo |
| Ⓒ Panel de control | Ⓔ Asa empotrada | Ⓖ Bisagra inferior |
| Ⓓ Marco de la puerta | Ⓝ Portabotellas | Ⓛ Cable de suministro de energía |
| Ⓔ Asa empotrada | Ⓛ Filtro del ventilador | |
| Ⓝ Portabotellas | Ⓜ Ventilador de enfriamiento | |
| | Ⓝ Patas niveladoras | |
| | Ⓝ Bandeja de goteo | |
| | Ⓝ Bisagra inferior | |
| | Ⓝ Cable de suministro de energía | |

REQUISITOS DE INSTALACIÓN

REQUISITOS DE UBICACIÓN

- No instale la bodega en cualquier lugar que no esté correctamente aislado o climatizado, por ej. garaje, etc. La bodega no fue diseñada para funcionar en ajustes de temperatura por debajo de 55 °F (13 °C).

- Cuando la temperatura ambiente está por debajo de la temperatura fijada con el control, la bodega no funcionará hasta que la temperatura ambiente sea mayor que la temperatura fijada.
- Seleccione una ubicación adecuada para la bodega en una superficie sólida y nivelada alejada de la luz solar directa o una fuente de calor, por ej. radiadores, zócalos radiantes, aparatos de cocción, etc. Cualquier desnivel en el piso debe corregirse con las patas niveladoras ubicadas en las esquinas inferiores delanteras y traseras de la bodega.
- Para minimizar el riesgo de oxidación, filtraciones y daños al aislamiento, evite colocar la bodega en un lugar con mucha humedad. No coloque agua directamente sobre o dentro de la unidad.
- La bodega está diseñada para instalarse de forma independiente únicamente. No está diseñada para una instalación empotrada.

REQUISITOS DE UBICACIÓN

Para garantizar que la bodega funciona con eficiencia óptima, deberá instalarlo en una ubicación con circulación de aire y conexiones eléctricas adecuadas.

Los espacios libres recomendados alrededor de la bodega:

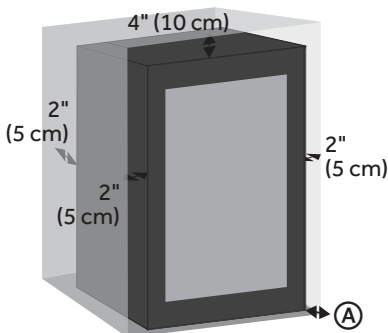

(A) Deje espacio suficiente para abrir la puerta en un ángulo de 120°

REQUISITOS ELÉCTRICOS

⚠ ADVERTENCIA



Peligro de Choque Eléctrico

Conecte a un contacto de pared de conexión a tierra de 3 terminales.

No quite el terminal de conexión a tierra del cable de alimentación.

No use un adaptador.

No use un cable eléctrico de extensión.

No seguir estas instrucciones puede ocasionar la muerte, incendio o choque eléctrico.

Antes de mover la bodega a su ubicación final, es importante asegurarse de que tiene la conexión eléctrica adecuada.

Método de conexión a tierra recomendado

Se requiere una fuente de energía eléctrica de 115 Voltios, CA solamente y con fusibles de 15 amperios, debidamente conectada a tierra. Se recomienda que use un circuito separado únicamente para la bodega.

Use un tomacorriente que no se pueda apagar con un interruptor.

No use un cable eléctrico de extensión.

INSTRUCCIONES DE INSTALACIÓN

PASO 1 - DESEMPAQUE LA BODEGA

! ADVERTENCIA

Peligro de Peso Excesivo

Con la ayuda de dos o más personas, mueva e instale la bodega.

No seguir esta instrucción puede ocasionar una lesión en la espalda u otro tipo de lesiones.

1. Quite todo el material de empaque. Esto incluye la base de espuma y toda la cinta adhesiva que mantiene sujetos los accesorios de la bodega adentro y afuera.
2. Inspeccione y quite los restos de materiales de envío, cinta adhesiva o material impreso antes de encender la bodega.
3. Deshágase de todos los materiales de embalaje o recíclelos.

PASO 2 - CONEXIÓN DEL SUMINISTRO ELÉCTRICO

! ADVERTENCIA



Peligro de Choque Eléctrico

Conecte a un contacto de pared de conexión a tierra de 3 terminales.

No quite el terminal de conexión a tierra del cable de alimentación.

No use un adaptador.

No use un cable eléctrico de extensión.

No seguir estas instrucciones puede ocasionar la muerte, incendio o choque eléctrico.

1. Desplace la bodega hacia la ubicación deseada.
2. Conecte a un contacto de pared de conexión a tierra de 3 terminales.

PASO 3 - NIVELACIÓN DE LA BODEGA

La bodega posee cuatro patas niveladoras, una en cada esquina.

Una vez que la bodega se encuentre en la ubicación deseada, asegúrese de que esté nivelada del frente hacia atrás y de lado a lado.

- Las patas niveladoras se pueden regular girándolas en el sentido de las agujas del reloj para levantarlas o en sentido contrario a las agujas del reloj para bajarlas.

NOTA: La puerta de la bodega se cerrará más fácil cuando las patas niveladoras del frente estén extendidas.

Levantar

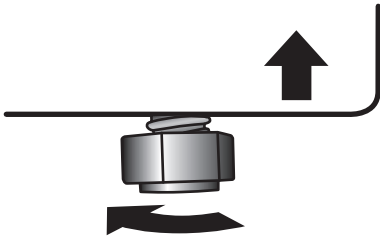

Bajar

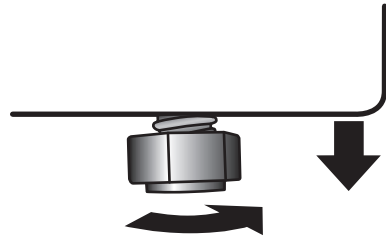

PASO 4 - CÓMO ALINEAR LA PUERTA

1. Con un destornillador de hoja plana, inserte con cuidado la hoja debajo de la cubierta de la bisagra superior y haga palanca para quitarla.
2. Mueva con cuidado los cables hacia un lado.
3. Con un destornillador Phillips, afloje los tornillos de la bisagra superior.
4. Regule la puerta y luego apriete los tornillos.
5. Vuelva a colocar la cubierta de la bisagra superior alineando la parte posterior de la cubierta con la parte trasera de la bisagra, y luego presionando con firmeza la parte delantera de la cubierta hasta que encaje en su lugar.
6. Si es necesario, ajuste la bisagra inferior.

PANEL DE CONTROL Y CARACTERÍSTICAS

PANEL DE CONTROL

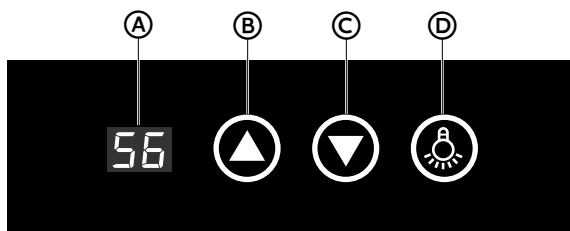

(A) Pantalla LED de temperatura

(B) Botón para aumentar la temperatura

(C) Botón para disminuir la temperatura

(D) Botón de la luz interior

CARACTERÍSTICAS

ENFRIAMIENTO TERMOELÉCTRICO

Las bodegas termoeléctricas (también denominadas semiconductoras) brindan una alta confiabilidad con poco mantenimiento y conservan de manera precisa la temperatura fijada para almacenar el vino.

Debido a que las bodegas termoeléctricas no emplean un compresor de enfriamiento, el ruido y la vibración son mínimos. Además de ser sumamente silenciosas, al no vibrar no se formarán burbujas en el vino almacenado.

La tecnología termoeléctrica es segura para el medioambiente, ya que no utiliza refrigerantes tipo CFC (clorofluorocarbono), HCFC (hidroclorofluorocarbono) o HFC (hidrofluorocarburo) en el proceso de enfriamiento.

LUCES INTERIORES

IMPORTANTE: La bodega está equipada con luces LED. Estas luces se diseñaron para durar durante toda la vida útil de la bodega. Sin embargo, si la luz deja de funcionar, contacte a un técnico competente para su reemplazo.

Durante el funcionamiento normal, es mejor que la luz permanezca apagada.

Para encender/apagar la luz:

- Presione el botón de la luz en el panel de control.

PORTABOTELLAS

Cada portabotellas puede contener hasta cuatro botellas de vino.

USO DE LA BODEGA

CONTROL DE TEMPERATURA

NOTA:

- Cuando se enchufa por primera vez, la pantalla de led mostrará la temperatura ambiente. Luego se mostrará en la pantalla la temperatura interna.
- Espere al menos 30 minutos para que la bodega se aclimate antes de hacer cualquier ajuste de temperatura.

Fije el control en la temperatura deseada dentro del rango de 50 °F a 66 °F (10 °C a 19 °C).

Para regular la temperatura:

- Presione la flecha hacia arriba ▲ para aumentar.
- Presione la flecha hacia abajo ▼ para disminuir.

IMPORTANTE:

- La temperatura interna real de la bodega termoeléctrica depende de la temperatura ambiente. Puede fijar la temperatura dentro del rango, pero quizás la bodega no alcance la temperatura predeterminada.
- La bodega no funcionará si la temperatura ambiente es inferior a la temperatura fijada en la bodega. El enfriamiento comenzará cuando la temperatura ambiente sea más elevada que la temperatura fijada de enfriamiento de la bodega.

CUIDADO DE LA BODEGA

LIMPIEZA

⚠ ADVERTENCIA



Peligro de choque eléctrico

Desconecte el suministro de energía antes de limpiarlo.

No seguir esta instrucción puede ocasionar la muerte o choque eléctrico.

1. Desenchufe o desconecte el suministro de energía.
2. Prepare una solución de limpieza de 3 a 4 cucharadas de bicarbonato de sodio mezclado con agua tibia. Utilice una esponja o paño suave, humedecido con la solución de limpieza, para limpiar la bodega.

IMPORTANTE: No utilice productos químicos fuertes, abrasivos, amoníaco, blanqueador con cloro, detergentes concentrados, solventes ni estropajos de metal. ALGUNAS de estas sustancias químicas pueden disolver, dañar y/o decolorar la bodega.

Antes de usar productos de limpieza, siempre lea y siga las instrucciones del fabricante y las advertencias para evitar lesiones físicas o daños al producto.

3. Enjuague con agua tibia limpia y seque con un paño suave.
4. Enchufe o vuelva a conectar el suministro de energía.
5. Vuelva a fijar la temperatura en la posición que desee.

JUNTAS DE LA PUERTA

Las juntas deben mantenerse limpias y flexibles para asegurar un sellado adecuado.

- Limpie las juntas de la puerta cada 3 meses con una solución de bicarbonato de sodio y agua tibia.
- El petrolato ligeramente aplicado en el lado de las bisagras de las juntas mantendrá la junta flexible y asegurará un buen sellado.

FILTRO EXTERNO DEL VENTILADOR

Con el tiempo, se acumulará polvo, suciedad y pelos en el filtro del ventilador, lo que hará que el sistema de enfriamiento no funcione de manera adecuada. Para mantener un enfriamiento óptimo y la durabilidad del producto, quite y limpie el filtro del ventilador, por lo menos, una vez cada 6 meses.

1. Desenchufe o desconecte el suministro de energía.
2. Presione hacia abajo las dos lengüetas que se encuentran en la parte superior para liberar el filtro del ventilador de la parte posterior del gabinete.
3. Limpie el filtro del ventilador.

Existen dos métodos efectivos para limpiar el filtro externo del ventilador:

- Utilice la manguera de una aspiradora para succionar el polvo, la suciedad y los pelos del filtro.
○
 - Lave a mano con agua tibia y jabón. Enjuague bien y deje que el filtro se seque al aire por completo antes de volver a instalarlo.
4. Lave a mano con agua tibia y jabón. Enjuague bien y deje que el filtro se seque al aire por completo antes de volver a instalarlo.
 5. Enchufe o vuelva a conectar el suministro de energía.

CORTES DE ENERGÍA

En caso de un corte de luz debido a una tormenta eléctrica u otra causa, desenchufe la bodega del tomacorriente. Cuando se restablezca la energía, vuelva a enchufar el cable eléctrico al tomacorriente de CA.

SOLUCIÓN DE PROBLEMAS

Pruebe las soluciones sugeridas aquí y posiblemente se evite el gasto de una visita de servicio técnico.

FUNCIONAMIENTO

PROBLEMA	POSIBLE(S) CAUSA(S)	SOLUCIÓN
La bodega no funciona	La bodega está desenchufada.	Conecte a un contacto de pared de conexión a tierra de 3 terminales.
	Se disparó el cortacircuitos o se quemó un fusible.	Reemplace/encienda el cortacircuitos o cambie el fusible.
La luz de la bodega no se enciende	La bodega está desenchufada.	Conecte a un contacto de pared de conexión a tierra de 3 terminales.
	La luz LED está quemada.	Llame a un técnico calificado para cambiar la luz LED quemada.
La bodega funciona con demasiada frecuencia	La habitación está muy cálida y/o húmeda	Esto puede ser normal para mantener la temperatura constante en los días húmedos y de altas temperaturas.
	Es posible que se haya abierto la puerta con frecuencia o se haya dejado abierta por mucho tiempo.	No abra la puerta con frecuencia. Compruebe si hay elementos de mantenimiento de la puerta se cierre por completo.
	La junta de la puerta no sella correctamente.	Verifique que la junta selle de forma adecuada. Limpie la junta de ser necesario.
	El filtro del ventilador está bloqueado.	Limpie el filtro del ventilador. Vea la sección "Limpieza".
Ruido de funcionamiento	La bodega cuenta con ventiladores exteriores para mantener la temperatura de enfriamiento fijada durante los períodos de temperatura ambiente cálida o durante un uso intenso de productos.	Es normal escuchar de vez en cuando sonidos de circulación de aire.
La puerta de la bodega no cierra correctamente	La bodega no está nivelada.	Nivele la bodega.
	La puerta está bloqueada abierta.	Verifique y acomode las botellas o los estantes que evitan que la puerta cierre por completo.

TEMPERATURA Y HUMEDAD

PROBLEMA	POSIBLE(S) CAUSA(S)	SOLUCIÓN
El vino está demasiado caliente	Es posible que se haya abierto la puerta con frecuencia o se haya dejado abierta por mucho tiempo.	No abra la puerta con frecuencia. Compruebe si hay elementos de mantenimiento de la puerta se cierre por completo.
	Se agregó vino recientemente.	Deje pasar tiempo para que el vino recientemente agregado alcance la temperatura deseada.
	La junta de la puerta no sella correctamente.	Limpie la junta de la puerta. Vea "Limpieza".
	El control de la temperatura no se fijó en la temperatura adecuada.	Regule el control de temperatura a un ajuste más frío.
	El filtro del ventilador está sucio.	Limpie el filtro del ventilador. Vea la sección "Limpieza".
El vino está demasiado frío	El control de temperatura se fijó en un ajuste demasiado bajo.	Ajuste la temperatura en la zona al próximo ajuste más cálido; espere 24 horas para que se ajuste.
Acumulación de humedad en el interior o exterior de la bodega	Humedad elevada	Es normal cuando la humedad es elevada. Seque la superficie y fije la temperatura en un ajuste ligeramente más frío.
	Las puertas se abren con frecuencia o quedan abiertas.	No abra la puerta con frecuencia. Compruebe si hay elementos de mantenimiento de la puerta se cierre por completo.
	La junta de la puerta no sella correctamente.	Limpie la junta de la puerta. Vea "Limpieza".

SI NECESITA MÁS AYUDA, VISITE HAIERAMERICA.COM O COMUNÍQUESE CON LA LÍNEA DE AYUDA AL CONSUMIDOR LLAMANDO AL 1-877-337-3639.

GARANTÍA LIMITADA

SERVICIO EN EL HOGAR

GARANTÍA COMPLETA POR DOS AÑOS

Durante 24 meses a partir de la fecha de compra original en la tienda, Haier reparará o reemplazará cualquier pieza del aparato sin costo, incluyendo la mano de obra, si la misma falla debido a defectos en los materiales o en la mano de obra.

Haier puede reemplazar, a su sola discreción, cualquier pieza, subsistema, incluso el producto entero.

El producto debe ser accesible, sin gravamen e instalado correctamente para recibir el servicio de reparación de garantía.

GARANTÍA LIMITADA

NOTA: Esta garantía comienza en la fecha de compra de este producto, y el recibo original deberá presentarse al representante autorizado de servicio antes de hacerse las reparaciones bajo la garantía.

Excepciones: Garantía uso comercial

90 días en la mano de obra a partir de la fecha de compra original

90 días en las piezas a partir de la fecha de compra original

No es aplicable ninguna otra garantía.

PARA OBTENER SERVICIO BAJO LA GARANTÍA

Póngase en contacto con el centro de servicio autorizado más cercano a su localidad. Todo servicio deberá ser realizado por un centro de servicio autorizado por Haier. Para obtener el nombre y el número de teléfono del centro de servicio autorizado más cercano, llame al 1-877-337-3639.

Antes de llamar, tenga a mano la siguiente información:

Número de modelo y de serie del aparato. El nombre y la dirección del distribuidor en donde compró la unidad y la fecha de compra. Una descripción clara del problema. Un comprobante de compra (recibo de compra).

Una descripción clara del problema.

Un comprobante de compra (recibo de compra).

Esta garantía cubre servicios para electrodomésticos dentro de los Estados Unidos continental y Canadá y donde esté disponible en Alaska, Hawaii y Puerto Rico.

Lo que no está cubierto bajo esta garantía:

Reemplazo o reparación de fusibles domésticos, cortacircuitos, cableado o plomería.

Un producto cuyo número de serie original haya sido removido o alterado.

Cualquier cargo por servicio que no haya sido identificado específicamente como servicio normal, como puede ser el área o las horas de servicio.

Daños ocurridos durante el transporte.

Daños ocasionados por la instalación o el mantenimiento inadecuados.

Daños por el uso incorrecto, abuso, accidente, incendio, inundación o fenómenos de la naturaleza.

Daños debidos al servicio efectuado por un distribuidor o centro de servicio que sea diferente del autorizado por Haier.

Daños ocasionados por la corriente, el voltaje o el suministro eléctrico incorrectos.

Daños que resulten de cualquier modificación hecha en el producto, alteración o ajustes no autorizados por Haier.

Ajuste de los controles manejados por el cliente según han sido identificados en el manual del propietario.

Mangueras, perillas, bandejas de pelusa y todos los otros aditamentos, accesorios y piezas desechables.

Cargos por mano de obra, transporte para el servicio y envío para la remoción y el reemplazo de las piezas defectuosas que se efectúen después del período inicial de 24 meses.

Daños ocasionados por un uso diferente al doméstico normal.

Cualquier gasto de transporte y de envío.

ESTA GARANTÍA LIMITADA REEMPLAZA TODAS LAS OTRAS GARANTÍAS, EXPRESAS O IMPLÍCITAS QUE INCLUYAN, ENTRE OTRAS, LAS GARANTÍAS DE COMERCIABILIDAD O DE CAPACIDAD PARA UN PROPÓSITO EN PARTICULAR

El recurso provisto en esta garantía es exclusivo y está otorgado en lugar de cualquier otro recurso.

Esta garantía no cubre daños incidentales o consecuentes, de modo que las limitaciones indicadas anteriormente pueden no aplicarse en su caso. Algunos estados no permiten las limitaciones acerca de cuánto tiempo dura una garantía implícita, de modo que las limitaciones arriba indicadas quizás no le correspondan.

Esta garantía le otorga derechos legales específicos, y es posible que usted tenga otros derechos, los cuales varían de un estado a otro.

Haier America
Wayne, NJ 07470

INFORMACIÓN A TENER EN CUENTA

Le agradecemos la compra de este producto de marca Haier. Este manual para el usuario lo ayudará a obtener el mejor funcionamiento de su nuevo bodega.

Para referencia futura, anote el número de modelo y de serie y la fecha de compra. La placa con el número de modelo o de serie está ubicada en una etiqueta dentro de la bodega.

Engrape la prueba de compra a este manual para asistirle cuando necesite obtener servicio bajo la garantía.

Número de modelo

Número de serie

Fecha de compra

IMPORTANT

Do Not Return This Product To The Store
If you have a problem with this product, please contact the
"Haier Customer Satisfaction Center" at
1-877-337-3639.

DATED PROOF OF PURCHASE, MODEL #, AND SERIAL #
REQUIRED FOR WARRANTY SERVICE

IMPORTANT

Ne pas Réexpédier ce Produit au Magasin
Pour tout problème concernant ce produit, veuillez contacter
le service des consommateurs "Haier Customer Satisfaction Center" au
1-877-337-3639.

UNE PREUVE D'ACHAT DATEE EST REQUISE POUR BENEFICIER DE LA GARANTIE.

IMPORTANTE

No regrese este producto a la tienda
Si tiene algún problema con este producto, por favor contacte el
"Centro de Servicio al Consumidor de Haier" al
1-877-337-3639 (Válido solo en E.U.A).
NECESITA UNA PRUEBA DE COMPRA FECHADA, NÚMERO DE MODELO
Y DE SERIE PARA EL SERVICIO DE LA GARANTÍA

Made in China
Fabriqué en Chine
Hecho en China

Haier

Haier America
Wayne, NJ 07470

HEWFT36BXB
Issued: May 2016

Printed in China

Part # 0570001150 REV A