



INSTALLATION INSTRUCTIONS

ORIGINAL INSTRUCTIONS

COMMERCIAL GAS OR ELECTRIC DRYER

MODELS MDE20PDAGW, MDE20PNAGW, MDE20MNAGW, MDE20CSAGW,
MDG20PDAGW, MDG20PNAGW, MDG20MNAGW, AND MDG20CSAGW

INSTRUCTIONS D'INSTALLATION

INSTRUCTIONS D'ORIGINE

SÈCHE-LINGE À GAZ OU ÉLECTRIQUE À USAGE COMMERCIAL

MODÈLES MDE20PDAGW, MDE20PNAGW, MDE20MNAGW, MDE20CSAGW,
MDG20PDAGW, MDG20PNAGW, MDG20MNAGW, AND MDG20CSAGW

ISTRUCCIONES DE INSTALACIÓN

ISTRUCCIONES ORIGINALES

SECADORA A GAS O ELÉCTRICA COMERCIALE

MODELOS MDE20PDAGW, MDE20PNAGW, MDE20MNAGW, MDE20CSAGW,
MDG20PDAGW, MDG20PNAGW, MDG20MNAGW, AND MDG20CSAGW

ISTRUZIONI D'INSTALLAZIONE

ISTRUZIONI ORIGINALI

ASCIUGATRICE A GAS O ELETTRICA COMMERCIALE

MODELLI MDE20PDAGW, MDE20PNAGW, MDE20MNAGW, MDE20CSAGW,
MDG20PDAGW, MDG20PNAGW, MDG20MNAGW, AND MDG20CSAGW



www.maytagcommerciallaundry.com

W10868681B

TABLE OF CONTENTS

DRYER SAFETY.....	3
FOR THE OWNER	
MAINTENANCE INSTRUCTIONS.....	6
IF YOU NEED ASSISTANCE	6
FOR WHIRLPOOL AUTHORIZED SERVICE PERSON	
TOOLS & PARTS	7
SPECIFICATIONS	7
DIMENSIONS/CLEARANCES	8
DRYER INSTALLATION REQUIREMENTS	9
INSTALLING LEVELING LEGS AND COIN BOX.....	10
LEVELING	11
ELECTRIC DRYER INSTALLATION REQUIREMENTS	12
GAS DRYER INSTALLATION REQUIREMENTS	13
DRYER VENTING REQUIREMENTS	15
GAS SUPPLY CONNECTION	17
TECHNICAL SPECIFICATIONS—GAS DRYER.....	18
COMPLETE INSTALLATION	20
REVERSING DRYER DOOR SWING	21
ELECTRONIC CONTROL SETUP INSTRUCTIONS (PD & PN MODELS)	22
DRYER DISPOSAL.....	27
WARRANTY	28

ÍNDICE

SEGURIDAD DE LA SECADORA.....	56
PARA EL PROPIETARIO	
INSTRUCCIONES DE MANTENIMIENTO	59
SI NECESITA ASISTENCIA	59
PARA EL PERSONAL DE SERVICIO AUTORIZADO DE WHIRLPOOL	
HERRAMIENTAS Y PIEZAS.....	60
ESPECIFICACIONES	60
DIMENSIONES Y ESPACIOS LIBRES	59
REQUISITOS DE INSTALACIÓN DE LA SECADORA	62
INSTALACIÓN DE LAS PATAS NIVELADORAS Y CAJA DE MONEDAS.....	63
NIVELACIÓN	64
REQUISITOS DE INSTALACIÓN DE LA SECADORA ELÉCTRICA.....	65
REQUISITOS DE INSTALACIÓN DE LA SECADORA A GAS	66
REQUISITOS DE VENTILACIÓN DE LA SECADORA	68
CONEXIÓN DEL SUMINISTRO DE GAS	71
ESPECIFICACIONES TÉCNICAS - SECADORA A GAS	72
INSTALACIÓN COMPLETA	74
CÓMO INVERTIR EL SENTIDO DE APERTURA DE LA PUERTA.....	75
INSTRUCCIONES DE PROGRAMACIÓN DEL CONTROL ELECTRÓNICO (SOLO MODELOS PD Y PN).....	76
ELIMINACIÓN DE LA SECADORA.....	81
GARANTÍA.....	82

TABLE DE MATIÈRES

SÉCURITÉ DE LE SECHE-LINGE.....	29
POUR LE PROPRIÉTAIRE	
INSTRUCTIONS D'ENTRETIEN	32
SI VOUS AVEZ BESOIN D'ASSISTANCE	31
POUR LE PERSONNEL D'ENTRETIEN AUTORISÉ PAR WHIRLPOOL	
OUTILS ET PIÈCES	33
SPÉCIFICATIONS.....	33
DIMENSIONS/DÉGAGEMENT	34
EXIGENCES D'INSTALLATION DE LE SECHE-LINGE.....	35
INSTALLATION DES PIEDS DE NIVELLEMENT ET DE LA BOÎTE À MONNAIE	36
NIVELLEMENT.....	37
EXIGENCES D'INSTALLATION DE LE SECHE-LINGE ÉLECTRIQUE	38
EXIGENCES D'INSTALLATION DE LE SECHE-LINGE À GAZ.....	39
EXIGENCES CONCERNANT L'ÉVACUATION DE LE SECHE-LINGE.....	41
RACCORDEMENT A LA CANALISATION DE GAZ.....	43
CARACTÉRISTIQUES TECHNIQUES — SECHE-LINGE À GAZ.....	44
ACHEVER L'INSTALLATION.....	46
INVERSION DU SENS D'OUVERTURE DE LA PORTE (FACULTATIF).....	47
INSTRUCTIONS DE RÉGLAGE DU TABLEAU DE COMMANDE ÉLECTRONIQUE (MODÈLES PD ET PN SEULEMENT).....	49
MISE AU REBUT DE LE SECHE-LINGE.....	54
GARANTIE	55

SOMMARIO

SICUREZZA DELL'ASCIUGATRICE.....	83
PER IL PROPRIETARIO	
ISTRUZIONI PER LA MANUTENZIONE	86
COME RICHIEDERE ASSISTENZA	86
PER IL PERSONALE DI ASSISTENZA AUTORIZZATO WHIRLPOOL	
ATTREZZI E PARTI.....	87
SPECIFICHE	87
DIMENSIONI/SPAZI	88
REQUISITI PER L'INSTALLAZIONE DELL'ASCIUGATRICE	89
INSTALLAZIONE DEI PIEDINI DI REGOLAZIONE E GETTONIERA	90
LIVELLAMENTO	91
REQUISITI DELL'INSTALLAZIONE DELL'ASCIUGATRICE ELETTRICO	92
REQUISITI DELL'INSTALLAZIONE DELL'ASCIUGATRICE A GAS	93
REQUISITI DI SCARICO DELL'ASCIUGATRICE.....	95
COLLEGAMENTO DI ALIMENTAZIONE DEL GAS.....	97
CARATTERISTICHE TECNICHE - ASCIUGATRICE A GAS.....	98
COMPLETAMENTO DELL'INSTALLAZIONE	96
INVERTIRE IL SENSO DI APERTURA DELLO SPORTELLINO (FACOLTATIVO).....	101
ISTRUZIONI DI CONFIGURAZIONE DEI COMANDI ELETTRONICI (SOLO MODELLI PD E PN)	102
ELIMINAZIONE DELL'ASCIUGATRICE.....	107
GARANZIA	108

Your safety and the safety of others are very important.

We have provided many important safety messages in this manual and on your appliance. Always read and obey all safety messages.



This is the safety alert symbol.

This symbol alerts you to potential hazards that can kill or hurt you and others.

All safety messages will follow the safety alert symbol and either the word “DANGER” or “WARNING.”

These words mean:

! DANGER

You can be killed or seriously injured if you don't immediately follow instructions.

! WARNING

You can be killed or seriously injured if you don't follow instructions.

All safety messages will tell you what the potential hazard is, tell you how to reduce the chance of injury, and tell you what can happen if the instructions are not followed.



WARNING — “Risk of Fire”

This is an additional safety alert symbol that alerts you to the risk of fire.



WARNING - “Risk of Fire”

- Clothes dryer installation and service must be performed by a Whirlpool authorized installer.
- Install the clothes dryer according to the manufacturer's instructions and local codes.
- Do not install a clothes dryer with flexible plastic venting materials or flexible metal (foil type) duct. If flexible metal duct is installed, it must be of a specific type identified by the appliance manufacturer as suitable for use with clothes dryers. Flexible venting materials are known to collapse, be easily crushed, and trap lint. These conditions will obstruct clothes dryer airflow and increase the risk of fire.
- To reduce the risk of severe injury or death, follow all installation instructions.
- Save these instructions.

DRYER SAFETY

- It is recommended that the owner post, in a prominent location, instructions for the customer's use in the event the customer smells gas. This information should be obtained from your gas supplier.
- Post the following warning in a prominent location.

FOR YOUR SAFETY

1. DO NOT USE OR STORE GAS OR OTHER FLAMMABLE MATERIALS IN THIS APPLIANCE OR NEAR THIS APPLIANCE.
2. DO NOT SPRAY AEROSOLS IN THE VICINITY OF THIS APPLIANCE WHILE IT IS IN OPERATION.
3. DO NOT MODIFY THIS APPLIANCE.

WARNING:

FIRE OR EXPLOSION HAZARD

Failure to follow safety warnings exactly could result in serious injury, death or property damage.

- **Do not store or use gasoline or other flammable vapors and liquids in the vicinity of this or any other appliance.**
- **WHAT TO DO IF YOU SMELL GAS:**
 - **Do not try to light any appliance.**
 - **Do not touch any electrical switch; do not use any phone in your building.**
 - **Clear the room, building, or area of all occupants.**
 - **Immediately call your gas supplier from a neighbor's phone. Follow the gas supplier's instructions.**
 - **If you cannot reach your gas supplier, call the fire department.**
- **Installation and service must be performed by a qualified installer, service agency, or the gas supplier.**

WARNING: Gas leaks cannot always be detected by smell.

For more information, contact your gas supplier.

If a gas leak is detected, follow the "What to do if you smell gas" instructions.

IMPORTANT: When discarding or storing your old clothes dryer, remove the door.

IMPORTANT SAFETY INSTRUCTIONS

WARNING: To reduce the risk of fire, electric shock, or injury to persons when using the dryer, follow basic precautions, including the following:



- Read all instructions before using the dryer.
- This dryer is intended only for drying clothes and textiles that have been washed in water. Do not use for any other purpose.
- **WARNING:** If you smell gas, do not use the dryer or any electrical equipment nearby. Warn other people to clear the area. Contact the dryer owner immediately.
- Do not place items exposed to cooking oils in your dryer. Items contaminated with cooking oils may contribute to a chemical reaction that could cause a load to catch fire. To reduce the risk of fire due to contaminated loads, the final part of a tumble dryer cycle occurs without heat (cool down period). Avoid stopping a tumble dryer before the end of the drying cycle unless all items are quickly removed and spread out so that the heat is dissipated.
- If it is unavoidable that fabrics that contain vegetable or cooking oil or that have been contaminated by hair care products be placed in a tumble dryer, they should first be washed in hot water with extra detergent – this will reduce, but not eliminate the hazard.
- Do not dry articles that have been previously cleaned in, washed in, soaked in, or spotted with gas, dry-cleaning solvents, other flammable, or explosive substances as they give off vapors that could ignite or explode.
- Items that have been soiled with substances such as acetone, alcohol, gas, kerosene, spot removers, turpentine, waxes, and wax removers should be washed in hot water with extra detergent before being dried in the dryer.
- Do not dry unwashed items in the dryer.
- Do not use this dryer if industrial chemicals have been used for cleaning. The possible presence of residual quantities of aggressive or decomposed chemicals in the load may produce damage to the dryer and harmful fumes.
- Do not allow children to play on, in, or with the dryer. Close supervision of children is necessary when the dryer is used near children.
- This dryer is not intended for use by persons (including children) with reduced physical, sensory, or mental capabilities, or lack of experience or knowledge, unless they have been given supervision or instruction concerning use of the dryer by a person responsible for their safety.
- Before the dryer is removed from service or discarded, remove the door to the dryer compartment.
- Do not reach into the dryer if the drum is moving.
- Do not open door while dryer is in operation. It will stop.
- When loading or re-loading the dryer, avoid touching hot metal parts of the drum (burn risk).
- Remove all objects from pockets such as lighters and matches.
- Cleaning and user maintenance shall not be made by children without supervision.
- **WARNING:** The appliance must not be supplied through an external switching device, such as a timer, or connected to a circuit that is regularly switched on and off by a utility.
- The dryer must not be installed behind a lockable door, a sliding door, or a door with a hinge on the opposite side to that of the dryer in such a way that full opening of the dryer door is restricted.
- The appliance is intended, but not limited, to be used in public areas.
- Children of less than 3 years should be kept away unless continuously supervised.
- The appliance must be disconnected from its power source during service and when replacing parts.
- If drum rotation is blocked due to trapped textiles, disconnect the dryer from the electrical supply before gently removing the blockage.
- If the dryer is not heating, or appears to be defective or damaged, do not use it. Contact the owner.
- Do not install or store the dryer where it will be exposed to the weather.
- Do not tamper with controls.
- Clean dryer lint screen before or after each load.
- Do not use this dryer without the lint screen in place.
- Do not repair or replace any part of the dryer or attempt any servicing unless specifically recommended in this Installation Instructions that you understand and have the skills to carry out.
- Fabric softeners, or similar products, should be used as specified by the fabric softener instructions.
- Items such as foam rubber (latex foam), shower caps, waterproof textiles, rubber-backed articles and clothes or pillows fitted with foam rubber pads should not be dried in the tumble dryer.
- The final part of a tumble dryer cycle occurs without heat (cool-down cycle) to ensure that the articles are left at a temperature that ensures that the items will not be damaged.
- **WARNING:** Never stop a tumble dryer before the end of the drying cycle unless all items are quickly removed and spread out so that the heat is dissipated. (Avoids risk of spontaneous combustion).
- In case of electrical supply failure, remove the load quickly and spread it out to avoid risk of spontaneous combustion.
- Keep area around the exhaust opening and adjacent surrounding areas free from the accumulation of lint, dust, and dirt.
- The fresh air ventilation openings into the room and into the dryer must not be blocked or sealed.
- Emergency stop control: After installation, access to mains plug (gas dryer) or mains supply (electric dryer) via a double-pole switch must be maintained at all times in order to ensure immediate deactivation of the dryer in case of emergency.
- The interior of the dryer and dryer exhaust vent should be cleaned periodically by Whirlpool authorized service personnel.
- See “Electrical Requirements” section for earthing instructions.
- Adequate ventilation has to be provided to avoid the back-flow of gases into the room from appliances burning fuels, including open fires.

SAVE THESE INSTRUCTIONS

MAINTENANCE INSTRUCTIONS

- Clean lint screen before and after each cycle.
- Removing accumulated lint:
 - From inside the dryer cabinet:
Lint should be removed every 2 years or more often, depending on dryer usage. Cleaning should be done by a Whirlpool authorized person.
 - From the exhaust vent:
Lint should be removed every 2 years, or more often, depending on dryer usage.
- Keep area around dryer clear and free from combustible materials, gas, and other flammable vapors and liquids.
- Keep dryer area clear and free from items that would obstruct the flow of combustion and ventilation air.

If dryer does not operate, check the following:

- Electrical supply is connected.
- Circuit breaker is not tripped or house fuse is not blown.
- Door is closed. Listen closely to hear the door switch activate.
- Controls are set in a running or “on” position.
- For gas dryers, check that gas supply shut-off valves are set in open position.

WARNING: Improper connection of the equipment-earthing conductor can result in a risk of electric shock. It is your responsibility to check with a qualified electrician or service representative if you are in doubt as to whether the dryer is properly earthed and meets all local codes and ordinances. Do not modify the plug provided with the dryer: If it will not fit the outlet, have a proper outlet installed by a qualified electrician.

IF YOU NEED ASSISTANCE

If you need help, contact the dealer from whom you purchased the appliance, or a Maytag designated service company. When calling, please know the purchase date and the complete model and serial number of your appliance. This information will help us to better respond to your request.

IF YOU NEED SERVICE:

Contact your authorized Maytag Commercial Laundry distributor. To locate your authorized Maytag Commercial Laundry distributor, visit www.maytagcommerciallaundry.com.

For written correspondence:

Maytag Commercial Laundry Service Department
2000 N M 63
Benton Harbor, Michigan 49022-2632 USA

Tools Needed:



203 mm (8")
or 254 mm (10")
Pipe Wrench



203 mm (8") or 254 mm (10")
Adjustable Wrench
(that opens to 25 mm (1"))

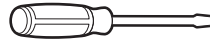

Flat-Blade Screwdriver



Phillips Screwdriver



Torx T-20[†] Security
Screwdriver or Bit



25 mm (1") Hex-Head
Socket Wrench



8 mm (5/16") Socket Wrench

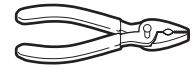

Pliers (that open to
39 mm [1 5/16"])



Level



Utility Knife



6 mm (1/4") Nut Driver

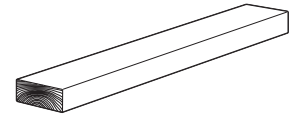

686 mm (27")
Wood Block

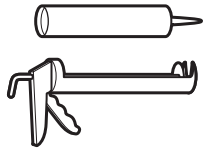

Caulk Gun and Caulk
(for installing new exhaust vent)



Vent Clamps



Pipe-Joint Compound
Suitable for Gas Type

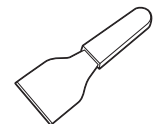

Putty Knife

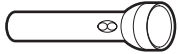

Flashlight (optional)



25 mm (1")
Open-End Wrenches

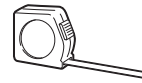

Ruler or Measuring Tape

Parts Supplied:



Foot Boots (4)

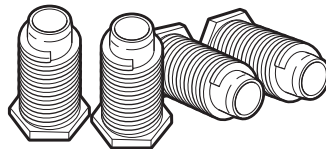

Leveling Legs (4)

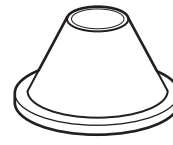

Security Cone



5/16" Hex Head – 18 x 2 1/2"
Security Bolt

NOTE: The circuit diagram for this dryer is located inside the lower front panel, within the Tech Sheets.

Technical Specifications:

220 – 240 V, 50 Hz. AC

4575W

Total mass: 68 kg max.

SPECIFICATIONS

These units are sold in multiple regions with different requirements for measuring capacity. Below are a few of the valid forms of measure posted on this product:

Dry Linen Capacity: A weight measure that reflects a minimum threshold for dry volume capacity that is needed for import tariff purposes.

IEC Capacity: The capacity measure that represents the maximum capacity of dry linens and textiles which the manufacturer declares can be treated in a specific cycle.

Dry Linen Capacity
10.5 kg (23 lb)
IEC Capacity
9.0 kg (20 lb)
Sound Level
LpA: 58 dB(A) (Kpa+/-10 dB(A))

[†]TORX and T20 are trademarks of Acument Intellectual Properties, LLC.

DIMENSIONS/CLEARANCES

Dimensions

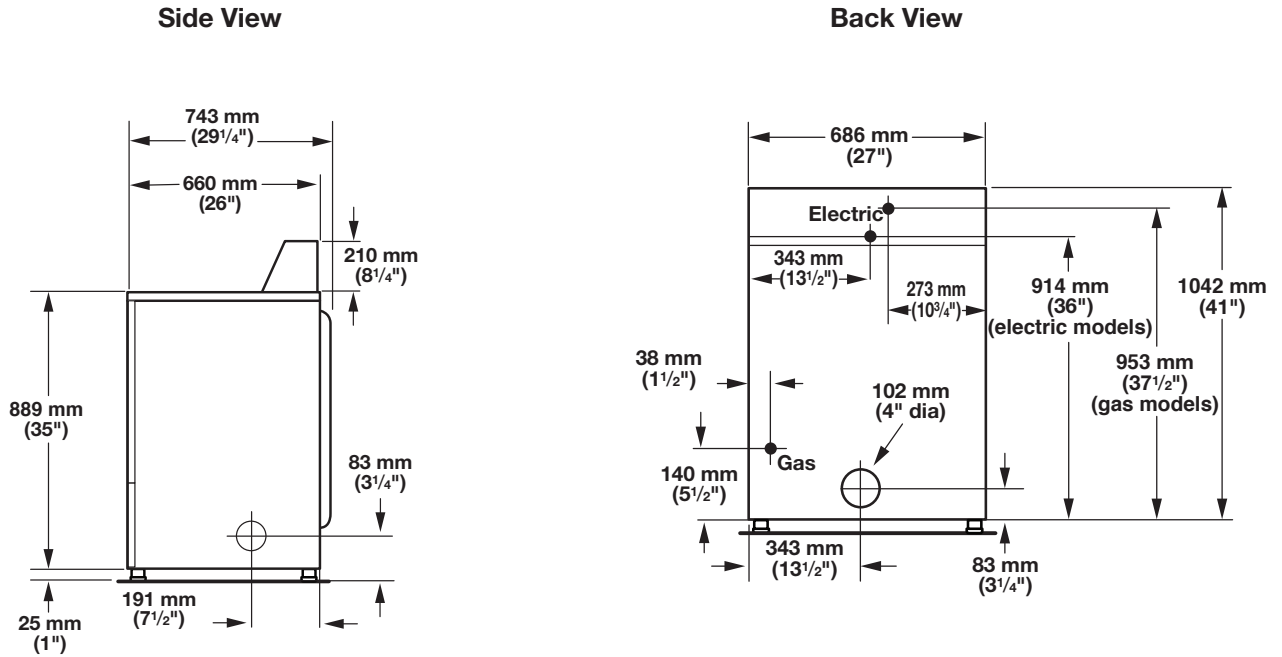

Clearances

Front View, Recessed Opening

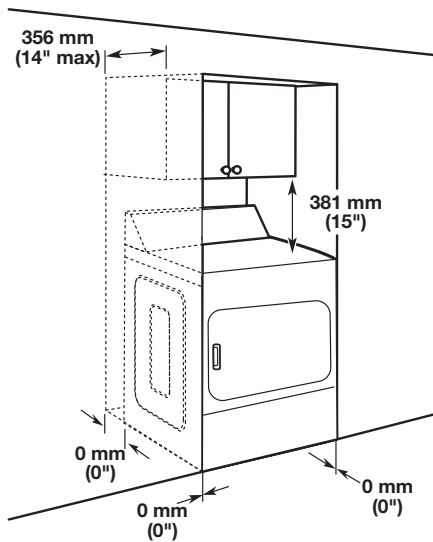

Side View, Recessed In Closet

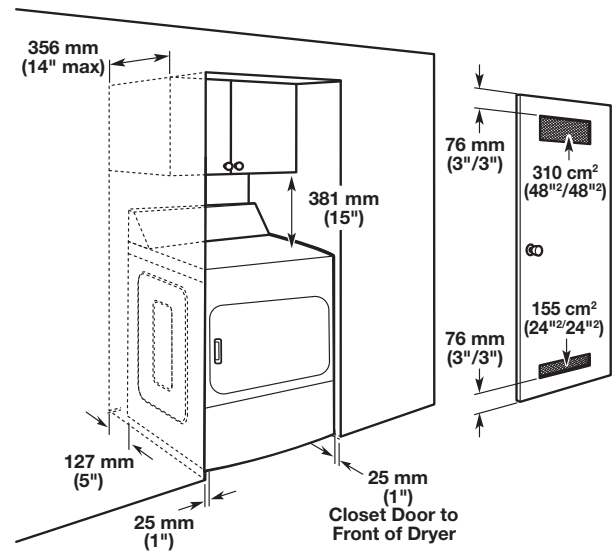

DRYER INSTALLATION REQUIREMENTS

(Australia and New Zealand – for full details of installation requirements refer to AS/NZS 5601.1)

Location Requirements

⚠ WARNING



Explosion Hazard

Keep flammable materials and vapors, such as petrol, away from dryer.

Do not install in a garage.

Failure to do so can result in death, explosion, or fire.

Your dryer can be installed in a basement, laundry room, or recessed area.

This dryer is not intended for installation in a mobile home.

Companion appliance location requirements should also be considered.

IMPORTANT: Do not install or store the dryer where it will be exposed to the weather. Proper installation is your responsibility.

You will need:

- An grounded electrical outlet located within 1.8 m (6 ft.) of where the power cord is attached to the back of the dryer. See “Electrical Requirements.”
- A level floor with a maximum slope of 25 mm (1") under entire dryer. Installing the dryer on soft floor surfaces, such as carpets or surfaces with foam backing, is not recommended.

Dryer installation clearances

- The location must be large enough to allow the dryer door to be fully opened.
- Additional spacing should be considered for ease of installation and servicing. The door opens more than 180°.
- Additional clearances might be required for wall, door, and floor moldings.
- Additional spacing of 25 mm (1") on all sides of the dryer is recommended to reduce noise transfer.

When installing a dryer:

IMPORTANT: Observe all governing codes and ordinances.

- **Check code requirements:** Some codes limit or do not permit installation of clothes dryers in garages, closets, or sleeping quarters. Contact your local building inspector.

NOTE: For installation in Australia and New Zealand, install dryer in accordance with AS/NZS 5601.1 and local governance codes.

- **Gas Dryers only:** Make sure that lower edges of the cabinet, plus the back and bottom sides of the dryer, are free of obstructions to permit adequate clearance of air openings for combustion air. See “Recessed Area and Closet Installation Instructions” below for minimum spacing requirements.

Recessed Area and Closet Installation Instructions

This dryer may be installed in a recessed area or closet. For recessed area and closet installations, minimum clearances can be found on the warning label on the rear of the dryer or in “Dimensions/Clearances.”

The installation spacing is in millimeters and is the minimum allowable. Additional spacing should be considered for ease of installation, servicing, and compliance with local codes and ordinances.

If closet door is installed, the minimum unobstructed air opening in the top and bottom is required. The unobstructed opening needs to be 1 square inch per 1,000 Btu (252 kcal) of gas burner output. Output on North American gas dryers is typically 22,000 Btu; however, Canadian dryers may have lower output. Louvered doors with equivalent air openings are acceptable.

The dryer must be exhausted outdoors.

No other fuel-burning appliance may be installed in the same closet as the dryer.

NOTE: For installation in Australia and New Zealand, refer to AS/NZS 5601.1 for ventilation requirements.

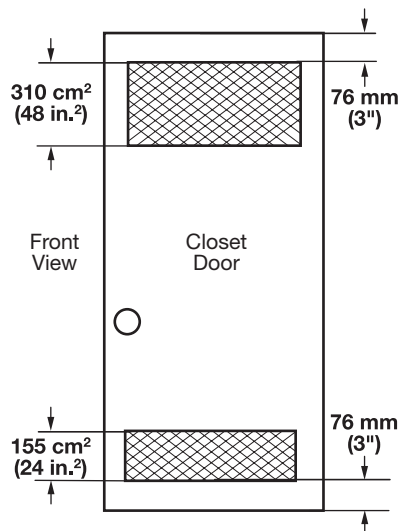

INSTALLING LEVELING LEGS AND COIN BOX

The console houses the electronic control board. The board is factory set for a dry time of 30 minutes. Consult the tech sheet found inside the dryer toe panel to reset dry time and for other options.

The card reading mechanism is not included, but is available from your usual industry sources.

⚠ WARNING

Excessive Weight Hazard

Use two or more people to move and install dryer.

Failure to do so can result in back or other injury.

1. Prepare dryer for leveling legs

NOTE: Slide dryer onto cardboard or hardboard before moving to avoid damaging floor covering.

Using two or more people, move dryer to desired installation location.

Take tape off front corners of dryer. Open dryer and remove the literature and parts packages. Wipe drum interior with a damp cloth to remove any dust.

Take two cardboard corners from the dryer carton and place them on the floor in back of the dryer. Firmly grasp the body of the dryer and gently lay it on its back on the cardboard corners. Disconnect power before making electrical connections.

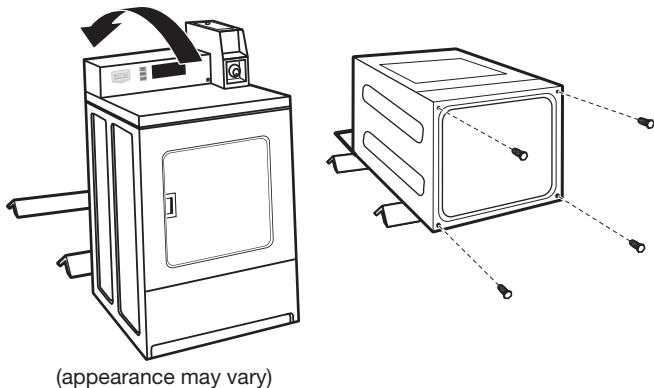

(appearance may vary)

2. Screw in leveling legs

Examine leveling legs and find diamond marking. Screw legs into leg holes by hand. Use an adjustable wrench or 25 mm (1") hex-head socket wrench to finish turning legs until diamond marking is no longer visible. Then fit a covered foot boot over each leg foot.

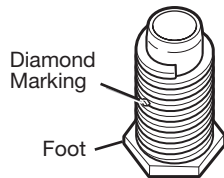

To protect the floor, use a large piece of cardboard from the dryer carton. Stand dryer up on the cardboard. Slide the dryer until it is close to its final location. Leave enough room for electrical connection and to connect the exhaust vent.

A longer leveling foot is available if needed on extremely sloped floors, Part Number 279810.

The meter case houses the factory-installed accumulator timer with actuating arm or service switch.

The service door lock and key and coin box lock and key may not be included but are available from the usual industry sources.

1. Install coin box

Remove the service door of the meter case by lifting it up at the back. Install the money-accepting device. (Refer to manufacturer's instructions for proper installation.)

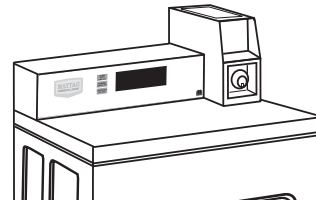

Replace the meter case service door. Put the coin vault with lock and key in the meter case opening.

Remove cardboard or hardboard from under dryer. Adjust the legs of the dryer up or down until the dryer is level.

2. Install added security device

Check that power is not supplied to the dryer.

Open and remove the service door.

Insert the narrow part of the security cone into the oblong hole in the bottom rear of the meter case assembly.

Pass the security bolt through this cone and thread it by hand into the cage nut below the oblong hole.

Tighten the security bolt by hand a few turns before using a wrench to tighten until snug.

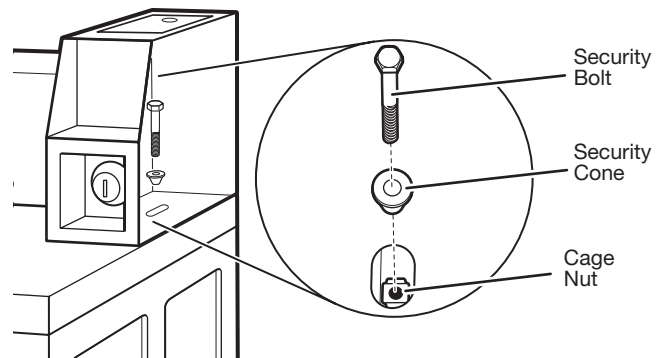

NOTE: Installing the security bolt provides added security, but will add to the service time when the top needs to be removed for servicing the dryer.

LEVELING

Leveling your dryer properly reduces excess noise and vibration.

⚠ WARNING

Excessive Weight Hazard

Use two or more people to move and install dryer.

Failure to do so can result in back or other injury.

1. Remove cardboard from beneath dryer. Place a level on top edges of dryer, checking each side and front. If not level, tip dryer and adjust legs up or down as shown in Step 3, repeating as necessary.

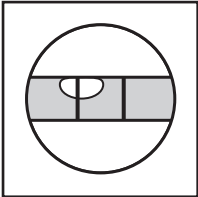
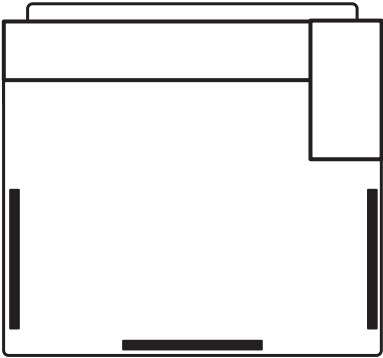

Not Level

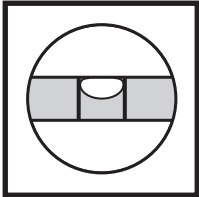

LEVEL

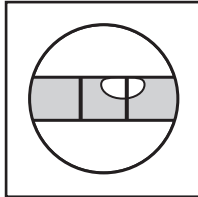

Not Level

2. Grip dryer from top and rock back and forth, making sure all four legs are firmly on floor. Repeat, rocking dryer from side to side. If dryer rocks, go to Step 3 and adjust leveling legs.

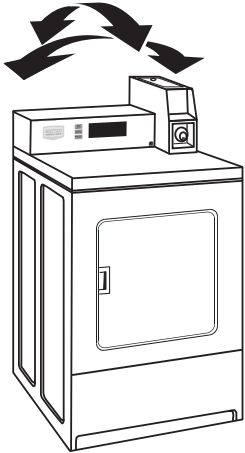

3. If dryer is not level, use a 25 mm or 1" open-end or adjustable wrench to turn the leveling leg counterclockwise to lower the dryer or clockwise to raise the dryer. Recheck levelness of dryer and that all four legs are firmly in contact with the floor. Repeat as needed.

HELPFUL TIP: You may want to prop up front of dryer about 102 mm (4") with a wood block or similar object that will support weight of dryer.

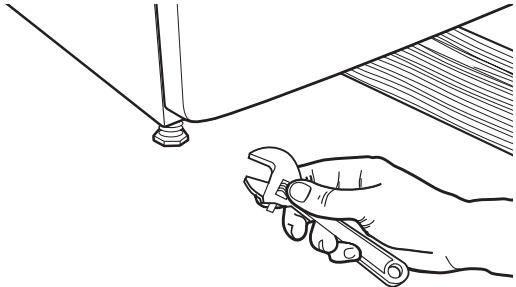

ELECTRIC DRYER INSTALLATION REQUIREMENTS

Electrical Requirements

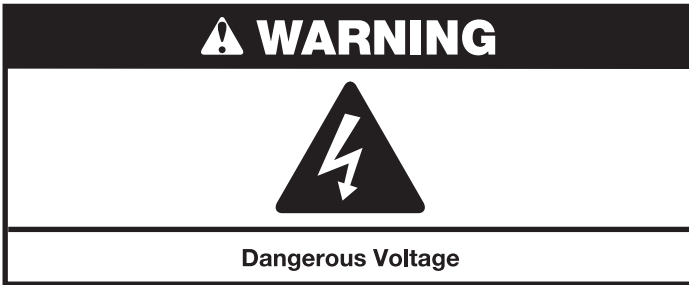

IMPORTANT: Observe all governing codes and ordinances.

This dryer is supplied without an electric cord and plug. It must be connected by a Whirlpool authorized service person to a single-phase electricity supply at the voltage shown on the dataplate, using a suitable fixed wiring installation in accordance with local and national wiring regulations.

- A 3-wire circular cord of minimum conductor size 2.5 mm² cross-section area should be used.
- A 25 A (minimum) supply fuse should be used, and a switch with a clear OFF marking having a contact separation in both poles that provides full disconnection under over-voltage category III conditions must be incorporated into the fixed wiring in accordance with local wiring regulations by a Whirlpool authorized service person. The dryer should be positioned so that the disconnection switch is clearly visible and easily accessible to the user. This disconnection switch also provides the function of an emergency stop control for the user.
- A cord clamp bush is provided on the dryer, and should be tightened on completion of wiring. The electrical mains terminals are located behind the small rear access panel (terminal block cover), and connections should be made in accordance with the terminal markings. Remember to replace the terminal access panel (terminal block cover).

NOTE: In accordance with the European EMC Directive (2004/108/EC), the maximum electrical supply system impedance to which the electric dryer should be connected is declared to be 0.054 Ohm + j0.034 Ohm.

NOTE: Electrical safety standards: The manufacturer has chosen compliance with IEC/EN.60335 standards as the most appropriate for this product.

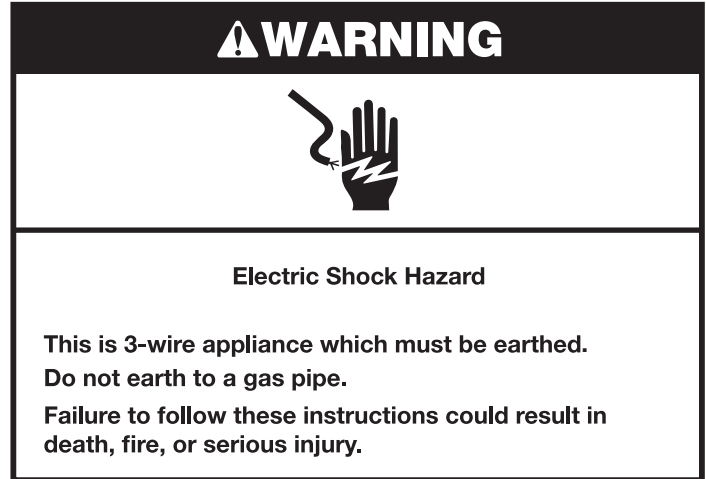

If codes permit and an additional ground bond wire is used, it is recommended that a qualified electrician determine that the ground bond path is adequate.

Recommended Earthing Method

It is your responsibility to contact a qualified electrical installer to ensure that the electrical installation is adequate and in conformance with all local codes and ordinances.

GAS DRYER INSTALLATION REQUIREMENTS

Electrical Requirements

⚠ WARNING



Dangerous Voltage

IMPORTANT: Observe all governing codes and ordinances.

You will need a grounded electrical outlet located within 610 mm (2 feet) of either side of the dryer.

This dryer is supplied/fitted with an electrical supply cord and plug. It should be connected to electrical supply socket at the voltage shown on the rating plate. The minimum supply fuse capacity should be 10 A. The dryer must be positioned so that the plug is clearly visible and accessible. This plug also provides the function of an emergency stop control for the user. If the fitted plug is not used, the electrical connection must be carried out by a competent electrician in accordance with local or national codes.

If the supply cord is damaged, it must be replaced with a specially terminated cord by an authorized service agent or a similarly competent person in order to avoid a hazard.

Do not use an adapter.

Do not use an extension cord.

NOTE: In accordance with the European EMC Directive (2004/108/EC), the maximum electricity supply system impedance to which the gas dryer should be connected is declared to be 0.054 Ohm + j0.034 Ohm.

NOTE: Electrical safety standards: The manufacturer has chosen compliance with IEC/EN.60335 standards as the most appropriate for this product.

⚠ WARNING



Electric Shock Hazard

This is a 3-wire appliance which must be earthed.

Do not earth to a gas pipe.

Do not change the power supply cord plug. If it does not fit the outlet, have a proper outlet installed by a qualified electrician.

Do not use an extension cord with this dryer.

Failure to follow these instructions could result in death, fire, or serious injury.

If codes permit and an additional ground bond wire is used, it is recommended that a qualified electrician determine that the ground bond path is adequate.

EARTHING INSTRUCTIONS

■ For an earthed cord-connected dryer:
This dryer must be earthed. In the event of a malfunction or breakdown, earthing will reduce the risk of electric shock by providing a path of least resistance for electric current. This dryer is equipped with a cord having an equipment-earthing conductor and a earthing plug. The plug must be plugged into an appropriate outlet that is properly installed and earthed in accordance with all local codes and ordinances.

WARNING: Improper connection of the equipment-earthing conductor can result in a risk of electric shock. Check with a qualified electrician or service representative or personnel if you are in doubt as to whether the dryer is properly earthed. Do not modify the plug provided with the dryer: if it will not fit the outlet, have a proper outlet installed by a qualified electrician.

SAVE THESE INSTRUCTIONS

Using the universal cord included with this dryer:

The gas dryer is equipped with a universal cord with interchangeable plugs.

1. To use the universal cord, select the plug end that fits your electrical outlet, and plug it into the adapter on the supply cord.
2. Secure the plug end in place on the cord by aligning the 2 cover halves over the cord adapter and clipping them together.

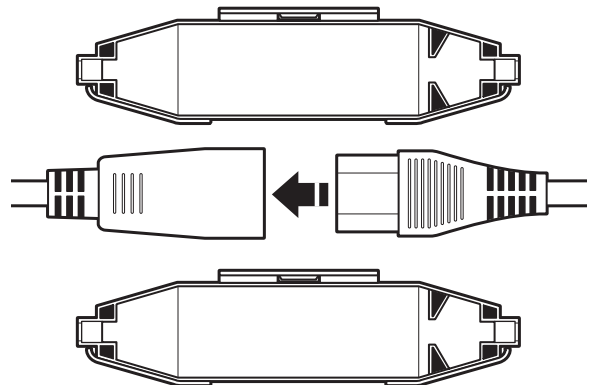

GAS DRYER INSTALLATION REQUIREMENTS

Gas Supply

WARNING



Explosion Hazard

Connect this dryer to a regulated gas supply. Supply pressure must be in accordance with the Technical Specifications.

Install a shut-off valve.

Securely tighten all gas connections.

If connected to LP, have a Whirlpool authorized service person make sure gas pressure is correct.

Failure to do so can result in death, explosion, or fire.

IMPORTANT: Observe all governing codes and ordinances. In Australia and New Zealand, refer to AS/NZS 5601.1 – Gas Installations.

Gas Supply

Before installation, check that the local gas distribution conditions, nature of gas and pressure, and the adjustment of the appliance are compatible. Burner information will be found on the model/serial rating plate in the door recess of the dryer. If this information does not agree with the type of gas available, see your dealer.

Natural Gas:

This dryer is factory adjusted for use with NATURAL GAS (G20), and no further adjustment should be required at installation.

L.P. Gas:

This dryer is also certified for use with L.P. (propane or butane) gases with appropriate conversion. No attempt shall be made to convert the appliance from the gas specified on the model/serial rating plate for use with a different gas without consulting the serving gas supplier.

Conversion must be done by a Whirlpool authorized service technician. Gas conversion kit (European Country), part number W10233219, is available for purchase from your dealer. Gas conversion kit (Australia), part number W10315369, is available for purchase from your dealer. Full instructions are supplied with the kit.

Natural Gas (France/Belgium):

This dryer is also certified for France/Belgium for use with G20/G25 gases (20 mbar/25 mbar) with appropriate conversion. No attempt should be made to convert this appliance from the gas specified on the gas rating label for use with a different gas without consulting the serving gas supplier. Gas conversion must be done by a Whirlpool authorized gas service technician. Conversion kit, part number (W10181947) is available for purchase from your dealer. Full instructions are supplied with the kit.

Supply line requirements:

Provide a rigid gas supply line to the dryer location. It should be minimum 12.5 mm (1/2") ID. When acceptable to the gas supplier and local codes, 10 mm (3/8") ID rigid supply line may be used for lengths under 6.1 m (20'). Pipe-joint compounds resistant to the action of L.P. gas must be used.

NOTE: For installation in Australia and New Zealand, refer to AS/NZS 5601 for pipe sizing details. All piping is to be in accordance with AS/NZS 5601.1 – Gas Installations.

Gas connection to the dryer itself should be made by means of a flexible gas hose suitable for the appliance and gas category in accordance with national installation regulations. If in doubt, contact the gas supplier. It should be minimum 10 mm (3/8") ID.

A means of restraint should be used between the dryer and the wall to avoid straining of the rigid gas supply when the dryer is moved. An appropriate length of chain and a wall hook is recommended.

The dryer gas inlet connection is a 3/8" NPT thread. An adapter is supplied for conversion to standard ISO.228-1 thread (3/8" BSP).

Check for leaks by using an approved noncorrosive leak-detection solution. Bubbles will show a leak. Correct any leak found. A pressure measurement tapping is provided on the gas valve within the dryer, accessible after removal of the lower front panel.

The dryer must be disconnected from the gas supply piping system during any pressure testing of that system.

DRYER VENTING REQUIREMENTS

⚠ WARNING



Fire Hazard

Use a heavy metal vent.

Do not use a plastic vent.

Do not use a metal foil vent.

Failure to follow these instructions can result in death or fire.

WARNING: To reduce the risk of fire, this dryer MUST BE EXHAUSTED OUTDOORS.

IMPORTANT: Observe all governing codes and ordinances. In Australia and New Zealand, refer to AS/NZS 5601.1 – Gas Installations.

Dryer exhaust must not be connected into any gas vent, chimney, wall, ceiling, attic, crawlspace, or a concealed space of a building. Only rigid or flexible metal vent shall be used for exhausting.

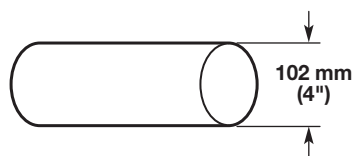

102 mm (4") Heavy, Metal Exhaust Vent

- Only a 102 mm (4") heavy, metal exhaust vent and clamps may be used.
- Do not use plastic or metal foil vent.

Rigid metal vent:

- Recommended for best drying performance and to avoid crushing and kinking.

Flexible metal vent: (Acceptable only if accessible to clean)

- Must be fully extended and supported in final dryer location.
- Remove excess to avoid sagging and kinking that may result in reduced airflow and poor performance.
- Do not install in enclosed walls, ceilings, or floors.
- The total length should not exceed 2.4 m (7¾ ft.).

NOTE: If using an existing vent system, clean lint from entire length of the system and make sure exhaust hood is not plugged with lint. Replace plastic or metal foil vents with rigid metal or flexible metal vents. Review "Vent System Chart" and if necessary, modify existing vent system to achieve best drying performance.

Elbows:

- 45° elbows provide better airflow than 90° elbows.

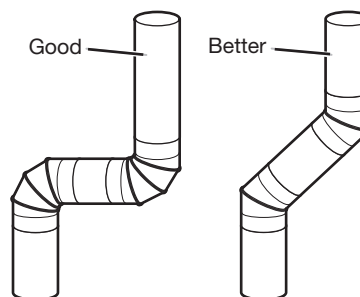

Clamps:

- Use clamps to seal all joints.
- Exhaust vent must not be connected or secured with screws or other fastening devices that extend into interior of duct and catch lint. Do not use duct tape.



Improper venting can cause moisture and lint to collect indoors, which may result in:

- Moisture damage to woodwork, furniture, paint, wallpaper, carpets, etc.
- Housecleaning problems and health problems.

DRYER VENTING REQUIREMENTS

Vent Hoods

102 mm (4") Diameter Exhaust Hoods



Exhaust hood must be at least 305 mm (12") from the ground or any object that may be in the path of the exhaust (such as flowers, rocks, bushes, or snow).

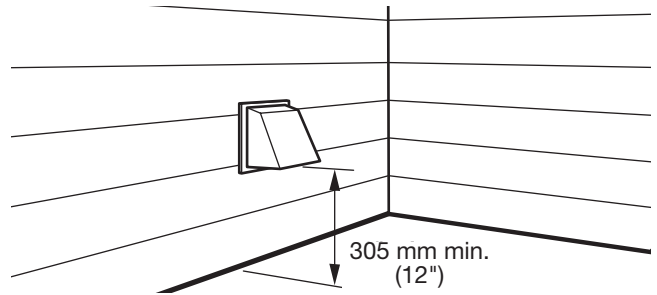

Vent System Length

Maximum Vent Length/Vent Connection

Maximum length of vent system depends upon the type of vent used, number of elbows, and type of exhaust hood.

Vent System Chart (Rigid Metal Vent)

No. of 90° Turns	Box and Louvered Hood	Angled Hood
0	39.6 m (130 ft.)	39.3 m (129 ft.)
1	38.1 m (125 ft.)	36.3 m (119 ft.)
2	35.1 m (115 ft.)	33.2 m (109 ft.)
3	32.3 m (106 ft.)	30.5 m (100 ft.)
4	29.9 m (98 ft.)	28.0 m (92 ft.)

For vent systems not covered by the vent specification chart, see your parts distributor.

Provision must be made for enough air for combustion and ventilation. (Check governing codes and ordinances.) See "Recessed Area and Closet Installation Instructions" in the "Location Requirements" section.

A 102 mm (4") outlet hood is preferred. However, a 64 mm (2½") outlet exhaust hood may be used. A 64 mm (2½") outlet creates greater back pressure than other hood types. For permanent installation, a stationary vent system is required.

Connect Vent

1. If connecting to existing vent, make sure the vent is clean.
2. Using a 102 mm (4") clamp, connect vent to exhaust outlet in dryer.

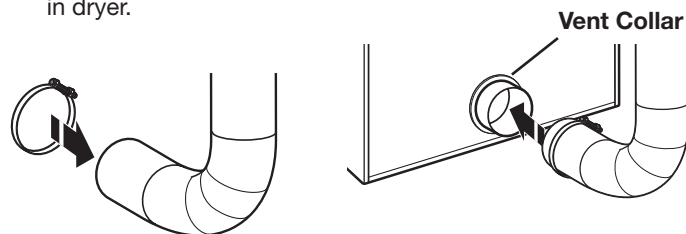

NOTE: Do not remove vent collar.

3. Tighten hose clamp with Phillips screwdriver.

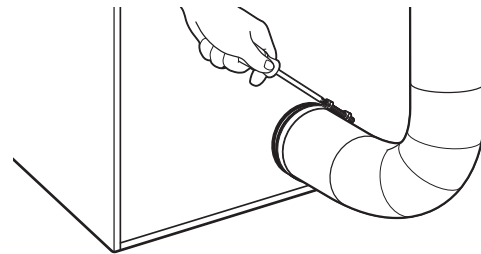

4. Make sure the vent is secured to exhaust hood with a 102 mm (4") clamp.

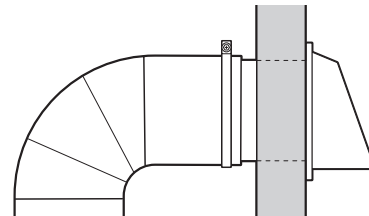

5. Move dryer into final position. Do not crush or kink vent. Make sure dryer is level.

NOTE: Testing for proper ventilation should be done with a Manometer. Minimum: 0.01" (0.2 mm). Maximum: 0.6" (16 mm).

DRYER VENTING REQUIREMENTS

If an Exhaust Hood Cannot be Used

The outside end of main vent should have a sweep elbow directed downward.

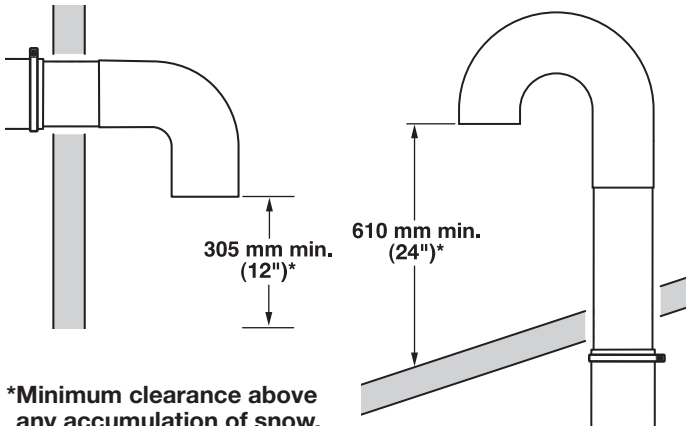

***Minimum clearance above any accumulation of snow, ice, or debris such as leaves**

If main vent travels vertically through the roof, rather than through wall, install a 180° sweep elbow on end of vent at least 610 mm (2 ft.) above surface of roof.

The opening in wall or roof shall have a diameter 13 mm (1/2") larger than vent diameter. Vent should be centered in opening. Do not install screening over end of vent for best performance.

Multiple Dryer Venting

A main vent can be used for venting a group of dryers. The main vent should be sized to remove 5663 l/min. (200 CFM) of air per dryer. Large-capacity lint screens of proper design may be used in main vent if checked and cleaned frequently. The room where the dryers are located should have make-up air equal to or greater than CFM of all the dryers in the room.

Back-draft dampers are available from your distributor and should be installed in the vent of each dryer to keep exhausted air from returning into dryers and to keep exhaust in balance within main vent. Unobstructed return air openings are required.

Although usually each single-load dryer should have an unobstructed outdoor air opening of 154 cm² (24 in.²) (based on 6.5 cm² [1 in.²] per 252 kcal [1,000 Btu]), common make-up air openings are also acceptable. Set up common openings so the make-up air is distributed equally to all of the dryers. Keep in mind that the coverage area must be increased by 33% to account for the use of registers or louvers over the openings. Also, make-up air openings should not be installed near the location where exhaust vents exit the building.

Each vent should enter the main vent at an angle pointing in the direction of the airflow. Vents entering from the opposite side should be staggered to reduce the exhausted air from interfering with the other vents.

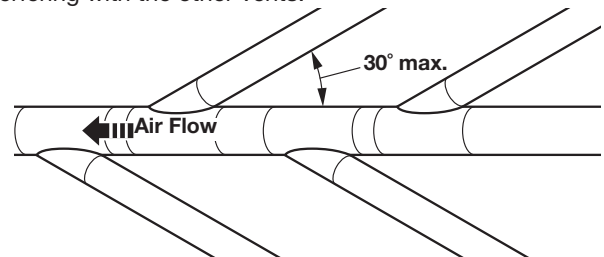

The maximum angle of each vent entering the main vent should be no more than 30°.

Keep air openings free of dry cleaning fluid fumes. Fumes create acids which, when drawn through the dryer heating units, can damage dryers and items being dried.

A clean-out cover should be located on the main vent for periodic cleaning of the vent system.

NOTE: For more dryer venting information, please refer to Whirlpool document W10100920.

GAS SUPPLY CONNECTION (on some models)

Make Gas Connection

⚠ WARNING

Excessive Weight Hazard

Use two or more people to move and install dryer.

Failure to do so can result in back or other injury.

1. Connect gas supply to dryer. If the flexible gas hose has 10 mm (3/8") BSP thread, use the supplied conversion thread adapter. Use pipe-joint compound resistant to the action of L.P. gas for gas connections.

If necessary for service, open the toe panel. Use a putty knife to press on the 2 toe panel locks located at the top of the toe panel. Pull downward on the toe panel to open. Toe panel is hinged at the bottom.

2. Open the shut-off valve in the gas supply line and make sure the dryer has its own gas supply opened.
3. Test all connections by brushing on an approved noncorrosive leak-detection solution. Bubbles will show a leak. Correct any leaks found.

TECHNICAL SPECIFICATIONS – GAS DRYER

220–240 V~50 Hz 1 ph 3 A max. IP24 Clothes capacity: 9.0 kg max. Sound pressure level, Lpa: 58 dBA (uncertainty, Kpa: +/-10 dBA) Total mass: 68 kg max.

Factory set for NATURAL GAS: Injector size: 2.2 mm Heat input gross: 5.9 kW

European Country:	CH, CZ, CY, ES, GB, GR, IE, IT, LT, PT, SI, SK, TR	BG, CY, CZ, DK, EE, FI, GR, HR, IT, LT, NO, RO, SE, SI, SK
European Gas Category:	II _{2H3+}	II _{2H3B/P}
Gas Flow Rate:	0.562703 m ³ /hr	0.562703 m ³ /hr
Supply Pressure (G20):	20 mbar	20 mbar
Factory Adjusted Pressure:	7.4 mbar	7.4 mbar

With L.P. Gas Conversion Kit: Injector size: 1.25 mm Heat input gross: 6.4 kW

European Country:	CH, CZ, CY, ES, GB, GR, IE, IT, LT, PT, SI, SK, TR	BG, CY, CZ, DK, EE, FI, GR, HR, IT, LT, NO, RO, SE, SI, SK
European Gas Category:	II _{2H3+}	II _{2H3B/P}
Butane Supply Pressure (G30):	28-30 mbar	30 mbar
Adjusted Pressure:	N/A	N/A
L.P. Supply Pressure (G31):	37 mbar	30 mbar
Adjusted Pressure:	N/A	N/A

With France/Belgium NATURAL GAS conversion kit: Injector size 1.65 mm Heat input gross: 5.9 kW

European Country:	FR, BE
European Gas Category:	I _{2E+}
Supply Pressure (G20):	20 mbar
Supply Pressure (G25):	25 mbar
Adjusted Pressure:	N/A

Factory set for NATURAL GAS: Injector size: 2.2 mm Heat input gross: 5.9 kW

Country:	AT, BG, CH, CZ, DK, EE, ES, FI, GB, GR, HR, IE, IS, IT, LT, LV, NO, PT, RO, SE, SI, SK, TR
European Gas Category:	I _{2H}
Gas Flow Rate:	0.562703 m ³ /hr
Supply Pressure (G20):	20 mbar
Factory Adjusted Pressure (G20):	7.4 mbar

Factory set for NATURAL GAS: Injector size: 2.2 mm Heat input gross: 5.9 kW

Country:	LU, RO
European Gas Category:	II _{2E3B/P}
Gas Flow Rate:	0.562703 m ³ /hr
Supply Pressure (G20):	20 mbar
Factory Adjusted Pressure (G20):	7.4 mbar

With L.P. Gas Conversion Kit: Injector size: 1.25 mm Heat input gross: 6.4 kW

Country:	LU, RO
European Gas Category:	II _{2E3B/P}
Butane Supply Pressure (G30):	30 mbar
Adjusted Pressure:	N/A
L.P. Supply Pressure (G31):	30 mbar
Adjusted Pressure:	N/A

TECHNICAL SPECIFICATIONS – GAS DRYER

Factory set for NATURAL GAS: Injector size: 2.2 mm Heat input gross: 5.9 kW		
Country:	DE, LU, PL, RO	
European Gas Category:	I _{2E}	
Gas Flow Rate:	0.562703 m ³ /hr	
Supply Pressure (G20):	20 mbar	
Factory Adjusted Pressure (G20):	7.4 mbar	
Factory set for Australia/New Zealand NATURAL GAS: Injector size: 2.2 mm Heat input gross: 5.9 kW		
Country:	AU, NZ	
Supply Pressure (G20):	minimum 1.13 kPa	
Adjusted Pressure (Test Point Pressure):	0.74 kPa	
Nominal Hourly Gas Consumption:	21.1 MJ/h	
With Australia L.P. Gas Conversion Kit: Injector Size: 1.40 mm Heat input gross: 6.54 kW		
Country:	AU, NZ	
L.P. Supply Pressure:	2.75 kPa	
Adjusted Pressure:	2.75 kPa	
Nominal Hourly Gas Consumption:	23 MJ/h	
Factory set for NATURAL GAS: Injector size: 2.2 mm Heat input gross: 5.0 kW		
Country:	NL	
European Gas Category:	I _{2L}	II _{2L3B/P}
Gas Flow Rate:	0.562703 m ³ /hr	0.562703 m ³ /hr
Gas Flow Rate:	25 mbar	25 mbar
Factory Adjusted Pressure (G25) :	7.4 mbar	7.4 mbar
With L.P. Gas Conversion Kit: Injector size: 1.25 mm Heat input gross: 6.4 kW		
Country:	MT, PL	NL
European Gas Category	I _{3B/P}	II _{2L3B/P}
Butane Supply Pressure (G30)	30 mbar	
Adjusted Pressure:	N/A	
L.P. Supply Pressure:	30 mbar	
Adjusted Pressure:	N/A	
<p>NOTE: Conversion kit: From Natural Gas to L.P. Gas - Europe: Whirlpool Part No. W10233219. Conversion kit: From Natural Gas to L.P. Gas - Australia: Whirlpool Part No. W10315369. Conversion kit: From Natural Gas to Natural Gas - France/Belgium: Whirlpool Part No. W10181947.</p> <p>Manufacturer: Whirlpool Corporation, Benton Harbor, Michigan 49022, U.S.A. Manufacturing Site: Whirlpool Corporation, 1300 Marion-Agosta Rd., Marion, OH, 43302, U.S.A. EU Representatives: Whirlpool EMEA S.p.A., Via Carlo Pisacane, 1, 20016 Pero (MI) Italy</p>		

COMPLETE INSTALLATION

1. Check the electrical requirements. Be sure that you have the correct electrical supply and the recommended earthing method. See “Electrical Requirements.”
2. Check that all parts are now installed. If there is an extra part, go back through the steps.
3. Check that you have all of your tools.
4. Dispose of/recycle all packaging materials.

⚠ WARNING



Electric Shock Hazard

This dryer must be earthed.

Securely tighten all electrical connections.

Failure to do so can result in death, fire, or electric shock.

5. Plug into an grounded outlet, or connect power.

6. Check dryer operation. Close dryer door. Set the cycle. Operating time will accumulate per number of coins. Using a full heat cycle (not the air cycle), let the dryer run for at least five minutes. Dryer will stop when time is used up. Make sure the dryer turns off.
NOTE: Dryer door must be closed for dryer to operate. When door is open, dryer stops, but timer continues to run.
7. **Gas Models only:** Open the dryer door. Check that the inside of the dryer is warm. If the burner does not ignite and you can feel no heat inside the dryer, shut off dryer for 5 minutes. Check that all supply valve controls are in “ON” position and that the electrical cord is plugged in. Repeat five-minute test.
8. If drying time is too long, make sure that the lint screen is clean and that there are no obstructions to airflow in the dryer vent system.
9. Restart the dryer and allow it to complete a full heat cycle (not air cycle) to make sure it is working properly.

REVERSING DRYER DOOR SWING (OPTIONAL)

You can change your door swing from a right-side opening to left-side opening, if desired.

Remove the Door Assembly

1. Place a towel or soft cloth on top of dryer or work space to avoid scratching of the surface.
2. Open dryer door. Remove bottom screws from cabinet side of hinges. Loosen (do not remove) top screws from cabinet side of hinges.

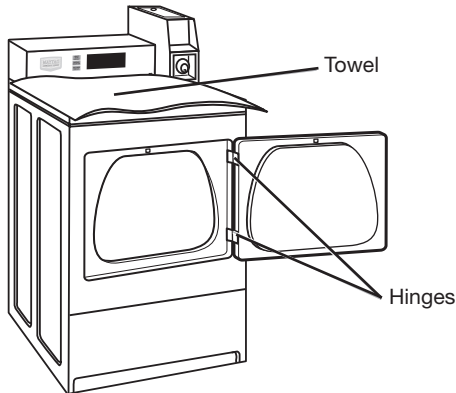

3. Lift door until top screws in cabinet are in large part of hinge slot. Pull forward off screws. Set door (handle side up) on top of dryer. Remove top screws from cabinet.
4. Remove screws attaching hinges to door.
5. Remove screws at top, bottom, and side of door (5 screws).

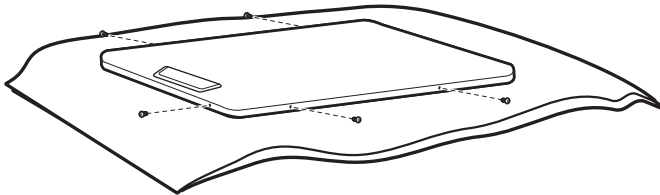

6. Holding door over towel on dryer, grasp sides of outer door and gently lift to separate it from inner door. Do not use a putty knife to pry apart. Do not pull on door seal or plastic door catch.

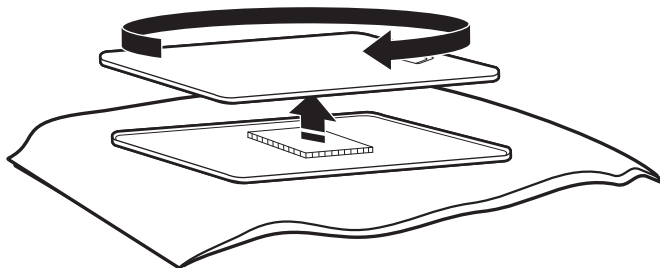

7. Be certain to keep cardboard spacer centered between doors. Reattach outer door panel to inner door panel so handle is on the side where hinges were just removed.

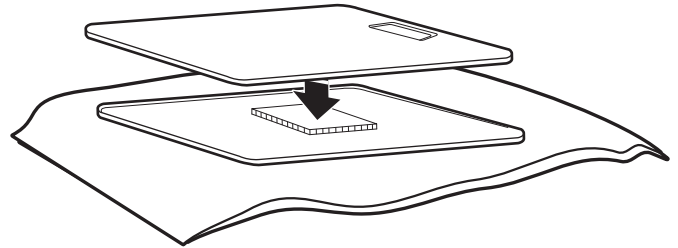

8. Reattach screws at top, bottom, and side of door (5 screws).

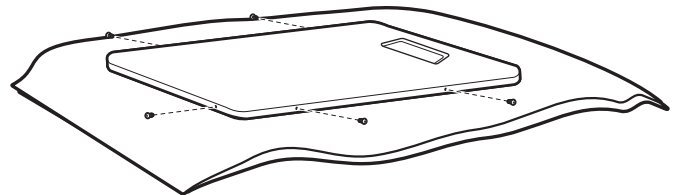

9. Attach door hinges to dryer door so that larger hole is at the bottom of the hinge and the hinge pin is toward the door front.

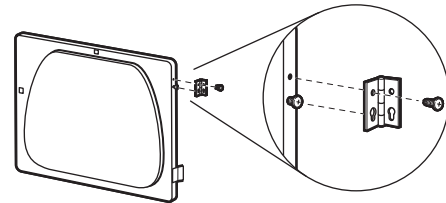

10. Remove the 4 screws that attach 2 plugs on the left side. Attach plugs to right side using the same 4 screws.

11. Insert screws into bottom holes on left side of cabinet. Tighten screws halfway. Position door so large end of door hinge slot is over screws. Slide door up so screws are in bottom of slots. Tighten screws. Insert and tighten top screws in hinges.

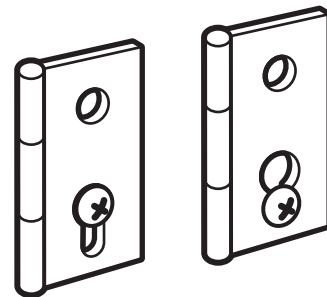

12. Close door and check that door strike aligns with door catch. If needed, slide door catch left or right within slot to adjust alignment.

ELECTRONIC CONTROL SETUP INSTRUCTIONS (PD & PN MODELS ONLY)

IMPORTANT

Electrostatic Discharge (ESD) Sensitive Electronics

ESD problems are present everywhere. ESD may damage or weaken the electronic control assembly. The new control assembly may appear to work well after repair is finished, but failure may occur at a later date due to ESD stress.

- Use an anti-static wrist strap. Connect wrist strap to green ground connection point or unpainted metal in the appliance.

-OR-

Touch your finger repeatedly to a green ground connection point or unpainted metal in the appliance.

- Before removing the part from its package, touch the anti-static bag to a green ground connection point or unpainted metal in the appliance.
- Avoid touching electronic parts or terminal contacts; handle electronic control assembly by edges only.
- When repackaging failed electronic control assembly in anti-static bag, observe above instructions.

General Information

BLANK DISPLAY – This condition indicates the dryer is inoperative. Enter set-up mode to view diagnostic code.

“0 MINUTES” SHOWING IN DISPLAY – This indicates the cycle is complete and the dryer cannot be operated. Coins dropped or debit inputs during this condition will be stored in escrow but cannot be used until normal operation is restored by opening and closing the door. If a door switch has failed, it must be replaced before normal operation can be restored.

COLD START (Initial first use) – Dryer is programmed at the factory as follows:

5 minutes dry time/quarter (coin 1)

\$1.50 dry price (fixed cycle with top off)

WARM START (after power failure) – A few seconds after power is restored, if a cycle was in progress at the time of the power failure, “RESELECT CYCLE” will flash in the display, indicating a button needs to be pressed to restart dryer.

PRICING – After the door is opened and then closed following the completion of a cycle, the display indicates the cycle price (unless set for free operation). As coins are dropped or debit inputs arrive, the display will change to lead the user through the initiation of a cycle.

There are four (4) types of dryer pricing:

Fixed “Vend” Pricing

A dryer set up for “Fixed Cycle” operation can only accept additional time accumulated by increments equal to the length of a complete dry cycle. A maximum of 99 minutes may be purchased; no additional credit is given for coins dropped with 99 minutes in the display.

Accumulator Pricing

If the price is set to one coin 1, then accumulator pricing is in effect. Cycle time can be purchased one coin at a time up to the maximum time of 99 minutes. Stacked models will credit all money to a cycle with a single button press while in accumulator pricing.

Fixed Cycle With Top Off Pricing

A dryer set to offer “Top Off” capability will allow time to be added to an existing dry cycle in increments equal to the number of minutes of dry time per quarter (coin 1), up to 99 minutes, regardless of the cost required to start the dryer. No credit is given for coins or debit inputs entered when the control is displaying 99 minutes.

FREE CYCLES – This is established by setting the cycle price to zero. When this happens, “SELECT CYCLE” will appear rather than a cycle price. Any cycle started as a free cycle will automatically terminate when the door is opened.

DEBIT CARD READY – This dryer is debit card ready. It will accept a variety of debit card systems, but does NOT come with a debit card reader. Refer to the debit card reader manufacturer for proper dryer setup. In models converted to a Generation 1 debit card system, debit pulses represent the equivalent of one coin (coin 1).

Display

After the dryer has been installed and plugged in, the display will show “0 minutes.”

Single Load Models



Once the unit has been plugged in and the dryer door opened and closed, the display will show the price.

Single Load Models



ELECTRONIC CONTROL SETUP INSTRUCTIONS (PD & PN MODELS ONLY)

Control Set-up Procedures

IMPORTANT: Read all instructions before operating.

The fabric setting buttons along with the digital display are used to set up the dryer controls. The display can contain 4 numbers and/or letters and a decimal point. These are used to indicate the set-up codes and related code values available for use in programming the appliance.

How to Use the Buttons to Program the Controls

1. The HEAVY DUTY button is used to adjust the values associated with set-up code. Pressing the button will change the value by increments. Rapid adjustment is possible by holding down the button.
2. The NORMAL button will advance through the set-up codes. Pressing the button will advance to the next available set-up code. Holding down the NORMAL button will automatically advance through the set-up codes at a rate faster than 1 per second.
3. The DELICATES button is used to select or deselect options.

Start Operating Set-up

- Single Load Models: Insert service door key, turn, and lift to remove service door.

IMPORTANT: The console must not be opened unless power is first removed from the dryer. To access connector AA1:

- Unplug dryer or disconnect power.
- Open console, disconnect plug on AA1, close console.
- Plug in dryer or reconnect power.

The dryer is now in the set-up mode.

NOTE: This dryer is preset at the factory and does not require any programming. However, if you want to change the settings, follow the "Set-Up Codes" guide to the right.

- Units are pre-set at the factory for fixed cycle price with top off.

Set-Up Codes

- The NORMAL button will advance you from code to code.
- The HEAVY DUTY button will change the code value.
- The DELICATES button will select or deselect options.

The set-up code is indicated by the one or two left-hand characters. The set-up code value is indicated by the two or three right-hand characters.

Code	Explanation
<hr/>	
606	REGULAR CYCLE PRICE
<hr/>	
606	Represents the number of quarters (coin 1) needed to start the dryer; may adjust from 0–39 (See VALUE OF COIN 1 b.05). Advance from 0–39 by pressing the HEAVY DUTY button. Factory default of 6 quarters = \$1.50. <ul style="list-style-type: none"> • Press the NORMAL button once to advance to next code.
<hr/>	
705	REGULAR DRY TIME
<hr/>	
705	Represents the number of minutes per quarter (coin 1). Factory default of 5 minutes per coin. <p>Example: 6 quarters x 5 minutes = 30 minutes.</p> By pressing the HEAVY DUTY button, value adjusts from 1–75 minutes. <ul style="list-style-type: none"> • Press the NORMAL button once to advance to next code.
<hr/>	
800	TYPE OF DRYER PRICING
<hr/>	
800	Fixed Cycle with Top Off. For detailed description, see "General User Information." <ul style="list-style-type: none"> • Press the NORMAL button once to advance to next code.
<hr/>	
9 00	CYCLE COUNTER OPTION This option is either NOT SELECTED "OFF" or SELECTED "ON."
<hr/>	
9 00	Not Selected "OFF."
9 0C	Selected "ON" and not able to be deselected. <ul style="list-style-type: none"> • Press the DELICATES button 3 consecutive times to select "ON." Once selected "ON" it cannot be deselected. • Press the NORMAL button once to advance to next code.
<hr/>	

If cycle counter (9 0C) is selected, the following is true:

1 00	Cycles in HUNDREDS	1 <u>02</u> = 200
2 00	Cycles in ONES	2 <u>25</u> = 25

TOTAL CYCLES = 225

This is "VIEW ONLY" and cannot be cleared.

- Press the NORMAL button once to advance to next code.

ELECTRONIC CONTROL SETUP INSTRUCTIONS (PD & PN MODELS ONLY)

Code	Explanation
1. 00	MONEY COUNTER OPTION This option is either NOT SELECTED "OFF" or SELECTED "ON."
1. 00	Not Selected "OFF."
1. 0C	Selected "ON." <ul style="list-style-type: none"> Press the DELICATES button 3 consecutive times to select "ON" and 3 consecutive times to remove (Not Selected "OFF"). Counter resets by going from "OFF" to "ON."
1. C0	Selected "ON" and not able to be deselected. <ul style="list-style-type: none"> To select "ON" and not able to be deselected, first select "ON," then within 2 seconds, press the DELICATES button twice, the HEAVY DUTY button once, and exit set-up mode. Press the NORMAL button once to advance to next code.
2. 00	SPECIAL PRICING OPTIONS This option is either NOT SELECTED "OFF" or SELECTED "ON."
2. 00	Not Selected "OFF," and next available code will be A.00.
2. SP	Selected "ON." <ul style="list-style-type: none"> Press the DELICATES button once to change this selection.

If SPECIAL PRICING OPTION is selected, there is access to codes "3.XX" through "9.XX."

- Press the NORMAL button once to advance to next code.

If money counter (1.0C or 1.C0) is selected, the following is true:

3 00	Dollars in HUNDREDS	3 <u>01</u> = \$100.00
4 00	Dollars in ONES	4 <u>68</u> = \$ 68.00
5 00	Number of CENTS	5 <u>75</u> = \$ 00.75
		TOTAL = \$168.75

OPTIONS 3.XX – 9.XX TO USE IF SPECIAL PRICING IS SELECTED

Code	Explanation
3.06	SPECIAL CYCLE PRICE
3.06	Represents the number of quarters (coin 1) to start the dryer; may adjust from 0–39. (See VALUE OF COIN 1 b.05.) <ul style="list-style-type: none"> Advance from 0–39 by pressing the HEAVY DUTY button. Factory default of 6 quarters = \$1.50. Press the NORMAL button once to advance to next code.
4.05	SPECIAL DRY TIME
4.05	Represents the number of minutes per quarter (coin 1). <ul style="list-style-type: none"> Factory default of 5 minutes per coin. Example: 6 quarters x 5 minutes = 30 minutes. By pressing the HEAVY DUTY button, the value can be adjusted from 1–75 minutes. Press the NORMAL button once to advance to next code.
5. 00	TIME-OF-DAY CLOCK, MINUTES
5. 00	This is the TIME-OF-DAY CLOCK, minute setting; select 0–59 minutes by pressing the HEAVY DUTY button. <ul style="list-style-type: none"> Press the NORMAL button once to advance to next code.
6. 00	TIME-OF-DAY CLOCK, HOURS NOTE: Uses military time or 24 hr. clock.
6. 00	This is the TIME-OF-DAY CLOCK, hour setting; select 0–23 hours by pressing the HEAVY DUTY button. <ul style="list-style-type: none"> Press the NORMAL button once to advance to next code.

ELECTRONIC CONTROL SETUP INSTRUCTIONS (PD & PN MODELS ONLY)

Code	Explanation
7. 00	SPECIAL PRICE START HOUR NOTE: Uses military time or 24 hr. clock.
7. 00	This is the start hour; 0–23 hours. <ul style="list-style-type: none"> • Select START HOUR by pressing the HEAVY DUTY button. • Press the NORMAL button once to advance to next code.
8. 00	SPECIAL PRICE STOP HOUR NOTE: Uses military time or 24 hr. clock.
8. 00	This is the stop hour; 0–23 hours. <ul style="list-style-type: none"> • Select STOP HOUR by pressing the HEAVY DUTY button. • Press the NORMAL button once to advance to next code.
9. 10	SPECIAL PRICE DAY
9. 10	This represents the day of the week and whether special pricing is selected for that day. A number followed by “0” indicates no selection that particular day (9.10). A number followed by an “S” indicates selected for that day (9.1S). Days of the week (1–7) are selected by pressing the HEAVY DUTY button. Press the DELICATES button once to select special pricing for each day chosen.
When exiting set-up code “9,” the display must show the current day of week:	
DISPLAY	DAY OF WEEK CODE (selected)
10	Day 1 = Sunday 1S
20	Day 2 = Monday 2S
30	Day 3 = Tuesday 3S
40	Day 4 = Wednesday 4S
50	Day 5 = Thursday 5S
60	Day 6 = Friday 6S
70	Day 7 = Saturday 7S
	<ul style="list-style-type: none"> • Press the NORMAL button once to advance to next code.
A. 00	VAULT VIEWING OPTION This option is either NOT SELECTED “OFF” or SELECTED “ON.”
A. 00	Not Selected “OFF.”
A. SC	Selected “ON.” <ul style="list-style-type: none"> • Press the DELICATES button once to change this selection. When selected, the money and/or cycle counts will be viewable (if counter option(s) is selected) when the coin box is removed. • Press the NORMAL button once to advance to next code.

Code	Explanation
b. 05	VALUE OF COIN 1
b. 05	This represents the value of coin 1 in number of nickels: 05 = \$0.25. <ul style="list-style-type: none"> • By pressing the HEAVY DUTY button, there is an option of 1–199 nickels. • Press the NORMAL button once to advance to next code.
C. 20	VALUE OF COIN 2/VALUE OF DRYER TOP OFF
C. 20	This represents the value of coin 2 in number of nickels: 20 = \$1.00. For models using Enhanced Debit, this field represents the value of top off in nickels. <ul style="list-style-type: none"> • By pressing the HEAVY DUTY button, there is an option of 1–199 nickels. • Press the NORMAL button once to advance to next code.
d.00	COIN SLIDE OPTION This option is either NOT SELECTED “OFF” or SELECTED “ON.”
d.00	Not Selected “OFF.”
d.CS	Selected “ON.” <ul style="list-style-type: none"> • Press the DELICATES button 3 consecutive times for this selection. When coin slide mode is selected, set “b.” equal to value of slide in nickels. Set “606” (REGULAR CYCLE PRICE) and “3.06” (SPECIAL CYCLE PRICE) to number of slide operations.
	NOTE: If the installer sets up “CS” on a coin drop model, it will not register coins. <ul style="list-style-type: none"> • Press the NORMAL button once to advance to next code.
E. 00	ADD COINS OPTION This option is either NOT SELECTED “OFF” or SELECTED “ON.” This option causes the customer display to show the number of coins (coin 1) to enter, rather than the dollars-and-cents amount. The number in the display changes as the coins are accepted.
E. 00	Not Selected “OFF.”
E. AC	Selected “ON.” <ul style="list-style-type: none"> • Press the DELICATES button 3 consecutive times to change this selection. • Press the NORMAL button once to advance to next code.

ELECTRONIC CONTROL SETUP INSTRUCTIONS (PD & PN MODELS ONLY)

Code	Explanation
J. Cd	PAYMENT MODE (COIN/DEBIT OPTION)
J. Cd	Both coin and debit selected. Press the DELICATES button 3 consecutive times to change this selection.
J. C_	Coins selected, debit disabled. Press the DELICATES button 3 consecutive times to change this selection.
J._d	Debit Card selected, coins disabled. Press the DELICATES button 3 consecutive times to change this selection.
J. Ed	Enhanced Debit is self-selected when a Generation 2 card reader is installed in the dryer. The Ed option cannot be manually selected or deselected. <ul style="list-style-type: none"> • Press the NORMAL button once to advance to next code.
L. 00	PRICE SUPPRESSION OPTION This option is either NOT SELECTED "OFF" or SELECTED "ON." This option causes the customer display to show "ADD" or "AVAILABLE" rather than the amount of money to add. (Used mainly in debit installations.)
L. 00	Not Selected "OFF."
L. PS	Selected "ON." <ul style="list-style-type: none"> • Press the DELICATES button once to change this selection. • Press the NORMAL button once to advance to next code.
n. CE	CLEAR ESCROW OPTION This option is either NOT SELECTED "OFF" or SELECTED "ON." When selected, money held in escrow for 30 minutes without further escrow or cycle activity will be cleared.
n. 00	Not Selected "OFF."
n. CE	Selected "ON." <ul style="list-style-type: none"> • Press the DELICATES button once to change this selection. • Press the NORMAL button once to advance to next code.

END of SET-UP PROCEDURES

EXIT FROM SET-UP MODE

Single-Load Models: Reinstall access door.

DIAGNOSTIC GUIDE

If the set-up mode is entered and one of the following has occurred, the appropriate diagnostic code will be in the display.

SINGLE DRYERS

CODE	EXPLANATION
d1	Dryer door sense error on control board or due to power line interference (cycles and price display disabled until diagnostic code is manually cleared).
d4	Dryer motor control circuit error (cycles and customer display disabled until diagnostic code is manually cleared).
d5	Blocked coin 1 or coin drop control circuit failure (coin recognition and customer display disabled while blockage persists).
d9	Voltage detected below 90 VAC for 8 seconds.
d12	Motor sense error on control board or due to power line interference (cycles and customer display disabled until diagnostic code is manually cleared).
d13	Blocked coin 2 or coin drop control circuit failure (coin recognition and price display disabled while blockage persists).
d16	Not receiving communications from installed debit card reader in Enhanced (Generation 2) Debit mode.

DRYER DISPOSAL



This appliance is marked according to the European directive 2002/ 96/ EC on Waste Electrical and Electronic Equipment (WEEE).

By ensuring this product is disposed of correctly, you will help avoid potential negative consequences for the environment and human health, which could otherwise be caused by inappropriate waste handling of this product.

The symbol on the product, or on the documents accompanying the product, indicates that this appliance may not be treated as household waste. Instead it shall be handed over to the applicable collection point for the recycling of electrical and electronic equipment.

Disposal must be carried out in accordance with local environmental regulations for waste disposal.

For more detailed information about treatment, recovery and recycling of this product, please contact your local city office, your household waste disposal service or the shop where you purchased the product.

MODEL NOMENCLATURE:

MDG – Maytag Gas

MDE – Maytag Electric

20 – Model Type Number

CS – Coin Slide

MN – Timer Non-Pay

PD – Coin Drop

PN – Electronic Non-Pay

A – Series Revision

G – Global

W – White

IMPORTANT: When discarding or storing your old clothes dryer, remove the door.

MAYTAG COMMERCIAL LAUNDRY LIMITED WARRANTY

IF YOU NEED SERVICE:

Contact your authorized Maytag Commercial Laundry distributor. To locate your authorized Maytag Commercial Laundry distributor, visit www.maytagcommerciallaundry.com.

For written correspondence:

Maytag Commercial Laundry Service Department
2000 N M 63
Benton Harbor, Michigan 49022-2632 USA

FIVE YEAR LIMITED WARRANTY

WHAT IS COVERED

FIVE YEAR LIMITED WARRANTY (PARTS ONLY – LABOR NOT INCLUDED)

For the first five years from the original date of purchase, when this commercial appliance is installed, maintained, and operated according to the instructions attached to or furnished with the product, Maytag brand of Whirlpool Corporation (hereafter "Maytag") will pay for factory specified replacement parts to correct defects in materials or workmanship that existed when this commercial appliance was purchased. This limited warranty does not include labor.

YOUR SOLE AND EXCLUSIVE REMEDY UNDER THIS LIMITED WARRANTY SHALL BE PRODUCT REPAIR AS PROVIDED HEREIN. Maytag recommends that you use an "authorized" service provider to diagnose and repair your Commercial Laundry product. Maytag will not be responsible under this warranty to provide additional replacement parts as a result of incorrect diagnosis or repair by an "unauthorized" service company. Except in the European Union, this limited warranty is valid only when the commercial appliance is used in the country in which it was purchased. This limited warranty is effective from the date of the original consumer purchase. Proof of original purchase date is required to obtain service under this limited warranty.

WHAT IS NOT COVERED

1. All other costs including labor, transportation, shipping, or custom duties for covered parts.
 2. Factory specified replacement parts if this commercial appliance is used for other than normal, commercial use or when it is used in a manner that is inconsistent to published user or operator instructions and/or installation instructions.
 3. Service calls to correct the installation of your commercial appliance, to instruct you on how to use your commercial appliance, to replace or repair house fuses, or to correct external wiring or plumbing.
 4. Service calls to repair or replace appliance light bulbs, air filters, or water filters. Consumable parts are excluded from warranty coverage.
 5. Damage resulting from improper handling of product during delivery, theft, accident, alteration, misuse, abuse, fire, flood, acts of God, improper installation, installation not in accordance with local electrical or plumbing codes, or use of products not approved by Maytag.
 6. Pick up and delivery. This commercial appliance is designed to be repaired on location.
 7. Repairs to parts or systems resulting from unauthorized modifications made to the commercial appliance.
 8. The removal and reinstallation of your commercial appliance if it is installed in an inaccessible location or is not installed in accordance with published installation instructions.
 9. Damage resulting from exposure to chemicals.
 10. Changes to the building, room, or location needed in order to make the commercial appliance operate correctly.
 11. Factory specified replacement parts on commercial appliances with original model/serial numbers that have been removed, altered, or cannot be easily determined.
 12. Discoloration, rust, or oxidation of stainless steel surfaces.
 13. Factory specified replacement parts as a result of incorrect diagnosis or repair by an "unauthorized" service company.
- The cost of repair or replacement under these excluded circumstances shall be borne by the customer.**

DISCLAIMER OF IMPLIED WARRANTIES

IMPLIED WARRANTIES, INCLUDING ANY IMPLIED WARRANTY OF MERCHANTABILITY OR IMPLIED WARRANTY OF FITNESS FOR A PARTICULAR PURPOSE, ARE LIMITED TO FIVE YEARS OR THE SHORTEST PERIOD ALLOWED BY LAW. Some locations may not allow limitations on the duration of implied warranties of merchantability or fitness, so this limitation may not apply to you. This warranty gives you specific legal rights, and you also may have other rights that vary.

DISCLAIMER OF REPRESENTATIONS OUTSIDE OF WARRANTY

Maytag makes no representations about the quality, durability, or need for service or repair of this major appliance other than the representations contained in this Warranty. If you want a longer or more comprehensive warranty than the limited warranty that comes with this major appliance, you should ask your retailer about buying an extended warranty. The benefits to you given by this warranty are in addition to other rights and remedies available to you under a law in relation to the goods or service to which this warranty relates. Please contact Maytag for further information on warranty terms.

LIMITATION OF REMEDIES; EXCLUSION OF INCIDENTAL AND CONSEQUENTIAL DAMAGES

YOUR SOLE AND EXCLUSIVE REMEDY UNDER THIS LIMITED WARRANTY SHALL BE PRODUCT REPAIR AS PROVIDED HEREIN. MAYTAG SHALL NOT BE LIABLE FOR INCIDENTAL OR CONSEQUENTIAL DAMAGES. Some locations do not allow the exclusion or limitation of incidental or consequential damages, so these limitations and exclusions may not apply to you. This warranty gives you specific legal rights, and you also may have other rights that vary by location.

04/17

SECURITE DU SECHE-LINGE

Votre sécurité et celle des autres est très importante.

Nous donnons de nombreux messages de sécurité importants dans ce manuel et sur votre appareil ménager. Assurez-vous de toujours lire tous les messages de sécurité et de vous y conformer.



Voici le symbole d'alerte de sécurité.

Ce symbole d'alerte de sécurité vous signale les dangers potentiels de décès et de blessures graves à vous et à d'autres.

Tous les messages de sécurité suivront le symbole d'alerte de sécurité et le mot "DANGER" ou "AVERTISSEMENT". Ces mots signifient :

 **DANGER**

Risque possible de décès ou de blessure grave si vous ne suivez pas immédiatement les instructions.

 **AVERTISSEMENT**

Risque possible de décès ou de blessure grave si vous ne suivez pas les instructions.

Tous les messages de sécurité vous diront quel est le danger potentiel et vous disent comment réduire le risque de blessure et ce qui peut se produire en cas de non-respect des instructions.



AVERTISSEMENT – “Risque d’incendie”

Ceci est un symbole supplémentaire d'alerte de sécurité vous signalant un risque d'incendie.



AVERTISSEMENT - “Risque d'incendie”

- L'installation du sèche-linge et la maintenance doivent être réalisées par un installateur agréé par Whirlpool.
- Installer le sèche-linge conformément aux instructions du fabricant et aux réglementations locales.
- Ne pas installer de sèche-linge avec des événements en plastique flexible ou un conduit en métal flexible (de type papier aluminium). Si un conduit en métal est installé, il doit être d'un type spécifique identifié par le fabricant de l'appareil comme adapté à l'utilisation avec des sèche-linge. On sait que les événements en matériaux flexibles ont tendance à se plier, s'écraser facilement et retenir la charpie. Ces conditions finiront par obstruer le flux d'air du sèche-linge et augmenteront le risque d'incendie.
- Pour réduire le risque de blessures graves ou de mort, respecter toutes les instructions d'installation.
- Conserver ces instructions.

SECURITE DU SECHE-LINGE

- On recommande que le propriétaire place les instructions à l'usage du client en un lieu bien visible, au cas où le client percevrait une odeur de gaz. Ces renseignements doivent être obtenus auprès de votre fournisseur en gaz.
- Placer l'avertissement qui suit à un endroit bien visible.

POUR VOTRE SECURITE

1. NE PAS UTILISER OU REMISER D'ESSENCE OU AUTRES MATÉRIAUX INFLAMMABLES DANS CET APPAREIL MÉNAGER OU À PROXIMITÉ DE CELUI-CI.
2. NE PAS VAPORISER D'AÉROSOLS À PROXIMITÉ DE CET APPAREIL MÉNAGER LORSQU'IL EST EN FONCTIONNEMENT.
3. NE PAS MODIFIER CET APPAREIL MÉNAGER.



AVERTISSEMENT :

RISQUE D'INCENDIE OU D'EXPLOSION

Le non-respect des avertissements de sécurité peut causer des dommages à la propriété, des blessures graves, voire la mort.

- **Ne pas entreposer ou utiliser de l'essence ou d'autres vapeurs ou liquides inflammables à proximité de cet appareil ou de tout autre appareil électroménager.**
- **QUE FAIRE DANS LE CAS D'UNE ODEUR DE GAZ :**
 - **Ne pas tenter d'allumer un appareil.**
 - **Ne pas toucher à un commutateur électrique; ne pas utiliser le téléphone se trouvant sur les lieux.**
 - **Évacuer tous les gens de la pièce, de l'édifice ou du quartier.**
 - **Appeler immédiatement le fournisseur de gaz d'un téléphone voisin. Suivre ses instructions.**
 - **À défaut de joindre votre fournisseur de gaz, appeler les pompiers.**
- **L'installation et l'entretien doivent être effectués par un installateur qualifié, une agence de service ou le fournisseur de gaz.**

AVERTISSEMENT : L'odorat ne permet pas toujours la détection d'une fuite de gaz.

Pour d'autre information, contacter le fournisseur de gaz local.

En cas de détection d'une fuite de gaz, exécuter les instructions "Que faire dans le cas d'une odeur de gaz".

IMPORTANT : Pour mettre l'ancien sèche-linge au rebut ou pour la remiser, enlever la porte.

IMPORTANTES INSTRUCTIONS DE SÉCURITÉ

AVERTISSEMENT : Pour réduire les risques d'incendie, de choc électrique ou de blessures lors de l'utilisation du sèche-linge, suivre les précautions fondamentales dont les suivantes :



- Lire toutes les instructions avant d'utiliser le sèche-linge.
- Ce sèche-linge est conçue uniquement pour le séchage de vêtements et de textiles ayant été nettoyés à l'eau. Ne pas l'utiliser à toute autre fin.
- **AVERTISSEMENT :** Si l'on détecte une odeur de gaz, ne pas utiliser le sèche-linge ou tout autre équipement électrique situé à proximité. Avertir les autres personnes qu'elles doivent évacuer cette zone. Contacter le propriétaire du sèche-linge immédiatement.
- Ne pas placer des articles exposés aux huiles de cuisson dans votre sèche-linge. Les articles contaminés par des huiles de cuisson peuvent contribuer à une réaction chimique qui pourrait causer à la charge de s'enflammer. Pour réduire le risque d'incendie dû à des charges contaminées, la partie finale du programme de séchage par culbutage a lieu sans chaleur (période de refroidissement). Éviter d'arrêter une sècheuse en phase de culbutage avant la fin du programme de séchage, à moins de retirer et d'étendre rapidement tous les articles afin que la chaleur se dissipe.
- Si on doit absolument placer des tissus qui contiennent de l'huile végétale ou de cuisson ou qui ont été contaminés par des produits de soin des cheveux dans un sèche-linge, faut d'abord les laver dans de l'eau chaude avec un supplément de détergent; ceci réduira le danger, sans toutefois l'éliminer.
- Ne pas faire sécher des articles qui ont été nettoyés ou lavés avec de l'essence ou imbibés d'essence, solvants de nettoyage à sec, ou autres substances inflammables ou explosives; ces substances peuvent émettre des vapeurs susceptibles de s'enflammer ou d'exploser.
- Les articles qui ont été souillés avec des substances comme de l'acétone, de l'alcool, du pétrole, du kérosène, des détachants, de la térébenthine, des cires et des décapants pour cire doivent être lavés à l'eau chaude avec un supplément de détergent avant d'être séchés dans le sèche-linge.
- Ne pas faire sécher dans le sèche-linge des articles nonlavés.
- Ne pas utiliser ce sèche-linge si l'on a utilisé des produits chimiques industriels pour le nettoyage. La présence éventuelle de quantités résiduelles de produits chimiques corrosifs ou décomposés dans la charge peut endommager le sèche-linge et produire des fumées toxiques.
- Ne pas laisser des enfants jouer sur, dans ou avec le sèche-linge. Bien surveiller les enfants lorsque le sèche-linge est utilisé à proximité d'enfants.
- Ce sèche-linge n'est pas conçu pour une utilisation par des personnes (notamment des enfants) aux capacités physiques, sensorielles ou mentales réduites, ou manquant d'expérience ou de connaissances, à moins qu'elles soient supervisées par une personne responsable ou aient reçu des instructions adaptées pour utiliser le sèche-linge en toute sécurité.
- Avant de retirer le sèche-linge pour un dépannage ou pour le jeter, ôter la porte du compartiment du sèche-linge.
- Ne pas ouvrir la porte lorsque le sèche-linge est en marche. Il s'arrêtera.
- L'appareil doit être débranché de sa source d'alimentation pendant le service et lors du remplacement des pièces.
- Lors du chargement ou du rechargement du sèche-linge, éviter de toucher les parties métalliques chaudes du tambour (risque de brûlure).
- Vérifiez que les poches des vêtements à sécher ne contiennent pas d'objets tels que des briquets ou des allumettes.
- Les opérations de nettoyage et d'entretien par l'utilisateur ne doivent pas être réalisées par des enfants non surveillés.
- **AVERTISSEMENT :** L'appareil ne doit pas être mis sous tension via un dispositif de commutation externe, tel qu'un minuteur, ni être connecté à un circuit régulièrement mis sous tension et hors tension par un utilitaire.
- Évitez d'installer le sèche-linge derrière une porte verrouillable, une porte coulissante ou une porte dont les charnières se trouvent sur le côté opposé à celui de la charnière de la porte du sèche-linge, de façon que l'ouverture complète de cette dernière ne soit pas gênée.
- L'appareil est conçu pour être utilisé dans des lieux publics, sans toutefois être limité à une telle utilisation.
- Les enfants de moins de 3 ans doivent être tenus à distance de l'appareil ou être surveillés en permanence.
- Si la rotation du tambour est entravée par des tissus coincés, déconnecter le sèche-linge de l'alimentation électrique avant de retirer la source d'obstruction avec précaution.
- Ne pas utiliser le sèche-linge s'il ne chauffe pas, s'il semble défectueux ou endommagé. Contacter le propriétaire.
- Ne pas installer ou remiser ce sèche-linge à un endroit où il serait exposée aux intempéries.
- Ne pas modifier les organes de commande.
- Nettoyer le filtre à charpie avant et après chaque charge.
- Ne pas utiliser ce sèche-linge si le filtre à peluches n'est pas installé.
- Ne pas réparer ou remplacer un composant quelconque du sèche-linge, ni entreprendre une opération de service, si ce n'est spécifiquement recommandé dans ce manuel ou dans un manuel d'instructions de réparations destiné à l'utilisateur; il est alors essentiel que la personne concernée comprenne ces instructions et soit compétente pour les exécuter.
- Les assouplissants et autres produits similaires doivent être utilisés conformément aux instructions figurant sur l'emballage.
- Ne séchez pas au sèche-linge des articles en caoutchouc mousse (mousse de latex), des bonnets de douche, des articles imperméables ou au revers caoutchouté, ni des vêtements ou des oreillers dont le rembourrage est en caoutchouc mousse.
- La dernière partie d'un programme de séchage par culbutage a lieu sans chaleur (programme de refroidissement) pour faire en sorte que les articles soient laissés à une température qui garantit que les articles ne seront pas endommagés.

CONSERVEZ CES INSTRUCTIONS

IMPORTANTES INSTRUCTIONS DE SÉCURITÉ

AVERTISSEMENT : Pour réduire les risques d'incendie, de choc électrique ou de blessures lors de l'utilisation du sèche-linge, suivre les précautions fondamentales dont les suivantes :

- **AVERTISSEMENT:** Ne jamais arrêter le séchage par culbutage avant la fin du programme de séchage sauf si tous les articles sont retirés rapidement et répartis pour une dissipation de la chaleur (permet d'éviter le risque de combustion spontanée).
- En cas de coupure de l'alimentation électrique, retirer rapidement la charge et l'étaler pour éviter tout risque de combustion spontanée.
- Ne pas laisser la charpie, la poussière, ou la saleté s'accumuler autour du système d'évacuation ou autour de l'appareil.
- Les ouvertures de ventilation pour l'arrivée d'air frais dans la pièce et dans le sèche-linge ne doivent pas être obstruées ou scellées.
- Commande d'arrêt d'urgence : Après l'installation, l'accès à la prise secteur (sèche-linge à gaz) ou à l'alimentation secteur (sèche-linge électrique) via un interrupteur bipolaire doit être maintenu à tout moment pour assurer une désactivation immédiate du sèche-linge en cas d'urgence.
- L'intérieur du sèche-linge et de son conduit d'évacuation doit être nettoyé périodiquement par un technicien d'entretien agréé par Whirlpool.
- Voir la section "Spécifications électriques" pour les instructions de mise à la terre.
- Une ventilation adéquate doit être prévue pour éviter que les gaz ne retournent dans la pièce à partir d'appareils brûlant des combustibles, y compris des feux ouverts.

CONSERVEZ CES INSTRUCTIONS

INSTRUCTIONS D'ENTRETIEN

- Nettoyer le filtre à charpie avant ou après chaque programme.
- Comment enlever la charpie accumulée :
À l'intérieur de la caisse de le sèche-linge :
Retirer la charpie tous les 2 ans, ou plus souvent, selon l'utilisation de le sèche-linge. Le nettoyage doit être réalisé par une personne agréée par Whirlpool.
De l'intérieur du conduit d'évacuation :
Retirer la charpie tous les 2 ans, ou plus souvent, selon l'utilisation de le sèche-linge.
- Dégager l'espace autour de le sèche-linge; les matières combustibles, à base de pétrole et les autres liquides ou vapeurs inflammables ne doivent pas s'y trouver.
- Dégager l'emplacement de le sèche-linge de façon à ce qu'il soit libre de tout élément susceptible d'obstruer le débit d'air de combustion et de ventilation.

Si le sèche-linge ne fonctionne pas, vérifier ce qui suit :

- La prise de courant est correctement alimentée.
- Le disjoncteur ne s'est pas déclenché et aucun fusible n'est grillé.
- La porte est fermée. Écouter attentivement pour vérifier que le loquet de porte s'enclenche.
- Les commandes sont réglées à la position de marche ou « ON » (marche).
- Pour les sècheuses à gaz, vérifier que le robinet d'arrêt est ouvert.

AVERTISSEMENT : Un raccordement inapproprié du conducteur de liaison à la terre peut causer un risque de choc électrique. Il incombe à l'utilisateur de vérifier avec un électricien qualifié ou avec un représentant de service en cas de doute quant à la qualité de la liaison à la terre de l'appareil et pour savoir si elle répond aux codes et règlements locaux. Ne pas modifier la fiche fournie avec cette sèche-linge : Si elle ne correspond pas à la prise de sortie, faire installer une fiche appropriée par un électricien qualifié.

SI VOUS AVEZ BESOIN D'ASSISTANCE

Si vous avez toujours besoin d'aide, contactez le revendeur chez qui vous avez acheté l'appareil électroménager ou une compagnie de réparation désignée par Maytag. Avant d'appeler, vous devez connaître la date d'achat et les numéros de modèle et de série complets de votre appareil. Ces renseignements nous aideront à mieux répondre à votre demande.

POUR CONTACTER LE SERVICE APRÈS-VENTE :

Adressez-vous à votre distributeur Maytag Commercial Laundry agréé. Pour identifier le distributeur Maytag Commercial Laundry agréé le plus proche, consultez le site Internet www.maytagcommerciallaundry.com.

Pour écrire au service après-vente, utilisez cette adresse :

Maytag Commercial Laundry Service Department

2000 N M 63

Benton Harbor, Michigan 49022-2632, États-Unis

OUTILS ET PIÈCES

Outillage nécessaire :



Clé à tuyau
de 203 mm (8")
ou 254 mm (10")



Clé à molette de 203 mm (8")
ou 254 mm (10") (ouverture
jusqu'à 25 mm [1"])

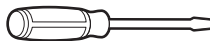

Tournevis à lame plate



Tournevis Phillips



Tournevis isolé ou foret
Torx T-20†



Clé à douille hexagonale
de 25 mm (1")



Clé à douille de 8 mm (5/16")

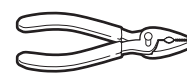

Pince (ouverture
jusqu'à 39 mm [1 9/16"])



Niveau



Couteau utilitaire



Tourne-écrou de 6 mm (1/4")

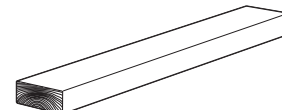

Cale de bois de
686 mm (27")

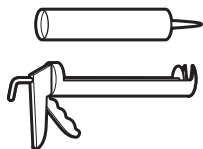

Pistolet à calfeutrage et
composé de calfeutrage
(pour l'installation d'un nouveau
conduit d'évacuation)



Brides de conduit



Composé d'étanchéité
des tuyauteries résistant au type
de gaz utilisé

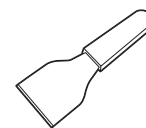

Couteau à mastic

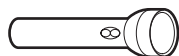

Lampe de poche
(facultative)



Clés plates de 25 mm (1")

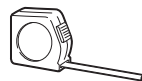

Règle ou mètre ruban

Pièces fournies :



Patins (4)

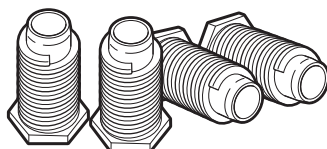

Pieds du sèche-linge (4)

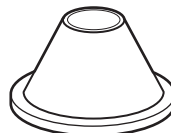

Cône de sécurité



Boulon de sécurité de
18 x 2 1/2" à tête hexagonale
de 5/16"

REMARQUE : Le schéma de circuits de ce sèche-linge se trouve à l'intérieur du panneau inférieur avant, dans les fiches techniques.

Caractéristiques techniques :

220 – 240 V, 50 Hz. AC

4575W

Poids total : 68 kg max.

SPÉCIFICATIONS

Ces appareils sont vendus dans diverses régions aux critères de capacité de mesure différents. Vous trouverez ci-dessous quelques-unes des formes de mesures valables indiquées sur ce produit :

Capacité linge sec : Mesure de poids correspondant à un seuil minimal de volume de linge sec, nécessaire à des fins de calcul des droits de douane.

Capacité IEC : Mesure de capacité représentant la capacité maximale de linge sec et de textiles pour lesquels le fabricant conseille un programme spécifique de traitement.

† TORX et T20 sont des marques d'Acument Intellectual Properties, LLC

Capacité linge sec
10,5 kg (23 lb)
Capacité IEC
9 kg (20 lb)
Niveau du son
LpA: 58 dB(A) (Kpa+/-10 dB(A))

DIMENSIONS/DISTANCES DE DEGAGEMENT

Dimensions

Vue latérale

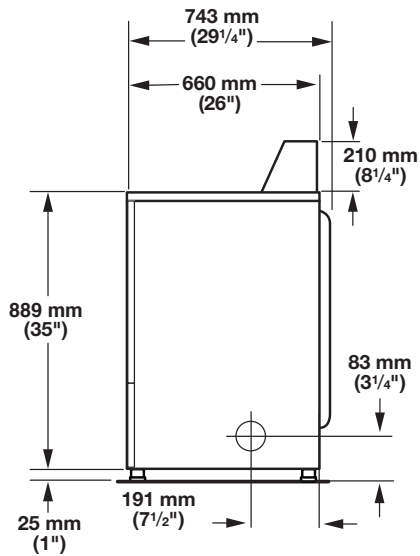

Vue arrière

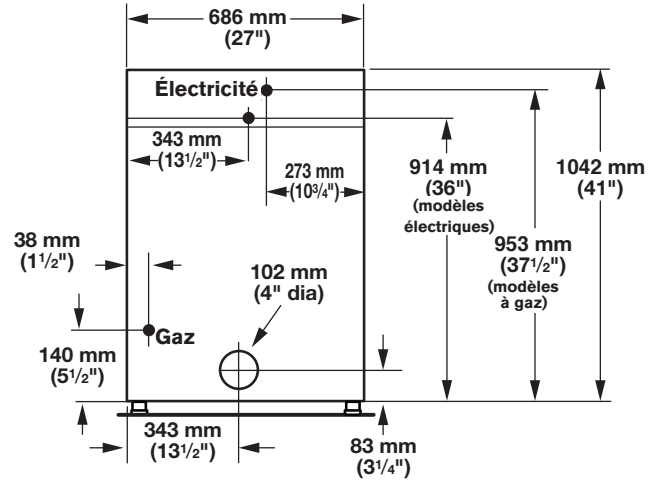

Distances de dégagement

Vue avant, encastrement

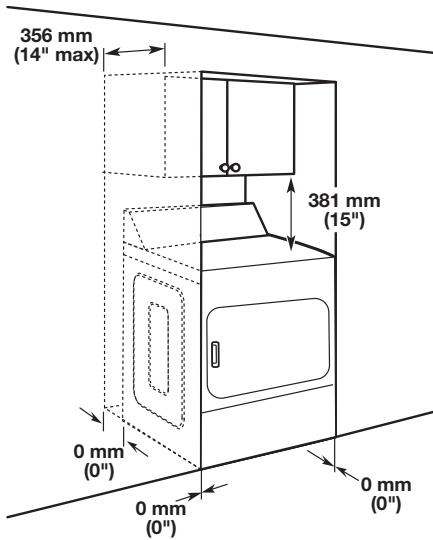

Vue latérale, encastrement dans le placard

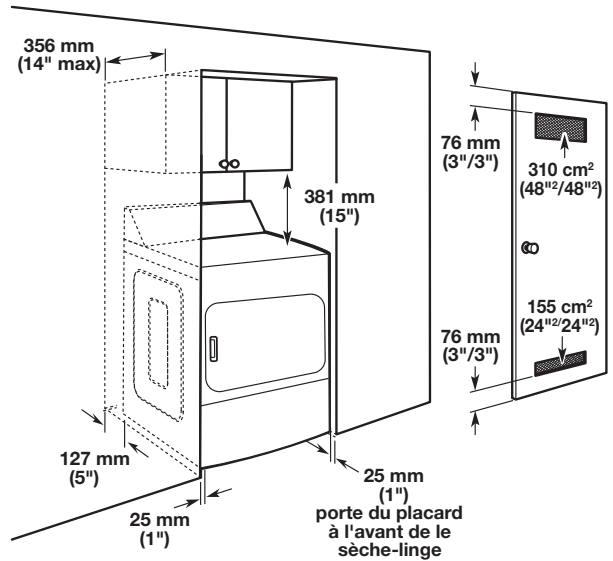

EXIGENCES D'INSTALLATION DE LE SÈCHE-LINGE

(Australie et Nouvelle-Zélande – consulter les instructions d'installation complète AS/NZS 5601.1)

Exigences d'emplacement

⚠ AVERTISSEMENT



Risque d'explosion

Garder les matières et les vapeurs inflammables, telle que l'essence, loin du sèche-linge.

Ne pas installer dans un garage.

Le non-respect de ces instructions peut causer un décès, une explosion ou un incendie.

Le sèche-linge peut être installée dans un sous-sol, une salle de buanderie ou un encastrement.

Elle n'est pas conçue pour être installée dans une maison mobile.

Il faut aussi prendre en compte les exigences d'emplacement des appareils voisins.

IMPORTANT : Ne pas installer ou entreposer le sèche-linge dans un endroit où elle serait exposée aux intempéries. C'est à l'utilisateur qu'incombe la responsabilité de réaliser une installation correcte.

Il faut :

- Une prise électrique reliée à la terre située à moins de 1,8 m (6 pi) de la fiche du cordon électrique se trouvant à l'arrière de le sèche-linge. Consulter les « Spécifications électriques ».
- Un plancher de niveau ayant une pente maximale de 25 mm (1 po) sous l'ensemble de le sèche-linge. L'installation de le sèche-linge sur une surface molle, comme un tapis ou un plancher avec sous-couche en mousse, n'est pas recommandée.

Distances de dégagement pour l'installation de le sèche-linge

- L'emplacement doit être assez grand pour permettre d'ouvrir complètement la porte de le sèche-linge.
- Prévoir davantage d'espace pour faciliter l'installation et l'entretien. La porte ouvre de plus de 180°.
- Un espace supplémentaire peut être requis pour les moulures de porte et de plancher et pour les plinthes.
- Un espace supplémentaire de 25 mm (1 po) de tous les côtés de le sèche-linge est recommandé pour réduire le transfert du bruit.

Lors de l'installation d'une sèche-linge :

IMPORTANT : Observer les dispositions de tous les codes et règlements en vigueur.

- Vérifier les exigences des codes : Certains codes limitent ou n'autorisent pas l'installation d'une sèche-linge dans un garage, un placard ou une chambre à coucher. Contacter l'inspecteur en bâtiments local.

REMARQUE : Pour une installation en Australie et en Nouvelle-Zélande, consulter la norme d'installation AS/NZS 5601.1, ainsi que les codes en vigueur.

- **Sèche-linge à gaz seulement :** S'assurer que les rebords inférieurs de la caisse, les côtés arrière et inférieurs de le sèche-linge, sont bien dégagés pour permettre une évacuation adéquate de l'air de combustion. Voir la section « Instructions d'installation dans un encastrement ou un placard » ci-dessous pour connaître les distances de dégagement minimales.

Instructions d'installation dans un encastrement ou un placard

Cette sèche-linge peut être installée dans un encastrement ou un placard. Pour les installations dans un encastrement ou un placard, les distances de dégagement minimales sont indiquées sur l'étiquette d'avertissement à l'arrière de le sèche-linge ou à la section « Dimensions/Distances de dégagement ».

Les dimensions d'installation sont en millimètres et constituent le minimum applicable. Un espace supplémentaire peut être nécessaire pour faciliter l'installation, l'entretien et pour observer les codes et règlements locaux.

Si une porte de placard est installée, une ouverture d'évacuation de l'air minimale est nécessaire dans les parties supérieure et inférieure. Une ouverture dégagée de 1 po² par 1 000 BTU (252 kcal) est nécessaire pour la sortie du brûleur à gaz. La puissance des sècheuses en Amérique du Nord est habituellement de 22 000 BTU. Toutefois, les sècheuses au Canada peuvent être légèrement moins puissantes. Les portes à claire-voie offrant des ouvertures équivalentes sont acceptables.

Le sèche-linge doit évacuer à l'extérieur.

Aucun autre appareil consommant un combustible ne doit être installé dans le même placard que le sèche-linge.

REMARQUE : Pour une installation en Australie et en Nouvelle-Zélande, consulter les exigences d'évacuation de la norme AS/NZS 5601.1.

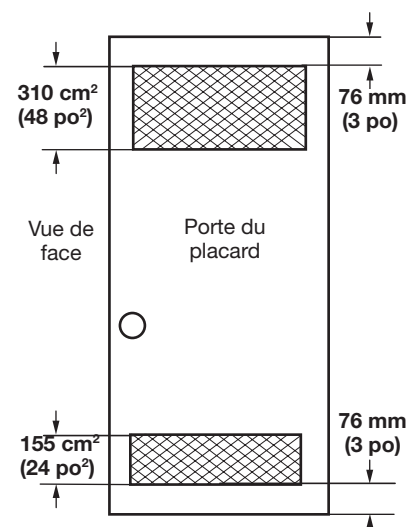

INSTALLATION DES PIEDS DE NIVELLEMENT ET DE LA CAISSE A MONNAIE

La console renferme le panneau de contrôle électronique. Le panneau est réglé à l'usine pour une durée de séchage de 45 minutes. Consulter la fiche technique située à l'intérieur de la plinthe du sèche-linge pour réinitialiser la durée de séchage ou pour d'autres options.

Le mécanisme de lecteur de carte n'est pas compris, mais il est disponible auprès des fournisseurs industriels classiques.

⚠ AVERTISSEMENT

Risque du poids excessif

Utiliser deux ou plus de personnes pour déplacer et installer le sèche-linge.

Le non-respect de cette instruction peut causer une blessure au dos ou d'autre blessure.

1. Préparation du sèche-linge pour les pieds de nivellement

REMARQUE : Placer le sèche-linge sur une feuille de carton ou un panneau de bois dur avant de le déplacer sur le plancher, afin d'éviter d'endommager le revêtement du sol.

À l'aide de deux personnes ou plus, déplacer le sèche-linge à l'emplacement d'installation désiré.

Enlever le ruban adhésif dans les angles avant du sèche-linge. Ouvrir le sèche-linge; enlever les brochures et sachets de pièces. Essuyer parfaitement la surface interne du tambour avec un chiffon humide.

Prendre deux cornières de carton de l'emballage et les placer sur le plancher à l'arrière du sèche-linge. Saisir fermement le sèche-linge et la placer doucement en appui sur la face arrière, sur les cornières de carton. Déconnecter la source de courant électrique avant de réaliser les connexions électriques.

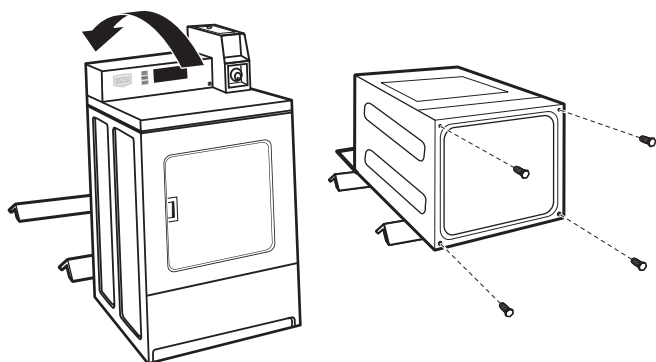

(l'aspect peut varier)

2. Vissage des pieds de nivellement

Examiner les pieds de nivellement pour trouver le repère en forme de diamant. Introduire manuellement les pieds dans les trous des pieds. Utiliser une clé à molette ou une clé à douille hexagonale de 25 mm (1") pour faire tourner les pieds jusqu'à ce que la marque de repérage (losange) ne soit plus visible. Placer ensuite un cache-pied sur chaque pied.

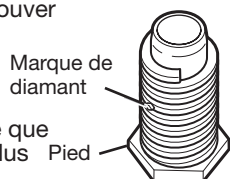

Pour protéger le plancher, utiliser un grand morceau de carton provenant de l'emballage du sèche-linge. Redresser le sèche-linge sur le morceau de carton. Faire glisser le sèche-linge jusqu'à ce qu'elle se trouve à proximité de son emplacement final. Laisser suffisamment d'espace pour pouvoir réaliser le raccordement électrique et raccorder le conduit d'évacuation.

Un pied de nivellement plus long peut, au besoin, être obtenu pour les surfaces très inclinées (numéro de pièce 279810).

Le boîtier du compteur accueille la minuterie d'accumulation installée à l'usine, ainsi que le bras de commande ou le commutateur pour intervention.

Sur certains modèles, le verrou et la clé de la porte de service et le verrou et la clé de la boîte à monnaie ne sont pas inclus mais ces pièces sont disponibles auprès des fournisseurs industriels classiques.

1. Installation de la boîte à monnaie

Enlever la porte de service du compteur en la soulevant par l'arrière. Installer le dispositif de réception de la monnaie. (Voir les instructions du fabricant pour une installation correcte.)

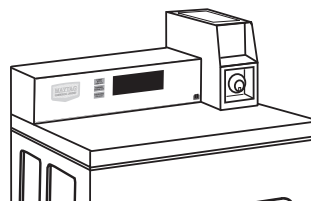

Réinstaller la porte de service du compteur. Installer la chambre à pièces avec son verrou et sa clé dans l'ouverture du boîtier du compteur.

Retirer le carton ou le panneau dur situé sous le sèche-linge. Relever ou abaisser les pieds du sèche-linge jusqu'à ce que le sèche-linge soit d'aplomb.

2. Installation du dispositif de sécurité supplémentaire

S'assurer que le sèche-linge n'est pas alimenté.

Ouvrir et retirer la porte de service.

Placer le cône de sécurité en orientant la petite partie vers le bas, par dessus le trou de forme allongée dans la partie inférieure arrière du boîtier du compteur.

Introduire le boulon de sécurité dans ce cône et l'enfiler manuellement dans l'écrou cage, sous l'ouverture de forme allongée.

Serrer le boulon de sécurité à la main en y appliquant quelques tours avant d'utiliser une clé pour serrer fermement.

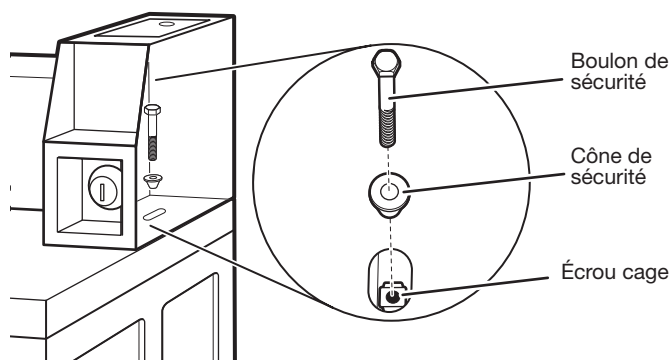

REMARQUE : L'installation du boulon de sécurité offre une sécurité supplémentaire, mais représente aussi un délai supplémentaire pour une réparation éventuelle, lorsqu'il faut retirer le dessus pour réparer le sèche-linge.

NIVELLEMENT

Le nivellement du sèche-linge permet le bruit et les vibrations excessifs.

AVERTISSEMENT

Risque du poids excessif

Utiliser deux ou plus de personnes pour déplacer et installer le sèche-linge.

Le non-respect de cette instruction peut causer une blessure au dos ou d'autre blessure.

1. Enlever la plaque de carton placée sous le sèche-linge. Placer un niveau sur les bords supérieurs du sèche-linge en contrôlant chaque côté et l'avant. Si elle n'est pas d'aplomb, faire basculer le sèche-linge et régler les pieds vers le haut ou vers le bas tel qu'indiqué dans l'étape 3, et recommencer si nécessaire.

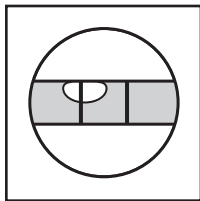
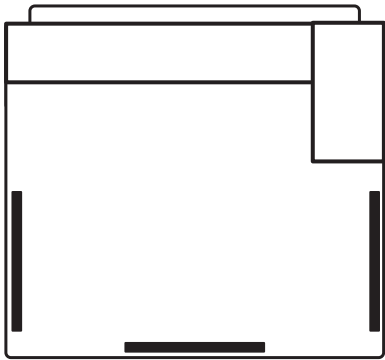

Pas d'aplomb

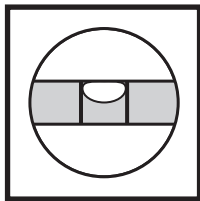

D'APLOMB

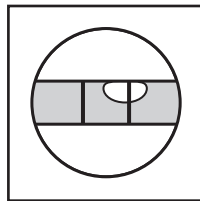

Pas d'aplomb

2. Saisir le sèche-linge par le dessus et la faire basculer d'avant en arrière tout en s'assurant que les quatre pieds sont en contact ferme avec le sol. Faire de nouveau basculer le sèche-linge, transversalement. Si le sèche-linge bascule, passer à l'étape 3 et ajuster les pieds de nivellement.

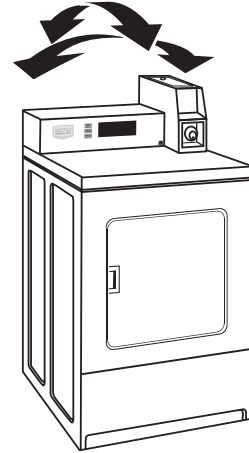

3. Si le sèche-linge n'est pas d'aplomb, utiliser une clé plate ou une clé à molette de 25 mm ou 1" pour tourner les pieds de nivellement dans le sens antihoraire pour abaisser le sèche-linge ou dans le sens horaire pour les soulever. Contrôler à nouveau l'aplomb du sèche-linge et vérifier que les quatre pieds sont en contact ferme avec le sol. Répéter si nécessaire.

CONSEIL UTILE : Il serait judicieux de soulever l'avant du sèche-linge d'environ 102 mm (4") à l'aide d'une cale en bois ou d'un objet similaire qui soutiendra le poids du sèche-linge.

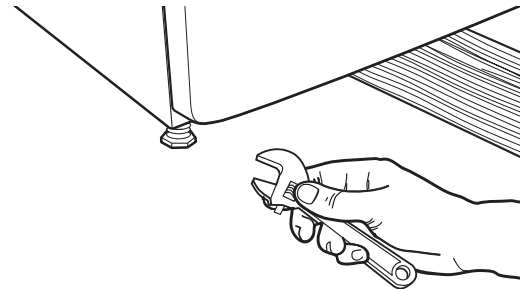

EXIGENCES D'INSTALLATION POUR LE SECHE-LINGE ELECTRIQUE

Spécifications électriques

⚠ AVERTISSEMENT



Tension Électrique Dangereuse

IMPORTANT : Observer les dispositions de tous les codes et règlements en vigueur.

Cette sèche-linge est livrée sans câble d'alimentation électrique et sans fiche. Le câble doit être mis en place par une personne d'entretien autorisée par Whirlpool à une source d'alimentation électrique monophasée, au voltage indiqué sur la plaque signalétique et au moyen d'une installation électrique fixe adéquate, conformément aux règlements locaux et nationaux.

- Un cordon circulaire à 3 fils avec conducteur d'un calibre minimal de 2,5 mm² à la section transversale doit être utilisé.
- Un fusible d'alimentation de 25 A, ainsi qu'un commutateur dont le côté arrêt «OFF» est bien identifié et possédant une séparation de contact dans les deux pôles qui assure une déconnexion totale dans des conditions de survolage de catégorie III doit être incorporé dans le câblage fixe, conformément aux règlements locaux en matière de raccordement, devraient être utilisés et installés par un électricien qualifié. Le sèche-linge doit être placée de façon à ce que le commutateur de déconnexion soit clairement visible et facile d'accès pour l'utilisateur. Ce sectionneur remplit également la fonction de commande d'arrêt d'urgence pour l'utilisateur.
- Une bague de serrage à cordon est fournie avec le sèche-linge et doit être serrée une fois l'installation du câblage terminée. Les bornes électriques principales sont situées derrière le petit panneau d'accès arrière (couvercle de bornier), les raccordements devraient être effectués en respectant les repères des bornes. Ne pas oublier de replacer le couvercle de bornier.

REMARQUE : Selon les dispositions de la directive européenne EMC (2004/108/EC), l'impédance maximale du réseau d'alimentation électrique auquel le sèche-linge électrique doit être connectée est de 0,054 Ohm + j0,034 Ohm.

REMARQUE : Normes de sécurité électriques : Pour ce produit, le fabricant a estimé que la mise en conformité aux normes IEC/EN.60335 était la plus appropriée.

⚠ AVERTISSEMENT



Risque de choc électrique

Cet appareil est un sèche-linge à 3 conducteurs qui doit être relié à la terre.

Ne pas utiliser une tuyauterie de gaz pour le raccordement à la terre.

Le non-respect de ces instructions peut causer un décès, un incendie ou des blessures graves.

Si les codes le permettent et si un conducteur supplémentaire de mise à la terre est utilisé, il est recommandé qu'un électricien qualifié inspecte le parcours du fil de mise à la terre.

Méthode recommandée de mise à la terre

Il incombe à l'utilisateur de contacter un électricien qualifié afin de veiller à ce que l'installation électrique soit réalisée de façon adéquate et en conformité avec les exigences de tous les codes et règlements locaux.

EXIGENCES D'INSTALLATION POUR LE SECHE-LINGE A GAZ

Spécifications électriques

⚠ AVERTISSEMENT



Tension Électrique Dangereuse

IMPORTANT : Respecter les dispositions de tous les codes et règlements en vigueur.

Une prise électrique avec liaison à la terre située à 610 mm (2 pi) maximum de l'un des côtés du sèche-linge est nécessaire.

Ce sèche-linge est équipé d'un cordon d'alimentation électrique et d'une fiche. Il doit être connecté à une prise électrique de tension tel qu'indiqué sur la plaque signalétique. La capacité minimale du fusible d'alimentation doit être de 10A. Le sèche-linge doit être installé de façon à ce que la fiche soit clairement évidente et accessible. Cette fiche remplit également la fonction de commande d'arrêt d'urgence pour l'utilisateur. Si la fiche d'origine n'est pas utilisée, la connexion électrique doit être effectuée par un électricien compétent conformément aux codes locaux et nationaux.

Si le cordon d'alimentation est endommagé, il doit être remplacé par un cordon à embout spécifique par un agent d'entretien autorisé ou une personne de compétence similaire afin d'éviter tout danger.

Ne pas utiliser d'adaptateur.

Ne pas utiliser de câble de rallonge.

REMARQUE : Conformément à la directive européenne CEM (2004/108/EC), l'impédance maximale du système d'alimentation électrique auquel le sèche-linge à gaz doit être connecté est de 0,054 Ohm + j0,034 Ohm.

REMARQUE : Normes de sécurité électriques : Pour ce produit, le fabricant a estimé que la mise en conformité avec les normes IEC/EN.60335 était la plus appropriée.

⚠ AVERTISSEMENT



Risque de choc électrique

Une mise à la terre est nécessaire sur cet appareil à 3 conducteurs.

Ne pas utiliser une tuyauterie de gaz pour le raccordement à la terre.

Ne pas changer la fiche du cordon d'alimentation. Si elle ne correspond pas à la prise de sortie, faire installer une prise adéquate par un électricien qualifié.

Ne pas utiliser de câble de rallonge avec ce sèche-linge.

Le non-respect de ces instructions peut causer un décès, un incendie ou des blessures graves.

Si les codes le permettent et si un conducteur supplémentaire de mise à la terre est utilisé, il est recommandé qu'un électricien qualifié inspecte le parcours du fil de mise à la terre.

INSTRUCTIONS DE MISE A LA TERRE

■ Ce sèche-linge a été conçu pour être raccordé au secteur et mis à la terre ; la mise à la terre est donc impérative: En cas de disfonctionnement ou de panne, la mise à la terre réduira le risque de choc électrique en offrant au courant électrique une voie de moindre résistance. Ce sèche-linge est alimenté par un cordon électrique comportant un conducteur de liaison à la terre et une fiche de mise à la terre. La fiche doit être branchée sur une prise de courant appropriée correctement installée et reliée à la terre conformément à tous les codes et règlements locaux.

AVERTISSEMENT : Un raccordement inapproprié du conducteur de liaison à la terre peut causer un risque de choc électrique.

En cas de doute concernant la qualité de la liaison à la terre du sèche-linge, consulter un électricien qualifié, un agent ou personnel d'entretien. Ne pas modifier la fiche fournie avec ce sèche-linge : Si elle ne correspond pas à la prise de sortie, faire installer une prise appropriée par un électricien qualifié.

CONSERVEZ CES INSTRUCTIONS

À l'aide du cordon universel fourni avec ce sèche-linge :

Ce sèche-linge à gaz est équipé d'un cordon universel avec des fiches interchangeables.

1. Pour utiliser le cordon universel, sélectionner la fiche amovible qui correspond à votre prise de courant et brancher dans l'adaptateur placé sur le cordon d'alimentation.
2. Fixer la fiche amovible sur le cordon en alignant les deux moitiés de couvercle sur l'adaptateur et en les emboîtant.

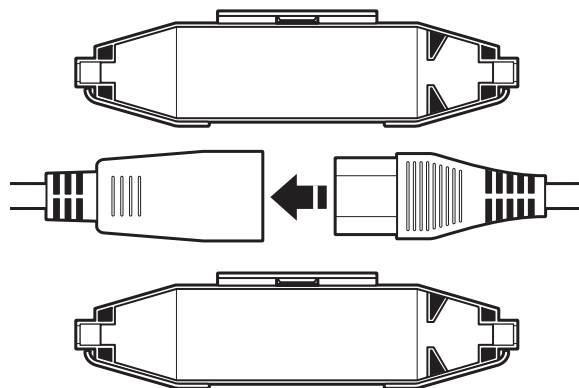

EXIGENCES D'INSTALLATION POUR LE SECHE-LINGE A GAZ

Alimentation en gaz

AVERTISSEMENT



Risque d'explosion

Connecter ce sèche-linge à une canalisation d'alimentation en gaz réglementée. La pression de gaz doit être conforme aux exigences techniques (voir dernière page).

Installer un robinet d'arrêt.

Bien serrer tous les raccords de la ligne de gaz.

En cas de connexion au propane liquide, demander à un technicien d'entretien agréé par Whirlpool de s'assurer que la pression du gaz est correcte.

Le non-respect de ces instructions peut causer un décès, une explosion ou un incendie.

IMPORTANT : Se conformer à tous les codes et règlements en vigueur.

Alimentation en gaz

Avant d'effectuer l'installation, vérifier que les caractéristiques de distribution, la nature et la pression de gaz locales ainsi que le réglage de l'appareil sont compatibles. Les informations concernant le brûleur se trouvent sur la plaque signalétique située sur la paroi interne de la porte du sèche-linge. Si l'information ne correspond pas au type de gaz disponible, consulter votre revendeur.

Gaz naturel :

Ce sèche-linge est configuré en usine pour une utilisation au GAZ NATUREL (G20) et aucun réglage supplémentaire n'est nécessaire lors de l'installation.

Gaz propane :

Ce sèche-linge est également homologué pour une utilisation avec des gaz de pétrole liquéfié (propane ou butane) après conversion appropriée. Ne pas tenter de convertir l'appareil pour une utilisation avec un gaz différent de celui indiqué sur la plaque signalétique sans consulter le fournisseur de gaz au préalable.

La conversion doit être réalisée par un technicien d'entretien agréé par Whirlpool. La trousse de conversion, numéro de référence W10233219, est disponible à l'achat chez votre revendeur. Des instructions accompagnent cette trousse.

Gaz naturel (France/Belgique) :

Ce sèche-linge est également homologué par la France/Belgique pour une utilisation avec un gaz G20/G25 (20 mbar/25 mbar) avec une conversion appropriée. Il ne faut pas essayer de convertir ce sèche-linge à partir du gaz indiqué sur l'étiquette d'indice de gaz vers un gaz différent sans consulter le fournisseur de gaz. La conversion de gaz doit être réalisée par un technicien d'entretien spécialisé gaz agréé par Whirlpool. L'ensemble de conversion (numéro de pièce W10181947) peut être acheté chez votre marchand. Des instructions complètes sont fournies avec l'ensemble.

Exigences concernant le conduit d'alimentation :

Installer un conduit rigide d'alimentation en gaz à l'emplacement du sèche-linge. Le diamètre interne minimal du conduit doit être de 12,5 mm (1/2"). Lorsque les codes locaux et votre fournisseur de gaz l'autorisent, un diamètre interne de conduit rigide de 10 mm (3/8") peut être utilisé pour des longueurs inférieures à 6,1 m (20 pi.). Une pâte d'étanchéité pour joints résistant à l'action du gaz propane doit être utilisée.

Le raccordement au gaz du sèche-linge lui-même doit être effectué au moyen d'un conduit de gaz flexible qui convienne à l'appareil et corresponde à la catégorie de gaz, conformément aux règlements d'installation nationaux. En cas de doute, contacter le fournisseur de gaz. Le diamètre interne doit être d'au moins 10 mm (3/8").

Un dispositif de fixation doit être installé entre l'appareil et le mur afin d'éviter que la canalisation d'alimentation en gaz rigide ne subisse de tension lors d'un déplacement de l'appareil. Il est recommandé d'utiliser une longueur de chaîne appropriée et un crochet mural.

Le raccord du conduit d'alimentation en gaz du sèche-linge est un filetage conique NPT de 3/8". Un adaptateur est fourni pour la conversion à un filetage standard (3/8" BSP) selon la norme ISO.228-1.

Vérifier l'absence de fuites en utilisant une solution de détection non-corrosive homologuée. L'apparition de bulles indique la présence d'une fuite. Réparer toute fuite éventuelle. Un dispositif de mesure de la pression est fourni avec le robinet de gaz à l'intérieur du sèche-linge; on peut y accéder après avoir retiré le panneau avant inférieur.

Le sèche-linge doit être déconnecté du système d'alimentation en gaz lors de tout test de pression.

EXIGENCES CONCERNANT L'ÉVACUATION DU SÈCHE-LINGE

⚠ AVERTISSEMENT



Risque d'incendie

- Utiliser un conduit d'évacuation en métal lourd.
- Ne pas utiliser un conduit d'évacuation en plastique.
- Ne pas utiliser un conduit d'évacuation en feuille de métal.
- Le non-respect de ces instructions peut causer un décès ou un incendie.

AVERTISSEMENT : Pour réduire le risque d'incendie, ce sèche-linge doit ÉVACUER L'AIR À L'EXTÉRIEUR.

IMPORTANT : Observer les dispositions de tous les codes et règlements en vigueur.

Le conduit d'évacuation du sèche-linge ne doit pas être raccordé à une évacuation de gaz, une cheminée, un mur, un plafond, un grenier, un vide sanitaire ou un vide de construction. Seul un conduit d'évacuation métallique rigide ou souple doit être utilisé pour le système d'évacuation.

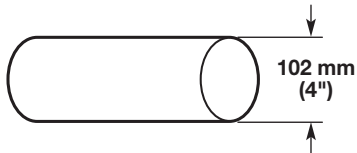

Conduit d'évacuation en métal lourd de 102 mm (4")

- Utiliser uniquement un conduit d'évacuation en métal lourd de 102 mm (4") et des brides de serrage.
- Ne pas utiliser de conduit de plastique ou de métal très mince.

Conduit métallique rigide :

- Recommandé pour une performance de séchage idéale afin d'éviter tout écrasement ou déformation.

Conduit métallique flexible : (Acceptable uniquement si son accès reste facile pour le nettoyage)

- Doit être entièrement déployé et soutenu à l'emplacement d'installation final du sèche-linge.
- Enlever tout excès de conduit flexible pour éviter tout affaissement et déformation susceptible de réduire la capacité d'évacuation et le rendement.
- Ne pas installer le conduit métallique flexible dans des cavités fermées de mur, plafonds ou planchers.
- La longueur totale ne doit pas dépasser 2,4 m (7¾ pi).

REMARQUE : Lors de l'utilisation d'un système d'évacuation existant, nettoyer et éliminer la charpie sur toute la longueur du système, et veiller à ce que le clapet d'évacuation ne soit pas obstrué par de la charpie. Remplacer tout conduit de plastique ou en aluminium par un conduit métallique rigide ou flexible. Consulter le "Tableau des systèmes d'évacuation" et modifier le système d'évacuation existant au besoin pour obtenir un séchage optimal.

Coudes :

- Les coudes à 45° permettent une meilleure circulation de l'air que les coudes à 90°.

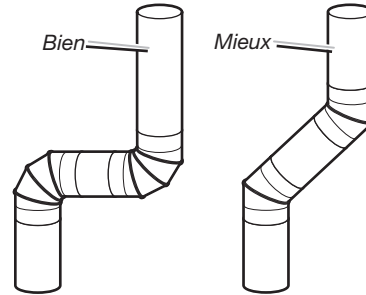

Brides de serrage :

- Utiliser des brides de serrage pour sceller tous les joints.
- Le conduit d'évacuation ne doit pas être raccordé ou fixé avec des vis ou tout autre dispositif de serrage qui se prolongerait à l'intérieur du conduit et retiendrait la charpie. Ne pas utiliser de ruban adhésif pour conduit.



Une mauvaise évacuation de l'air peut causer de l'humidité et une accumulation de charpie à l'intérieur de la maison, ce qui peut provoquer :

- Dommages par l'humidité aux boiseries, meubles, peinture, papier-peint, tapis, etc.
- Problèmes de nettoyage dans la maison et problèmes de santé.

EXIGENCES CONCERNANT L'EVACUATION DU SECHE-LINGE

Clapets de ventilation

Clapets d'évacuation – Diamètre de 102 mm (4")

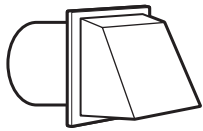

Clapet de type
type boîte

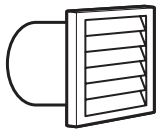

Clapet à persiennes

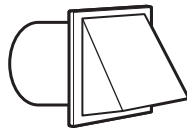

Clapet incliné

Le clapet de décharge doit se trouver à au moins 305 mm (12") au-dessus du sol ou de tout autre objet susceptible de se trouver sur le trajet de l'air humide rejeté (par exemple, fleurs, roches, buissons ou neige).

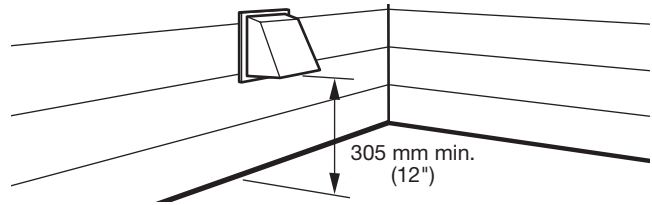

Longueur du système d'évacuation

Longueur maximale du conduit/raccord

La longueur maximale du système d'évacuation dépend du type de conduit utilisé, du nombre de coudes et du type de clapet d'évacuation.

Tableau des systèmes d'évacuation (conduit en métal rigide)

Nbre de changements de direction à 90°	Clapet de type de boîte ou à persiennes		Clapet incliné
0	39,6 m (130 pieds)	39,3 m (129 pieds)	
1	38,1 m (125 pieds)	36,3 m (119 pieds)	
2	35,1 m (115 pieds)	33,2 m (109 pieds)	
3	32,3 m (106 pieds)	30,5 m (100 pieds)	
4	29,9 m (98 pieds)	28,0 m (92 pieds)	

Pour les systèmes d'évacuation autres que ceux indiqués dans le tableau des systèmes d'évacuation, consulter le revendeur de pièces.

Prévoir un espace suffisant pour la combustion et la ventilation de l'air. (Vérifier les dispositions des codes et règlements en vigueur). Voir "Instructions d'installation dans un encastrement ou un placard" dans la section "Exigences de l'emplacement".

Il est préférable d'utiliser une sortie de hotte de 102 mm (4"). Cependant, on peut utiliser un clapet d'évacuation de 64 mm (2½"). Une sortie de 64 mm (2½") cause davantage de contre-pression que les autres types d'installation. Pour une installation permanente, un système d'évacuation fixe est requis.

Raccordement du conduit d'évacuation

1. Si on utilise le conduit d'évacuation existant, s'assurer qu'il est propre.
2. À l'aide d'une bride de fixation de 102 mm (4"), relier le conduit d'évacuation à la bouche d'évacuation du sèche-linge.

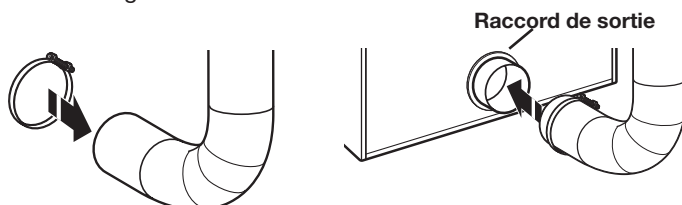

3. Serrer la bride de serrage de tuyau avec un tournevis Phillips.

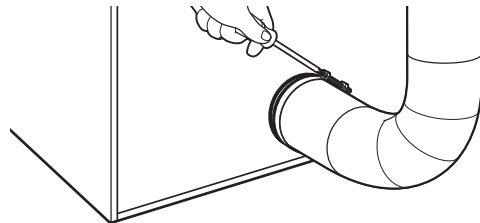

4. S'assurer que le conduit d'évacuation est fixé au clapet d'évacuation à l'aide d'une bride de fixation de 102 mm (4").

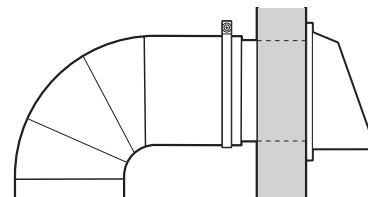

5. Placer le sèche-linge à son emplacement final. Ne pas écraser ni pincer le conduit d'évacuation. Vérifier que le sèche-linge est d'aplomb.

REMARQUE : L'évaluation de l'évacuation devrait être effectuée à l'aide d'un manomètre.
Minimum : 0,2 mm (0,01 po). Maximum : 16 mm (0,6 po)

REMARQUE : Ne pas enlever le raccord de sortie.

EXIGENCES CONCERNANT L'EVACUATION DU SECHE-LINGE

Si on ne peut pas utiliser de clapet d'évacuation

L'extérieur du conduit d'évacuation principal doit comporter un conduit de déviation orienté vers le bas.

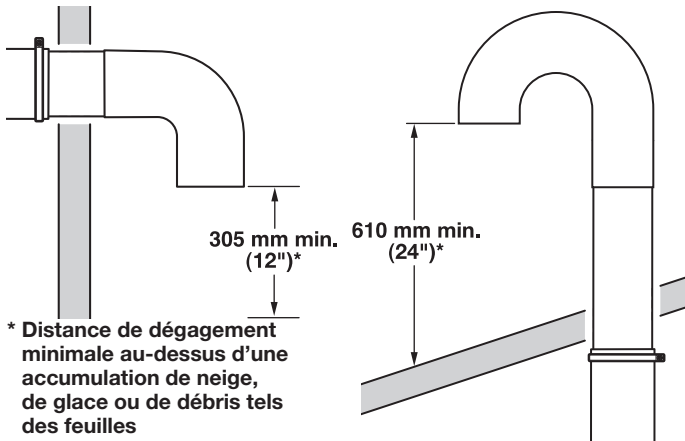

Si le conduit principal monte verticalement à travers le toit et non à travers le mur, installer un coude de déviation à 180° à l'extrémité du conduit d'au moins 610 mm (2 pi) au-dessus de la surface ou du toit.

Le diamètre de l'ouverture dans le toit ou le mur doit être supérieur de 13 mm (1/2") à celui du conduit. Le conduit doit être centré dans l'ouverture.

Pour de meilleures performances, ne pas installer de grillage à l'extrémité de l'évacuation.

Évacuation pour plusieurs sèche-linges

On peut utiliser un conduit principal pour assurer l'évacuation d'un ensemble de sèche-linges. La taille du conduit principal doit permettre une évacuation de 200 CFM d'air pour chaque sèche-linge. On peut utiliser des filtres à charpie haute capacité correctement conçus dans le conduit principal s'ils sont inspectés et nettoyés régulièrement. La pièce dans laquelle se trouvent les sèche-linges doit comporter un système d'air d'appoint au moins égal au CFM de toutes les sèche-linges qui se trouvent dans la pièce.

Les clapets anti-retours sont disponibles auprès de votre distributeur et doivent être installés sur la ligne d'évacuation de chaque sèche-linge pour éviter que l'air évacué revienne dans les sèche-linges et pour maintenir l'évacuation en équilibre avec le conduit de sortie principal. Des ouvertures dégagées pour le retour d'air sont nécessaires.

Même si chaque sèche-linge à charge unique doit normalement posséder une ouverture d'air extérieur sans obstacle de 154 cm² (24 po²) (en considérant 6,5 cm² [1 po²] par 252 kcal [1 000 Btu]), des ouvertures d'air d'appoint communes sont également acceptables. Placer les ouvertures communes pour que l'air d'appoint soit réparti uniformément à toutes les sèche-linges. Garder à l'esprit que la surface de couverture doit être augmentée de 33 % pour tenir compte de la présence de registres ou de persiennes par-dessus les ouvertures. De plus, les ouvertures d'air d'appoint ne doivent pas être placées à proximité des sorties d'air évacué du bâtiment.

Chaque conduit doit pénétrer dans le conduit principal en direction du mouvement de circulation de l'air. Les évacuations par l'autre côté doivent être placées en quinconce (décalées) pour réduire les interférences avec l'air sortant des autres évacuations en face.

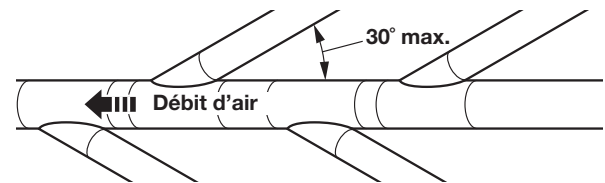

L'inclinaison maximale de chaque conduit qui pénètre dans le conduit principal ne doit pas dépasser 30°.

Veiller à ce que les ouvertures de passage d'air demeurent exemptes de vapeurs de solvants de nettoyage à sec. Les vapeurs sont source de formation de composés acides, dont l'introduction via les modules de chauffage du sèche-linge peut provoquer la détérioration du sèche-linge et du linge en cours de séchage.

L'ouverture principale comporte normalement un couvercle amovible, ce qui permet le nettoyage périodique du circuit d'extraction.

REMARQUE : Pour plus d'informations sur l'évacuation du sèche-linge, veuillez consulter le document de Whirlpool W10100920.

RACCORDEMENT A LA CANALISATION DE GAZ (sur certains modèles)

Raccordement à la canalisation de gaz

⚠ AVERTISSEMENT

Risque du poids excessif

Utiliser deux ou plus de personnes pour déplacer et installer le sèche-linge.

Le non-respect de cette instruction peut causer une blessure au dos ou d'autre blessure.

1. Raccorder la canalisation de gaz au sèche-linge. Un adaptateur est fourni pour la conversion à un filetage standard (10 mm [3/8"] BSP) selon la norme ISO.228-1. Utiliser un composé d'étanchéité compatible avec le gaz propane.

Si cela est nécessaire à l'entretien, ouvrir le panneau de plinthe. Utiliser un couteau à mastic pour appuyer sur les 2 verrous du panneau de plinthe situés sur la partie supérieure du panneau de plinthe. Tirer le panneau de plinthe vers le bas pour l'ouvrir. Le panneau de plinthe est fixé à la partie inférieure.

2. Ouvrir le robinet d'arrêt de la canalisation d'arrivée de gaz et vérifier que la canalisation de gaz au sèche-linge est ouverte.
3. Vérifier tous les raccords en les badigeonnant d'une solution de détection des fuites non corrosive approuvée. L'apparition de bulles indique une fuite. Réparer toute fuite éventuelle.

CARACTÉRISTIQUES TECHNIQUES – SÈCHE-LINGE À GAZ

220 à 240 V, 50 Hz, 1 ph, 3 A max. IP24 Capacité de charge de vêtements : 9,0 kg max. Niveau de pression acoustique LpA : 58 dBA (incertitude KpA : +/-10 dBA) Poids total : 68 kg max.

Réglage en usine pour GAZ NATUREL : Taille du dispositif d'injection : 2,2 mm Apport en chaleur brute : 5,9 kW

Pays d'Europe :	CH, CZ, CY, ES, GB, GR, IE, IT, LT, PT, SI, SK, TR	BG, CY, CZ, DK, EE, FI, GR, HR, IT, LT, NO, RO, SE, SI, SK
Catégorie de gaz pour l'Europe :	II _{2H3+}	II _{2H3B/P}
Débit de gaz :	0,562 703 m ³ /hr	0,562 703 m ³ /hr
Pression d'alimentation (G20) :	20 mbar	20 mbar
Réglage de pression en usine :	7,4 mbar	7,4 mbar

Ensemble de conversion pour alimentation au propane : Taille du dispositif d'injection : 1,25 mm Apport en chaleur brute : 6,4 kW

Pays d'Europe :	CH, CZ, CY, ES, GB, GR, IE, IT, LT, PT, SI, SK, TR	BG, CY, CZ, DK, EE, FI, GR, HR, IT, LT, NO, RO, SE, SI, SK
Catégorie de gaz pour l'Europe :	II _{2H3+}	II _{2H3B/P}
Pression d'alimentation au butane (G30) :	28 à 30 mbar	30 mbar
Pression ajustée :	N.D.	N.D.
GPL Pression d'alimentation (G31) :	37 mbar	30 mbar
Pression ajustée :	N.D.	N.D.

Avec ensemble de conversion au GAZ NATUREL – France/Belgique : Taille du dispositif d'injection : 1,65 mm Apport en chaleur brute : 5,9 kW

Pays d'Europe :	FR, BE
Catégorie de gaz pour l'Europe :	I _{2E+}
Pression d'alimentation (G20) :	20 mbar
Pression d'alimentation (G25) :	25 mbar
Pression ajustée :	N.D.

Réglage en usine pour GAZ NATUREL : Taille du dispositif d'injection : 2,2 mm Apport en chaleur brute : 5,9 kW

Pays :	AT, BG, CH, CZ, DK, EE, ES, FI, GB, GR, HR, IE, IS, IT, LT, LV, NO, PT, RO, SE, SI, SK, TR
Catégorie de gaz pour l'Europe :	I _{2H}
Débit de gaz :	0,562 703 m ³ /hr
Pression d'alimentation (G20) :	20 mbar
Réglage de pression en usine (G20) :	7,4 mbar

Réglage en usine pour GAZ NATUREL : Taille du dispositif d'injection : 2,2 mm Apport en chaleur brute : 5,9 kW

Pays :	LU, RO
Catégorie de gaz pour l'Europe :	II _{2E3B/P}
Débit de gaz :	0,562 703 m ³ /hr
Pression d'alimentation (G20) :	20 mbar
Réglage de pression en usine (G20) :	7,4 mbar

Ensemble de conversion pour alimentation au propane : Taille du dispositif d'injection : 1,25 mm Apport en chaleur brute : 6,4 kW

Pays :	LU, RO
Catégorie de gaz pour l'Europe :	II _{2E3B/P}
Pression d'alimentation au butane (G30) :	30 mbar
Pression ajustée :	N.D.
GPL Pression d'alimentation (G31) :	30 mbar
Pression ajustée :	N.D.

CARACTÉRISTIQUES TECHNIQUES – SÈCHE-LINGE À GAZ

Réglage en usine pour GAZ NATUREL : Taille du dispositif d'injection : 2,2 mm Apport en chaleur brute : 5,9 kW		
Pays :	DE, LU, PL, RO	
Catégorie de gaz pour l'Europe :	I _{2E}	
Débit de gaz :	0,562 703 m ³ /hr	
Pression d'alimentation (G20) :	20 mbar	
Réglage de pression en usine (G20) :	7,4 mbar	
Réglage en usine pour GAZ NATUREL – Australie/Nouvelle-Zélande : Taille du dispositif d'injection : 2,2 mm Apport en chaleur brute : 5,9 kW		
Pays :	AU, NZ	
Pression d'alimentation (G20) :	minimum 1,13 kPa	
Pression ajustée (test de point de pression) :	0,74 kPa	
Consommation horaire de gaz :	21,1 MJ/h	
Avec ensemble de conversion pour alimentation au propane pour l'Australie : Taille du dispositif d'injection : 1,40 mm Apport en chaleur brute : 6,54 kW		
Pays :	AU, NZ	
GPL Pression d'admission :	2,75 kPa	
Pression ajustée :	2,75 kPa	
Consommation horaire de gaz :	23 MJ/h	
Réglage en usine pour GAZ NATUREL : Taille du dispositif d'injection : 2,2 mm Apport en chaleur brute : 5,0 kW		
Pays :	NL	
Catégorie de gaz pour l'Europe :	I _{2L}	II _{2L3B/P}
Débit de gaz :	0,562 703 m ³ /hr	0,562 703 m ³ /hr
Débit de gaz :	25 mbar	25 mbar
Réglage de pression en usine (G25) :	7,4 mbar	7,4 mbar
Ensemble de conversion pour alimentation au propane : Taille du dispositif d'injection : 1,25 mm Apport en chaleur brute : 6,4 kW		
Pays :	MT, PL	NL
Catégorie de gaz pour l'Europe :	I _{3B/P}	II _{2L3B/P}
Pression d'alimentation au butane (G30)	30 mbar	
Pression ajustée :	N.D.	
GPL Pression d'admission :	30 mbar	
Pression ajustée :	N.D.	
<p>REMARQUE : Ensemble de conversion : Du gaz naturel au gaz de pétrole liquéfié – Europe : Numéro de pièce Whirlpool W10233219.</p> <p>Ensemble de conversion : Du gaz naturel au gaz de pétrole liquéfié – Australie : Numéro de pièce Whirlpool W10315369.</p> <p>Ensemble de conversion : conversion de gaz naturel au gaz naturel – France/Belgique : Numéro de pièce Whirlpool W10181947.</p> <p>Fabricant : Whirlpool Corporation, Benton Harbor, Michigan 49022, U.S.A. Site de fabrication : Whirlpool Corporation, 1300 Marion-Agosta Rd., Marion, OH, 43302, U.S.A. Représentants de l'UE : Whirlpool EMEA S.p.A., Via Carlo Pisacane, 1, 20016 Pero (MI), Italy.</p>		

ACHEVER L'INSTALLATION

1. Consulter les spécifications électriques. Vérifier que la tension électrique disponible est correcte et que la prise de courant est convenablement reliée à la terre. Voir "Spécifications électriques".
2. Vérifier que toutes les pièces sont maintenant installées. S'il reste une pièce, passer en revue les différentes étapes.
3. Vérifier la présence de tous les outils.
4. Éliminer/recycler tous les matériaux d'emballage.

AVERTISSEMENT



Risque de choc électrique

Ce sèche-linge doit être relié à la terre.

Bien serrer toutes les connexions électriques.

Le non-respect de ces instructions peut causer un décès, un incendie ou un choc électrique.

5. Brancher sur une prise reliée à la terre ou connecter la source de courant électrique.

6. Contrôle du bon fonctionnement du sèche-linge. Fermer la porte du sèche-linge. Régler le programme. La durée de fonctionnement s'accumule en fonction du nombre de pièces.

Choisir un programme de séchage complet (pas le programme de séchage sans chaleur) et laisser le sèche-linge fonctionner pendant au moins cinq minutes. Le sèche-linge s'arrête une fois la durée écoulée. S'assurer que le sèche-linge est éteint.

REMARQUE : Il faut que la porte soit fermée pour que le sèche-linge puisse fonctionner. Le sèche-linge s'arrête dès l'ouverture de la porte, mais la minuterie continue de fonctionner.

7. Modèles à gaz seulement : Ouvrir la porte du sèche-linge. Vérifier que l'intérieur du sèche-linge est chaud. Si le brûleur ne s'allume pas et qu'on ne ressent pas de chaleur à l'intérieur du sèche-linge, éteindre le sèche-linge pendant cinq minutes. Vérifier que toutes les manettes des vannes d'alimentation sont en position ouverte ("ON") et que le cordon électrique est branché. Répéter le test de 5 minutes décrit ci-dessus.
8. Si le temps de séchage est trop long, s'assurer que le filtre à charpie est propre, et vérifier qu'il n'y a aucun obstacle au débit d'air du circuit d'évacuation du sèche-linge.
9. Démarrer à nouveau le sèche-linge et la laisser exécuter le programme de séchage avec chaleur pour vérifier qu'elle fonctionne correctement.

INVERSION DU SENS D'OUVERTURE DE LA PORTE (FACULTATIF)

Le sens d'ouverture de la porte peut être changé du côté droit au côté gauche, si désiré.

Retirer l'assemblée de porte

1. Placer une serviette sur le dessus du sèche-linge ou sur une surface de travail pour protéger sa surface.
2. Ouvrir la porte du sèche-linge. Ôter les vis inférieures du côté charnière de la caisse. Desserrer (ne pas retirer) les vis supérieures du côté charnière de la caisse.

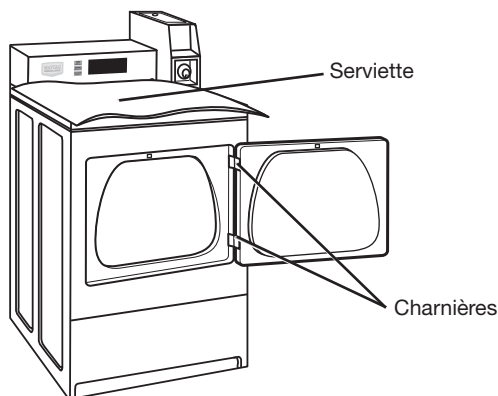

3. Soulever la porte jusqu'à ce que les vis supérieures de la caisse se trouvent dans la partie large de l'encoche de la charnière. Tirer la porte vers l'avant pour la dégager des vis. Placer la porte (côté poignée vers le haut) sur le sèche-linge. Retirer les vis de la charnière supérieure de la caisse.
4. Retirer les vis fixant les charnières à la porte.
5. Retirer les vis de chaque côté de la porte (5 vis).

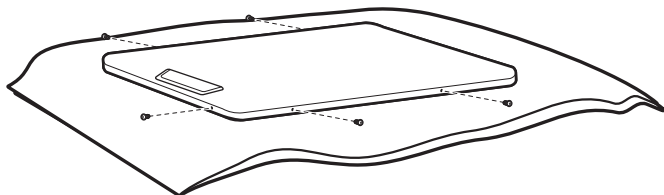

6. Tout en maintenant la porte sur une serviette et sur le sèche-linge, saisir les côtés de la porte externe et soulever doucement pour la séparer de la porte interne (ne pas les séparer en forçant). Ne pas tirer sur le joint ou le loquet en plastique de la porte.

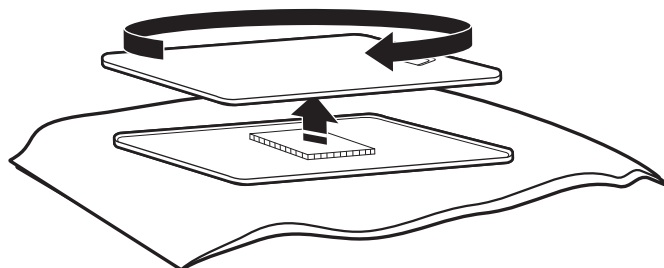

7. Veiller à maintenir la cale d'espacement en carton centrée entre les portes. Fixer à nouveau le panneau externe de porte à la porte interne de façon à ce que la poignée se trouve du côté où les vis viennent d'être retirées.

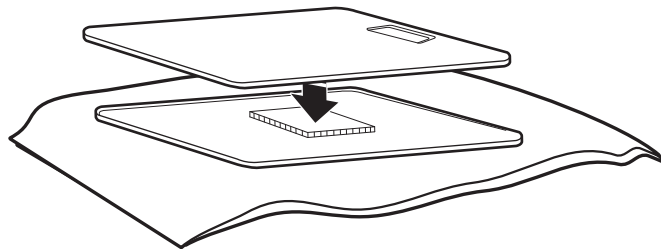

8. Fixer à nouveau les vis de chaque côté de la porte (5 vis).

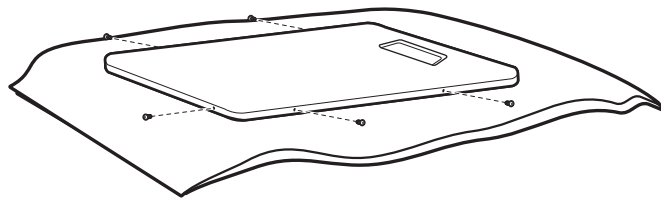

9. Fixer les charnières de porte à la porte du sèche-linge de façon à ce que le trou le plus gros se trouve au fond de la charnière et que l'axe de la charnière soit orienté vers l'avant de la porte.

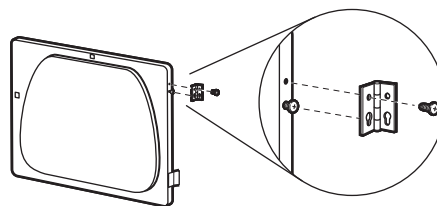

10. Ôter les 4 vis fixant les 2 bouchons d'obturation du côté de la poignée. Fixer les bouchons d'obturation au côté opposé à l'aide des mêmes 4 vis.
11. Insérer les vis dans les trous inférieurs du côté gauche de la caisse. Serrer les vis à moitié. Positionner la porte de façon à ce que le côté large de l'encoche de la charnière de porte se trouve au-dessus des vis. Faire glisser la porte vers le haut de façon à ce que les vis se trouvent au fond des encoches. Resserrer les vis. Insérer les vis supérieures dans les charnières et serrer.

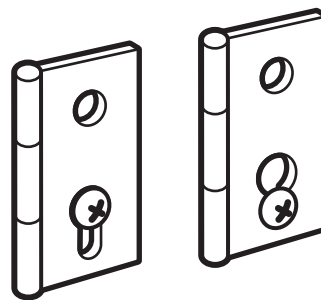

12. Fermer la porte et vérifier que la gâche de la porte est alignée avec le loquet. Au besoin, faire glisser le loquet de la porte vers la gauche ou vers la droite à l'intérieur de l'encoche pour régler l'alignement.

INSTRUCTIONS DE RÉGLAGE DU TABLEAU DE COMMANDE ÉLECTRONIQUE (MODÈLES PD ET PN SEULEMENT)

IMPORTANT

Circuits électroniques sensibles aux décharges électrostatiques

Le risque de décharge électrostatique est permanent. Une décharge électrostatique peut détruire ou détériorer les circuits électroniques du sèche-linge. La nouvelle carte peut sembler fonctionner correctement après la réparation, mais une décharge électrostatique peut lui avoir fait subir des contraintes qui provoqueront une défaillance plus tard.

- Utiliser un bracelet de décharge électrostatique. Connecter le bracelet de décharge électrostatique au point de connexion vert relié à la terre ou sur une partie de métal non peint à l'intérieur de l'appareil.

-OU-

Toucher plusieurs fois de suite avec le doigt un point vert de raccordement à la terre ou une surface métallique non peinte à l'intérieur de l'appareil.

- Avant de retirer la pièce de son emballage, placer le sachet antistatique en contact avec un point vert de raccordement à la terre ou une surface métallique non peinte à l'intérieur de l'appareil.
- Éviter de toucher les composants électroniques ou les broches de contact ; manipuler les circuits électroniques de la machine uniquement par les bords.
- Lors du réemballage des circuits électroniques du sèche-linge défaillante dans le sachet antistatique, observer les instructions ci-dessus.

Informations générales d'utilisation

AFFICHAGE VIDE – Cette situation indique que le sèche-linge ne fonctionne pas. Entrer au mode de réglage pour consulter le code de diagnostic.

“0 MINUTES” INDIQUÉ SUR L’AFFICHAGE – Cette mention indique que le programme est terminé et que le sèche-linge ne peut pas être remise en marche. Les pièces introduites ou le débit par carte engagé pendant cette phase sont stockées en avoir, mais ne sont pas utilisables tant que le fonctionnement normal n'est pas rétabli par l'ouverture et la fermeture de la porte. En cas de défaillance du contacteur d'une porte, le contacteur doit être remplacé avant le rétablissement d'un fonctionnement normal.

DÉMARRAGE À FROID (première utilisation) – Le sèche-linge est programmé en usine de la manière suivante :

Durée de séchage de 5 minutes/pièce de 25 cents (pièce 1).

Prix du séchage 1,50 \$ (programme fixe avec durée supplémentaire).

DÉMARRAGE À CHAUD (après coupure d'électricité) –

Quelques secondes après le rétablissement de l'alimentation, si un programme était en cours au moment de la coupure, **“RESELECT CYCLE” (resélectionner programme)** clignote sur l'affichage, indiquant qu'il faut appuyer sur un bouton pour redémarrer le sèche-linge.

TARIFS – Une fois la porte ouverte, puis fermée après la fin de programme, l'affichage indique le prix du programme (à moins d'un réglage pour un fonctionnement gratuit). Après l'insertion de pièces ou un débit de la carte de débit, l'affichage change pour guider l'utilisateur dans le lancement d'un programme.

Il existe quatre (4) types de tarif du sèche-linge :

Tarif de vente fixe

Un paramétrage du sèche-linge pour un fonctionnement en programme fixe peut accepter uniquement les durées supplémentaires accumulées par paliers égaux à la durée d'un programme de séchage complet. Un maximum de 99 minutes peut être acheté ; aucun crédit supplémentaire n'est accordé pour les pièces insérées lorsque 99 minutes est affiché.

Tarif par accumulation

Si le prix est défini sur une pièce 1, alors le tarif par accumulation est en vigueur. La durée du programme peut être augmentée avec une pièce à la fois jusqu'à une durée maximale de 99 minutes. En tarif par accumulation, les modèles empilables créditent tout l'argent sur un programme en appuyant une fois sur un bouton.

Programme fixe avec tarif d'appoint

Un sèche-linge réglé pour proposer une fonctionnalité “Top Off” (appoint) permet d'ajouter une durée à un programme de séchage existant par paliers égaux au nombre de minutes de durée de séchage par pièce de 0,25 \$ (pièce 1), jusqu'à 99 minutes, quel que soit le coût nécessaire pour mettre en marche le sèche-linge. Aucun crédit n'est accordé pour les pièces insérées ou les apports par carte de débit lorsque l'affichage indique 99 minutes.

PROGRAMMES GRATUITS – Cette fonction est établie en réglant le prix du programme sur zéro. Dans ce cas, “SELECT CYCLE” (sélectionner programme) s'affiche à la place du prix du programme. Tout programme commencé comme programme gratuit prend fin automatiquement lors de l'ouverture de la porte.

COMPATIBLE CARTE DE DÉBIT – Cet sèche-linge est compatible pour avec les lecteurs de carte de débit. Il accepte divers systèmes de cartes de débit, mais est livré SANS lecteur de carte de débit. Consulter le fabricant du lecteur de carte de débit pour une installation correcte avec le sèche-linge. Dans les modèles convertis en un système à carte de débit de 1e génération, les impulsions de débit représentent l'équivalent d'une pièce (pièce 1).

Affichage

Une fois le sèche-linge installé et branché, l'affichage indique “0 minutes”.

Modèles à une seule charge



Une fois le sèche-linge branché et sa porte ouverte puis fermée, l'affichage indique le prix.

Modèles à une seule charge



INSTRUCTIONS DE RÉGLAGE DU TABLEAU DE COMMANDE ÉLECTRONIQUE (MODÈLES PD ET PN SEULEMENT)

Procédures de paramétrage des commandes

IMPORTANT : Lire toutes les instructions avant la mise en marche.

Les boutons de réglage du tissu, associés à l'affichage numérique, servent à régler les commandes du sèche-linge. L'affichage peut contenir 4 chiffres et/ou lettres et un point décimal. Il indique les codes de paramétrage et les valeurs correspondantes pour la programmation de l'appareil.

Utilisation des boutons pour la programmation des commandes

1. Le bouton HEAVY DUTY (service intense) sert à régler les valeurs associées aux codes de paramétrage. En appuyant sur le bouton, la valeur change par paliers. Un réglage rapide possible en maintenant le bouton enfoncé.
2. Le bouton NORMAL (normal) fait défiler les codes de paramétrage. En appuyant sur le bouton avancent au code de paramétrage suivant. Maintenir le bouton NORMAL (normal) enfoncé pour faire défiler automatiquement les codes de paramétrage à une vitesse supérieure à 1 par seconde.
3. Le bouton DELICATES (articles délicats) sert à sélectionner ou désélectionner les options.

Paramétrage en début d'exploitation

- Modèles à une seule charge : insérer la clé de service dans la porte, la tourner et la soulever pour retirer la porte de service.

IMPORTANT : Ne pas ouvrir la console avant d'avoir déconnecté le sèche-linge de toute source d'énergie. Pour accéder au connecteur AA1 :

- Débrancher le sèche-linge ou déconnecter la source de courant électrique.
- Ouvrir la console, débrancher le connecteur AA1, refermer la console.
- Brancher le sèche-linge ou reconnecter la source de courant électrique.

Le sèche-linge est maintenant au mode de configuration/paramétrage.

REMARQUE : Cet sèche-linge est pré-réglé en usine et ne nécessite aucune programmation. Toutefois, pour modifier les paramètres, suivre le guide "Codes de paramétrage" à droite.

- Les sèche-linge sont pré-réglés en usine avec prix de programme fixe avec appoint.

Code de paramétrage

- Le bouton NORMAL (normal) permet de progresser d'un code au suivant.
- Le bouton HEAVY DUTY (service intense) change la valeur du code.
- Le bouton DELICATES (articles délicats) sélectionne les options ou les annule.

Le code de paramétrage est indiqué par le ou les deux caractères situés à gauche. La valeur du code de paramétrage est indiquée par les deux ou trois caractères situés à droite.

Code	Explication
606	PRIX DU PROGRAMME NORMAL
606	Représente le nombre de pièces de 0,25 \$ (pièce 1) nécessaires pour mettre en marche le sèche-linge; réglable de 0 à 39 (voir VALEUR DE LA PIÈCE 1 b.05). Avancer de 0 à 39 en appuyant sur le bouton HEAVY DUTY (service intense). Valeur par défaut définie en usine sur 6 pièces de 0,25 \$ = 1,50 \$. <ul style="list-style-type: none">• Appuyer une fois sur le bouton NORMAL (normal) pour passer au code suivant.
705	DURÉE DE SÉCHAGE NORMAL
705	Représente le nombre de minutes par pièce de 0,25 \$ (pièce 1). Le réglage par défaut en usine est de 5 minutes par pièce. Par exemple : 6 pièces de 0,25 \$ x 5 minutes = 30 minutes. En appuyant sur le bouton HEAVY DUTY (service intense), régler la valeur entre 1 et 75 minutes. <ul style="list-style-type: none">• Appuyer une fois sur le bouton NORMAL (normal) pour passer au code suivant.

INSTRUCTIONS DE RÉGLAGE DU TABLEAU DE COMMANDE ÉLECTRONIQUE (MODÈLES PD ET PN SEULEMENT)

Code	Explication
800	TYPE DE TARIF DU SÈCHE-LINGE
800	Programme fixe avec appoint. Pour une description détaillée, consulter les "Informations générales d'utilisation". <ul style="list-style-type: none"> Appuyer une fois sur le bouton NORMAL (normal) pour passer au code suivant.
9 00	OPTION DE COMPTAGE DES PROGRAMMES Cette option est soit non sélectionnée ("OFF"), soit sélectionnée ("ON").
9 00	Non sélectionnée : "OFF."
9 0C	Sélectionnée : "ON" ; ne peut pas être désélectionnée. <ul style="list-style-type: none"> Appuyer sur le bouton DELICATES (articles délicats) 3 fois de suite pour sélectionner "ON". Une fois l'option "ON" sélectionnée, elle est bloquée à cette valeur. Appuyer une fois sur le bouton NORMAL (normal) pour passer au code suivant.

Si le compteur de programmes (9 0C) est sélectionné, le calcul du total est le suivant :

1 00	CENTAINES de programmes	$1 \underline{02} = 200$
2 00	Programmes UNITAIRES	$2 \underline{25} = 25$
		NOMBRE TOTAL = 225

Affichage seulement : l'effacement n'est pas possible.

- Appuyer une fois sur le bouton NORMAL (normal) pour passer au code suivant.

Code	Explication
1. 00	OPTION DE COMPTAGE DE MONNAIE Cette option est soit non sélectionnée ("OFF"), soit sélectionnée ("ON").
1. 00	Non sélectionnée : "OFF".
1. 0C	Sélectionnée : "ON". <ul style="list-style-type: none"> Appuyer sur le bouton DELICATES (articles délicats) 3 fois de suite pour sélectionner "ON", puis 3 fois de suite pour retirer l'option (non sélectionnée : "OFF"). Le compteur se remet à zéro en passant de l'option "OFF" à l'option "ON".
1. C0	Sélectionnée : "ON" ; ne peut pas être désélectionnée. <ul style="list-style-type: none"> Pour sélectionner "ON" et bloquer l'option sur cette valeur, sélectionner d'abord "ON," et en moins de 2 secondes, appuyer deux fois sur le bouton DELICATES (articles délicats) et une fois sur le bouton HEAVY DUTY (service intense), puis quitter le mode de paramétrage. Appuyer une fois sur le bouton NORMAL (normal) pour passer au code suivant.
2. 00	OPTIONS DE TARIF SPÉCIAL Cette option est soit non sélectionnée ("OFF"), soit sélectionnée ("ON").
2. 00	Non sélectionnée ("OFF"), et le code suivant sera A.00.
2. SP	Sélectionnée : "ON". <ul style="list-style-type: none"> Appuyer une fois sur le bouton DELICATES (articles délicats) pour changer cette sélection.

Si l'option de tarif spécial est sélectionnée, les codes "3.XX" à "9.XX" sont accessibles.

- Appuyer une fois sur le bouton NORMAL (normal) pour passer au code suivant.

Si le compteur de monnaie (1.0C ou 1.C0) est sélectionné, le calcul du total est le suivant :

3 00	CENTAINES de dollars	$3 \underline{01} = 100,00 \$$
4 00	Dollars UNITAIRES	$4 \underline{68} = 68,00 \$$
5 00	Nombre de CENTS	$5 \underline{75} = 00,75 \$$
		TOTAL = 168,75 \$

INSTRUCTIONS DE RÉGLAGE DU TABLEAU DE COMMANDE ÉLECTRONIQUE (MODÈLES PD ET PN SEULEMENT)

OPTIONS 3.XX – 9.XX À UTILISER EN CAS DE SÉLECTION DE TARIF SPÉCIAL

Code	Explication
3.06	PRIX DU PROGRAMME SPÉCIAL
3.06	Représente le nombre de pièces de 0,25 \$ (pièce 1) pour mettre en marche le sèche-linge ; réglable de 0 à 39 (voir VALEUR DE LA PIÈCE 1 b.05). <ul style="list-style-type: none"> • Avancer de 0 à 39 en appuyant sur le bouton HEAVY DUTY (service intense). Valeur par défaut définie en usine sur 6 pièces de 0,25 \$ = 1,50 \$. • Appuyer une fois sur le bouton NORMAL (normal) pour passer au code suivant.
4.05	DURÉE DU SÉCHAGE SPÉCIAL
4.05	Représente le nombre de minutes par pièce de 0,25 \$ (pièce 1). <ul style="list-style-type: none"> • Le réglage par défaut en usine est de 5 minutes par pièce. Par exemple : 6 pièces de 0,25 \$ x 5 minutes = 30 minutes. • En appuyant sur le bouton HEAVY DUTY (service intense) régler la valeur entre 1 et 75 minutes. • Appuyer une fois sur le bouton NORMAL (normal) pour passer au code suivant.
5.00	MINUTES DE L'HORLOGE
5.00	Paramétrage des minutes de l'horloge ; choisir une valeur entre 0 et 59 minutes en appuyant sur le bouton HEAVY DUTY (service intense). <ul style="list-style-type: none"> • Appuyer une fois sur le bouton NORMAL (normal) pour passer au code suivant.
6.00	HEURES DE L'HORLOGE
	REMARQUE : Utilise le format sur 24 heures.
6.00	Paramétrage des heures de l'horloge ; choisir une valeur entre 0 et 23 heures en appuyant sur le bouton HEAVY DUTY (service intense). <ul style="list-style-type: none"> • Appuyer une fois sur le bouton NORMAL (normal) pour passer au code suivant.
7.00	HEURE DE DÉBUT DU TARIF SPÉCIAL
	REMARQUE : Utilise le format sur 24 heures.
7.00	Représente l'heure de début, entre 0 et 23 heures. <ul style="list-style-type: none"> • Sélectionner l'heure de début en appuyant sur le bouton HEAVY DUTY (service intense). • Appuyer une fois sur le bouton NORMAL (normal) pour passer au code suivant.

Code	Explication																								
8.00	HEURE DE FIN DU TARIF SPÉCIAL																								
	REMARQUE : Utilise le format sur 24 heures.																								
8.00	Représente l'heure de fin, entre 0 et 23 heures. <ul style="list-style-type: none"> • Sélectionner l'heure de fin en appuyant sur le bouton HEAVY DUTY (service intense). • Appuyer une fois sur le bouton NORMAL (normal) pour passer au code suivant. 																								
9.10	JOUR À TARIF SPÉCIAL																								
9.10	Représente le jour de la semaine et indique si un tarif spécial est sélectionné pour ce jour. Un nombre suivi de "0" indique l'absence de sélection pour ce jour particulier (9.10). Un nombre suivi de "S" indique une sélection pour ce jour particulier (9.1S). Les jours de la semaine (1-7) sont sélectionnés en appuyant sur le bouton HEAVY DUTY (service intense). Appuyer une fois sur le bouton DELICATES (articles délicats) pour sélectionner le prix spécial pour chaque jour choisi. <p>En quittant le code de paramétrage "9," l'affichage doit indiquer le jour actuel de la semaine :</p> <table border="1" style="width: 100%; text-align: center;"> <thead> <tr> <th>AFFICHAGE</th> <th>JOUR DE LA SEMAINE</th> <th>CODE (sélectionné)</th> </tr> </thead> <tbody> <tr> <td>10</td> <td>Jour 1 = Dimanche</td> <td>1S</td> </tr> <tr> <td>20</td> <td>Jour 2 = Lundi</td> <td>2S</td> </tr> <tr> <td>30</td> <td>Jour 3 = Mardi</td> <td>3S</td> </tr> <tr> <td>40</td> <td>Jour 4 = Mercredi</td> <td>4S</td> </tr> <tr> <td>50</td> <td>Jour 5 = Jeudi</td> <td>5S</td> </tr> <tr> <td>60</td> <td>Jour 6 = Vendredi</td> <td>6S</td> </tr> <tr> <td>70</td> <td>Jour 7 = Samedi</td> <td>7S</td> </tr> </tbody> </table> <ul style="list-style-type: none"> • Appuyer une fois sur le bouton NORMAL (normal) pour passer au code suivant. 	AFFICHAGE	JOUR DE LA SEMAINE	CODE (sélectionné)	10	Jour 1 = Dimanche	1S	20	Jour 2 = Lundi	2S	30	Jour 3 = Mardi	3S	40	Jour 4 = Mercredi	4S	50	Jour 5 = Jeudi	5S	60	Jour 6 = Vendredi	6S	70	Jour 7 = Samedi	7S
AFFICHAGE	JOUR DE LA SEMAINE	CODE (sélectionné)																							
10	Jour 1 = Dimanche	1S																							
20	Jour 2 = Lundi	2S																							
30	Jour 3 = Mardi	3S																							
40	Jour 4 = Mercredi	4S																							
50	Jour 5 = Jeudi	5S																							
60	Jour 6 = Vendredi	6S																							
70	Jour 7 = Samedi	7S																							
A.00	OPTION D'AFFICHAGE DU COFFRE																								
	Cette option est soit non sélectionnée ("OFF"), soit sélectionnée ("ON").																								
A.00	Non sélectionnée : "OFF".																								
A.SC	Sélectionnée : "ON". <ul style="list-style-type: none"> • Appuyer une fois sur le bouton DELICATES (articles délicats) pour changer cette sélection. Lorsque cette option est sélectionnée, le compteur de monnaie et/ou de programmes peut être affiché (si les options de compteur correspondantes sont sélectionnées) lorsque la boîte à monnaie est retirée. • Appuyer une fois sur le bouton NORMAL (normal) pour passer au code suivant. 																								

INSTRUCTIONS DE RÉGLAGE DU TABLEAU DE COMMANDE ÉLECTRONIQUE (MODÈLES PD ET PN SEULEMENT)

Code	Explication
b. 05	VALEUR DE LA PIÈCE 1
b. 05	Représente la valeur de la pièce 1 en nombre de pièces de 0,05 \$: 05 = 0,25 \$. <ul style="list-style-type: none"> En appuyant sur le bouton HEAVY DUTY (service intense), sélectionner entre 1 et 199 pièces de 0,05 \$. Appuyer une fois sur le bouton NORMAL (normal) pour passer au code suivant.
C. 20	VALEUR DE LA PIÈCE 2/VALEUR DE L'APPOINT DU SÈCHE-LINGE
C. 20	Représente la valeur de la pièce 2 en nombre de pièces de 0,05 : 20 = \$1.00 <ul style="list-style-type: none"> En appuyant sur le bouton HEAVY DUTY (service intense), sélectionner entre 1 et 199 pièces de 0,05 \$. Appuyer une fois sur le bouton NORMAL (normal) pour passer au code suivant.
d. 00	OPTION GLISSIÈRE À PIÈCES Cette option est soit non sélectionnée ("OFF"), soit sélectionnée ("ON").
d. 00	Non sélectionnée : "OFF".
d. CS	Sélectionnée : "ON". <ul style="list-style-type: none"> Appuyer trois fois de suite sur le bouton DELICATES (articles délicats) pour cette sélection. Une fois le mode glissière à pièces sélectionné, paramétrer "b." sur la valeur d'une descente en pièces de 5 cents. Réglez les codes "606" (REGULAR CYCLE PRICE, prix du programme normal) et "3.06" (SPECIAL CYCLE PRICE, prix du programme spécial) sur le nombre de descente de pièces. <p>REMARQUE : Si l'installateur règle "CS" sur un modèle de chute de pièces, les pièces ne sont pas enregistrées.</p> <ul style="list-style-type: none"> Appuyer une fois sur le bouton NORMAL (normal) pour passer au code suivant.
E. 00	OPTIONS NOMBRE DE PIÈCES Cette option est soit non sélectionnée ("OFF"), soit sélectionnée ("ON"). Avec cette option, l'affichage client indique le nombre de pièces (pièce 1) à insérer plutôt que le montant en dollars et cents. Le nombre affiché change à mesure que les pièces sont insérées.
E. 00	Non sélectionnée : "OFF".
E. AC	Sélectionnée : "ON". <ul style="list-style-type: none"> Appuyer sur le bouton DELICATES (articles délicats) 3 fois de suite pour changer cette sélection. Appuyer une fois sur le bouton NORMAL (normal) pour passer au code suivant.

Code	Explication
J. Cd	MODE DE PAIEMENT (OPTION DE PIÈCES/DÉBIT)
J. Cd	Modes pièces et carte de débit sélectionnés. Appuyer sur le bouton DELICATES (articles délicats) 3 fois de suite pour changer cette sélection.
J. C_	Mode pièces sélectionné, mode carte de débit désactivé. Appuyer sur le bouton DELICATES (articles délicats) 3 fois de suite pour changer cette sélection.
J._d	Mode carte de débit sélectionné, mode pièces désactivé. Appuyer sur le bouton DELICATES (articles délicats) 3 fois de suite pour changer cette sélection.
J. Ed	L'option débit amélioré est automatiquement sélectionnée lorsqu'un lecteur de cartes de 2e génération est installé dans le sèche-linge. L'option Ed ne peut pas être sélectionnée ou désactivée manuellement. <ul style="list-style-type: none"> Appuyer une fois sur le bouton NORMAL (normal) pour passer au code suivant.
L. 00	OPTION DE SUPPRESSION DU PRIX Cette option est soit non sélectionnée ("OFF"), soit sélectionnée ("ON"). Cette option indique sur l'afficheur client "ADD" (introduire) ou "AVAILABLE" (disponible) au lieu du montant à ajouter (utilisé principalement avec les installations à carte de débit).
L. 00	Non sélectionnée : "OFF".
L. PS	Suppression de prix sélectionnée : "ON". <ul style="list-style-type: none"> Appuyer une fois sur le bouton DELICATES (articles délicats) pour changer cette sélection. Appuyer une fois sur le bouton NORMAL (normal) pour passer au code suivant.
n. CE	OPTION D'ANNULATION D'AVOIR Cette option est soit non sélectionnée ("OFF"), soit sélectionnée ("ON"). Lorsque cette option est sélectionnée, l'argent mémorisé en avoir pendant 30 minutes sans ajout supplémentaire ou activités de programme est effacé.
n. 00	Non sélectionnée : "OFF".
n. CE	Sélectionnée : "ON". <ul style="list-style-type: none"> Appuyer une fois sur le bouton DELICATES (articles délicats) pour changer cette sélection. Appuyer une fois sur le bouton NORMAL (normal) pour passer au code suivant.

INSTRUCTIONS DE RÉGLAGE DU TABLEAU DE COMMANDE ÉLECTRONIQUE (MODÈLES PD ET PN SEULEMENT)

FIN des OPÉRATIONS DE PARAMÉTRAGE

QUITTER LE MODE DE PARAMÉTRAGE

Modèles à une seule charge : réinstaller la porte d'accès.

GUIDE DE DIAGNOSTIC

Si le mode de paramétrage est saisi et si l'une des situations suivantes s'est produite, le code de diagnostic correspondant est affiché.

SÈCHES-LINGE UNIQUES

CODE	EXPLICATION
d1	Erreur du circuit de détection du moteur du sèche-linge sur la carte de commande ou en raison d'une interférence de la ligne d'alimentation (programmes et affichage du prix désactivés jusqu'à la réinitialisation manuelle du code de diagnostic).
d4	Erreur du circuit de commande du moteur du sèche-linge (programmes et affichage client désactivés jusqu'à la réinitialisation manuelle du code de diagnostic).
d5	Pièce 1 bloquée ou défaillance du circuit de commande de chute de pièce (reconnaissance des pièces et affichage client désactivés tant que le blocage persiste).
d9	Tension détectée inférieure à 90 VCA pendant 8 secondes.
d12	Erreur du circuit de détection du moteur sur la carte de commande ou en raison d'une interférence de la ligne d'alimentation (programmes et affichage client désactivés jusqu'à la réinitialisation manuelle du code de diagnostic).
d13	Pièce 2 bloquée ou défaillance du circuit de commande de chute de pièce (reconnaissance des pièces et affichage du prix désactivés tant que le blocage persiste).
d16	Aucune réception de communications du lecteur de cartes de débit installé en mode Débit amélioré (génération 2).

MISE AU REBUT DE LE SÈCHE-LINGE



Le marquage de l'appareil est conforme à la directive européenne 2002/ 96/ EC sur les équipements électroniques et électriques, pour gestion des déchets.

En veillant à l'élimination correcte de ce produit, vous éviterez d'éventuelles conséquences néfastes pour l'environnement et la santé humaine qui peuvent être associées au traitement inapproprié de ce produit lorsqu'il a été mis au rebut.

Le symbole figurant sur le produit ou dans les documents qui accompagnent le produit indique que cet appareil ne doit pas être traité comme déchet ménager; on doit plutôt le remettre à un centre de collecte spécialisé pour le recyclage des équipements électriques et électroniques.

L'élimination de ce produit après mise au rebut doit être effectuée conformément aux prescriptions de la réglementation locale de protection de l'environnement.

Pour l'information détaillée concernant le traitement, le recyclage et la récupération de ce produit, contacter la municipalité locale, le service d'élimination des déchets ménagers, ou le commerçant qui a vendu le produit.

NOMENCLATURE DES MODÈLES :

MDG — Maytag à gaz

MDE — Maytag électrique

20 — Numéro de type de modèle

CS — Glissière à monnaie

MN — Minuterie non payante

PD — Chute de pièces

PN — Électronique non payante

A — Révision de la série

G — Global

W — Blanc

IMPORTANT : Pour mettre l'ancien sèche-linge au rebut ou pour la remiser, enlever la porte.

GARANTIE LIMITÉE SUR LES PRODUITS MAYTAG COMMERCIAL LAUNDRY

POUR CONTACTER LE SERVICE APRÈS-VENTE :

Adressez-vous à votre distributeur Maytag Commercial Laundry agréé. Pour identifier le distributeur Maytag Commercial Laundry agréé le plus proche, consultez le site Internet www.maytagcommerciallaundry.com.

Pour écrire au service après-vente, utilisez cette adresse :

Maytag Commercial Laundry Service Department
2000 N M 63
Benton Harbor, Michigan 49022-2632, États-Unis

GARANTIE LIMITÉE DE CINQ ANS

ÉLÉMENTS COUVERTS

GARANTIE LIMITÉE DE CINQ ANS (PIÈCES UNIQUEMENT – MAIN-D'ŒUVRE EXCLUSE)

Pendant les cinq premières années à compter de la date d'achat d'origine, sous réserve que le présent appareil commercial soit installé, entretenu et utilisé conformément aux instructions fixées au produit ou livrées avec lui, la marque Maytag du groupe Whirlpool Corporation (ci-après dénommée "Maytag") s'engage à prendre à sa charge le coût des pièces de rechange recommandées par le fabricant afin de corriger des défauts matériels ou des vices de fabrication présents dans l'appareil commercial au moment de son achat. La présente garantie limitée exclut le coût de la main-d'œuvre.

VOTRE SEUL ET UNIQUE RECOURS EN VERTU DE CETTE GARANTIE SE LIMITE À LA RÉPARATION DU PRODUIT SELON LES CONDITIONS STIPULÉES DANS LES PRÉSENTES. Maytag vous recommande d'utiliser un prestataire de services "agréé" pour le diagnostic et la réparation de votre produit Commercial Laundry. Maytag décline toute responsabilité en vertu de la présente garantie concernant la fourniture de pièces de rechange supplémentaires suite à un diagnostic erroné ou une réparation confiée à une société de dépannage "non agréée". Excepté dans l'Union européenne, la présente garantie limitée est uniquement valable dans le cas où l'appareil commercial est utilisé dans le pays dans lequel il a été acheté. Cette garantie limitée entre en vigueur à la date d'achat du produit par l'acquéreur initial. La présentation d'une preuve d'achat indiquant la date de vente d'origine est nécessaire pour bénéficier du service après-vente au titre de cette garantie limitée.

ÉLÉMENTS NON COUVERTS

1. Tous les autres coûts, y compris les frais de main-d'œuvre, de transport, de port ou de dédouanement des pièces couvertes par la garantie.
2. Pièces de rechange recommandées par le fabricant si cet appareil commercial est utilisé à d'autres fins qu'un usage commercial standard, ou s'il est utilisé d'une manière non conforme aux instructions d'installation ou d'utilisation officielles.
3. Interventions destinées à corriger l'installation de votre appareil commercial, à vous expliquer le fonctionnement de votre appareil commercial, à remplacer ou à réparer les fusibles domestiques, ou à modifier la plomberie ou le câblage extérieur.
4. Interventions de dépannage visant à réparer ou à remplacer les ampoules électriques, filtres à air ou filtres à eau de l'appareil. Les pièces consommables ne sont pas couvertes par la garantie.
5. Dommages consécutifs à une mauvaise manutention du produit lors de sa livraison, un vol, un accident, une modification, une mauvaise utilisation, une négligence, un incendie, une inondation, des cas de force majeure, une installation incorrecte, une installation non conforme aux réglementations locales en matière d'électricité et de plomberie ou à l'utilisation de produits non agréés par Maytag.
6. Enlèvement et livraison. Cet appareil commercial est conçu pour être réparé sur site.
7. Réparations de pièces ou systèmes consécutives à la réalisation de modifications non autorisées sur l'appareil commercial.
8. Déplacement ou réinstallation de votre appareil commercial s'il est installé dans un endroit inaccessible ou s'il n'est pas installé conformément aux instructions d'installation officielles.
9. Dommages résultant d'une exposition à des produits chimiques.
10. Modifications nécessaires à apporter au bâtiment, à la pièce ou à l'endroit afin que l'appareil commercial fonctionne correctement.
11. Pièces de rechange recommandées par le fabricant sur des appareils commerciaux dont les numéros de série/modèle d'origine ont été enlevés, altérés, ou sont difficiles à déchiffrer.
12. Décoloration, rouille ou oxydation des surfaces en acier inoxydable.
13. Pièces de rechange recommandées par le fabricant suite à un diagnostic erroné ou une réparation confiée à une société de dépannage "non agréée".

Le coût des réparations ou du remplacement de pièces dans de telles circonstances ne sera pas couvert par la garantie et incombera au client.

EXCLUSION DE GARANTIES IMPLICITES

LES GARANTIES IMPLICITES, Y COMPRIS CELLES RELATIVES À LA QUALITÉ MARCHANDE ET À L'APTITUDE À UN USAGE PARTICULIER, SONT LIMITÉES À CINQ ANS OU À LA DURÉE LA PLUS COURTE AUTORISÉE PAR LA LOI. Étant donné que certains pays n'autorisent pas les limitations de durée des garanties implicites de qualité marchande ou d'aptitude à un usage, cette restriction peut ne pas vous concerner. Cette garantie vous confère des droits légaux spécifiques, auxquels peuvent s'ajouter certains droits du pays de résidence.

AVIS DE NON-RESPONSABILITÉ EN CAS DE DÉCLARATIONS HORS DU CADRE DE LA GARANTIE

Maytag ne formule aucune autre déclaration relative à la qualité, la durabilité ou la nécessité de procéder à des entretiens ou réparations sur cet appareil électroménager que celles émises dans la présente garantie. Si vous souhaitez disposer d'une garantie plus détaillée ou plus complète que la garantie limitée fournie avec cet appareil électroménager, renseignez-vous auprès de votre détaillant concernant l'achat d'une garantie étendue. Les avantages dont vous bénéficiez en vertu de la présente garantie viennent s'ajouter aux autres droits et recours éventuellement à votre disposition dans le cadre d'une loi relative aux biens ou services auxquels la présente garantie se rapporte. Pour de plus amples informations concernant les conditions de garantie, veuillez contacter Maytag.

LIMITATION DES RECOURS ; EXCLUSION DES DOMMAGES INDIRECTS OU ACCESSOIRES

VOTRE SEUL ET UNIQUE RECOURS EN VERTU DE CETTE GARANTIE SE LIMITE À LA RÉPARATION DU PRODUIT SELON LES CONDITIONS STIPULÉES DANS LES PRÉSENTES. MAYTAG DÉCLINE TOUTE RESPONSABILITÉ EN CAS DE DOMMAGES INDIRECTS OU ACCESSOIRES. Étant donné que certains pays n'autorisent pas l'exclusion ou la limitation de responsabilité pour des dommages indirects ou accessoires, ces limitations et exclusions peuvent ne pas vous concerner. Cette garantie vous confère des droits légaux spécifiques, auxquels peuvent s'ajouter certains droits prévus par la loi du pays de résidence.

SEGURIDAD DE LA SECADORA

Su seguridad y la seguridad de los demás es muy importante.

Hemos incluido muchos mensajes importantes de seguridad en este manual y en su electrodoméstico. Lea y obedezca siempre todos los mensajes de seguridad.



Este es el símbolo de alerta de seguridad.

Este símbolo le llama la atención sobre peligros potenciales que pueden ocasionar la muerte o una lesión a usted y a los demás.

Todos los mensajes de seguridad irán a continuación del símbolo de advertencia de seguridad y de la palabra "PELIGRO" o "ADVERTENCIA". Estas palabras significan:

 **PELIGRO**

Si no sigue las instrucciones de inmediato, usted puede morir o sufrir una lesión grave.

 **ADVERTENCIA**

Si no sigue las instrucciones, usted puede morir o sufrir una lesión grave.

Todos los mensajes de seguridad le dirán el peligro potencial, le dirán cómo reducir las posibilidades de sufrir una lesión y lo que puede suceder si no se siguen las instrucciones.



ADVERTENCIA — "Riesgo de incendio"

Este es un símbolo de advertencia de seguridad adicional que le avisa del riesgo de incendio.



ADVERTENCIA - "Riesgo de incendio"

- La instalación de la secadora el mantenimiento deben ser efectuados por un instalador autorizado por Whirlpool.
- Instale la secadora según las instrucciones del fabricante y las normativas locales.
- No instale la secadora con materiales de ventilación de plástico flexible o conductos metálicos flexibles (tipo lámina). Si se instala un conducto metálico flexible, debe ser de un tipo específico que el fabricante del aparato haya considerado adecuado para su uso con secadoras. Como es sabido, los materiales de ventilación flexibles se doblan, se aplastan fácilmente y atrapan pelusa. Estas condiciones producen obstrucciones en el caudal de aire de la secadora y aumentan el riesgo de incendio.
- Para reducir el riesgo de sufrir lesiones graves o incluso mortales, siga todas las instrucciones de instalación.
- Guarde estas instrucciones.

SEGURIDAD DE LA SECADORA

- Se recomienda que el propietario coloque las instrucciones para el uso del cliente en un lugar a la vista, en caso de que el cliente sienta olor a gas. Esta información deberá obtenerse con su proveedor de gas.
- Coloque a la vista la siguiente advertencia.

PARA SU SEGURIDAD

1. NO USE NI GUARDE GASOLINA NI OTROS MATERIALES INFLAMABLES DENTRO DE ESTE APARATO NI CERCA DEL MISMO.
2. NO ROCÍE CON AEROSALES EN LA PROXIMIDAD DE ESTE APARATO MIENTRAS ESTÉ EN FUNCIONAMIENTO.
3. NO MODIFIQUE ESTE APARATO.

ADVERTENCIA:

PELIGRO DE INCENDIO O EXPLOSIÓN

Si no se siguen las advertencias de seguridad con exactitud, se podrían producir lesiones graves, muertes o daños a la propiedad.

– **No almacene o use gasolina u otros líquidos y vapores inflamables cerca de éste u otro aparato electrodoméstico.**

– **PASOS QUE USTED DEBE SEGUIR SI HUELE A GAS:**

- **No trate de encender ningún aparato electrodoméstico.**
- **No toque ningún interruptor eléctrico; no use ningún teléfono en su edificio.**
- **Desaloje a todos los ocupantes del cuarto, edificio o área.**
- **Llame inmediatamente a su proveedor de gas desde el teléfono de un vecino. Siga las instrucciones de su proveedor de gas.**
- **Si usted no puede comunicarse con su proveedor de gas, llame al departamento de bomberos.**

– **La instalación y el servicio deben ser efectuados por un instalador calificado, una agencia de servicio o por el proveedor de gas.**

ADVERTENCIA: Las pérdidas de gas no siempre se pueden detectar por el olfato.

Para obtener más información, póngase en contacto con su proveedor de gas.

Si se detecta una fuga de gas, siga las instrucciones de “Pasos que usted debe seguir si huele a gas”.

IMPORTANTE: Cuando descarte o guarde su vieja secadora de ropa, quítele la puerta.

SEGURIDAD DE LA SECADORA

INSTRUCCIONES IMPORTANTES DE SEGURIDAD

AVERTENCIA: A fin de reducir el riesgo de incendio, descarga eléctrica o de daño a las personas que usen la secadora, deben seguirse las precauciones básicas, incluidas las siguientes:

- Lea todas las instrucciones antes de usar la secadora.
- Esta secadora se ha diseñado solamente para secar ropa y materiales textiles que hayan sido lavados en agua. No la use para ningún otro propósito.
- **ADVERTENCIA:** Si usted siente olor a gas, no use la secadora ni ningún equipo eléctrico que esté cerca. Advierta a otras personas que deben despejar el área. Póngase en contacto inmediatamente con el dueño de la secadora.
- No coloque los objetos expuestos a aceite para cocinar en su secadora. Los objetos expuestos a aceites para cocinar pueden contribuir a una reacción química que podría causar que la ropa se inflame. Para reducir el riesgo de incendio debido a cargas contaminadas, la parte final de un ciclo en la secadora se produce sin calor (período de enfriamiento). Evite detener una secadora antes de que termine el ciclo de secado a menos que todos los objetos se saquen y separen rápidamente de modo que el calor se disipe.
- Si no puede evitarse poner en una secadora que gira las telas que contengan aceite vegetal o de cocina, o que hayan sido contaminadas por productos para el cuidado del cabello, las mismas deberán lavarse en agua caliente con detergente adicional – esto reducirá el peligro, pero no lo eliminará.
- No lave o seque artículos que hayan sido previamente limpiados, lavados, remojados o humedecidos con gasolina, solventes de limpieza en seco, u otras sustancias inflamables o explosivas ya que éstas emanan vapores que podrían encenderse o causar una explosión.
- Los artículos que se hayan ensuciado con sustancias tales como acetona, alcohol, gasolina, queroseno, quitamanchas, aguarrás, ceras y quitaceras, deberán lavarse en agua caliente con una cantidad adicional de detergente antes de secarse en la secadora.
- No seque en la secadora artículos que no hayan sido lavados.
- No utilice esta secadora si se han usado productos químicos industriales para la limpieza. La posible presencia de cantidades de residuos provenientes de productos químicos agresivos o descompuestos en la carga podría ocasionar daños a la secadora y gases nocivos.
- No permita que los niños jueguen encima, dentro de, o con la secadora. Es necesario una supervisión cuidadosa de los niños cada vez que se use la secadora cerca de ellos.
- Esta secadora no ha sido diseñada para ser usada por personas (incluidos niños) con capacidad física, sensorial o mental reducida, o con falta de experiencia y conocimiento, a menos que lo hagan bajo supervisión o siguiendo las instrucciones relativas al uso de la secadora, a cargo de una persona responsable por su seguridad.
- Antes de poner la secadora fuera de servicio o desecharla, quite las puertas a los compartimientos de la secadora.
- No introduzca las manos en la secadora cuando el tambor está en movimiento.
- No abra la puerta mientras la secadora esté funcionando. Se detendrá.
- Cuando cargue o vuelva a cargar la secadora, evita tocar las partes metálicas del tambor que estén calientes (riesgo de quemaduras).
- Retire todos los objetos de los bolsillos como, por ejemplo, mecheros y cerillas.
- La limpieza y el mantenimiento no debe ser realizadas por niños sin supervisión.
- **ADVERTENCIA:** La alimentación del aparato no debe realizarse a través de ningún dispositivo de conmutación externo como, por ejemplo, un temporizador, ni conectarse a ningún circuito que se encienda y apague regularmente a través de un proveedor de servicios.
- No instale la secadora detrás de una puerta con cerradura, puerta corredera o puerta con bisagra en el lado opuesto al del tambor de la secadora para que la abertura completa de la puerta de la secadora no se vea obstaculizada.
- Este aparato está destinado, pero no limitado, al uso en lugares públicos.
- Los niños menores de 3 años deben permanecer lejos del electrodoméstico, a menos que estén bajo continua supervisión.
- El aparato debe desconectarse de su fuente de alimentación durante el servicio y al reemplazar las piezas.
- Si la rotación del tambor está bloqueada debido a materiales textiles atascados, desconecte la secadora del suministro de energía antes de retirar cuidadosamente lo que esté atascado.
- No use la secadora si no calienta o si parece estar defectuosa o dañada. Contacte al propietario.
- No instale o almacene esta secadora donde esté expuesta al agua o a la intemperie.
- No trate de jugar con los controles.
- Limpie el filtro de pelusa antes o después de cada carga de ropa.
- No use esta secadora sin el filtro de pelusa en su lugar.
- No repare o reemplace ninguna pieza de la secadora ni trate de repararla a menos que esto se recomiende específicamente en ces Instrucciones de instalación que usted comprenda y sólo si cuenta con la experiencia necesaria para llevar a cabo dicha reparación.
- Los suavizantes o productos similares deben utilizarse como se especifica en sus instrucciones.
- No deben secarse en la secadora artículos como gomaespuma (espuma de látex), gorros de ducha, materiales textiles impermeables, artículos y prendas con revestimiento de goma o almohadas con gomaespuma.
- La parte final de un ciclo de rotación en la secadora ocurre sin calor (ciclo de enfriamiento) para asegurarse de que los artículos se dejen a una temperatura que asegure que no se dañarán.
- **ADVERTENCIA:** Nunca detenga un secado con rotación antes de que se termine el ciclo de secado, a menos que todos los artículos se hayan sacado y separado, para que se disipe el calor. (Evita el riesgo de combustión)

GUARDE ESTAS INSTRUCCIONES

INSTRUCCIONES IMPORTANTES DE SEGURIDAD

AVERTENCIA: A fin de reducir el riesgo de incendio, descarga eléctrica o de daño a las personas que usen la secadora, deben seguirse las precauciones básicas, incluidas las siguientes:

- En caso de falla en el suministro eléctrico, quite la carga rápidamente y extiéndala para evitar un riesgo de combustión espontánea.
- Mantenga el área alrededor de la abertura de ventilación y las áreas adyacentes a esta abertura sin pelusa, polvo o suciedad.
- No deben bloquearse ni sellarse las aberturas de ventilación de aire fresco que entra en la habitación y en la secadora.
- Control de parada de emergencia: Después de la instalación, debe mantenerse en todo momento el acceso al enchufe de alimentación (secadora a gas) o el suministro eléctrico (secadora eléctrica) mediante un interruptor bipolar con el fin de garantizar la desactivación inmediata de la secadora en caso de emergencia.
- La parte interior de la secadora y el ducto de escape se deben limpiar periódicamente. Esta limpieza la debe llevar a cabo personal de servicio autorizado por Whirlpool.
- Consulte la sección "Requisitos eléctricos" para ver las instrucciones de conexión a tierra.
- Se debe proporcionar una ventilación adecuada para evitar que los gases vuelvan a entrar en la habitación desde aparatos que queman combustibles, incluyendo fuegos al aire libre..

GUARDE ESTAS INSTRUCCIONES

INSTRUCCIONES DE MANTENIMIENTO

- Limpie el filtro de pelusa antes y después de cada ciclo.
- Eliminación de pelusa acumulada:
En el interior de la carcasa de la secadora:
Según el uso de la secadora, se debe quitar la pelusa cada 2 años o con más frecuencia. La limpieza deberá efectuarla una persona autorizada por Whirlpool.
En el ducto de escape:
Según el uso de la secadora, se debe quitar la pelusa cada 2 años o con más frecuencia.
- Mantenga el área alrededor de la secadora despejada y alejada de materiales combustibles, además de otros líquidos y vapores inflamables.
- Mantenga el área donde está la secadora despejada y libre de artículos que pudieran obstruir el flujo de aire para la combustión y la ventilación.

Si la secadora no funciona, revise lo siguiente:

- Que el suministro eléctrico esté conectado.
- Que el cortacircuitos no se disparó o el fusible de la casa no está quemado.
- Que la puerta esté cerrada. Escuche detenidamente para oír cuando se active el interruptor de la puerta.
- Que los controles estén fijados en una posición de funcionamiento u "on" (Encendido).
- En el caso de las secadoras a gas, verifique que las válvulas de paso del suministro de gas estén en la posición abierta.

ADVERTENCIA: La conexión incorrecta del conductor de conexión a tierra del equipo puede dar como resultado el riesgo de un choque eléctrico. Es su responsabilidad preguntar a un electricista o representante de servicio calificado si duda que la conexión a tierra de la secadora sea la adecuada y cumpla con las normativas y los códigos locales. No modifique el enchufe provisto con la secadora: Si no encaja en el tomacorriente, consulte con un electricista competente para instalar un tomacorriente adecuado.

SI NECESITA ASISTENCIA

Si necesita ayuda, póngase en contacto con el establecimiento distribuidor donde ha adquirido el aparato o con una compañía de servicio técnico designada por Maytag. Cuando llame, tenga a mano la fecha de compra y el número completo del modelo y de la serie de su electrodoméstico. Esta información nos ayudará a atender mejor a su pedido.

SI NECESITA ASISTENCIA TÉCNICA:

Póngase en contacto con su distribuidor autorizado de Maytag Commercial Laundry. Para localizar su distribuidor autorizado de Maytag Commercial Laundry, visite www.maytagcommerciallaundry.com.

Para la correspondencia escrita diríjase a:

Maytag Commercial Laundry Service Department

2000 N M 63

Benton Harbor, Michigan 49022-2632 EE.UU.

HERRAMIENTAS Y PIEZAS

Herramientas necesarias:



Llave para tubos de 203 mm (8") o 254 mm (10")



Llave ajustable de 203 mm (8") o 254 mm (10") que se abra a 25 mm (1")



Destornillador de hoja plana



Destornillador Phillips



Destornillador o broca de seguridad Torx T-20†



Llave de cubo de cabeza hexagonal de 25 mm (1")



Llave de tubo de 8 mm (5/16")

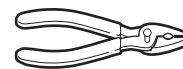

Pinzas (que se abran a 39 mm [1 5/16"])



Nivel



Cuchillo para uso general



Llave de tuercas de 6 mm (1/4")

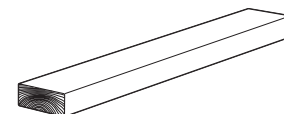

Bloque de madera de 686 mm (27")

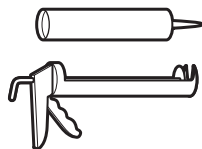

Pistola y masilla para calafateo (para instalar el nuevo ducto de escape)



Abrazaderas para ducto



Compuesto para unión de tuberías que sea adecuado para el tipo de gas

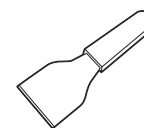

Cuchillo de masilla

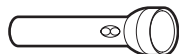

Linterna (opcional)



Llaves de boca de 25 mm (1")

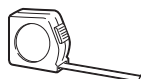

Regla o cinta para medir

Piezas suministradas:



Cuñas (4)

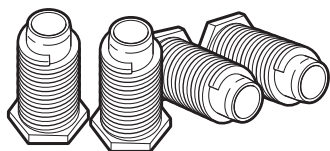

Patas de la secadora (4)

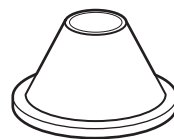

Cono de seguridad



Perno de seguridad de cabeza hexagonal de 5/16", 18 x 2 1/2"

NOTA: El diagrama del circuito para esta secadora está situado dentro del panel frontal inferior, en las hojas técnicas.

Especificaciones técnicas:

220 – 240 V, 50 Hz. AC

4575W

Peso total: 68 Kg. máx.

ESPECIFICACIONES

Estas unidades se venden en distintas regiones con distintos requisitos en cuanto a capacidad. A continuación se indican algunas formas de medición especificadas en este producto:

Capacidad de ropa seca: Una medida de peso que refleja una tolerancia mínima para la capacidad de volumen en seco necesaria a fin de determinar la posición arancelaria para importación.

Capacidad IEC: La medida de capacidad que representa la capacidad máxima de artículos y telas secas que el fabricante declara que pueden tratarse en un ciclo específico.

†TORX y T-20 son las marcas de Acument Intellectual Properties, LLC.

Capacidad de ropa seca
10,5 kg (23 lb)
Capacidad IEC
9,0 kg (20 lb)
Nivel de ruido
LpA: 58 dB(A) (Kpa+/-10 dB(A))

DIMENSIONES Y ESPACIOS LIBRES

Dimensiones

Vista lateral

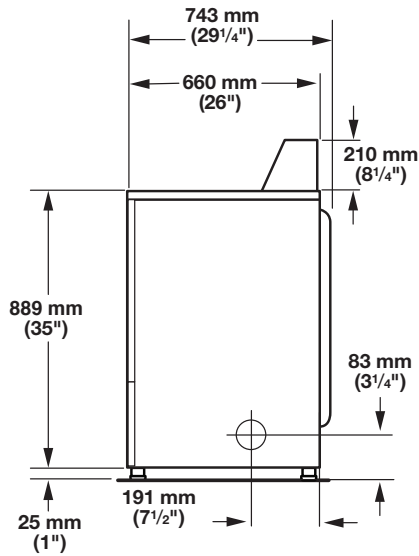

Vista posterior

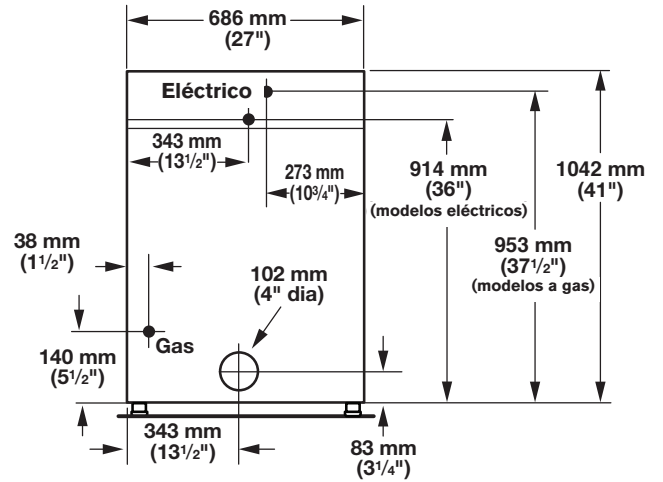

Espacios libres

Vista frontal empotrada

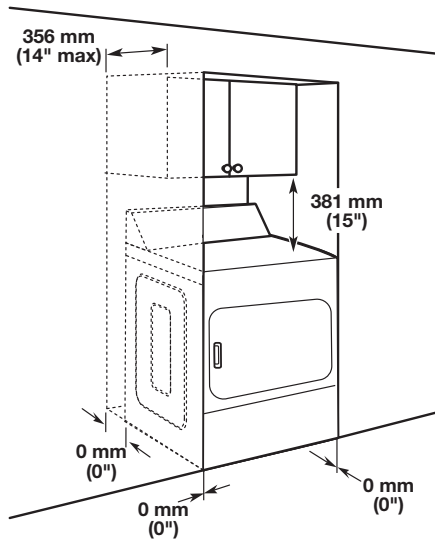

Vista lateral en clóset

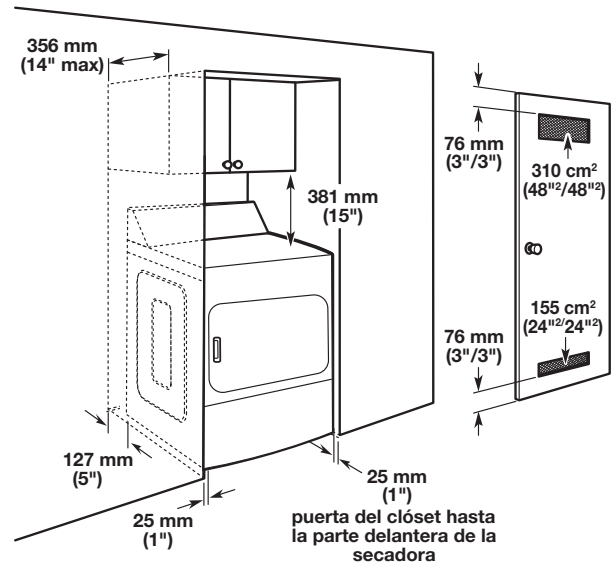

REQUISITOS DE INSTALACIÓN DE LA SECADORA

(Australia y Nueva Zelanda: para obtener los detalles completos sobre los requisitos de instalación consulte AS/NZS 5601.1)

Requisitos de ubicación

⚠ ADVERTENCIA



Peligro de Explosión

Mantenga los materiales y vapores inflamables, tales como la gasolina, alejados de la secadora.

No instale en un garage.

No seguir estas instrucciones puede ocasionar la muerte, explosión o incendio.

La secadora se puede instalar en un sótano, un cuarto para lavar, o un lugar empotrado.

La secadora no ha sido diseñada para instalarse en una casa rodante.

Deberá tenerse en cuenta también los requisitos para la ubicación de otro electrodoméstico que le acompañe.

IMPORTANTE: No instale o almacene esta secadora donde estará expuesta a la intemperie. La instalación correcta es su responsabilidad.

Necesitará:

- Un tomacorriente eléctrico con conexión a tierra ubicado a una distancia máxima de 1,8 m (6 pies) del lugar donde el cable eléctrico está fijado a la parte trasera de la secadora. Vea "Requisitos eléctricos".
- Un piso nivelado con un declive máximo de 25 mm (1") debajo de la secadora completa. No se recomienda la instalación de la secadora en superficies de suelo suave, como alfombras o superficies con soporte de espuma.

Espacio libre en la instalación de la secadora

- El lugar debe ser lo suficientemente grande para permitir que la puerta de la secadora se abra completamente.
- Debe considerarse espacio adicional para facilitar la instalación y el servicio técnico. La puerta se abre más de 180°.
- Se podrían necesitar espacios libres adicionales para las molduras de la pared, de la puerta y el piso.
- Se recomienda un espacio adicional de 25 mm (1") en todos los lados de la secadora para reducir la transferencia de ruido.

Cuando instale una secadora:

IMPORTANTE: Respete todos los códigos y las ordenanzas vigentes.

- Verifique los requisitos de los códigos: Algunos códigos limitan, o no permiten, la instalación de la secadora en garajes, clósets o en dormitorios. Póngase en contacto con el inspector de construcciones de su localidad.

NOTA: Para la instalación en Australia y Nueva Zelanda, instale la secadora de acuerdo con AS/NZS 5601.1 y los códigos de gobernanza locales.

- **Solo secadoras a gas:** Asegúrese de que los bordes inferiores del armario, además de los lados de la parte posterior e inferior de la secadora, estén libres de obstrucciones, para permitir el espacio adecuado de aberturas para la combustión de aire. Vea "Instrucciones para la instalación empotrada o en clóset" a continuación para los requisitos mínimos de espacio. Instrucciones para la instalación empotrada o en clóset

Esta secadora podrá instalarse en un área empotrada o en un clóset.

Para las instalaciones en áreas empotradas y clósets, se pueden encontrar los espacios mínimos en la etiqueta de advertencia, en la parte posterior de la secadora o en la sección "Dimensiones y espacios libres".

El espacio de instalación se expresa en milímetros y es el mínimo permitido. Debe considerarse espacio adicional para facilitar la instalación, el servicio técnico y el cumplimiento de los códigos y ordenanzas locales.

Si se ha instalado la puerta del clóset, se requieren aberturas mínimas de ventilación sin obstrucciones en la parte superior e inferior de la puerta. Las aberturas sin obstrucciones deben contar con 1 pulgada cuadrada por 1.000 Btu (252 kcal) expulsados por el quemador de gas. La salida de las secadoras a gas norteamericanas suele ser de 22.000 Btu; sin embargo, las secadoras canadienses pueden tener una salida de gas inferior. Se aceptan puertas tipo persianas con aberturas de aire equivalentes.

La secadora deberá ventilarse al exterior.

No se puede instalar otro electrodoméstico que usa combustible en el mismo clóset en que se encuentra la secadora.

NOTA: Para la instalación en Australia y Nueva Zelanda, consulte AS/NZS 5601.1 para obtener los requisitos de ventilación.

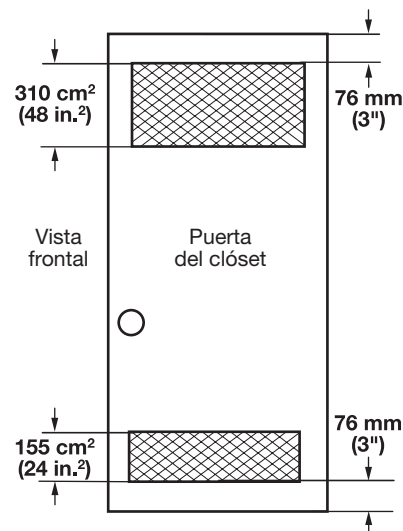

INSTALACIÓN DE LAS PATAS NIVELADORAS Y CAJA DE MONEDAS

En la consola, se encuentra el tablero de control electrónico. El tablero está configurado de fábrica para un tiempo de secado de 30 minutos. Consulte la hoja técnica que se encuentra dentro del panel de pie de la secadora para volver a fijar el tiempo de secado y otras opciones.

No está incluido el mecanismo del lector de tarjeta, pero puede encargárselo a su proveedor habitual.

⚠ ADVERTENCIA

Peligro de Peso Excesivo

Use dos o más personas para mover e instalar la secadora.

No seguir esta instrucción puede ocasionar una lesión en la espalda u otro tipo de lesiones.

1. Prepare la secadora para las patas niveladoras

NOTA: Deslice la secadora sobre un pedazo de cartón o madera dura antes de moverla por el piso, para no dañar el acabado de éste.

Con la ayuda de dos o más personas, mueva la secadora al lugar deseado para su instalación.

Remueva la cinta de las esquinas frontales de la secadora. Abra la secadora y saque los paquetes que contienen la bolsa con el material impreso y las piezas. Limpie el interior del tambor minuciosamente con un paño húmedo.

Tome dos de los esquinales de cartón de la caja y colóquelos sobre el piso, en la parte posterior de la secadora. Sujete con firmeza el cuerpo de la secadora y colóquela cuidadosamente sobre su parte posterior, encima de los esquinales de cartón. Desconecte el suministro eléctrico antes de realizar las conexiones eléctricas.

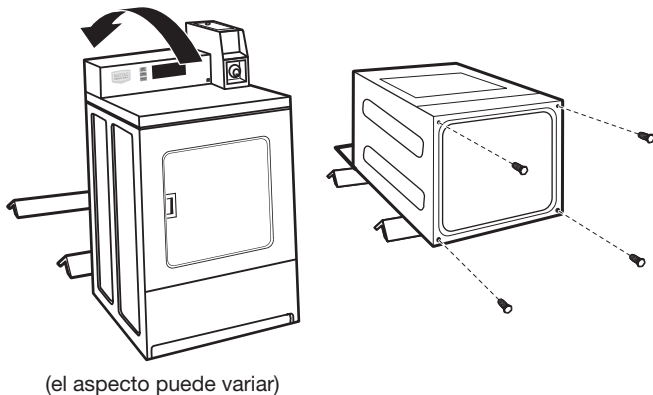

2. Atornille las patas niveladoras

Examine las patas niveladoras; localice la marca en formade diamante. Atornille con la mano las patas en los orificios de las mismas. Use una llave de tuercas de 25 mm (1") o una llave de cubo para terminar de girar las patas, hasta llegar a la marca con forma de diamante. Luego haga encajar una cuña sobre cada pata.

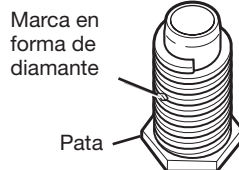

Para evitar daños en el piso, use un pedazo de cartón grande y plano de la caja de la secadora. Coloque la secadora en posición vertical sobre el cartón. Deslice la secadora cerca de su ubicación final. Deje suficiente espacio para la conexión eléctrica y para conectar el ducto de escape.

Si debe hacer la instalación en un suelo inclinado, puede encontrar un pie nivelador más largo, número de pieza 279810.

En la caja del contador, se encuentra el temporizador del acumulador instalado de fábrica con brazo de accionamiento o interruptor de servicio.

Pueden no estar incluidas la cerradura de la puerta de servicio y de la caja de monedas y su correspondiente llave, pero las puede adquirir en su proveedor habitual.

1. Instale la caja de monedas

Retire la puerta de servicio de la caja del contador levantándola por la parte posterior. Instale el dispositivo para aceptar el dinero. (Consulte las instrucciones del fabricante para ver la instalación adecuada).

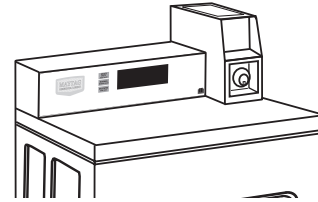

Vuelva a colocar la puerta de servicio de la caja del contador. Coloque la cámara acorazada con la cerradura y llave en la abertura de la caja del contador.

Quite el cartón o la madera que se encuentra debajo de la secadora. Regule las patas de la secadora hacia arriba o hacia abajo hasta que esté nivelada.

2. Instale el dispositivo de seguridad adicional

Asegúrese de que no haya suministro eléctrico a la secadora.

Abra y retire la puerta de servicio.

Inserte la parte angosta del cono de seguridad en el orificio alargado en la parte inferior posterior del ensamblaje de la caja del contador.

Pase el perno de seguridad a través de este cono y enrósquelo manualmente en la tuerca encajada, debajo del orificio alargado.

Apriete el perno de seguridad a mano unos cuantos giros, antes de usar una llave para apretarlo hasta que esté bien ajustado.

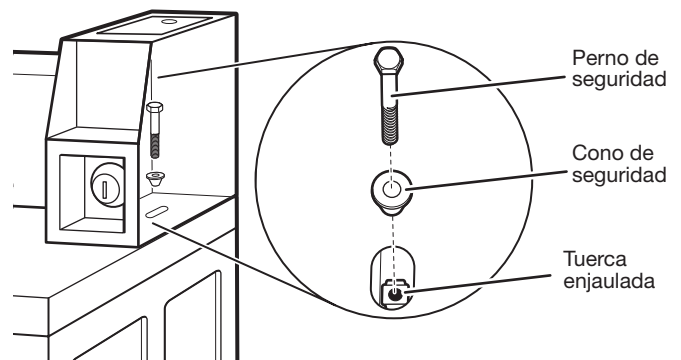

NOTA: El instalar el perno de seguridad ofrece más tranquilidad, pero hará que tome más tiempo el servicio de mantenimiento cuando sea necesario retirar la parte superior para reparar la secadora.

NIVELACIÓN

El nivelar adecuadamente su secadora reduce el ruido y la vibración en exceso.

⚠️ ADVERTENCIA

Peligro de Peso Excesivo

Use dos o más personas para mover e instalar la secadora.

No seguir esta instrucción puede ocasionar una lesión en la espalda u otro tipo de lesiones.

1. Retire el cartón que está debajo de la secadora. Coloque un nivel en los bordes superiores de la secadora, revisando cada lado y el frente. Si la secadora no está nivelada, inclínela y ajuste las patas hacia arriba o hacia abajo, como se muestra en el paso 3, repitiendo si es necesario.

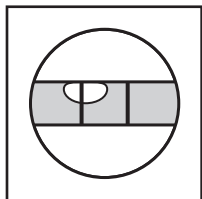
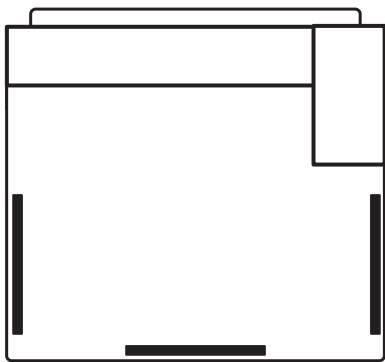

No está nivelada

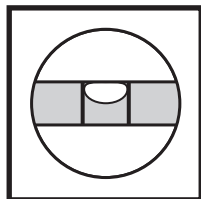

NIVELADA

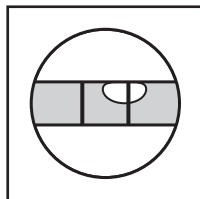

No está nivelada

2. Sujete la secadora de la parte superior y balancéela de atrás hacia delante, asegurándose de que las 4 patas estén firmes en el piso. Repítalo, balanceando la secadora de un lado al otro. Si se balancea la secadora, vaya al paso 3 y regule las patas niveladoras.

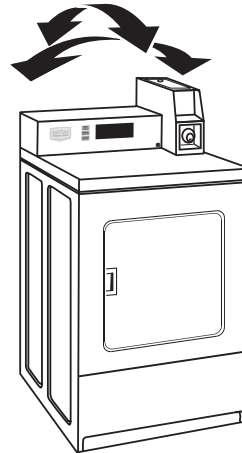

3. Si la secadora no está nivelada, use una llave de boca o una llave ajustable de 25 mm ó 1" para girar las patas niveladora hacia la izquierda para bajar la secadora, o hacia la derecha para levantarla. Vuelva a verificar la nivelación de la secadora y que las cuatro patas estén en contacto firme con el piso. Repita el procedimiento si es necesario.

CONSEJO ÚTIL: Puede apuntalar el frente de la secadora aproximadamente 102 mm (4") con un bloque de madera o un objeto similar que vaya a soportar el peso de la secadora.

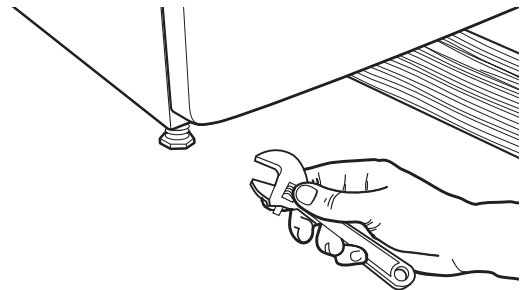

REQUISITOS DE INSTALACIÓN DE LA SECADORA ELÉCTRICA

Requisitos eléctricos



IMPORTANTE: Respete todos los códigos y las ordenanzas vigentes.

Esta secadora se suministra sin cable eléctrico ni enchufe. Debe estar conectada por el personal autorizado de Whirlpool a un suministro eléctrico monofásico con el voltaje que se muestra en la placa de datos, utilizando una instalación de cableado fijo adecuada conforme a las reglas de cableado locales y nacionales.

- Se debe usar un cable circular de 3 cables con un área de sección transversal de 2,5 mm² de tamaño conductor mínimo.
- Se debe usar un fusible de alimentación de 25 A (mínimo) y un electricista debe incorporar un interruptor de apagado indicado claramente que tenga una separación de contacto en los dos polos que proporcione una desconexión completa en las condiciones de sobretensión de categoría III en el cableado fijo de acuerdo con las normas de cableado locales. La secadora debe estar posicionada de manera que el interruptor de desconexión sea visible y de fácil acceso para el usuario. Este interruptor de desconexión también tiene la función de control de parada de emergencia para el usuario.
- Se proporciona un casquillo de sujeción de cable con la secadora, que se debe apretar al finalizar el cableado. Las terminales eléctricas principales están ubicadas detrás del pequeño panel de acceso trasero (cubierta del bloque de terminal), y las conexiones deben hacerse de acuerdo a las marcas del terminal. Recuerde que debe volver a colocar el panel de acceso del terminal (cubierta del bloque de terminal).

NOTA: De acuerdo con la Directiva de la comunidad europea de compatibilidad electromagnética (2004/108/EC), la impedancia del sistema de suministro eléctrico máxima a la cual debe conectarse la secadora eléctrica debe ser de 0,054 Ohm + j0,034 Ohm.

NOTA: Estándares de seguridad sobre electricidad: El fabricante ha elegido cumplir con los estándares IEC/EN.60335 por ser los más apropiados para este producto.



Peligro de descarga eléctrica

Ésta es una secadora de 3 hilos y debe estar conectada a tierra.

No haga la conexión a tierra sobre una tubería de gas.

No seguir estas instrucciones puede ocasionar la muerte, incendio o lesiones graves.

Si los códigos lo permiten y se emplea una ligadura de conexión a tierra adicional, es recomendable que un electricista calificado determine si la trayectoria de conexión a tierra de la ligadura es adecuada.

Método recomendado de conexión a tierra

Es su responsabilidad ponerse en contacto con un instalador eléctrico calificado para asegurarse de que la instalación eléctrica sea adecuada y de conformidad con todos los códigos y ordenanzas locales.

REQUISITOS DE INSTALACIÓN DE LA SECADORA A GAS

Requisitos eléctricos

⚠ ADVERTENCIA



Voltaje Peligroso

IMPORTANTE: Observe todos los códigos y reglamentos aplicables.

Necesitará un contacto con conexión a tierra ubicado a no más de 610 mm (2 pies) de cualquiera de los lados de la secadora.

Esta secadora está provista de un cable de suministro eléctrico y un enchufe europeo. Deberá ser conectada al receptáculo de suministro eléctrico con el voltaje que se muestra en la placa de clasificación. La capacidad mínima del fusible de suministro deberá ser de 10A. La secadora deberá colocarse de manera que el enchufe esté claramente visible y accesible. Este enchufe tiene también la función de control de parada de emergencia para el usuario. Si no se usa el enchufe provisto, la conexión eléctrica deberá llevarse a cabo por parte de un electricista capacitado, según los códigos locales o nacionales.

Si se ha dañado el cable de suministro, deberá reemplazarse con un cable especialmente terminado, por parte de un agente de servicio autorizado u otra persona similarmente calificada, para evitar un peligro.

No use un adaptador.

No use un cable eléctrico de extensión.

NOTA: De acuerdo a la Directiva EMC Europea (2004/108/EC), la impedancia máxima del sistema de suministro de electricidad máxima a la cual la secadora debe estar conectada es $0,054 \text{ Ohm} + j0,034 \text{ Ohm}$.

NOTA: Estándares de seguridad sobre electricidad: El fabricante ha elegido cumplir con los estándares IEC/EN.60335 por ser los más apropiados para este producto.

⚠ ADVERTENCIA



Peligro de descarga eléctrica

Este es un aparato de 3 hilos y debe estar conectado a tierra.

No haga la conexión a tierra sobre una tubería de gas.

No cambie el enchufe del cable de suministro de energía. Si no encaja en el contacto, consulte a un electricista competente para instalar un contacto adecuado.

No use un cable eléctrico de extensión con esta secadora.

No seguir estas instrucciones puede ocasionar la muerte, incendio o lesiones graves.

INSTRUCCIONES PARA LA CONEXIÓN A TIERRA

- Para la conexión de una secadora mediante cable eléctrico conectado a tierra:

Esta secadora debe estar conectada a tierra. En el caso de funcionamiento defectuoso o avería, la conexión a tierra reducirá el riesgo de descarga eléctrica al proporcionar una vía de menor resistencia para la corriente eléctrica. Esta secadora usa un cable que cuenta con un conductor para la conexión a tierra del equipo y un enchufe de conexión a tierra. El enchufe debe conectarse en un contacto apropiado, que esté debidamente instalado y conectado a tierra de acuerdo con todos los códigos y ordenanzas locales.

ADVERTENCIA: La conexión indebida del conductor para la conexión a tierra del equipo puede ocasionar un riesgo de descarga eléctrica. Si no está seguro de que la conexión a tierra de la secadora es la adecuada, verifíquela con un electricista o representante o personal de servicio competente. No modifique el enchufe provisto con la secadora: Si no encaja en el contacto, consulte con un electricista competente para instalar un contacto adecuado.

GUARDE ESTAS INSTRUCCIONES

Cómo utilizar el cable universal provisto con esta secadora:

Esta secadora a gas está equipada con un cable universal que tiene clavijas intercambiables.

1. Para utilizar el cable universal, elija la punta de la clavija que encaje en su tomacorriente, y conéctelo al adaptador en el cable de suministro.
2. Asegure la punta de la clavija en el cable alineando las 2 mitades de la cubierta sobre el adaptador del cable, y sujetándolas.

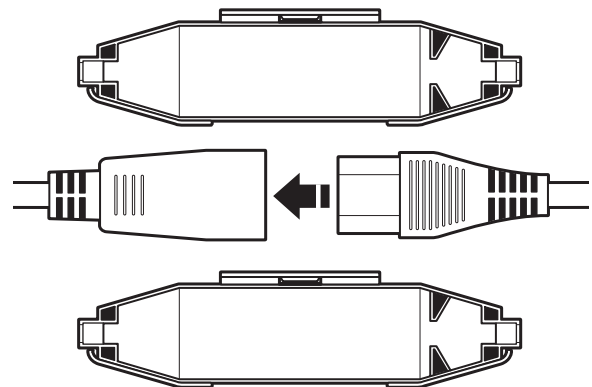

Si los códigos lo permiten y se emplea una ligadura de conexión a tierra adicional, es recomendable que un electricista calificado determine si la trayectoria de conexión a tierra de la ligadura es adecuada.

REQUISITOS DE INSTALACIÓN DE LA SECADORA A GAS

Suministro de gas

ADVERTENCIA



Peligro de explosión

Conecte esta secadora a un suministro regulado de gas. La presión de suministro debe estar de acuerdo con las Especificaciones técnicas (vea la última página).

Instale una válvula de cierre.

Apriete firmemente todas las conexiones de gas.

Si se conecta a LP, haga que un técnico de servicio autorizado por Whirlpool se asegure de que la presión de gas es la correcta.

No seguir esta instrucción puede ocasionar la muerte, explosión o incendio.

IMPORTANTE: Observe todos los códigos y reglamentos aplicables.

Suministro de gas

Antes de realizar la instalación, verifique que las condiciones locales de distribución de gas, la naturaleza del mismo y su presión, y el ajuste del electrodoméstico sean compatibles. La información sobre el quemador está ubicada en la placa con el número de modelo/serie, que está en el hueco de la puerta de la secadora. Si esta información no está de acuerdo con el tipo de gas disponible, vea a su distribuidor.

Gas natural:

Esta secadora ha sido ajustada en fábrica para ser usada con GAS NATURAL (G20) y no debería necesitarse otro ajuste durante su instalación.

Gas L.P.:

Esta secadora también está certificada para ser usada con gas L.P. (propano o butano) con la conversión adecuada. No se deberá intentar convertir el aparato del gas especificado en la placa indicadora del modelo/de la serie para utilizar un gas distinto sin consultar con el proveedor de gas.

La conversión deberá llevarla a cabo un técnico de servicio autorizado por Whirlpool. El juego de conversión de gas, pieza número W10233219, está disponible con su distribuidor. El juego incluye las instrucciones completas.

Requisitos de la línea de suministro:

Provea una línea de suministro de gas de tubería rígida hacia la ubicación de la secadora. Debería tener un mínimo de 12,5 mm (1/2") de diámetro interno. Cuando sea aceptable para el proveedor de gas y los códigos locales, se podrá usar una línea de suministro rígida de 10 mm (3/8") de diámetro interno para longitudes menores de 6,1 m (20'). Deben usarse compuestos para uniones de tubería que sean resistentes a la acción del gas LP.

La conexión de gas a la secadora debe hacerse con una manguera para gas flexible adecuada para el electrodoméstico y la categoría de gas de acuerdo con las reglamentaciones nacionales de instalación. En caso de dudas, consulte con el proveedor de gas. Debe ser de un mínimo de 10 mm (3/8") de diámetro interno.

Se debe utilizar un medio de sujeción entre el electrodoméstico y la pared, para evitar que se ejerza tensión en el suministro de gas rígido cuando se mueva el electrodoméstico. Se recomienda una cadena de longitud adecuada y un gancho de pared.

La conexión de entrada de gas a la secadora es una rosca de NPT 3/8". Se proporciona un adaptador para convertirla a una rosca según la norma ISO.228-1 (3/8" BSP).

Verifique si hay fugas utilizando una solución para detección de fugas que no sea corrosiva. Se observarán burbujas si hay fugas. Tape cualquier fuga que encuentre. Se ha provisto una conexión para medir la presión en la válvula de gas, la cual está ubicada dentro de la secadora, accesible después de haber retirado el panel frontal inferior.

Durante cualquier prueba de presión del sistema, la secadora debe ser desconectada del sistema de tubería del suministro de gas.

REQUISITOS DE VENTILACIÓN DE LA SECADORA

⚠️ ADVERTENCIA



Peligro de Incendio

Use un ducto de escape de metal pesado.

No use un ducto de escape de plástico.

No use un ducto de escape de aluminio.

No seguir estas instrucciones puede ocasionar la muerte o incendio.

ADVERTENCIA: Para reducir el riesgo de incendio, esta secadora DEBE VENTILARSE HACIA EL EXTERIOR.

IMPORTANTE: Observe todos los códigos y ordenanzas aplicables.

El ducto de escape de la secadora no debe conectarse en ningún ducto de gas, chimenea, pared, techo, desván, espacio angosto o el espacio oculto de un edificio. Deberá usarse solamente un ducto de metal rígido o flexible para la ventilación.

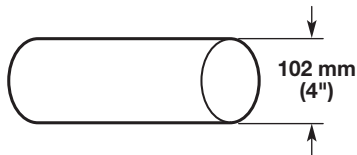

Ducto de escape de metal pesado de 102 mm (4")

- Sólo puede usarse un ducto de escape de metal pesado de 102 mm (4") y abrazaderas.
- No utilice un ducto de escape de plástico ni de aluminio.

Ducto de escape de metal rígido:

- Se recomienda para un mejor desempeño en el secado y para evitar que se aplaste o se tuerza.

Ducto de escape de metal flexible: (Es aceptable sólo si es accesible para la limpieza)

- Deberá extenderse por completo y tener soporte en la ubicación final de la secadora.
- Quite el exceso del mismo para evitar que se doble y se tuerza, lo cual podría dar lugar a una reducción del flujo de aire y a un rendimiento insuficiente.
- No instale un ducto de escape de metal flexible en paredes, techos o pisos encerrados.
- La longitud total no deberá exceder los 2,4 m (7¾ pies).

NOTA: Si se usa un sistema de ventilación existente, limpie la pelusa que está en toda la longitud del sistema y asegúrese de que la capota de ventilación no esté obstruida con pelusa. Reemplace los ductos de escape de plástico o de hoja de metal por ductos de metal rígido o de metal flexible. Revise el "Cuadro del sistema de ventilación" y, si es necesario, modifique el sistema de ventilación existente para lograr el mejor desempeño de secado.

Codos:

- Los codos de 45° proveen un mejor flujo de aire que los codos de 90°.

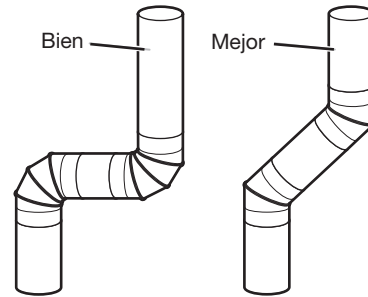

Abrazaderas:

- Utilice abrazaderas para sellar todas las juntas.
- No debe conectarse ni asegurarse el ducto de escape con tornillos ni con ningún otro dispositivo de sujeción que se extienda hacia el interior de dicho ducto y atrape pelusa. No utilice cinta para ductos.

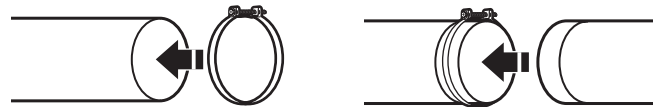

La ventilación inadecuada puede ocasionar la acumulación de humedad y pelusa en la casa, lo cual puede dar como resultado:

- Daños de humedad en la carpintería, muebles, pintura, empapelado, alfombras, etc.
- Problemas en la limpieza de la casa y de salud.

REQUISITOS DE VENTILACIÓN DE LA SECADORA

Capotas de ventilación

Capotas de ventilación de 102 mm (4") de diámetro

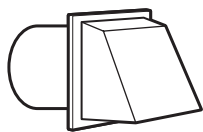

Capota tipo caja

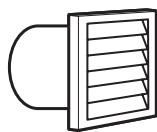

Capota tipo persiana

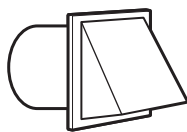

Capota angular

La capota de ventilación debe estar por lo menos a 305 mm (12") de distancia del piso o de cualquier objeto que pudiese estar en el trayecto del ducto de escape (como flores, rocas, arbustos o nieve).

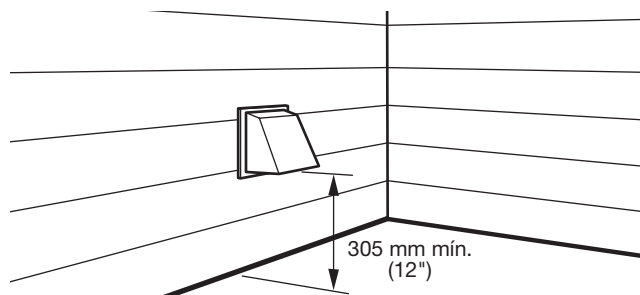

Largo del sistema de ventilación

Largo máximo del ducto de ventilación/Conexión de la ventilación

La longitud máxima del sistema de ventilación depende del tipo de ducto que se use, el número de codos y el tipo de capota de ventilación.

**Cuadro del sistema de ventilación
(ducto de escape de metal rígido)**

N° de vueltas de 90°	Capota tipo caja y tipo persiana	Capota angular
0	39,6 m (130 pies)	39,3 m (129 pies)
1	38,1 m (125 pies)	36,3 m (119 pies)
2	35,1 m (115 pies)	33,2 m (109 pies)
3	32,3 m (106 pies)	30,5 m (100 pies)
4	29,9 m (98 pies)	28,0 m (92 pies)

Para los sistemas de ventilación que no se incluyan en el cuadro de especificaciones de ventilación, póngase en contacto con su distribuidor de piezas.

Se deben realizar provisiones para que haya suficiente aire para la combustión y la ventilación. (Verifique los códigos y reglamentos aplicables.) Consulte "Instrucciones para la instalación empotrada y en clóset" en la sección "Requisitos de ubicación".

Se prefiere una capota de salida de 102 mm (4"). Aún así, podrá usarse una salida de escape de 64 mm (2½"). Una salida de 64 mm (2½") ocasiona mayor contrapresión que los otros tipos de capotas. Para una instalación permanente, se necesita un sistema fijo de ventilación.

Conexión del ducto de escape

1. Si se conecta a un ducto de escape existente, asegúrese de que el mismo esté limpio.
2. Usando una abrazadera de 102 mm (4"), conecte el ducto de escape a la salida de aire en la secadora.

Collar del ducto de escape

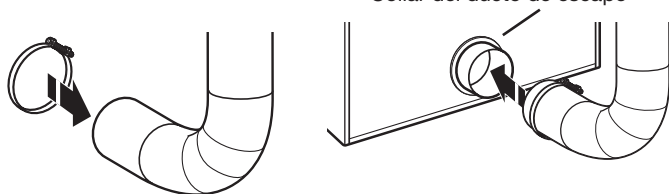

NOTA: No quite el collar del ducto de escape.

3. Apriete la abrazadera de manguera con un destornillador Phillips.

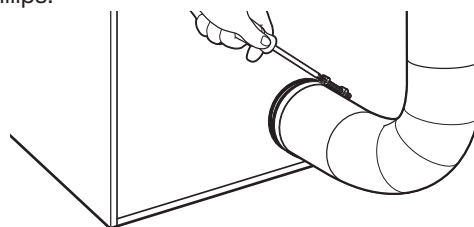

4. Cerciórese de que el ducto de escape esté asegurado a la capota de ventilación con una abrazadera de 102 mm (4").

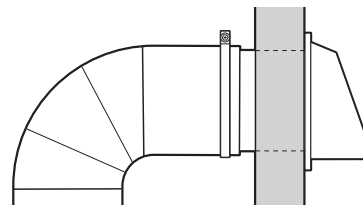

5. Mueva la secadora a su posición final. No aplaste ni retuerza el ducto de escape. Asegúrese de que la secadora esté nivelada.

NOTA: Se debe usar un manómetro para probar que haya una ventilación adecuada.

Mínimo: 0,01" (0.2 mm). Máximo: 0,6" (16 mm).

REQUISITOS DE VENTILACIÓN DE LA SECADORA

Si no puede usarse una capota de ventilación

El extremo exterior del ducto de ventilación principal debe tener un codo redondo dirigido hacia abajo.

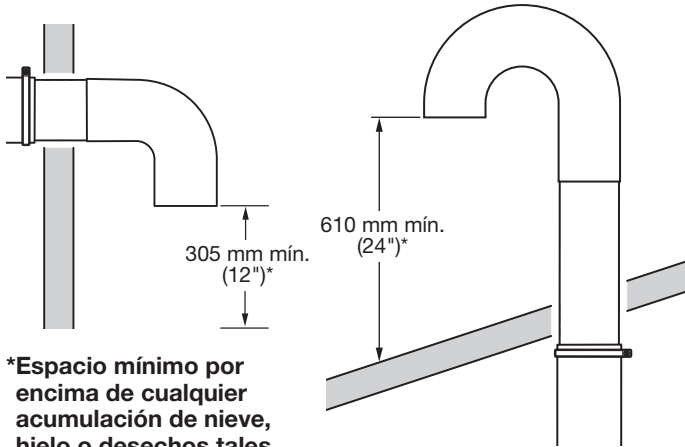

*Espacio mínimo por encima de cualquier acumulación de nieve, hielo o desechos tales como hojas

Si el ducto de ventilación principal tiene una trayectoria vertical a través del techo en vez de la pared, instale un codo redondo de 180° en el extremo del ducto, a un mínimo de 610 mm (2 pies) por arriba de la superficie del techo.

La abertura en la pared o el techo deberá tener un diámetro de 13 mm (1/2") mayor que el diámetro del ducto. El ducto debe centrarse en la abertura.

Para obtener el mejor desempeño, no debe instalar una pantalla sobre el extremo del ducto.

Ventilación para múltiples secadoras

Puede usarse un ducto de ventilación principal para la ventilación de un grupo de secadoras. El ducto principal deberá tener el tamaño adecuado para sacar 5663 l/mín. (200 CFM [pies cúbicos por minuto]) de aire por cada secadora. Pueden usarse filtros de pelusa de gran capacidad con el diseño adecuado en el ducto principal si se controlan y se limpian con frecuencia. La habitación en donde estén ubicadas las secadoras deberá tener aire de reposición suficiente o mayor que los CFM de todas las secadoras en la habitación.

Las compuertas de contratiro se encuentran disponibles con su distribuidor y se deben instalar en el ducto de cada secadora, para evitar que el aire de escape regrese a las secadoras, así como para mantener el ducto de escape equilibrado con el ducto principal. Se requieren aberturas de aire de retorno sin obstrucciones.

Si bien cada una de las secadoras de una sola carga debería tener una abertura de ventilación externa sin obstrucciones de 24 pulg.²(154 cm²) (sobre la base de 1 pulg.² [6,5 cm²] por 1.000 Btu [252 kcal]), las aberturas estándar de ventilación para aire de complemento también son aceptables. Configure las aberturas estándar de modo tal que el aire de complemento se distribuya en forma pareja entre todas las secadoras. Tenga en cuenta que el área de cobertura debe aumentarse en un 33% para compensar el uso de registros o persianas en las aberturas. Asimismo, las aberturas de ventilación para aire de complemento no deben instalarse cerca del lugar por donde los ductos de escape salen del edificio.

Cada ducto deberá entrar en el ducto de escape principal a un ángulo que apunte hacia la dirección del flujo de aire. Los ductos que entran del lado opuesto deberán alternarse para reducir la interferencia del aire de salida con los otros ductos.

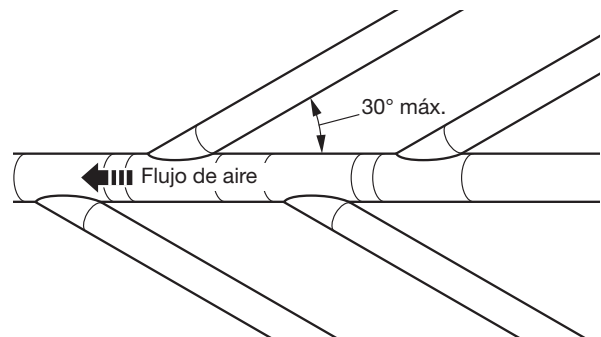

El ángulo máximo de cada ducto que entra en el ducto principal deberá ser no más de 30°.

Mantenga las aberturas de aire libres de los gases de los líquidos de limpieza en seco. Los gases producen ácidos, los cuales pueden dañar las secadoras y los artículos que se estén secando cuando pasan a través de las unidades de calentamiento de las secadoras.

Debe ubicarse una cubierta de limpieza en el conducto principal para una limpieza periódica del sistema de ventilación.

NOTA: Para más información sobre la ventilación de la secadora, consulte el documento de Whirlpool W10100920.

CONEXIÓN DEL SUMINISTRO DE GAS (en algunos modelos)

Conexión del suministro de gas

⚠ ADVERTENCIA

Peligro de Peso Excesivo

Use dos o más personas para mover e instalar la secadora.

No seguir esta instrucción puede ocasionar una lesión en la espalda u otro tipo de lesiones.

1. Conecte la línea de suministro de gas a la secadora.
Si la manguera de gas flexible tiene una rosca BSP de 10 mm (3/8"), use el adaptador de conversión de rosca provisto. Use un compuesto para juntas de tubería resistente a la acción de gas L.P. para conexiones de gas.
Si es necesario para darle servicio, abra el panel de pie. Use un cuchillo para masilla para presionar los 2 seguros del panel, ubicados en la parte superior del panel de pie. Tire del panel de pie hacia abajo para abrir. El panel de pie tiene bisagras en la parte inferior.
2. Abra la válvula de cierre del suministro de gas y asegúrese de que el suministro de gas de la unidad está abierto.
3. Pruebe todas las conexiones aplicando con un cepillo una solución aprobada para detección de fugas que no sea corrosiva. Se observarán burbujas si hay fugas. Tape cualquier fuga que encuentre.

ESPECIFICACIONES TÉCNICAS – SECADORA A GAS

220-240 V~50Hz monofás. 3 A máx. IP24 Capacidad de carga: 9,0 kg máx. Nivel de presión de sonido, Lpa: 58 dBA (incertidumbre, Kpa: +/-10 dBA)
Masa total: 68 kg máx.

Ajustado en fábrica para GAS NATURAL: Tamaño del inyector: 2,2 mm Capacidad calorífica bruta: 5,9 kW

País europeo:	CH, CZ, CY, ES, GB, GR, IE, IT, LT, PT, SI, SK, TR	BG, CY, CZ, DK, EE, FI, GR, HR, IT, LT, NO, RO, SE, SI, SK
Categoría europea de gas:	II _{2H3+}	II _{2H3B/P}
Velocidad de flujo de gas:	0,562703 m ³ /hr	0,562703 m ³ /hr
Presión de suministro (G20):	20 mbar	20 mbar
Presión ajustada en fábrica:	7,4 mbar	7,4 mbar

Con LP Kit de conversión de gas: Tamaño del inyector: 1,25 mm Capacidad calorífica bruta: 6,4 kW

País europeo:	CH, CZ, CY, ES, GB, GR, IE, IT, LT, PT, SI, SK, TR	BG, CY, CZ, DK, EE, FI, GR, HR, IT, LT, NO, RO, SE, SI, SK
Categoría europea de gas:	II _{2H3+}	II _{2H3B/P}
Presión de suministro de gas butano (G30):	de 28 a 30 mbar	30 mbar
Presión ajustada:	N/A	N/A
LP Presión de suministro (G31):	37 mbar	30 mbar
Presión ajustada:	N/A	N/A

Con el juego de conversión de GAS NATURAL de Francia/Bélgica: Tamaño del inyector: 1,65 mm Capacidad calorífica bruta: 5,9 kW

País europeo:	FR, BE
Categoría europea de gas:	I _{2E+}
Presión de suministro (G20):	20 mbar
Presión de suministro (G25):	25 mbar
Presión ajustada:	N/A

Ajustado en fábrica para GAS NATURAL: Tamaño del inyector: 2,2 mm Capacidad calorífica bruta: 5,9 kW

País:	AT, BG, CH, CZ, DK, EE, ES, FI, GB, GR, HR, IE, IS, IT, LT, LV, NO, PT, RO, SE, SI, SK, TR
Categoría europea de gas:	I _{2H}
Velocidad de flujo de gas:	0,562703 m ³ /hr
Presión de suministro (G20):	20 mbar
Presión ajustada en fábrica (G20):	7,4 mbar

Ajustado en fábrica para GAS NATURAL: Tamaño del inyector: 2,2 mm Capacidad calorífica bruta: 5,9 kW

País:	LU, RO
Categoría europea de gas:	II _{2E3B/P}
Velocidad de flujo de gas:	0,562703 m ³ /hr
Presión de suministro (G20):	20 mbar
Presión ajustada en fábrica (G20):	7,4 mbar

Con L.P. Kit de conversión de gas: Tamaño del inyector: 1,25 mm Capacidad calorífica bruta: 6,4 kW

País:	LU, RO
Categoría europea de gas:	II _{2E3B/P}
Presión de suministro de gas butano (G30):	30 mbar
Presión ajustada:	N/A
LP Presión de suministro (G31):	30 mbar
Presión ajustada:	N/A

ESPECIFICACIONES TÉCNICAS – SECADORA A GAS

Ajustado en fábrica para GAS NATURAL: Tamaño del inyector: 2,2 mm Capacidad calorífica bruta: 5,9 kW		
País:	DE, LU, PL, RO	
Categoría europea de gas:	I _{2E}	
Velocidad de flujo de gas:	0,562703 m ³ /hr	
Presión de suministro (G20):	20 mbar	
Presión ajustada en fábrica (G20):	7,4 mbar	
Ajustado en fábrica para GAS NATURAL de Australia/Nueva Zelanda: Tamaño del inyector: 2,2 mm Capacidad calorífica bruta: 5,9 kW		
País:	AU, NZ	
Presión de suministro (G20):	mínima 1,13 kPa	
Presión ajustada (presión de punto de prueba):	0,74 kPa	
Consumo nominal de gas por hora:	21,1 MJ/h	
Con Australia L.P. Kit de conversión de gas: Tamaño del inyector: 1,40 mm Capacidad calorífica bruta: 6,54 kW		
País:	AU, NZ	
LP Presión de suministro:	2,75 kPa	
Presión ajustada:	2,75 kPa	
Consumo nominal de gas por hora:	23 MJ/h	
Ajustado en fábrica para GAS NATURAL: Tamaño del inyector: 2,2 mm Capacidad calorífica bruta: 5,0 kW		
País:	NL	
Categoría europea de gas:	I _{2L}	II _{2L3B/P}
Velocidad de flujo de gas:	0,562703 m ³ /hr	0,562703 m ³ /hr
Velocidad de flujo de gas:	25 mbar	25 mbar
Presión ajustada en fábrica (G25):	7,4 mbar	7,4 mbar
Con LP Kit de conversión de gas: Tamaño del inyector: 1,25 mm Capacidad calorífica bruta: 6,4 kW		
País:	MT, PL	NL
Categoría europea de gas	I _{3B/P}	II _{2L3B/P}
Presión de suministro de gas butano (G30)	30 mbar	
Presión ajustada:	N/A	
LP Presión de suministro:	30 mbar	
Presión ajustada:	N/A	
<p>NOTA: Kit de conversión: De gas natural a gas LP Gas - Europa: Pieza de Whirlpool N.º W10571757 Kit de conversión: De gas natural a gas LP Gas - Australia: Pieza de Whirlpool N.º W10571729. Kit de conversión: De gas natural a gas natural – Francia/Bélgica: Pieza de Whirlpool N.º W10181947. Fabricante: Whirlpool Corporation, Benton Harbor, Michigan 49022, EE. UU. Planta de fabricación: Whirlpool Corporation, 1300 Marion-Agosta Rd., Marion, OH, 43302, EE. UU. Representantes en la U.E.: Whirlpool EMEA S.p.A., Via Carlo Pisacane, 1, 20016 Pero (MI) Italia</p>		

INSTALACIÓN COMPLETA

1. Revise los requisitos eléctricos. Asegúrese de contar con la fuente de electricidad correcta y el método recomendado de conexión a tierra. Vea “Requisitos eléctricos”.
2. Verifique que todas las piezas estén ahora instaladas. Si hay una pieza extra, repita los pasos.
3. Verifique que tenga todas las herramientas.
4. Deshágase de todos los materiales de embalaje o recíclelos.

⚠ ADVERTENCIA



Peligro de descarga eléctrica

Esta secadora debe estar conectada a tierra.

Apriete firmemente todas las conexiones eléctricas.

No seguir estas instrucciones puede causar la muerte, incendio, o descarga eléctrica.

5. Enchufe en un contacto con conexión a tierra o conecte el suministro de energía.

6. Verifique el funcionamiento de la secadora. Cierre la puerta de la secadora. Fije el ciclo. El tiempo de funcionamiento se acumulará según el número de monedas.

Usando un ciclo con calor máximo (no el ciclo de aire), deje que la secadora funcione durante al menos 5 minutos. La secadora se detendrá cuando se haya transcurrido el tiempo. Asegúrese de que la secadora se apague.

NOTA: La puerta de la secadora debe cerrarse para que la misma funcione. Cuando se abre la puerta, la secadora se detiene pero el temporizador continúa funcionando.

7. **Modelos a gas solamente:** Cierre la puerta de la secadora. Fíjese si el interior de la secadora está tibio. Si el quemador no se enciende y no siente calor dentro de la secadora, apáguela por 5 minutos. Revise que todos los controles de la válvula de suministro estén en la posición de ON (Encendido), y que el cable de suministro de energía esté enchufado. Repita la prueba de 5 minutos.
8. Si el tiempo de secado es muy largo, asegúrese de que el filtro de pelusa esté limpio y cerciórese de que no haya obstrucciones del flujo de aire en el sistema de ventilación de la secadora.
9. Ahora ponga la secadora en marcha y permita que termine un ciclo de calor completo (no un ciclo de aire), para asegurarse de que está funcionando adecuadamente.

CÓMO INVERTIR EL SENTIDO DE APERTURA DE LA PUERTA (OPCIONAL)

Usted puede invertir el sentido de apertura de la puerta del lado derecho al lado izquierdo, si lo desea.

Quite la asamblea de la puerta

1. Coloque una toalla o un paño suave en la parte superior de la secadora o de la superficie de trabajo para evitar rayar la superficie.
2. Abra la puerta de la secadora. Quite los tornillos inferiores del lado de la carcasa que tiene bisagras. Afloje (no quite) los tornillos superiores del lado de la carcasa que tiene bisagras.

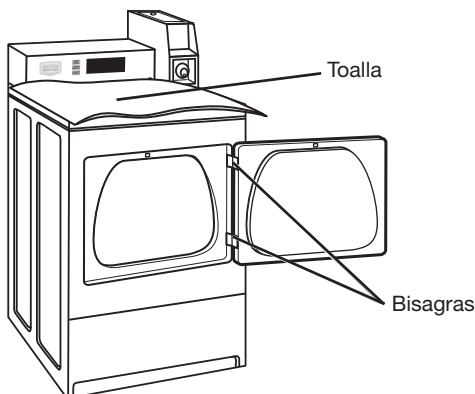

3. Levante la puerta hasta que los tornillos superiores de la carcasa estén en la parte grande de la ranura de la bisagra. Jale la puerta hacia adelante para sacarla de los tornillos. Coloque la puerta (con el lado de la manija hacia arriba) encima de la secadora. Quite los tornillos de la bisagra superior de la carcasa.
4. Quite los tornillos que sujetan las bisagras a la puerta.
5. Quite los tornillos de todos los lados de la puerta (5 tornillos).

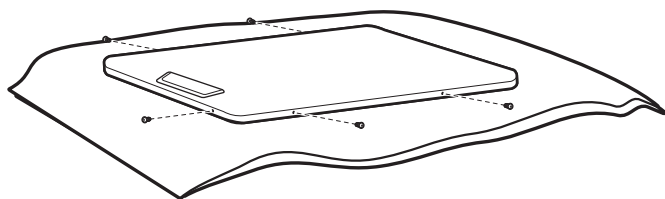

6. Sosteniendo la puerta por encima de la toalla en la secadora, tome los lados de la puerta exterior y levántela con cuidado para separarla de la puerta interior (no las apalanque). No jale el sello de la puerta ni el seguro de plástico de la puerta.

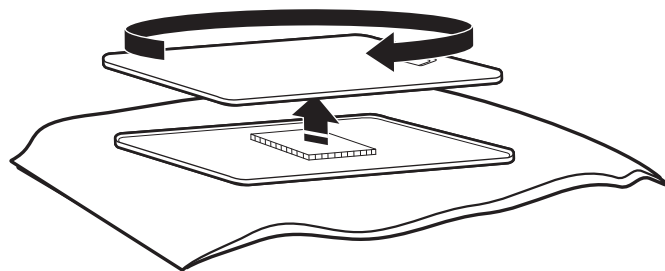

7. Asegúrese de mantener el espaciador de cartón centrado entre las puertas. Vuelva a sujetar el panel exterior al panel interior de la puerta, de modo que la manija quede en el lado en donde recién se han quitado las bisagras.

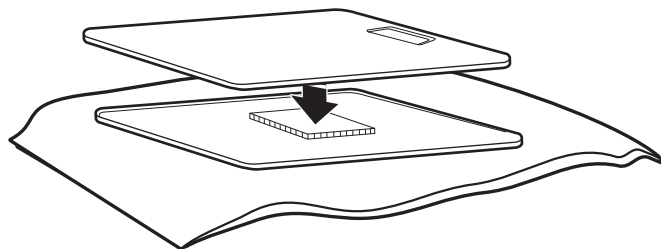

8. Sujete otra vez los tornillos de todos los lados de la puerta (5 tornillos).

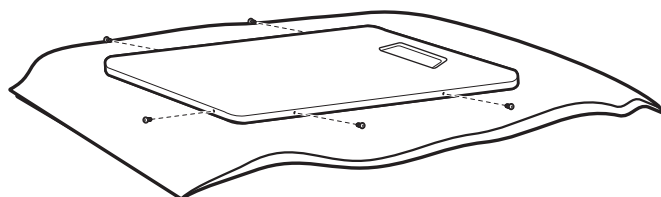

9. Sujete las bisagras de la puerta a la misma, de modo que el orificio más grande esté en la parte inferior de la bisagra y el pasador de la bisagra esté orientado hacia el frente de la puerta.

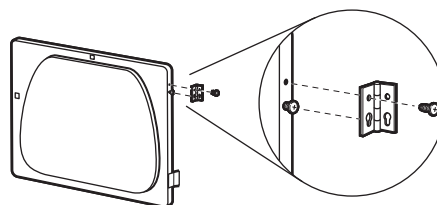

10. Quite los 4 tornillos que sujetan 2 tapones en el lado de la manija. Sujete los tapones al lado opuesto con los mismos 4 tornillos.
11. Inserte los tornillos en los orificios inferiores, en el lado izquierdo de la carcasa. Apriete los tornillos hasta la mitad. Coloque la puerta de modo que el extremo grande de la ranura de la bisagra de la puerta esté sobre los tornillos. Deslice la puerta hacia arriba, de modo que los tornillos queden en la parte inferior de las ranuras. Apriete los tornillos. Inserte y apriete los tornillos superiores en las bisagras.

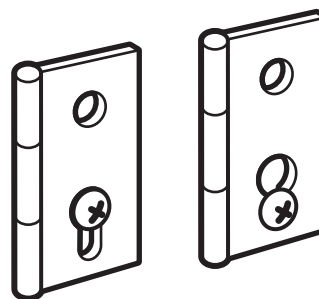

12. Cierre la puerta y verifique que el tope de la misma esté alineado con el seguro de la puerta. De ser necesario, deslice el seguro de la puerta hacia la izquierda o derecha dentro de la ranura para ajustar el alineamiento.

INSTRUCCIONES DE PROGRAMACIÓN DEL CONTROL ELECTRÓNICO (SOLO MODELOS PD Y PN)

IMPORTANTE

Descarga electrostática (DES) Componentes electrónicos sensibles

Los problemas de descarga electrostática se encuentran presentes en cualquier lugar. Las descargas electrostáticas pueden dañar o debilitar el ensamblaje del control electrónico. El nuevo ensamblaje del control puede parecer que funciona bien después de una reparación, pero podrían ocurrir fallas más adelante debido a la tensión provocada por la descarga electrostática.

- Utilice una muñequera antiestática. Conecte la muñequera al punto verde de conexión a tierra o al metal que no esté pintado del electrodoméstico.

-O BIEN-

- Toque varias veces con el dedo un punto verde de conexión a tierra o un metal que no esté pintado del electrodoméstico.
- Antes de sacar la pieza de su envoltorio, toque un punto verde de conexión a tierra o un metal que no esté pintado del electrodoméstico con la bolsa antiestática.
- Evite tocar las piezas electrónicas o los contactos terminales. Manipule el ensamblaje del control electrónico solamente por los bordes.
- Cuando vuelva a colocar el ensamblaje del control electrónico defectuoso en la bolsa antiestática, siga las instrucciones anteriores.

Información general para el usuario

PANTALLA EN BLANCO – Esta condición indica que la secadora no funciona. Ingrese en el modo de programación para ver el código de diagnóstico.

SE MUESTRA “0 MINUTES” (0 MINUTOS) EN LA PANTALLA

Esto indica que finalizó el ciclo y que la secadora no se puede operar. Las monedas que se hayan colocado o los ingresos de tarjeta de pago automático permanecerán en el depósito, pero no se pueden utilizar hasta que se abra y se cierre la puerta, lo cual reanuda el funcionamiento normal. Si falla un interruptor de una puerta, éste se debe sustituir antes de que se pueda reanudar el funcionamiento normal.

INICIO EN FRÍO (la primera vez que se use) – La secadora se programó de fábrica de la siguiente manera:

Tiempo de secado de 5 minutos/moneda de 25 centavos (moneda 1)

Precio de secado de \$1,50 (ciclo fijo con tiempo adicional)

INICIO EN CALIENTE (después de un corte de corriente) – Unos segundos después de que se reestablezca la electricidad, si estaba funcionando un ciclo cuando ocurrió el corte de corriente, destellará “RESELECT CYCLE” (Vuelva a seleccionar el ciclo), lo cual indica que se necesita presionar un botón para que la secadora vuelva a funcionar.

PRECIOS – Después de que se abra y cierre la puerta al final de un ciclo, la pantalla indica el precio del ciclo (a menos que esté programada para un funcionamiento gratuito). A medida que se colocan las monedas o se reciben los pagos con tarjeta de pago automático, la pantalla cambiará para guiar al usuario en el inicio de un ciclo.

Hay cuatro (4) tipos de precios para la secadora:

Precio fijo de “venta”

Una secadora programada para un funcionamiento de “ciclo fijo” solamente puede aceptar tiempo adicional que se haya acumulado en incrementos iguales a la duración de un ciclo de secado completo. Se puede comprar un máximo de 99 minutos y no se da crédito adicional por monedas insertadas después de que figura 99 minutos en pantalla.

Precio del acumulador

Si el precio se fijó a una moneda 1, el precio del acumulador entra en vigencia. El tiempo del ciclo se puede comprar con una moneda a la vez, hasta un tiempo máximo de 99 minutos. Los modelos apilados asignarán todo el dinero a un ciclo presionando una sola vez un botón, mientras se encuentre en el modo de precio del acumulador.

Ciclo fijo con precio por tiempo adicional

Una secadora programada con la función de “tiempo adicional” permitirá que se agregue tiempo a un ciclo de secado en funcionamiento, en incrementos iguales al número de minutos de secado por una moneda de 25 centavos (moneda 1), hasta 99 minutos, independientemente del monto necesario para poner en marcha la secadora. No se da crédito por monedas o tarjeta de pago automático cuando el control muestre 99 minutos en pantalla.

CICLOS GRATUITOS – Esta opción se fija programando el precio en cero. Cuando esto ocurre, aparecerá “SELECT CYCLE” (Seleccionar ciclo) en lugar del precio del ciclo. Todo ciclo que haya comenzado como un ciclo gratuito finalizará automáticamente cuando se abra la puerta.

LISTA PARA TARJETA DE PAGO AUTOMÁTICO – Esta secadora está lista para las tarjetas de pago automático. Aceptará una variedad de sistemas de tarjeta de pago automático, pero NO viene con un lector de tarjeta de pago automático. Consulte al fabricante de lectores de tarjeta de pago automático para informarse sobre la programación adecuada en secadoras. Para modelos convertidos al sistema de tarjeta de pago automático de 1era. Generación, cada señal de la tarjeta es equivalente a una moneda (moneda 1).

Pantalla

Después de que se instale y enchufe la secadora, la pantalla mostrará “0 minutos” (0 minutos).

Modelos de una sola carga

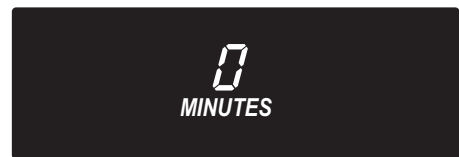
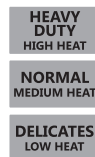

Una vez que la unidad se conecte al suministro eléctrico y se abra y cierre la puerta de la secadora, la pantalla mostrará el precio.

Modelos de una sola carga



INSTRUCCIONES DE PROGRAMACIÓN DEL CONTROL ELECTRÓNICO (SOLO MODELOS PD Y PN)

Procedimientos de programación del control

IMPORTANTE: Lea todas las instrucciones antes de usarla.

Los botones para la selección de las telas y la pantalla digital se utilizan para programar los controles de la secadora. En la pantalla, se pueden mostrar 4 números o letras y un punto decimal. Se utilizan para indicar los códigos de programación y los valores de códigos relacionados disponibles para su uso en la programación del electrodoméstico.

Cómo utilizar los botones para programar los controles

1. El botón HEAVY DUTY (Intenso) se utiliza para ajustar los valores asociados con los códigos de programación. Presionar el botón cambiará el valor en incrementos. Se puede hacer ajustes rápidamente si se mantiene presionado el botón.
2. El botón NORMAL muestra los códigos de programación. Presionar este botón avanzará al siguiente código de programación disponible. Mantener presionado el botón NORMAL le muestra automáticamente todos los códigos de programación a una velocidad más rápida que uno por segundo.
3. El botón DELICATES (Ropa delicada) se utiliza para seleccionar o quitar opciones.

Comience la programación de funcionamiento

- Modelos de una sola carga: Inserte la llave de la puerta de servicio, gírela y levante para quitar la puerta de servicio.

IMPORTANTE: La consola no se debe abrir a menos que se haya desconectado el suministro eléctrico a la secadora. Para tener acceso al conector AA1:

- Desenchufe la secadora o desconecte el suministro eléctrico.
- Abra la consola, desconecte el enchufe en AA1 y luego cierre la consola.
- Enchufe la secadora o reconecte el suministro eléctrico.

La secadora ya se encuentra en el modo de programación.

NOTA: Esta secadora viene programada de fábrica y no necesita programación adicional. Sin embargo, si desea cambiar los ajustes, siga la guía "Códigos de programación" a la derecha.

n Las unidades se configuran previamente de fábrica para un precio de ciclo fijo con tiempo adicional.

Códigos de programación

- El botón NORMAL le mostrará código por código.
- El botón HEAVY DUTY (Intenso) cambiará el valor del código.
- El botón DELICATES (Ropa delicada) seleccionará o quitará opciones.

El código de programación se indica con uno o los dos caracteres al lado izquierdo. El valor del código de programación se indica con los dos o tres caracteres al lado derecho.

Código Explicación

606	PRECIO DEL CICLO NORMAL
606	Representa el número de monedas de 25 centavos (moneda 1) necesarias para poner en marcha la secadora. Se puede ajustar de 0 a 39. (Consultar VALOR DE LA MONEDA 1 b.05). Avance de 0 a 39 presionando el botón HEAVY DUTY (Intenso). Ajuste predeterminado de fábrica de 6 monedas de 25 centavos = \$1,50. <ul style="list-style-type: none"> • Presione el botón NORMAL una vez para ver el siguiente código.
705	TIEMPO DE SECADO NORMAL
705	Representa el número de minutos por cada moneda de 25 centavos (moneda 1). Ajuste predeterminado de fábrica de 5 minutos por cada moneda. Ejemplo: 6 monedas de 25 centavos x 5 minutos = 30 minutos. Al presionar el botón HEAVY DUTY (Intenso), el valor se configura de 1 a 75 minutos. <ul style="list-style-type: none"> • Presione el botón NORMAL una vez para ver el siguiente código.
800	TIPO DE PRECIOS DE SECADO
800	Ciclo fijo con tiempo adicional. Para ver una descripción detallada, consulte "Información general para el usuario". <ul style="list-style-type: none"> • Presione el botón NORMAL una vez para ver el siguiente código.
9 00	OPCIÓN DE CONTADOR DE CICLOS Esta opción NO SE SELECCIONA "OFF" (Desactivada) o se SELECCIONA "ON" (Activada).
9 00	No se selecciona "OFF" (Desactivada).
9 0C	Seleccionada "ON" (Activada) y no se puede deseleccionar. <ul style="list-style-type: none"> • Presione el botón DELICATES (Ropa delicada) 3 veces consecutivas para seleccionar "ON" (Activada). Una vez que se seleccione "ON" (Activada), no se puede deseleccionar la opción. • Presione el botón NORMAL una vez para ver el siguiente código.

Si se selecciona el contador de ciclos (9 0C), lo siguiente es correcto:

1 00	Ciclos en CIENTOS	1 <u>02</u> = 200
2 00	Ciclos en UNIDADES	2 <u>25</u> = 25

TOTAL DE CICLO = 225

Esto es "SÓLO VISTA" y no se puede borrar.

- Presione el botón NORMAL una vez para ver el siguiente código.

INSTRUCCIONES DE PROGRAMACIÓN DEL CONTROL ELECTRÓNICO (SOLO MODELOS PD Y PN)

Código Explicación

1.00 **OPCIÓN DE CONTADOR DE DINERO**
Esta opción NO SE SELECCIONA "OFF" (Desactivada) o se SELECCIONA "ON" (Activada).

1.00 No se selecciona "OFF" (Desactivada).

1.0C Seleccionada "ON" (Activada).

- Presione el botón DELICATES (Ropa delicada) 3 veces consecutivas para seleccionar "ON" (Activada) y 3 veces consecutivas para quitar la opción (No seleccionada "OFF" [Desactivada]). El contador pone la cuenta en cero cuando se cambia de "OFF" (Desactivada) a "ON" (Activada).

1.0C Seleccionada "ON" (Activada) y no se puede deseleccionar.

- Para seleccionar "ON" (Activada) y que no se pueda deseleccionar, seleccione primero "ON" (Activada) y luego en menos de dos segundos, presione dos veces el botón DELICATES (Ropa delicada), el botón HEAVY DUTY (Intenso) una vez y salga del modo de programación.
- Presione el botón NORMAL una vez para ver el siguiente código.

2.00 **OPCIONES DE PRECIOS ESPECIALES**
Esta opción NO SE SELECCIONA "OFF" (Desactivada) o se SELECCIONA "ON" (Activada).

2.00 No seleccionada "OFF" (Desactivada) y el próximo código disponible será A.00.

2.SP Seleccionada "ON" (Activada).

- Presione el botón DELICATES (Ropa delicada) una vez para cambiar esta selección.

Si se selecciona la OPCIÓN DE PRECIOS ESPECIALES, tendrá acceso a los códigos "3.XX" a "9.XX".

- Presione el botón NORMAL una vez para ver el siguiente código.

Si se selecciona el contador de dinero (1.0C o 1.C0), lo siguiente es correcto:

3 00 Dólares en CIENTOS 3 01 = \$100,00

4 00 Dólares en UNIDADES 4 68 = \$ 68,00

5 00 Número de CENTAVOS 5 75 = \$ 00,75

TOTAL = \$168,75

OPCIONES 3.XX A 9.XX PARA SU USO SI SE SELECCIONA PRECIOS ESPECIALES

Código Explicación

3.06 **PRECIO DE CICLOS ESPECIALES**

3.06 Representa el número de monedas de 25 centavos (moneda 1). Se puede ajustar de 0 a 39. (Consultar VALOR DE LA MONEDA 1 b.05).

- Avance de 0 a 39 presionando el botón HEAVY DUTY (Intenso). Ajuste predeterminado de fábrica de 6 monedas de 25 centavos = \$1,50.
- Presione el botón NORMAL una vez para ver el siguiente código.

4.05 **TIEMPO DE SECADO ESPECIAL**

4.05 Representa el número de minutos por cada moneda de 25 centavos (moneda 1).

- Ajuste predeterminado de fábrica de 5 minutos por cada moneda.
Ejemplo: 6 monedas de 25 centavos x 5 minutos = 30 minutos.
- Al presionar el botón HEAVY DUTY (Intenso), el valor se puede ajustar de 1 a 99 minutos.
- Presione el botón NORMAL una vez para ver el siguiente código.

5.00 **RELOJ DE LA HORA DEL DÍA, MINUTOS**

5.00 Este es el reloj de la hora del día. Para ajustar los minutos, seleccione de 0 a 59 minutos presionando el botón HEAVY DUTY (Intenso).

- Presione el botón NORMAL una vez para ver el siguiente código.

6.00 **RELOJ DE LA HORA DEL DÍA, HORAS**

NOTA: Utiliza el reloj de formato militar o de 24 horas.

6.00 Este es el reloj de la hora del día. Para ajustar las horas, seleccione de 0 a 23 horas presionando el botón HEAVY DUTY (Intenso).

- Presione el botón NORMAL una vez para ver el siguiente código.

INSTRUCCIONES DE PROGRAMACIÓN DEL CONTROL ELECTRÓNICO (SOLO MODELOS PD Y PN)

Código Explicación

7. 00	HORA EN LA QUE COMIENZA EL PRECIO ESPECIAL NOTA: Utiliza el reloj de formato militar o de 24 horas.																								
7. 00	Esta es la hora de inicio, de 0 a 23 horas. <ul style="list-style-type: none"> • Seleccione la hora de inicio presionando el botón HEAVY DUTY (Intenso). • Presione el botón NORMAL una vez para ver el siguiente código. 																								
8. 00	HORA EN LA QUE TERMINA EL PRECIO ESPECIAL NOTA: Utiliza el reloj de formato militar o de 24 horas.																								
8. 00	Esta es la hora de finalización, de 0 a 23 horas. <ul style="list-style-type: none"> • Seleccione la hora de finalización presionando el botón HEAVY DUTY (Intenso). • Presione el botón NORMAL una vez para ver el siguiente código. 																								
9. 10	DÍA DE PRECIO ESPECIAL																								
9. 10	Esto representa el día de la semana y si se seleccionó un precio especial para ese día. Un número seguido por un "0" indica que no se hizo una selección para ese día en particular (9.10). Un número seguido por la letra "S" indica que se hizo una selección para ese día (9.1S). Los días de la semana (de 1 a 7) se seleccionan presionando el botón HEAVY DUTY (Intenso). Presione una vez el botón DELICATES (Ropa delicada) para seleccionar el precio especial para cada día elegido.																								
Cuando salga del código de programación "9", la pantalla debe mostrar el día de hoy:																									
	<table border="1"> <thead> <tr> <th>PANTALLA</th> <th>DÍA DE LA SEMANA</th> <th>CÓDIGO (seleccionado)</th> </tr> </thead> <tbody> <tr> <td>10</td> <td>Día 1 = domingo</td> <td>1S</td> </tr> <tr> <td>20</td> <td>Día 2 = lunes</td> <td>2S</td> </tr> <tr> <td>30</td> <td>Día 3 = martes</td> <td>3S</td> </tr> <tr> <td>40</td> <td>Día 4 = miércoles</td> <td>4S</td> </tr> <tr> <td>50</td> <td>Día 5 = jueves</td> <td>5S</td> </tr> <tr> <td>60</td> <td>Día 6 = viernes</td> <td>6S</td> </tr> <tr> <td>70</td> <td>Day 7 = sábado</td> <td>7S</td> </tr> </tbody> </table> <ul style="list-style-type: none"> • Presione el botón NORMAL una vez para ver el siguiente código. 	PANTALLA	DÍA DE LA SEMANA	CÓDIGO (seleccionado)	10	Día 1 = domingo	1S	20	Día 2 = lunes	2S	30	Día 3 = martes	3S	40	Día 4 = miércoles	4S	50	Día 5 = jueves	5S	60	Día 6 = viernes	6S	70	Day 7 = sábado	7S
PANTALLA	DÍA DE LA SEMANA	CÓDIGO (seleccionado)																							
10	Día 1 = domingo	1S																							
20	Día 2 = lunes	2S																							
30	Día 3 = martes	3S																							
40	Día 4 = miércoles	4S																							
50	Día 5 = jueves	5S																							
60	Día 6 = viernes	6S																							
70	Day 7 = sábado	7S																							
A. 00	OPCIÓN PARA VER EL DEPÓSIT Esta opción NO SE SELECCIONA "OFF" (Desactivada) o se SELECCIONA "ON" (Activada).																								
A. 00	No se selecciona "OFF" (Desactivada).																								
A. SC	Seleccionada "ON" (Activada). <ul style="list-style-type: none"> • Presione el botón DELICATES (Ropa delicada) una vez para cambiar esta selección. Cuando esté seleccionada, se podrán ver los recuentos de dinero o ciclos (si se seleccionaron las opciones de contador) cuando se retire la caja de monedas. • Presione el botón NORMAL una vez para ver el siguiente código. 																								

Código Explicación

b. 05	VALOR DE LA MONEDA 1
b. 05	Esto representa el valor de la moneda 1 en el número de monedas de 5 centavos: 05 = \$0,25. <ul style="list-style-type: none"> • Al presionar el botón HEAVY DUTY (Intenso), tendrá la opción de 1 a 199 monedas de 5 centavos. • Presione el botón NORMAL una vez para ver el siguiente código.
C. 20	VALOR DE LA MONEDA 2/VALOR POR CICLO ADICIONAL DE LA SECADORA
C. 20	Esto representa el valor de la moneda 2 en el número de monedas de 5 centavos: 20 = \$1,00. Para los modelos que utilizan el pago mejorado con tarjeta de pago automático, este campo representa el valor de tiempo adicional en monedas de 5 centavos. <ul style="list-style-type: none"> • Al presionar el botón HEAVY DUTY (Intenso), tendrá la opción de 1 a 199 monedas de 5 centavos. • Presione el botón NORMAL una vez para ver el siguiente código.
d.00	OPCIÓN DE TRAGAMONEDAS Esta opción NO SE SELECCIONA "OFF" (Desactivada) o se SELECCIONA "ON" (Activada).
d.00	No se selecciona "OFF" (Desactivada).
d.CS	Seleccionada "ON" (Activada). <ul style="list-style-type: none"> • Presione el botón DELICATES (Ropa delicada) 3 veces consecutivas para hacer esta selección. Cuando se seleccione el modo tragamonedas, fije la 'b.' en un valor igual al del tragamonedas en monedas de 5 centavos. Fije "606" (PRECIO DEL CICLO NORMAL) y "3,06" (PRECIO DEL CICLO ESPECIAL) de acuerdo al número de veces que funcione el tragamonedas.
NOTA: Si el instalador configura "CS" en un modelo que trabaja con depósito, no contará las monedas.	
<ul style="list-style-type: none"> • Presione el botón NORMAL una vez para ver el siguiente código. 	
E. 00	OPCIÓN DE AGREGAR MONEDAS Esta opción NO SE SELECCIONA "OFF" (Desactivada) o se SELECCIONA "ON" (Activada). Esta opción hace que la pantalla del cliente muestre el número de monedas (moneda 1) que se deben colocar, en lugar del monto en dólares y centavos. El número de la pantalla cambia a medida que se acepten las monedas.
E. 00	No se selecciona "OFF" (Desactivada).
E. AC	Seleccionada "ON" (Activada). <ul style="list-style-type: none"> • Presione el botón DELICATES (Ropa delicada) 3 veces consecutivas para cambiar esta selección. • Presione el botón NORMAL una vez para ver el siguiente código.

INSTRUCCIONES DE PROGRAMACIÓN DEL CONTROL ELECTRÓNICO (SOLO MODELOS PD Y PN)

Código Explicación

J. Cd	MODO DE PAGO (OPCIÓN DE MONEDA/TARJETA DE PAGO AUTOMÁTICO)
J. Cd	Se seleccionó tanto moneda como el pago con tarjeta de pago automático. Presione el botón DELICATES (Ropa delicada) 3 veces consecutivas para cambiar esta selección.
J. C_	Pago con monedas activado, pago con tarjeta de pago automático desactivado. Presione el botón DELICATES (Ropa delicada) 3 veces consecutivas para cambiar esta selección.
J._d	Tarjeta de pago automático seleccionada, pago con moneda desactivado. Presione el botón DELICATES (Ropa delicada) 3 veces consecutivas para cambiar esta selección.
J. Ed	Ed El modo mejorado para tarjeta de pago automático se auto-selecciona cuando un lector de tarjeta de 2da. Generación se instala en la secadora. La opción "Ed" no se puede seleccionar ni deseleccionar manualmente. <ul style="list-style-type: none"> • Presione el botón NORMAL una vez para ver el siguiente código.
L. 00	OPCIÓN DE ANULACIÓN DE PRECIOS Esta opción NO SE SELECCIONA "OFF" (Desactivada) o se SELECCIONA "ON" (Activada). Esta opción hace que la pantalla del cliente muestre "ADD" (Agregar) o "AVAILABLE" (Disponible), en lugar de la cantidad de dinero que hay que agregar. (Se usa principalmente en las instalaciones para tarjeta de pago automático).
L. 00	No se selecciona "OFF" (Desactivada).
L. PS	Seleccionada "ON" (Activada). <ul style="list-style-type: none"> • Presione el botón DELICATES (Ropa delicada) una vez para cambiar esta selección. • Presione el botón NORMAL una vez para ver el siguiente código.
n. CE	OPCIÓN PARA BORRAR LA CANTIDAD EN EL DEPÓSITO Esta opción NO SE SELECCIONA "OFF" (Desactivada) o se SELECCIONA "ON" (Activada). Cuando se selecciona, si hay dinero en el depósito durante 30 minutos sin haberse seleccionado un ciclo o sin agregar más dinero, se borrará este monto.
n. 00	No se selecciona "OFF" (Desactivada).
n. CE	Seleccionada "ON" (Activada). <ul style="list-style-type: none"> • Presione el botón DELICATES (Ropa delicada) una vez para cambiar esta selección. • Presione el botón NORMAL una vez para ver el siguiente código.

FIN DE LOS PROCEDIMIENTOS DE PROGRAMACIÓN

CÓMO SALIR DEL MODO DE PROGRAMACIÓN

Modelos de una sola carga: Vuelva a instalar la puerta de acceso.

GUÍA DE DIAGNÓSTICO

Si ingresa al modo de programación y sucede una de las siguientes, el código de diagnóstico adecuado aparecerá en pantalla.

SECADORAS INDIVIDUALES

CÓDIGO	EXPLICACIÓN
d1	La puerta de la secadora detecta un error en el tablero de control o se debe a una interferencia en el suministro de energía (se desactivan las pantallas de ciclos y precios hasta que se borre manualmente el código de diagnóstico).
d4	Error del circuito del control del motor de la secadora (se desactivan los ciclos y la pantalla del cliente hasta que se borre manualmente el código de diagnóstico).
d5	Moneda 1 obstruida o fallo en el circuito del control del depósito de monedas (se desactiva la pantalla del cliente y el reconocimiento de monedas mientras permanezca la obstrucción).
d9	Voltaje detectado por debajo de 90 VCA durante 8 segundos.
d12	El motor detecta un error en el tablero de control o se debe a una interferencia en el suministro de energía (se desactivan los ciclos y la pantalla del cliente hasta que se borre manualmente el código de diagnóstico).
d13	Moneda 2 obstruida o fallo en el circuito del control del depósito de monedas (se desactiva la pantalla de precios y el reconocimiento de monedas mientras permanezca la obstrucción).
d16	No recibe comunicación del lector de tarjetas de pago automático ya instalado en el modo mejorado de pago con tarjeta de pago automático (2da. Generación).

ELIMINACIÓN DE LA SECADORA



Este electrodoméstico está marcado de acuerdo con la directiva europea 2002/96/EC sobre Residuos de Equipos Eléctricos y Electrónicos (Waste Electrical and Electronic Equipment - WEEE).

Asegurándose de que este producto será eliminado correctamente, usted ayudará a prevenir consecuencias negativas potenciales para el medio ambiente y la salud humana, que podrían causarse por el manejo inapropiado de este producto.

El símbolo sobre el producto, o en los documentos que acompañan al producto, indica que este electrodoméstico no puede tratarse como basura doméstica. Contrariamente, deberá ser entregado al punto de recogida correspondiente para el reciclado de equipos eléctricos y electrónicos.

La eliminación debe llevarse a cabo de acuerdo con las regulaciones ambientales locales para la eliminación de basura.

Para información más detallada acerca del tratamiento, recuperación y reciclado de este producto, por favor, contacte con su oficina municipal local, su servicio de eliminación de basura doméstica o la tienda donde compró el producto.

NOMENCLATURA DE LOS MODELOS:

MDG – Maytag a gas

MDE – Maytag eléctrico

20 – Número del tipo de modelo

CS – Tragamonedas

MN – Temporizador de no pago

PD – Orificio para monedas

PN – Electrónico de no pago

A – Revisión de serie

G – Global

W – Blanco

IMPORTANTE: Cuando descarte o guarde su vieja secadora de ropa, quítele la puerta.

GARANTÍA LIMITADA DE MAYTAG COMMERCIAL LAUNDRY

SI NECESITA ASISTENCIA TÉCNICA:

Póngase en contacto con su distribuidor autorizado de Maytag Commercial Laundry. Para localizar su distribuidor autorizado de Maytag Commercial Laundry, visite www.maytagcommerciallaundry.com.

Para la correspondencia escrita dirijase a:

Maytag Commercial Laundry Service Department
2000 N M 63
Benton Harbor, Michigan 49022-2632 EE.UU.

GARANTÍA LIMITADA DE CINCO AÑOS

QUÉ INCLUYE LA COBERTURA

GARANTÍA LIMITADA DE CINCO AÑOS (SOLO RECAMBIOS – MANO DE OBRA NO INCLUIDA)

Si este electrodoméstico comercial se instala, mantiene y utiliza conforme a las instrucciones incluidas o facilitadas con el producto, la marca Maytag de Whirlpool Corporation (en adelante “Maytag”) abonará los recambios especificados de fábrica durante los cinco primeros años desde la fecha de compra original con el fin de corregir defectos de materiales o fabricación existentes en el momento de la adquisición de este electrodoméstico comercial. Esta garantía limitada no incluye mano de obra.

EL ÚNICO RECURSO DISPONIBLE CON ESTA GARANTÍA LIMITADA SERÁ LA REPARACIÓN DEL PRODUCTO CON ARREGLO A LO DISPUESTO EN LA MISMA. Maytag recomienda utilizar un proveedor de servicios “autorizado” para diagnosticar y reparar su producto de Commercial Laundry. Maytag no se hace responsable en virtud de esta garantía de proporcionar recambios adicionales como consecuencia de un diagnóstico o reparación incorrectos de una empresa de servicios “no autorizada”. Esta garantía limitada solo es válida si el electrodoméstico comercial se utiliza en el país en el que se ha adquirido, exceptuando la Unión Europea. Esta garantía limitada entrará en vigor a partir de la fecha de compra original por parte del consumidor. Es necesario un justificante de la fecha de compra original para recibir asistencia técnica conforme a esta garantía limitada.

QUÉ NO INCLUYE LA COBERTURA

1. Todos los demás costes, incluyendo mano de obra, transporte, envío o derechos de aduana de los recambios cubiertos.
 2. Recambios especificados de fábrica si este electrodoméstico comercial se utiliza para un uso comercial distinto al habitual o si se utiliza de manera contraria a las instrucciones de uso y/o las instrucciones de instalación publicadas.
 3. Llamadas realizadas al servicio técnico para corregir la instalación del electrodoméstico comercial, recibir instrucciones sobre cómo utilizar el electrodoméstico comercial, sustituir o reparar fusibles domésticos o corregir cableado o tuberías externas.
 4. Llamadas realizadas al servicio técnico para reparar o sustituir bombillas, filtros de aire o filtros de agua del electrodoméstico. Los consumibles no están incluidos en la cobertura de la garantía.
 5. Los daños resultantes de un manejo indebido del producto durante el envío, robo, accidente, alteración, uso incorrecto, abuso, incendio, inundación, casos de fuerza mayor, instalación indebida, instalación no conforme a las normativas locales de electricidad y fontanería, o uso del producto no autorizado por Maytag.
 6. Recogida y entrega. Este electrodoméstico comercial ha sido diseñado para su reparación in situ.
 7. Reparaciones de piezas o sistemas como consecuencia de modificaciones no autorizadas en el electrodoméstico comercial.
 8. La retirada y nueva instalación del electrodoméstico comercial si este se ha instalado en un lugar inaccesible o no se ha instalado conforme a las instrucciones de instalación publicadas.
 9. Daños resultantes de la exposición a productos químicos.
 10. Cambios realizados en el edificio, recinto o emplazamiento que resulten necesarios para el correcto funcionamiento del electrodoméstico comercial.
 11. Recambios especificados de fábrica en electrodomésticos comerciales con números de modelo/serie originales que hayan sido retirados, alterados o no puedan determinarse con facilidad.
 12. Decoloración, corrosión u oxidación de superficies de acero inoxidable.
 13. Recambios especificados de fábrica como consecuencia de un diagnóstico o reparación incorrectos de una empresa de servicios “no autorizada”.
- El cliente asumirá el coste de la reparación o sustitución en estas circunstancias no incluidas.**

EXCLUSIÓN DE GARANTÍAS IMPLÍCITAS

LAS GARANTÍAS IMPLÍCITAS, INCLUIDA CUALQUIER GARANTÍA IMPLÍCITA DE COMERCIABILIDAD O GARANTÍA IMPLÍCITA DE IDONEIDAD PARA UN DETERMINADO FIN, ESTÁN LIMITADAS A CINCO AÑOS O EL PERIODO MÁS CORTO LEGALMENTE PERMITIDO. Es posible que algunos lugares no permitan limitar la duración de las garantías implícitas de comerciabilidad o idoneidad, por lo que puede que esta limitación no sea aplicable en su caso. Esta garantía le otorga derechos legales específicos, y es posible que también tenga otros derechos que varían de un caso a otro.

EXCLUSIÓN DE DECLARACIONES FUERA DE LA GARANTÍA

Maytag no hace ningún tipo de declaración sobre la calidad, durabilidad o necesidad de asistencia técnica o reparación de este electrodoméstico que sea distinto a las declaraciones incluidas en esta garantía. Si desea una garantía de mayor duración o cobertura que la garantía limitada incluida en este electrodoméstico, consulte a su distribuidor sobre la posibilidad de adquirir una garantía ampliada. Las ventajas otorgadas con esta garantía se suman a otros derechos y recursos disponibles conforme a la legislación sobre los bienes o servicios a los que hace referencia la garantía. Póngase en contacto con Maytag para obtener más información sobre los términos de la garantía.

LIMITACIÓN DE RECURSOS; EXCLUSIÓN DE DAÑOS INCIDENTALES Y CONSECUENTES

EL ÚNICO RECURSO DISPONIBLE CON ESTA GARANTÍA LIMITADA SERÁ LA REPARACIÓN DEL PRODUCTO CON ARREGLO A LO DISPUESTO EN LA MISMA. MAYTAG NO SE HACE RESPONSABLE DE DAÑOS INCIDENTALES O CONSECUENTES. Algunos lugares no permiten excluir o limitar los daños incidentales o consecuentes, por lo que es posible que estas limitaciones y exclusiones no sean aplicables en su caso. Esta garantía le otorga derechos legales específicos, y es posible que también tenga otros derechos que varían en función del lugar.

SICUREZZA DELL'ASCIUGATRICE

La vostra sicurezza e la sicurezza degli altri sono molto importanti.

In questo manuale sono contenuti molti importanti messaggi di sicurezza e sull'elettrodomestico. Leggere e seguire sempre tutti i messaggi di sicurezza.



Questo è il simbolo di pericolo per la sicurezza.

Questo simbolo avverte della presenza di possibili pericoli che possono uccidere o ferire voi o altre persone.

Tutti i messaggi di sicurezza seguiranno il simbolo di pericolo per la sicurezza nonché la parola "PERICOLO" o la parola "AVVERTENZA".

Queste parole significano:

⚠ PERICOLO

Esiste il pericolo di morte o grave infortunio se non si seguono immediatamente le istruzioni.

⚠ AVVERTENZA

Esiste il pericolo di morte o grave infortunio se non si seguono le istruzioni.

Tutti i messaggi di sicurezza indicano quale sia il possibile pericolo, come ridurre la possibilità di infortunio e cosa può capitare se non si seguono le istruzioni.



AVVERTENZA – “Rischio di incendio”

Questo è un simbolo di avvertenza di sicurezza aggiuntivo che avvisa del rischio di incendio.



AVVERTENZA - “Rischio di incendio”

- L'installazione e la manutenzione dell'asciugatrice deve essere eseguita da un installatore autorizzato Whirlpool.
- Installare l'asciugatrice seguendo le istruzioni del produttore e nel rispetto delle leggi locali.
- Non installare l'asciugatrice utilizzando materiali flessibili in plastica per lo sfiato o un condotto di metallo flessibile (tipo lamina di metallo). Se si installa un condotto di metallo flessibile, questo dovrà essere del tipo specifico indicato dal produttore dell'apparecchio come idoneo per l'utilizzo con l'asciugatrice. I materiali di sfiato flessibili collassano, si schiacciano facilmente e trattengono i pelucchi. Queste condizioni ostruiscono il flusso d'aria dell'asciugatrice e aumentano il rischio di incendio.
- Per ridurre il rischio di lesioni gravi o morte, seguire tutte le istruzioni di installazione.
- Conservare queste istruzioni.

SICUREZZA DELL'ASCIUGATRICE

- Il proprietario è tenuto a conservare le istruzioni in vista, consentendo all'utente di poterle utilizzare in caso di puzza di gas. Queste informazioni devono essere richieste al fornitore del gas.
- Sistemare la seguente avvertenza ben in vista.

PER LA TUA SICUREZZA

1. NON UTILIZZARE O CONSERVARE BENZINA O ALTRI MATERIALI INFIAMMABILI NELL'APPARECCHIATURA O NELLE SUE VICINANZE.
2. NON SPRUZZARE L'AEROSOL NELLE VICINANZE DELL'APPARECCHIATURA QUANDO È IN FUNZIONE.
3. NON MODIFICARE L'APPARECCHIATURA.

AVVERTENZA:

RISCHIO DI INCENDIO O DEFLAGRAZIONE

La mancata osservanza degli avvisi di sicurezza può causare lesioni gravi, morte o danno alla proprietà.

- Non conservare né usare benzina o altri vapori e liquidi infiammabili nelle vicinanze di questo o di altri apparecchi.
- **COSA FARE SE SI SENTE ODORE DI GAS:**
 - Non cercare di accendere nessun apparecchio.
 - Non toccare nessun interruttore elettrico; non utilizzare nessun telefono dell'edificio.
 - Evacuare tutti gli occupanti della stanza, dell'edificio o dell'area.
 - Chiamare immediatamente la società di fornitura del gas dal telefono di un vicino. Seguire le istruzioni dell'addetto della società di fornitura del gas.
 - Se non è possibile contattare la società di fornitura del gas, chiamare i vigili del fuoco.
- L'installazione e gli interventi di manutenzione e assistenza devono essere eseguiti da personale di assistenza qualificato, da un'agenzia di servizi o dalla società di fornitura del gas.

AVVERTENZA: per perdite di gas non sono sempre rilevabili solo dall'odore.

Per ulteriori informazioni, contattare il fornitore del gas.

Se si scopre una perdita di gas, seguire le istruzioni indicate in "Cosa fare se si sente odore di gas".

IMPORTANTE: quando si deve smaltire o immagazzinare la vecchia asciugatrice, rimuovere lo sportello.

SICUREZZA DELL'ASCIUGATRICE

ISTRUZIONI IMPORTANTI PER LA SICUREZZA

AVVERTENZA: per ridurre il rischio d'incendi, scosse elettriche o lesioni personali durante l'utilizzo dell'asciugatrice, osservare le precauzioni di base, tra cui:

- Leggere tutte le istruzioni prima di utilizzare l'asciugatrice. 
- Questa asciugatrice è destinata all'asciugatura di capi e tessuti che sono stati lavati in acqua. Non utilizzarla per altri scopi.
- **AVVERTENZA:** se si avverte puzza di gas non utilizzare l'asciugatrice o apparecchiature elettriche nelle vicinanze. Far evacuare l'area. Contattare immediatamente il proprietario dell'asciugatrice.
- Non inserire articoli unti di olio da cucina nell'asciugatrice. Gli articoli unti di olio da cucina possono contribuire a innescare una reazione chimica che potrebbe causare l'incendio del carico. Per ridurre il rischio di incendio dovuto a carichi contaminati, la parte finale del ciclo di asciugatura viene eseguito senza calore (periodo di raffreddamento). Evitare di arrestare l'asciugatrice prima del termine del ciclo di asciugatura, salvo se si estraggono velocemente tutti i capi e li si allarga per disperdere il calore.
- Se è inevitabile mettere nell'asciugatrice capi impregnati di olio vegetale od olio da cucina o capi che sono stati inquinati da prodotti per la cura dei capelli, lavarli precedentemente in acqua calda con una dose abbondante di detersivo; questo ridurrà il rischio, pur non eliminandolo.
- Non asciugare articoli che siano stati puliti, lavati, o che siano macchiati di benzina, solventi per la pulitura a secco o altre sostanze infiammabili o esplosive, poiché emanano vapori che possono essere infiammabili o esplosivi.
- Gli articoli sporchi di sostanze come l'acetone, l'alcol, il petrolio, il kerosene, gli smacchiatori, l'acquaragia, la cera ed i toglicera, devono essere lavati in acqua calda con una dose abbondante di detersivo prima di essere messi nell'asciugatrice.
- Non asciugare capi che non si possono lavare nell'asciugatrice.
- Non utilizzare questa asciugatrice se sono stati utilizzati prodotti chimici industriali per le operazioni di pulizia. La possibile presenza di quantità residue di sostanze chimiche aggressive o decomposte nel carico può danneggiare l'asciugatrice e dare origine a fumi dannosi.
- Non far giocare i bambini sopra, all'interno, o con il asciugatrice. Quando gli elettrodomestici vengono utilizzati in luoghi in cui sono presenti bambini è necessaria la stretta supervisione di un adulto.
- Questa asciugatrice non è idonea all'uso da parte di persone (inclusi i bambini) con capacità motorie, sensoriali o mentali ridotte, o senza esperienza e conoscenza, a meno che non siano sotto la guida o le indicazioni d'uso di questa asciugatrice da parte di persone esperte e responsabili della loro sicurezza.
- Prima di rimuovere dal servizio o smaltire l'asciugatrice, smontare le porte.
- Non mettere le mani nell'asciugatrice se il tamburo in movimento.
- Non aprire lo sportello mentre l'asciugatrice è in funzione. Questo provocherà l'arresto dell'asciugatrice.
- Quando si carica o si ricarica l'asciugatrice, evitare di toccare le parti metalliche calde del tamburo (rischio di ustione).
- Rimuovere tutti gli oggetti dalle tasche, come accendini e fiammiferi.
- La pulizia e la manutenzione non devono essere effettuate da bambini, a meno che non siano sorvegliati da adulti.
- **AVVERTENZA:** L'elettrodomestico non deve essere alimentato tramite un dispositivo di commutazione esterno, come un temporizzatore, o connesso a un circuito che viene regolarmente acceso e spento da un'utenza.
- Questa asciugatrice non deve essere installata dietro una porta chiudibile, una porta scorrevole o una porta incernierata sul lato opposto a quello dell'asciugatrice che possa impedire l'apertura completa dell'apparecchio.
- L'elettrodomestico è destinato, ma non limitato, a essere utilizzato in aree pubbliche.
- I bambini di età inferiore a 3 anni devono essere tenuti lontani dall'apparecchio a meno che non siano sempre controllati.
- L'apparecchio deve essere scollegato dalla sua fonte di alimentazione durante il servizio e durante la sostituzione parti.
- Se la rotazione del tamburo è bloccata da tessuti intrappolati, scollegare l'asciugatrice dall'alimentazione elettrica prima di rimuovere delicatamente il blocco.
- Se l'asciugatrice non scalda o sembra essere difettosa, non utilizzarla. Contattare il proprietario.
- Non manomettere i comandi.
- Pulire il filtro della filaccia prima o dopo ciascun carico.
- Non utilizzare l'asciugatrice senza il filtro in garza.
- Non riparare o sostituire parti dell'asciugatrice, né tentare di prestare assistenza se non specificamente indicato nella presente guida di utilizzo e manutenzione che devono essere adeguatamente comprese e che l'utente è in grado di eseguire.
- Ammorbidenti, o prodotti simili, devono essere utilizzati come specificato nelle istruzioni dell'ammorbidente.
- Capi in gommapiuma (schiuma di lattice), cuffie per doccia, tessuti impermeabili, articoli con fodera gommata e indumenti o cuscini con imbottitura di gommapiuma non devono essere asciugati nel tamburo dell'asciugatrice.
- La parte finale di un ciclo di asciugatura avviene senza calore (ciclo di raffreddamento) per evitare danni ai capi.
- **AVVERTENZA:** non interrompere mai un ciclo di asciugatura prima che sia terminato a meno che non vengano estratti rapidamente i capi e stesi per evitare delle pieghe. (Evitare rischi di combustione spontanea).
- In caso di interruzioni di alimentazione, rimuovere rapidamente il carico e distribuirlo per evitare i rischi di combustione spontanea.
- Tenere l'area che circonda l'apertura dello scarico e quelle circostanti pulite da filaccia, polvere e sporco.

CONSERVARE LE PRESENTI ISTRUZIONI

ISTRUZIONI IMPORTANTI PER LA SICUREZZA

AVVERTENZA: per ridurre il rischio d'incendi, scosse elettriche o lesioni personali durante l'utilizzo dell'asciugatrice, osservare le precauzioni di base, tra cui:

- Non bloccare o sigillare le aperture che servono per la ventilazione con aria fresca della stanza e dell'asciugatrice.
- Controllo arresto d'emergenza: Dopo l'installazione, deve essere sempre possibile accedere alla spina principale (asciugatrice a gas) o all'alimentazione di rete (asciugatrice elettrica) mediante un interruttore bipolare per consentire lo spegnimento immediato dell'asciugatrice in caso d'emergenza.
- L'interno dell'asciugatrice e il tubo di sfiato devono essere puliti periodicamente da personale di assistenza Whirlpool autorizzato.
- Per le istruzioni relative alla messa a terra, consultare la sezione "Requisiti elettrici".
- Ventilazione adeguata deve essere fornita per evitare i gas di fluire nella stanza da apparecchi a combustibili, tra cui caminetti.

CONSERVARE LE PRESENTI ISTRUZIONI

ISTRUZIONI PER LA MANUTENZIONE

- Pulire il filtro pelucchi prima e dopo ogni ciclo.
- Rimozione dei pelucchi accumulati:
Dal vano interno dell'asciugatrice:
I pelucchi devono essere rimossi ogni 2 anni o più spesso a seconda dell'utilizzo dell'asciugatrice. La pulizia deve essere effettuata da personale di assistenza Whirlpool autorizzato.
Dal tubo di sfiato:
I pelucchi devono essere rimossi ogni 2 anni o più spesso a seconda dell'utilizzo dell'asciugatrice.
- L'area intorno all'asciugatrice deve essere mantenuta pulita e sgombra da materiali combustibili, benzina e altri vapori e liquidi infiammabili.
- L'area in cui si trova l'asciugatrice deve essere mantenuta pulita e sgombra da oggetti che bloccano il flusso dell'aria, per consentire il corretto funzionamento dell'apparecchio.

Se l'asciugatrice non funziona, controllare quanto segue:

- L'alimentazione elettrica è collegata.
- L'interruttore di circuito non è scattato e il fusibile dell'alimentazione di rete non è bruciato.
- Lo sportello è chiuso. Ascoltare attentamente per sentire l'attivazione dell'interruttore dello sportello.
- I comandi sono in posizione di funzionamento "ON".
- Per le asciugatrici a gas, controllare che le valvole di intercettazione dell'alimentazione del gas siano in posizione di aperto.

AVVERTENZA: il collegamento errato del conduttore di messa a terra dell'apparecchiatura può causare il rischio di folgorazione. È vostra responsabilità eseguire le opportune verifiche con la consulenza di un elettricista certificato o di un rappresentante dell'assistenza qualora vi siano dubbi sul corretto collegamento a terra dell'asciugatrice e sul rispetto di tutte le normative e ordinanze locali applicabili. Non modificare la spina fornita con l'asciugatrice: se non si adatta alla presa, rivolgersi a un elettricista qualificato per l'installazione di una presa idonea.

COME RICHIEDERE ASSISTENZA

Se occorre assistenza, contattare il rivenditore presso cui è stata acquistata l'apparecchiatura o una società di servizi di assistenza indicata da Maytag. Prima di chiamare, preparare a portata di mano le informazioni relative alla data di acquisto e al modello e numero di serie completo dell'apparecchio. Queste informazioni ci aiuteranno a rispondere meglio alla vostra richiesta.

PER ASSISTENZA:

contattare il proprio distributore autorizzato Maytag Commercial Laundry. Per localizzare il proprio distributore autorizzato Maytag Commercial Laundry, visitare il sito www.maytagcommerciallaundry.com.

Per inviare richieste scritte:

Maytag Commercial Laundry Service Department

2000 N M 63

Benton Harbor, Michigan 49022-2632 USA

ATTREZZI E COMPONENTI

Attrezzi necessari:



Chiave per tubi da 203 mm (8") o 254 mm (10")



Chiave regolabile da 203 mm (8") o 254 mm (10") quello si apre a 25 mm (1")



Cacciavite a testa piatta



Cacciavite Phillips



Cacciavite o bit di sicurezza del T-20[†] di Torx



Chiave regolabile con apertura a tubo esagonale a 25 mm (1")



Chiave a tubo da 8 mm (5/16")

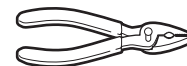

Pinze (quello si apre a 39 mm [1⁹/₁₆"])



Livello



Coltello multiuso



Chiave a tubo da 6 mm (1/4")

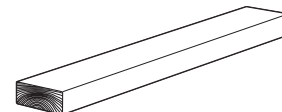

Blocco di legno da 686 mm (27")

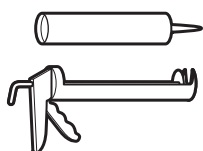

Pistola per presellatura e presello (per l'installazione del nuovo scarico)



Morsetti dello sfiato



Adesivo per tubature resistente all'azione del gas di petrolio liquefatto

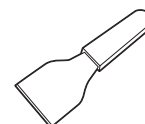

Spatola per stucco di misurazione

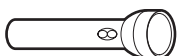

Torcia elettrica (facoltativa)



Chiavi aperte da 25 mm (1")

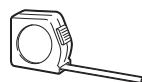

Righello o nastro di misurazione

Componenti in dotazione:



Protezione piede (4)

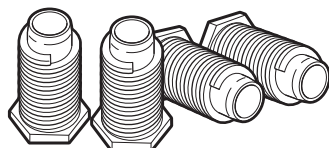

Piede asciugatrice (4)

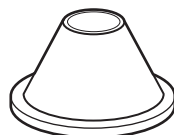

Cono di sicurezza



5/16" testa esagonale – 18 bulloni di sicurezza da 2 1/2"

NOTA: lo schema del circuito dall'asciugatrice è situato all'interno del pannello inferiore anteriore, tra i Fogli Tecnici.

Caratteristiche tecniche:

220 – 240 V, 50 Hz. AC

4575W

Massa totale: 68 Kg. max.

SPECIFICHE

Gli apparecchi sono commercializzati in varie regioni con indicazioni diverse per misurare la capacità. Di seguito sono riportati alcuni formati di misurazione validi pubblicati sul prodotto:

Capacità lenzuola asciutte: Peso corrispondente alla capacità minima di capi asciutti, da specificare per il calcolo della tariffa di importazione.

Capacità IEC: Misura di capacità che corrisponde alla quantità massima di lenzuola e tessuti asciutti, dichiarata dal produttore, che può essere trattata in uno specifico ciclo.

Capacità lenzuola asciutte
10,5 kg (23 lb)
Capacità IEC
9,0 kg (20 lb)
Livello di pressione sonora
LpA: 58 dB(A) (Kpa+/-10 dB(A))

[†]TORX e T-20 sono marchi di Acument Intellectual Properties, LLC.

REQUISITI PER L'INSTALLAZIONE DELL'ASCIUGATRICE

(Australia e Nuova Zelanda: per i dettagli completi dei requisiti per l'installazione, consultare AS/NZS 5601.1)

Requisiti della posizione

⚠ AVVERTENZA



Rischio di esplosione

Tenere materiali e vapori infiammabili, quali benzina, lontani dall'asciugatrice.

Non installare in un garage.

La mancata osservanza di queste precauzioni può provocare la morte, esplosioni o incendi.

L'asciugatrice può essere installata in una cantina, locale lavanderia o in un vano incassato.

Questa asciugatrice non è destinata all'installazione in unità abitative mobili.

Devono inoltre essere presi in considerazione i requisiti dell'ambiente di installazione per apparecchiature accessorie.

IMPORTANTE: Non installare o riporre l'asciugatrice in luoghi esposti agli agenti atmosferici. La corretta installazione è una vostra responsabilità.

Che cosa serve:

- Una presa elettrica con messa a terra che si trovi a 1,8 m (6 ft.) dal punto in cui il cavo di alimentazione si inserisce nel pannello posteriore dell'asciugatrice. Vedere "Requisiti elettrici".
- Pavimento in piano con pendenza massima di 25 mm (1") sotto l'intera area dell'asciugatrice. È sconsigliata l'installazione dell'asciugatrice su superfici ammortizzate, come moquette o pavimentazioni con tappetini di posa sottopavimento in polistirene e analoghi.

Spazi di installazione per l'asciugatrice

- L'ambiente deve essere sufficientemente ampio per consentire di aprire completamente lo sportello dell'asciugatrice.
- Calcolare spazio aggiuntivo per agevolare le operazioni di installazione e manutenzione. Lo sportello si apre oltre i 180°.
- Potrebbero essere necessarie distanze maggiori per pareti, porte e battiscopa.
- Si consiglia di aggiungere uno spazio di 25 mm (1") su tutti i lati dell'asciugatrice per ridurre la diffusione del rumore.

Quando si installa l'asciugatrice:

IMPORTANTE: attenersi a tutte le normative locali vigenti in materia.

- Controllare i requisiti legali: alcune leggi limitano o vietano l'installazione di asciugatrici per indumenti nei garage, in sgabuzzini o zone adibite al riposo notturno. Consultare l'ispettore edile.

NOTA: per l'installazione in Australia e Nuova Zelanda,

installare l'asciugatrice in conformità con AS/NZS 5601.1 e le leggi vigenti locali.

- **Solo asciugatrici a gas:** Accertarsi che le parti inferiori del vano di alloggiamento, nonché i lati posteriori e inferiori dell'asciugatrice siano privi di ostruzioni per consentire spazio adeguato alle aperture di aerazione per l'aria combusta. Vedere "Istruzioni per l'installazione in vani incassati e sgabuzzini" più avanti per i requisiti minimi di spazio.

Istruzioni per l'installazione in vani incassati e sgabuzzini

L'asciugatrice può essere installata in un vano incassato o in uno sgabuzzino. Per le installazioni in vani incassati e sgabuzzini, gli spazi minimi sono indicati sull'etichetta di avvertenza applicata sul retro dell'asciugatrice oppure in "Dimensioni/Spazi minimi".

Le distanze di installazione sono espresse in millimetri e si riferiscono alle dimensioni minime consentite. È necessario prevedere spazi aggiuntivi per le operazioni di installazione, manutenzione e conformità alle normative e ordinanze locali.

Se viene montata una porta dello sgabuzzino, è necessario che questa sia provvista di aperture di aerazione minime e non ostruite in alto e in basso. Le aperture non ostruite devono essere di 1 pollice quadrato per ogni 1000 Btu (252 kcal) di resa del bruciatore a gas. La resa tipica delle asciugatrici a gas nel Nordamerica è di 22.000 Btu; tuttavia le asciugatrici canadesi potrebbero avere una resa inferiore. Porte a persiana con aperture di aerazione equivalenti sono accettabili.

Lo scarico dell'asciugatrice deve essere collegato all'esterno.

È vietato installare altri apparecchi a combustione nello stesso sgabuzzino in cui è installata l'asciugatrice.

NOTA: per l'installazione in Australia e in Nuova Zelanda, fare riferimento a AS/NZS 5601.1 per i requisiti di aerazione.

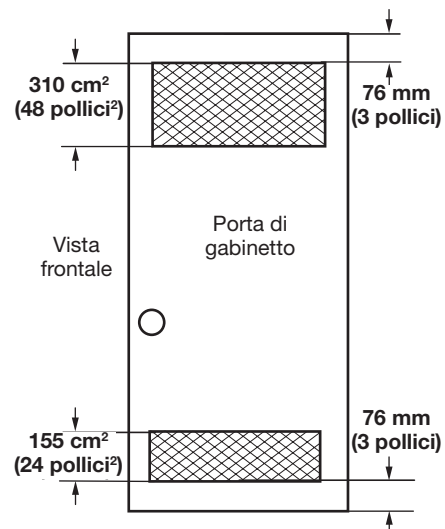

INSTALLAZIONE DEI PIEDINI DI REGOLAZIONE E GETTONIERA

Nella console è alloggiata la scheda di controllo elettronico. La scheda è impostata in fabbrica con un tempo di asciugatura di 30 minuti. Per reimpostare il tempo di asciugatura e per le altre opzioni consultare la scheda tecnica che si trova all'interno del pannello dell'asciugatrice.

Il meccanismo di lettura delle schede non è incluso, tuttavia è disponibile presso i soliti fornitori.

AVVERTENZA

Pericolo di peso eccessivo

È necessario l'intervento di due o più persone per installare l'asciugatrice.

La mancata osservanza di tale procedura potrebbe causare danni alla schiena o altre lesioni fisiche.

1. Preparare l'asciugatrice per i piedini regolabili

NOTA: far scivolare l'asciugatrice su cartone o pannelli prima di spostarla per evitare di danneggiare il pavimento.

Per spostare l'asciugatrice alla posizione di installazione occorrono due o più persone.

Rimuovere il nastro dagli angoli anteriori dell'asciugatrice. Aprire l'asciugatrice e rimuovere le confezioni contenenti la documentazione e i componenti. Pulire a fondo la parte interna del tamburo con un panno umido.

Prendere due angoli di cartone della confezione e posizionarli sul pavimento nella parte posteriore dell'asciugatrice. Afferrare saldamente il corpo dell'asciugatrice distendendola sulla parte posteriore sugli angoli di cartone. Scollegare l'alimentazione prima di eseguire i collegamenti elettrici.

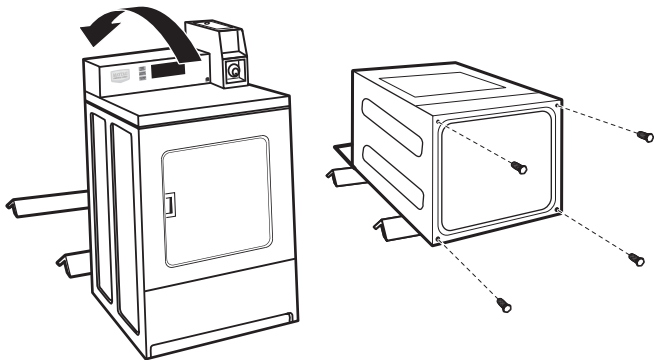

(l'aspetto può essere diverso)

2. Avvitare i piedini regolabili

Esaminare i piedini regolabili, individuare l'impronta a losanga. Avvitare manualmente i piedini nei fori. Utilizzare una chiave o una chiave a tubo da 25 mm (1") per completare l'avvitamento dei piedi fino a raggiungere il segno a forma di diamante. Posizionare un coperchio sotto ciascun piede.

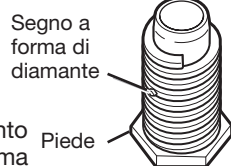

Segno a forma di diamante

Piede

Per evitare di danneggiare il pavimento, utilizzare un grosso pezzo di cartone prelevato dall'imballo dell'asciugatrice. Posizionare l'asciugatrice sul cartone. Far scivolare l'asciugatrice finché non è quasi nella posizione finale. Lasciare uno spazio adeguato per il collegamento elettrico e lo scarico.

Per pavimenti particolarmente in pendenza, è disponibile un piedino di messa in piano più lungo, codice articolo 279810.

Nel misuratore è alloggiato il timer accumulatore installato in fabbrica dotato di braccio di attuazione o interruttore di servizio.

La chiave e il blocco dello sportello di servizio e il blocco della gettoniera possono non essere inclusi non sono inclusi ma possono essere richiesti presso i soliti fornitori.

1. Installare la gettoniera

Rimuovere lo sportello di servizio del misuratore sollevandolo dalla parte posteriore. Installare il dispositivo per le monete (per l'installazione corretta, fare riferimento alle istruzioni del produttore).

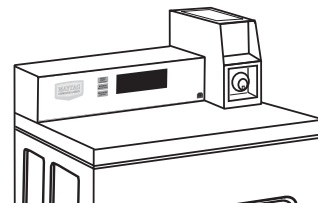

Rimontare lo sportello di servizio del misuratore. Inserire la cassaforte con il blocco e la chiave nell'apertura del misuratore.

Rimuovere il cartone o il pannello rigido. Regolare i piedini dell'asciugatrice verso l'alto o verso il basso per livellarla.

2. Installare il dispositivo di sicurezza aggiunto

Verificare che l'asciugatrice non sia collegata all'alimentazione.

Aprire e rimuovere lo sportello di servizio.

Inserire la punta del cono di sicurezza nel foro allungato nella parte inferiore posteriore del gruppo del misuratore.

Far passare il bullone di sicurezza attraverso questo cono e avvitarlo manualmente nel dado prigioniero sotto il foro allungato.

Serrare a mano il bullone di sicurezza di alcuni giri prima di serrarlo completamente con una chiave.

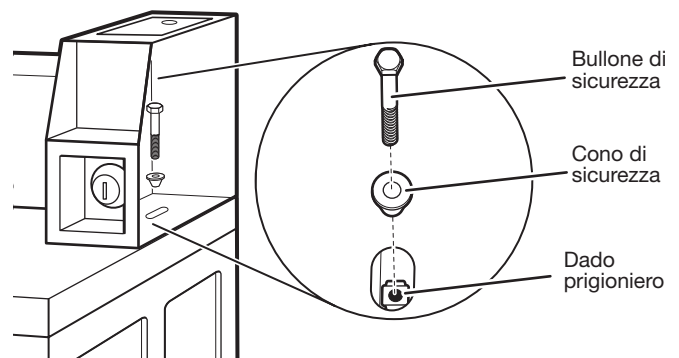

Bullone di sicurezza

Cono di sicurezza

Dado prigioniero

NOTA: L'installazione del bullone di sicurezza offre ulteriore protezione, tuttavia richiede tempo aggiuntivo per la rimozione della parte superiore durante gli interventi di assistenza sull'asciugatrice.

LIVELLAMENTO

Il livellamento corretto dell'asciugatrice riduce rumore e vibrazioni in eccesso.

AVVERTENZA

Pericolo di peso eccessivo

È necessario l'intervento di due o più persone per installare l'asciugatrice.

La mancata osservanza di tale procedura potrebbe causare danni alla schiena o altre lesioni fisiche.

1. Rimuovere il cartone da sotto l'asciugatrice. Posizionare il livello sopra l'asciugatrice, verificando ciascun lato e la parte anteriore. Se non è a livello, inclinare la asciugatrice e regolare in altezza i piedini, come illustrato nei passaggi 3 e ripetere se necessario.

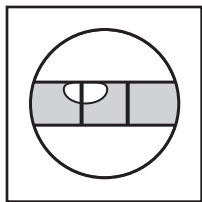
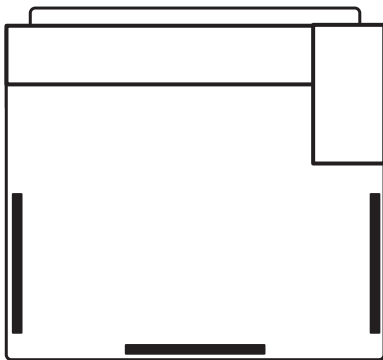

Non livellato

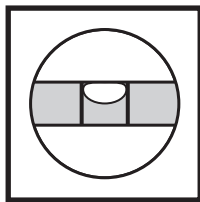

LIVELLATO

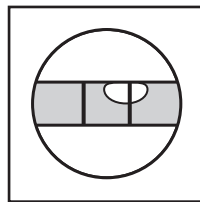

Non livellato

2. Afferrare l'asciugatrice dalla parte superiore e farla oscillare in avanti e all'indietro, accertandosi che i quattro piedini siano saldamente al pavimento. Ripetere, facendo oscillare l'asciugatrice lateralmente. Se l'asciugatrice traballa, tornare alla fase 3 e regolare i piedini.

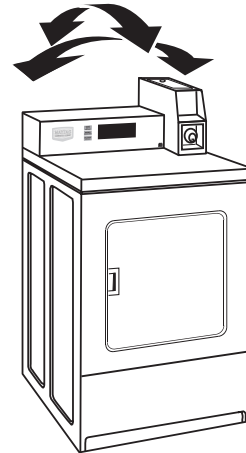

3. Se l'asciugatrice non è a livello, utilizzare una chiave aperta o regolabile da 25 mm o 1" per ruotare il piedino in senso antiorario per abbassare l'asciugatrice o in senso orario per sollevarla. Ricontrollare che sia a livello e che i quattro piedini abbiano una buona presa sul pavimento. Ripetere se necessario.

SUGGERIMENTO UTILE: è possibile sollevare la parte anteriore dell'asciugatrice a circa 102 mm (4") con un blocco di legno o un oggetto simile, per supportarne il peso.

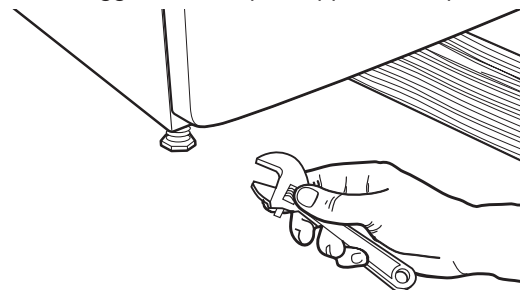

REQUISITI DELL'INSTALLAZIONE DELL'ASCIUGATRICE ELETTRICO

Requisiti elettrici



IMPORTANTE: attenersi a tutte le normative locali vigenti in materia.

L'asciugatrice è fornita senza cavo di alimentazione e spina. Il collegamento a una rete di alimentazione elettrica monofase alla tensione indicata sulla targhetta dati deve essere eseguito da personale di assistenza autorizzato da Whirlpool, utilizzando un impianto di cablaggio fisso idoneo conforme alle normative locali e nazionali vigenti per i cablaggi.

- Utilizzare un cavo rotondo a 3 conduttori con sezione minima del conduttore di 2,5 mm².
- Utilizzare un fusibile per l'alimentazione da 25A (minimo) e un interruttore con marcatura OFF ben visibile con separazione del contatto per entrambi i poli, che fornisca la disconnessione totale in condizioni di sovratensione di categoria III, incorporato nel cablaggio fisso in conformità con la normativa locale sui per i cablaggi (queste operazioni devono essere eseguite da un elettricista competente). L'asciugatrice deve essere posizionata in modo che l'interruttore di disconnessione sia chiaramente visibile e accessibile all'utente. Tale interruttore di disconnessione deve inoltre assolvere alla funzione di comando di arresto di emergenza per l'utente.
- L'asciugatrice è dotata di una boccola di fissaggio del cavo che deve essere serrata al completamento del cablaggio. I morsetti di alimentazione elettrica di rete si trovano dietro il pannello di accesso piccolo (coperchio morsettiera), i collegamenti devono essere eseguiti rispettando la marcatura dei morsetti. Non dimenticare di riposizionare il pannello di accesso ai morsetti (coperchio morsettiera).

NOTA: conformemente alla Direttiva Europea sulle EMC (2004/108/EC), l'impedenza massima dichiarata dell'impianto di alimentazione a cui deve essere collegata l'asciugatrice elettrica è 0,054 Ohm + j0,034 Ohm.

NOTA: Norme di sicurezza elettrica: il produttore ha scelto la conformità alla Norma IEC/EN.60335 quale la più appropriata per questo prodotto.



Se la normativa lo consente e si utilizza un cavo per messa a terra aggiuntiva, è necessario rivolgersi a un elettricista qualificato per determinare se il percorso della messa a terra aggiuntiva è a norma.

Metodo di messa a terra raccomandato

È responsabilità dell'utente rivolgersi a un elettricista impiantista qualificato per assicurare che l'installazione elettrica sia idonea e a norma.

REQUISITI DELL'INSTALLAZIONE DELL'ASCIUGATRICE A GAS

Requisiti elettrici



IMPORTANTE: attenersi a tutte le normative locali vigenti in materia.

È necessario avere a disposizione una presa di corrente con collegamento a terra che si trovi entro 610 mm (2 ft), a lato dell'asciugatrice.

L'asciugatrice è fornita con cavo di alimentazione e spina. Deve essere collegata a una presa elettrica della tensione riportata sulla targhetta matricola. La portata minima del fusibile deve essere 10A. L'asciugatrice deve essere posizionata in modo che la spina sia chiaramente visibile e accessibile all'utente. La spina assolve anche alla funzione di comando di arresto di emergenza per l'utente. Se non viene utilizzata la spina in dotazione, il collegamento elettrico deve essere eseguito da un elettricista competente nel rispetto delle normative locali o nazionali.

Se il cavo di alimentazione è danneggiato, deve essere sostituito con un cavo con terminazione specifica da personale di assistenza autorizzato o da una persona con qualifica analoga, per evitare rischi.

Non utilizzare un riduttore.

Non utilizzare prolunghie.

NOTA: conformemente alla Direttiva Europea sulle EMC (2004/108/EC), l'impedenza massima dichiarata dell'impianto di alimentazione a cui deve essere collegata l'asciugatrice a gas è $0,054 \text{ Ohm} + j0,034 \text{ Ohm}$.

NOTA: Norme di sicurezza elettrica: il produttore ha scelto la conformità alla Norma IEC/EN.60335 quale la più appropriata per questo prodotto.



Pericolo di scossa elettrica

L'asciugatrice deve essere dotata di messa a terra.

Non mettere a terra verso un tubo di gas.

Non sostituire la spina elettrica. Se la spina non combacia con la presa elettrica, far installare una presa adatta da un elettricista qualificato.

Non usare una prolunga con questa asciugatrice.

La mancata osservanza di queste istruzioni può causare morte, incendi o gravi lesioni.

Qualora le normative lo consentano, si utilizza un cavo di messa a terra aggiuntivo, facendo determinare a un elettricista esperto il percorso adeguato.

ISTRUZIONI PER LA MESSA A TERRA

■ Per asciugatrice collegata con cavo di messa a terra: L'asciugatrice deve essere messa a terra. In caso di anomalie nel funzionamento o di guasto, la messa a terra riduce il rischio di shock elettrico fornendo un percorso di resistenza minore per la corrente elettrica. L'asciugatrice è dotata di un cavo provvisto di conduttore di messa a terra dell'apparecchio e di una spina di messa a terra. La spina deve essere collegata a terra in una presa adeguata, correttamente installata e collegata a terra conformemente a tutti i codici e le disposizioni locali.

AVVERTENZA: Il collegamento improprio del conduttore di messa a terra dell'apparecchiatura può provocare il rischio di shock elettrico.

Per verificare che l'asciugatrice sia stata correttamente messa a terra, consultare un tecnico qualificato, rappresentante o personale tecnico del servizio di assistenza. Non modificare la spina fornita con l'asciugatrice. Se non entra nella presa, fare installare una presa adeguata da un tecnico qualificato.

CONSERVARE LE PRESENTI ISTRUZIONI

Se si utilizza il cavo universale incluso con l'asciugatrice:

L'asciugatrice a gas è dotata di un cavo universale munito di spine intercambiabili.

1. Per usare il cavo universale, scegliere l'uscita della spina adatta alla presa della corrente e inserirla nell'adattatore sul cavo dell'alimentazione.
2. Fissare l'estremità della spina in posizione sul cavo allineando le due metà della copertura sull'adattatore del cavo e unendole.

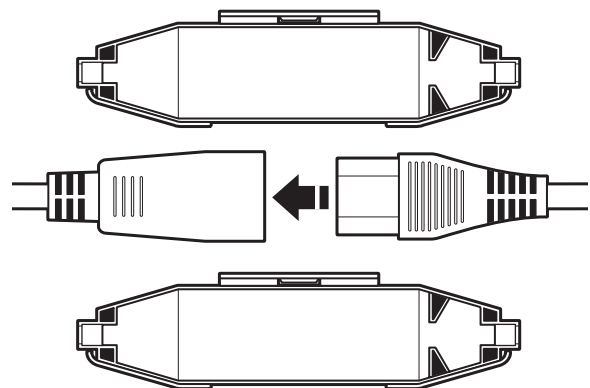

REQUISITI DELL'INSTALLAZIONE DELL'ASCIUGATRICE A GAS

Alimentazione del gas

AVVERTENZA



Pericolo di esplosione

Collegare l'asciugatrice a un'alimentazione del gas regolata. La pressione di alimentazione deve essere conforme ai Dati Tecnici (vedi ultima pagina). Installare una valvola di arresto.

Bloccare saldamente tutti i collegamenti del gas.

Se collegati a GPL, personale di assistenza autorizzato da Whirlpool deve accertarsi che la pressione del gas sia corretta.

La mancata osservanza di tale procedura potrebbe causare morte, esplosioni o incendi.

IMPORTANTE: Osservare tutti codici e le disposizioni governative.

Alimentazione del gas

Prima dell'installazione, controllare che le condizioni della distribuzione locale di gas, il tipo di gas e di pressione e la regolazione dell'elettrodomestico siano compatibili. Le informazioni relative al bruciatore si trovano sulla targa dei dati tecnici del modello/di serie nell'incassatura dello sportello dell'asciugatrice. Se tali informazioni non corrispondono al tipo di gas disponibile, consultare il proprio rivenditore.

Gas naturale:

L'asciugatrice è stata fabbricata per essere utilizzata con GAS NATURALE (G20), non è necessario alcun adattamento ulteriore al momento dell'installazione.

Gas di petrolio liquefatto:

L'asciugatrice è certificata anche per l'uso con gas di petrolio liquefatto (propano o butano) opportunamente convertiti. Non tentare assolutamente di convertire l'elettrodomestico per un uso diverso da quello con il gas specificato sulla targa dei dati tecnici del modello/di serie senza aver prima consultato il fornitore di gas.

La conversione deve essere effettuata da un tecnico del servizio di assistenza Whirlpool autorizzato. Il kit di conversione del gas, pezzo numero W10233219, può essere acquistato presso il proprio rivenditore. Le istruzioni complete sono fornite insieme al kit.

Requisiti del cavo di alimentazione:

Dotare la postazione dell'asciugatrice di un cavo rigido di alimentazione del gas. Esso deve misurare almeno 12,5 mm (1/2") ID. Se consentito dal fornitore di gas e dalle normative locali, è possibile utilizzare un filo di alimentazione rigido di 10 mm (3/8") ID per lunghezze inferiori a 6,1 m (20'). È necessario utilizzare un adesivo per tubature resistente all'azione del gas di petrolio liquefatto.

Il collegamento del gas all'asciugatrice deve essere realizzato con un tubo flessibile per gas adatto all'elettrodomestico e al tipo di gas conformemente alle disposizioni nazionali di installazione. In caso di perplessità, contattare il fornitore di gas. Esso dovrebbe misurare minimo 10 mm (3/8") ID.

Tra la parete e l'elettrodomestico deve essere applicata una protezione per evitare che il filo rigido di alimentazione del gas si deformi quando si muove l'elettrodomestico. Si raccomanda l'uso di una catena di lunghezza adeguata e di un gancio da parete.

Il collegamento di immissione del gas nell'asciugatrice è un cavo NPT di 3/8". Viene fornito un adattatore per la conversione a cavo standard ISO 228 (3/8" BSP).

Controllare se sono presenti perdite utilizzando una soluzione di rilevamento delle perdite non corrosiva. Le bolle indicano la presenza di una perdita. Riparare immediatamente eventuali perdite. La valvola del gas all'interno dell'asciugatrice è dotata di una filettatura per misurare la pressione, a cui si può accedere rimuovendo il pannello anteriore inferiore.

L'asciugatrice deve essere scollegata dal sistema di condotta per l'alimentazione del gas durante il controllo della pressione del sistema.

REQUISITI DI SCARICO DELL'ASCIUGATRICE

⚠ AVVERTENZA



Pericolo d'Incendio

- Usare uno scarico d'aria in metallo pesante.
- Non usare uno scarico d'aria in plastica.
- Non usare uno scarico d'aria in lamina di metallo.
- La non ottemperanza a queste istruzioni potrebbe provocare la morte o un incendio.

AVVERTENZA: per ridurre il rischio di incendio, LO SCARICO DELL'ASCIUGATRICE DEVE ESSERE DIRETTO VERSO L'ESTERNO.

IMPORTANTE: rispettare le normative e le ordinanze governative.

Lo scarico dell'asciugatrice non dev'essere connesso a nessuno scarico di gas, fumaio, parete, soffitto, attico, passi d'uomo o spazio delimitato di edificio. Utilizzare esclusivamente scarichi metallici rigidi o flessibili per l'impianto di scarico.

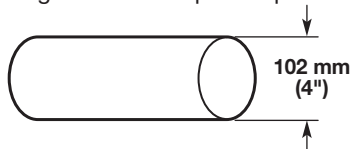

Scarico in metallo massiccio da 102 mm (4")

- È possibile utilizzare scarichi in metallo massiccio dal 102 mm (4") con morsetti adeguati.
- Non utilizzare uno scarico in plastica o lamina metallica.

Scarico in metallo rigido:

- Consigliato per le migliori prestazioni di asciugatura ed evitare schiacciamenti e torsioni.

Scarico in metallo flessibile: (accettabile solo se accessibile per la pulizia)

- Deve essere completamente esteso e sostenuto, nella posizione finale dell'asciugatrice.
- Rimuovere le parti in eccesso per evitare curve e torsioni che possano ridurre il flusso dell'aria e peggiorare le prestazioni.
- Non installare uno scarico in metallo flessibile in pareti, soffitti o pavimenti chiusi.
- La lunghezza totale dello scarico in metallo flessibile non deve superare i 2,4 m (7³/₄").

NOTA: se si utilizza un impianto di scarico esistente, pulirlo completamente, accertandosi che la cappa non sia intasata con residui. Sostituire gli eventuali scarichi in plastica o lamina metallica con scarichi in metallo rigido o flessibile. Esaminare lo "Schema dell'impianto di scarico" e, se necessario, modificare quello esistente per ottenere le migliori prestazioni di asciugatura.

Gomiti:

- Le curve a 45° garantiscono un flusso dell'aria migliore rispetto a quelli a 90°.

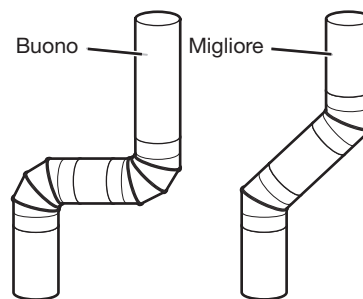

Morsetti:

- Utilizzare i morsetti per sigillare tutti i raccordi.
- Non connettere o fissare lo scarico con viti o altri dispositivi di fissaggio che si estendano all'interno dello stesso ed attragano garza. Non utilizzare nastro isolante.



Una ventilazione impropria può causare l'accumulazione di umidità e pelucchi nella stanza, provocando:

- Danni di umidità al legno, ai mobili, alla vernice, alla carta da parati, ai tappeti, ecc.
- Problemi nel pulire la casa e problemi di salute.

REQUISITI DI SCARICO DELL'ASCIUGATRICE

Cappe di scarico

Diametro delle cappe di scarico 102 mm (4")

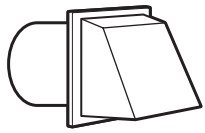

Quadrata

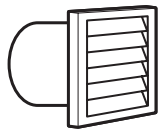

Persiana

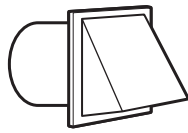

Angolata

La cappa di scarico deve trovarsi ad almeno 305 mm (12") da terra o dagli altri oggetti presenti nel raggio di azione dello scarico (quali fiori, pietre, cespugli o neve).

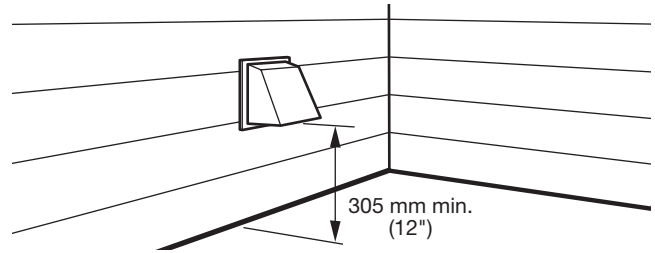

Lunghezza dell'impianto di scarico

Lunghezza/collegamento dello scarico massimo

La lunghezza massima dell'impianto di scarico dipende dal tipo di scarico utilizzato, dal numero di gomiti e dal tipo di cappa.

Schema dell'impianto di scarico (scarico in metallo rigido)

N. di curve da 90°	Cappa quadrata e a persiana	Cappa angolata
0	39,6 m (130 piedi)	39,3 m (129 piedi)
1	38,1 m (125 piedi)	36,3 m (119 piedi)
2	35,1 m (115 piedi)	33,2 m (109 piedi)
3	32,3 m (106 piedi)	30,5 m (100 piedi)
4	29,9 m (98 piedi)	28,0 m (92 piedi)

Per i sistemi di scarico non trattati dallo schema delle specifiche di scarico, consultare il distributore delle parti.

Occorre fornire aria a sufficienza per la combustione e la ventilazione (rispettare le normative e le ordinanze governative). Consultare "Istruzioni di installazione incassata e in armadi" nelle sezioni "Requisiti della posizione".

È preferibile una cappa con uscita da 102 mm (4"). Tuttavia, è possibile utilizzare una cappa di scarico con uscita da 64 mm (2 1/2"). Una cappa di scarico con uscita da 64 mm (2 1/2") genera una pressione maggiore rispetto agli altri tipi di cappa. Per installazioni permanenti, è necessario un impianto di scarico fisso.

Connessione di scarico

1. In caso di connessione allo scarico esistente, verificare che sia pulito.
2. Con un morsetto 102 mm (4"), connettere lo scarico all'apposita uscita nell'asciugatrice.

NOTA: non rimuovere il collare di scarico.

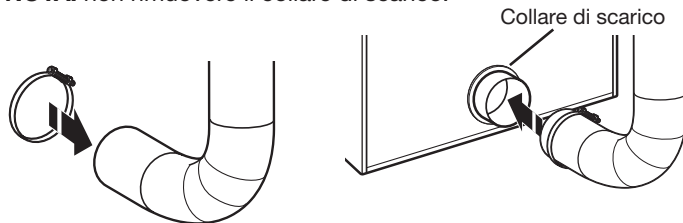

3. Serrare il morsetto del tubo con un cacciavite Philips.

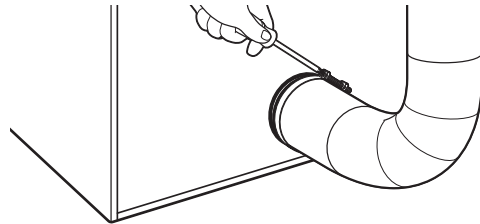

4. Verificare che lo scarico sia fissato alla cappa tramite un morsetto da 102 mm (4").

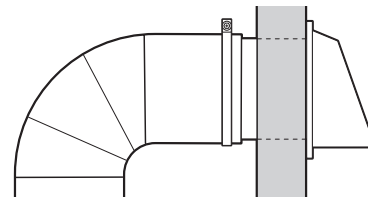

5. Spostare l'asciugatrice nella posizione finale. Evitare di schiacciare o torcere lo scarico. Verificare che lo scarico sia a livello.

NOTA: il test per verificare la ventilazione corretta deve essere eseguito con un manometro. Minimo: 0,01" (0,2 mm). Massimo: 0,6" (16 mm).

REQUISITI DI SCARICO DELL'ASCIUGATRICE

Se è impossibile utilizzare una cappa di scarico:

L'estremità esterna dello scarico principale deve essere dotato di un gomito diretto verso il basso.

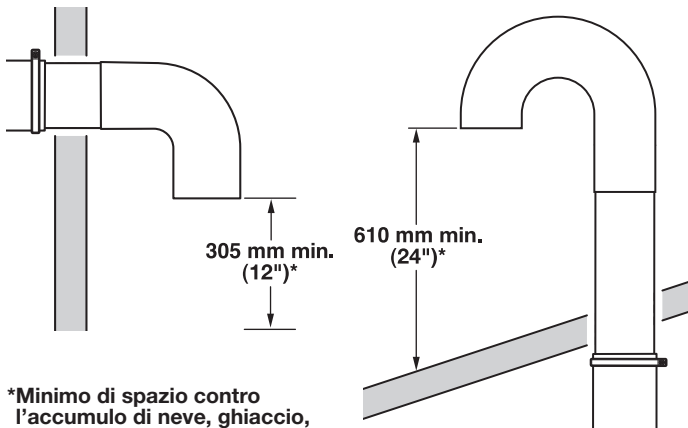

*Minimo di spazio contro l'accumulo di neve, ghiaccio, detriti tipo foglie

Se lo scarico principale si sposta verticalmente sul tetto, piuttosto che sulla parete, installare un gomito da 180° sull'estremità dello scarico almeno 610 mm (2 piedi) oltre il punto più alto dell'edificio.

L'apertura sulla parete o sul tetto deve avere un diametro di 13 mm (1/2") maggiore di quello dello scarico. Centrare lo scarico nell'apertura.

Non installi la schermatura sopra l'estremità dello sfiato per la migliore prestazione.

Scarico di asciugatrici multiple

Per lo scarico di un gruppo di asciugatrici è possibile utilizzare uno scarico principale. Lo scarico principale deve avere dimensioni tali da rimuovere 5663 l/min (200 CFM) d'aria per asciugatrice. Nello scarico principale sono utilizzabili filtri in garza di grande capacità progettati appositamente. La stanza in cui vengono sistemate le asciugatrici deve prevedere un rinnovo d'aria uguale o maggiore al flusso d'aria di tutte le asciugatrici presenti.

Gli attenuazioni del ritorno d'aria sia disponibili presso il distributore e vanno installato nello scarico di ciascun'asciugatrice, per prevenire il ritorno dell'aria e per mantenere lo scarico in equilibrio entro lo scarico principale. Le aperture di ritorno dell'aria non devono essere ostruite.

Benché normalmente le asciugatrici a carico singolo devono poter disporre di una presa d'aria esterna senza ostruzioni di 154 cm² (24"²) (circa 6,5 cm² [1"²] per 252 kcal [1.000 Btu]), sono accettabili anche le normali prese d'aria. Sistemare le normali prese d'aria in modo che l'aria sia distribuita in parti uguali a tutte

le asciugatrici. Tenere presente che occorre calcolare un 33% in più, tenendo conto dell'uso di griglie o feritoie di ventilazione sulle prese. Inoltre le prese d'aria non vanno installate accanto allo sfiato di scarico dell'edificio.

Ciascuno scarico deve entrare nello scarico principale con un angolo che punta nella direzione del flusso d'aria. Sfalsare gli scarichi che entrano dal lato opposto per ridurre l'interferenza dell'aria di scarico con gli altri scarichi.

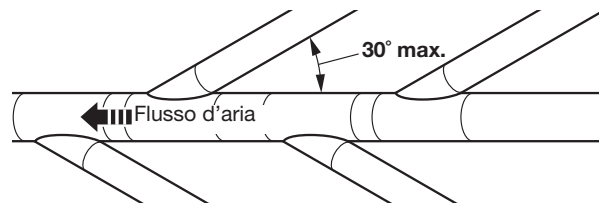

L'angolo massimo di ciascuno scarico che entra in quello principale non deve superare i 30°.

Tenere le aperture dell'aria libere da fumi dei fluidi della pulizia a secco. I fumi generano acidi, che quando passano attraverso le unità di riscaldamento dell'asciugatrice, possono danneggiare asciugatrici e carichi in fase di asciugatura.

Posizionare un coperchio a sifone sullo scarico principale per la pulizia periodica dell'impianto di scarico.

NOTA: Per maggiori informazioni sullo sfiato dell'asciugatrice, consultare il documento Whirlpool W10100920.

COLLEGAMENTO DI ALIMENTAZIONE DEL GAS (su alcuni modelli)

Eseguire il collegamento gas

AVVERTENZA

Pericolo di peso eccessivo

È necessario l'intervento di due o più persone per installare l'asciugatrice.

La mancata osservanza di tale procedura potrebbe causare danni alla schiena o altre lesioni fisiche.

1. Collegare la condotta del gas all'asciugatrice. Se il tubo flessibile del gas è dotato di attacco 10 mm (3/8") BSP, utilizzare l'adattatore di conversione della filettatura fornito in dotazione. È necessario utilizzare adesivo per tubature resistente all'azione del gas di petrolio liquefatto per i collegamenti del gas.

Se indispensabile, aprire il pannello in basso. Servirsi di un coltello per premere sulle due chiusure del pannello posizionate nella parte superiore del pannello. Tirare verso il basso sul pannello per aprire. Il pannello è fissato ai cardini nella parte inferiore.

2. Aprire la valvola di arresto nella condotta di alimentazione del gas e verificare che l'alimentazione del gas dell'asciugatrice è aperta.
3. Controllare tutti i collegamenti applicando una soluzione di rilevamento delle perdite non corrosiva. Le bolle indicano la presenza di una perdita. Riparare immediatamente eventuali perdite.

CARATTERISTICHE TECNICHE - ASCIUGATRICE A GAS

220-240V~50Hz monofase 3A max. IP24 Capacità di carico: 9,0 kg max. Livello di pressione sonora, Lpa: 58 dBA (incertezza, Kpa: +/-10 dBA) Peso totale: max. 68 kg

Impostazione di fabbrica per GAS NATURALE: Dimensioni iniettori: 2,2 mm Ingresso calore lordo: 5,9 kW

Paese europeo:	CH, CZ, CY, ES, GB, GR, IE, IT, LT, PT, SI, SK, TR	BG, CY, CZ, DK, EE, FI, GR, HR, IT, LT, NO, RO, SE, SI, SK
Categoria gas europea:	II _{2H3+}	II _{2H3B/P}
Portata gas:	0,562703 m ³ /hr	0,562703 m ³ /hr
Pressione di alimentazione (G20):	20 mbar	20 mbar
Impostazione di fabbrica pressione:	7,4 mbar	7,4 mbar

Con kit di conversione GPL: Dimensioni iniettori: 1,25 mm Ingresso calore lordo: 6,4 kW

Paese europeo:	CH, CZ, CY, ES, GB, GR, IE, IT, LT, PT, SI, SK, TR	BG, CY, CZ, DK, EE, FI, GR, HR, IT, LT, NO, RO, SE, SI, SK
Categoria gas europea:	II _{2H3+}	II _{2H3B/P}
Pressione di alimentazione butano (G30):	28-30 mbar	30 mbar
Impostazione pressione:	N/A	N/A
GPL Pressione di alimentazione (G31):	37 mbar	30 mbar
Impostazione pressione:	N/A	N/A

Con kit di conversione per GAS NATURALE Francia/Belgio: Dimensioni iniettori 1,65 mm Ingresso calore lordo: 5,9 kW

Paese europeo:	FR, BE
Categoria gas europea:	I _{2E+}
Pressione di alimentazione (G20):	20 mbar
Pressione di alimentazione (G25):	25 mbar
Impostazione pressione:	N/A

Impostazione di fabbrica per GAS NATURALE: Dimensioni iniettori: 2,2 mm Ingresso calore lordo: 5,9 kW

Paese:	AT, BG, CH, CZ, DK, EE, ES, FI, GB, GR, HR, IE, IS, IT, LT, LV, NO, PT, RO, SE, SI, SK, TR
Categoria gas europea:	I _{2H}
Portata gas:	0,562703 m ³ /hr
Pressione di alimentazione (G20):	20 mbar
Impostazione di fabbrica pressione (G20):	7,4 mbar

Impostazione di fabbrica per GAS NATURALE: Dimensioni iniettori: 2,2 mm Ingresso calore lordo: 5,9 kW

Paese:	LU, RO
Categoria gas europea:	II _{2E3B/P}
Portata gas:	0,562703 m ³ /hr
Pressione di alimentazione (G20):	20 mbar
Impostazione di fabbrica pressione (G20):	7,4 mbar

Con kit di conversione GPL: Dimensioni iniettori: 1,25 mm Ingresso calore lordo: 6,4 kW

Paese:	LU, RO
Categoria gas europea:	II _{2E3B/P}
Pressione di alimentazione butano (G30):	30 mbar
Impostazione pressione:	N/A
GPL Pressione di alimentazione (G31):	30 mbar
Impostazione pressione:	N/A

CARATTERISTICHE TECNICHE - ASCIUGATRICE A GAS

Impostazione di fabbrica per GAS NATURALE: Dimensioni iniettori: 2,2 mm Ingresso calore lordo: 5,9 kW		
Paese:	DE, LU, PL, RO	
Categoria gas europea:	I _{2E}	
Portata gas:	0,562703 m ³ /hr	
Pressione di alimentazione (G20):	20 mbar	
Impostazione di fabbrica pressione (G20):	7,4 mbar	
Impostazione di fabbrica per GAS NATURALE Australia/Nuova Zelanda Dimensioni iniettori: 2,2 mm Ingresso calore lordo: 5,9 kW		
Paese:	AU, NZ	
Pressione di alimentazione (G20):	min. 1,13 kPa	
Impostazione pressione (pressione punto di prova):	0,74 kPa	
Consumo gas/ora nominale:	21,1 MJ/h	
Con kit di conversione GPL per l'Australia: Dimensioni iniettori: 1,40 mm Ingresso calore lordo: 6,54 kW		
Paese:	AU, NZ	
GPL Pressione di alimentazione:	2,75 kPa	
Impostazione pressione:	2,75 kPa	
Consumo gas/ora nominale:	23 MJ/h	
Impostazione di fabbrica per GAS NATURALE: Dimensioni iniettori: 2,2 mm Ingresso calore lordo: 5,0 kW		
Paese:	NL	
Categoria gas europea:	I _{2L}	II _{2L3B/P}
Portata gas:	0,562703 m ³ /hr	0,562703 m ³ /hr
Portata gas:	25 mbar	25 mbar
Impostazione di fabbrica pressione (G25):	7,4 mbar	7,4 mbar
Con kit di conversione GPL: Dimensioni iniettori: 1,25 mm Ingresso calore lordo: 6,4 kW		
Paese:	MT, PL	NL
Categoria gas europea	I _{3B/P}	II _{2L3B/P}
Pressione di alimentazione butano (G30)	30 mbar	
Impostazione pressione:	N/A	
GPL Pressione di alimentazione:	30 mbar	
Impostazione pressione:	N/A	
<p>NOTA: Kit di conversione: Da gas naturale a GPL per l'Europa: Codice art. Whirlpool W10571757 Kit di conversione: Da gas naturale a GPL per l'Australia: Codice art. Whirlpool W10571729 Kit di conversione: da gas naturale a GPL - Francia/Belgio: Codice art. Whirlpool W10181947 Produttore: Whirlpool Corporation, Benton Harbor, Michigan 49022, U.S.A. Stabilimento di produzione: Whirlpool Corporation, 1300 Marion-Agosta Rd., Marion, OH, 43302, U.S.A. Rappresentanti UE: Whirlpool EMEA S.p.A., Via Carlo Pisacane, 1, 20016 Pero (MI) Italy</p>		

COMPLETAMENTO DELL'INSTALLAZIONE

1. Controllare i requisiti elettrici. Accertarsi che l'alimentazione elettrica e il metodo di collegamento a terra siano adeguati. Consultare i "Requisiti elettrici".
2. Verificare a questo punto che siano installate tutte le parti. Se avanzano parti, rivedere i passaggi precedenti.
3. Verificare di avere a disposizione tutti gli attrezzi.
4. Smaltire o riciclare il materiale d'imballaggio.

⚠ AVVERTENZA



Pericolo di scossa elettrica

L'asciugatrice deve essere messa a terra.

Serrare in modo saldo tutte le connessioni elettriche.

La mancata osservanza di queste precauzioni può provocare la morte, incendi o scosse elettriche.

6. Verificare il funzionamento dell'asciugatrice. Chiudere lo sportello dell'asciugatrice. Impostare il ciclo. Il tempo di funzionamento si accumula in funzione del numero di monete.
Utilizzando un ciclo di riscaldamento completo (non il ciclo ad aria), lasciare l'asciugatrice in funzione per almeno cinque minuti. Quando il tempo è trascorso l'asciugatrice si ferma. Accertarsi che l'asciugatrice si spenga.
NOTA: chiudere lo sportello dell'asciugatrice per consentirle di funzionare. Quando lo sportello è aperto l'asciugatrice si ferma ma il timer continua a funzionare.
7. Modelli a gas soltanto: Aprire lo sportello dell'asciugatrice. Verificare che la parte interna dell'asciugatrice sia tiepida. Se il bruciatore non si accende e non si sente il calore nell'asciugatrice, arrestare l'asciugatrice per cinque minuti. Verificare che tutti i controlli delle valvole di alimentazione si trovino in posizione di ON (APERTO) e che nessun cavo elettrico sia collegato alla corrente. Ripetere l'operazione di prova di cinque minuti.
8. Se il tempo di asciugatura è troppo lungo, verificare la pulizia del filtro in garza e che non siano presenti ostruzioni al flusso d'aria nel sistema di scarico dell'asciugatrice.
9. Riavviare l'asciugatrice e far completare il ciclo di riscaldamento (non il ciclo dell'aria) per verificarne il funzionamento corretto.

5. Inserire la spina in una presa provvista di messa a terra o collegare l'alimentazione.

INVERTIRE IL SENSO DI APERTURA DELLO SPORTELLO (FACOLTATIVO)

Se preferite potete invertire il senso di apertura dello sportello verso destra o verso sinistra.

Rimuovere la montatura dello sportello

1. Sistemare un panno o un tessuto morbido sulla parte superiore dell'asciugatrice o su una superficie di lavoro per evitare danneggiare la superficie.
2. Aprire lo sportello dell'asciugatrice. Rimuovere le viti inferiori dal lato interno delle cerniere. Allentare le viti superiori (senza rimuoverle) dal lato interno delle cerniere.

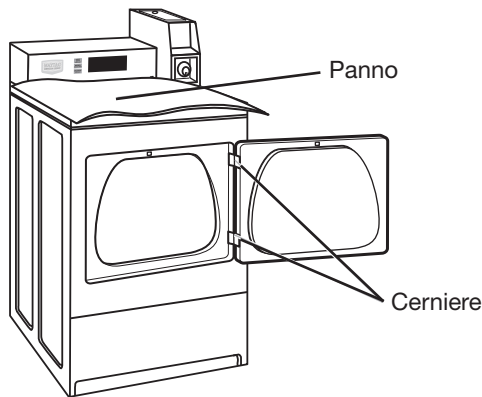

3. Sollevare lo sportello fino a che le viti superiori si trovino nella parte più larga del buco della cerniera. Far scivolare fuori le viti insieme allo sportello. Porre lo sportello (maniglia in alto) sull'asciugatrice. Rimuovere le viti superiori.
4. Rimuovere le viti attaccate alle cerniere dello sportello.
5. Rimuovere le viti superiori, inferiori e laterali dello sportello (5 viti).

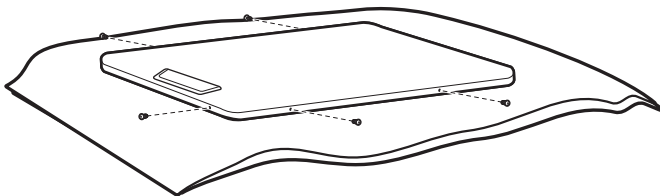

6. Tenere lo sportello sul panno sull'asciugatrice, afferrare saldamente la parte esterna dello sportello e sollevarla delicatamente per separarla dalla parte interna. Per questa operazione non utilizzare nessuna spatola per fare leva. Non tirare sulla guarnizione della porta o sulla maniglia in plastica.

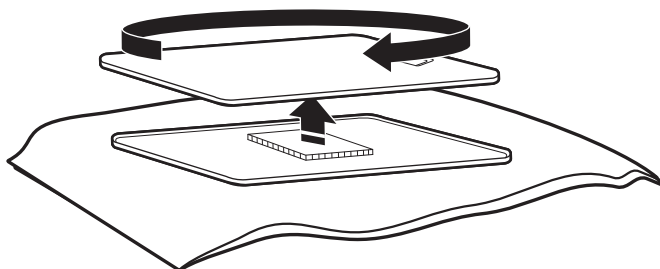

7. Accertarsi che il cartone che serve a spaziare le due parti si trovi esattamente al centro. Riattaccare il pannello esterno dello sportello a quello interno in modo che il manico si trovi sul lato dove si trovavano le cerniere appena rimosse.

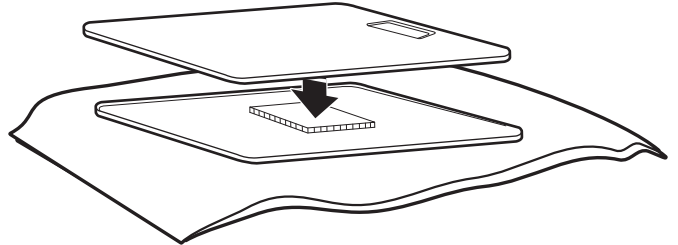

8. Attaccatura ancora le viti superiori, inferiori e laterali dello sportello (5 viti).

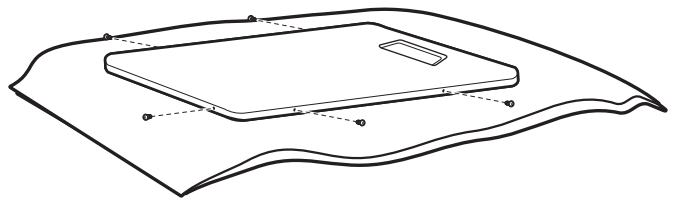

9. Attaccare le cerniere allo sportello in modo che il foro più largo si trovi in basso e che la cerniera sia posizionato verso lo sportello anteriore.

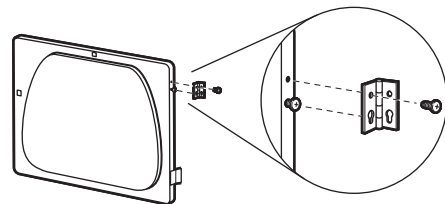

10. Rimuovere le 4 viti dei 2 attacchi del lato sinistro. Fissare gli attacchi sul lato destro con le stesse 4 viti.
11. Inserire le viti nei fori inferiori della parte interna sul lato sinistro. Stringere le viti fino a metà. Posizionare lo sportello in modo che la parte più larga del foro della cerniera si trovi sotto le viti. Quindi far scivolare lo sportello verso l'alto fino ad incastrare le viti nei fori inferiori. Stringere le viti. Inserire e stringere le viti superiori nelle cerniere.

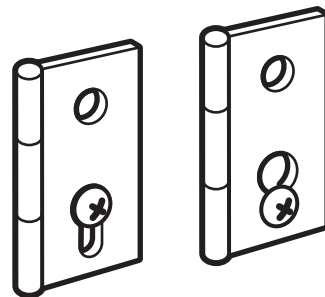

12. Chiudere lo sportello e controllare che sia allineato con il gancio. Se necessario, far scorrere il gancio dello sportello a destra o a sinistra finché non è perfettamente allineato.

ISTRUZIONI DI CONFIGURAZIONE DEI COMANDI ELETTRONICI (SOLO MODELLI PD E PN)

IMPORTANTE

Scarica elettrostatica (ESD) Componenti elettronici sensibili

Problemi scariche elettrostatiche possono presentarsi ovunque. Le scariche elettrostatiche possono danneggiare o indebolire il gruppo dei comandi elettronici. Il funzionamento del nuovo gruppo di comandi può sembrare adeguato dopo una riparazione, tuttavia può verificarsi un guasto successivo dovuto allo stress da scarica elettrostatica.

- Usare un bracciale antistatico. Collegare il bracciale al punto di collegamento a terra di colore verde, oppure a un punto di metallo non verniciato dell'elettrodomestico.

-OPPURE-

Sfiorare ripetutamente con un dito il punto verde del collegamento di terra oppure un punto di metallo non verniciato dell'elettrodomestico.

- Prima di rimuovere la parte dalla confezione, far toccare la sacca antistatica al punto verde del collegamento di terra oppure un punto di metallo non verniciato dell'elettrodomestico.
- Evitare di toccare le parti elettroniche o i contatti del terminale; manipolare il gruppo dei comandi elettronici esclusivamente dai bordi.
- Nel riconfezionare il gruppo dei controlli elettronici guasto nella sacca antistatica, osservare le istruzioni fornite sopra.

Informazioni generali per l'utente

DISPLAY VUOTO – Questa condizione indica che l'asciugatrice non è in funzione. Accedere alla modalità di configurazione per visualizzare il codice diagnostico.

"0 MINUTES" (0 MINUTI) VISUALIZZATO SUL DISPLAY – Il ciclo è completo e non è possibile utilizzare l'asciugatrice. Le monete o la carta inserite in questa condizione rimarranno nel deposito ma non possono essere utilizzate fino a quando non viene ripristinato il normale funzionamento con l'apertura e chiusura dello sportello. Se uno degli interruttori sullo sportello presenta problemi, sostituirlo prima di ripristinare il normale funzionamento.

AVVIO A FREDDO (dopo l'utilizzo iniziale) – L'asciugatrice viene programmata in fabbrica nel modo seguente:

Tempo di asciugatura 5 minuti/quarto (moneta 1)

Prezzo di asciugatura \$1,50 (ciclo fisso con aggiunta)

AVVIO A CALDO (dopo un'interruzione di alimentazione) – Qualche secondo dopo il ripristino dell'alimentazione, se quando si verifica l'interruzione dell'alimentazione era in corso un ciclo di lavaggio, sul display lampeggia "RESELECT CYCLE" (Selezionare nuovamente il ciclo), che indica la necessità di premere un pulsante per riavviare l'asciugatrice.

PREZZO – Quando si apre e si richiude lo sportello al completamento del ciclo, sul display viene indicato il prezzo del ciclo (a meno che non è stato impostato il funzionamento libero). Quando vengono inserite le monete o la carta, il display cambia per guidare l'utente all'avvio del ciclo.

Sono previsti quattro (4) prezzi per l'asciugatrice:

Prezzo fisso di vendita

Un'asciugatrice configurata per il funzionamento con ciclo fisso può accettare solo il tempo aggiuntivo accumulato a incrementi pari alla durata del ciclo di asciugatura completo. È possibile acquistare al massimo 99 minuti. Non viene aggiunto credito per le monete inserite dopo che sono stati raggiunti i 99 minuti sul display.

Prezzo in accumulo

Se il prezzo è impostato su una moneta 1, vuol dire che è attivo il prezzo in accumulo. Il tempo del ciclo può essere acquistato con una moneta per volta fino al tempo massimo pari a 99 minuti. I modelli a colonna accredita tutto il denaro accumulato di un ciclo premendo un singolo tasto in modalità di accumulo.

Prezzo del ciclo fisso con aggiunta

Se un'asciugatrice è impostata per offrire la funzione di "aggiunta" di tempo, è possibile allungare la durata di un ciclo di asciugatura, in incrementi pari al numero di minuti del tempo di asciugatura per quarto (moneta 1), fino a 99 minuti, indipendentemente dal costo richiesto per avviare l'asciugatrice. Pur inserendo monete o carte, quando il display visualizza 99 minuti non viene dato alcun credito.

CICLI GRATUITI – Vengono configurati impostando il prezzo del ciclo su 0. In tal caso, invece del prezzo di un ciclo, viene visualizzato "SELECT CYCLE" (Selezionare ciclo). Tutti i cicli avviati come gratuiti saranno interrotti automaticamente quando viene aperto lo sportello.

PREDISPOSIZIONE PER CARTA DI DEBITO – Questa asciugatrice è predisposta per carta di debito. Accetta svariati sistemi di carta di debito, tuttavia NON è dotata di lettore per carte di debito. Per la corretta configurazione dell'asciugatrice, fare riferimento alle istruzioni del produttore del lettore della carta di debito. In modelli convertiti al sistema con carte di debito Generazione 1, gli scatti di debito costituiscono l'equivalente di una moneta (moneta 1).

Display

Dopo aver installato e collegato l'asciugatrice all'alimentazione, sul display verrà visualizzato il messaggio "0 minutes" (0 minuti).

Modelli a carico singolo



Quando l'unità è stata collegata e lo sportello è stato aperto e chiuso, sul display viene visualizzato il prezzo.

Modelli a carico singolo



ISTRUZIONI DI CONFIGURAZIONE DEI COMANDI ELETTRONICI (SOLO MODELLI PD E PN)

Procedure di configurazione dei comandi

IMPORTANTE: leggere tutte le istruzioni prima di mettere in funzione.

I pulsanti per l'impostazione del tessuto e il display digitale vengono usati per configurare i comandi dell'asciugatrice. Il display può contenere 4 numeri e/o lettere e una virgola decimale. Sono utilizzati per indicare i codici di configurazione e i valori relativi disponibili per la programmazione dell'elettrodomestico.

Uso dei tasti per la programmazione dei comandi

1. Il tasto HEAVY DUTY è utilizzato per regolare i valori associati al codice di configurazione. Premendo questo pulsante il valore sarà modificato a incrementi. La regolazione rapida è possibile tenendo premuto il pulsante.
2. Con il tasto NORMAL (Normale) è possibile avanzare tra i codici di configurazione. Premendo il tasto si avanza al successivo codice di configurazione disponibile. Tenendo premuto il tasto NORMAL (Normale) si avanza automaticamente tra i codici di configurazione alla velocità di uno al secondo.
3. Il tasto DELICATES (Delicati) viene utilizzato per selezionare o deselegionare le opzioni.

Avvio della configurazione operativa

- Modelli a carico singolo: inserire la chiave nello sportello di servizio e sollevare per rimuovere lo sportello di servizio.

IMPORTANTE: non aprire la console prima di aver scollegato l'alimentazione dall'asciugatrice. Per accedere al connettore AA1:

- Scollegare l'asciugatrice dalla presa o disconnettere l'alimentazione.
- Aprire la console, scollegare la spina da AA1, chiudere la console.
- Inserire la spina dell'asciugatrice o riconnettere l'alimentazione.

L'asciugatrice è ora in modalità di configurazione.

NOTA: questa asciugatrice è preimpostata in fabbrica e non richiede programmazione. Tuttavia, se si desidera modificare le impostazioni, attenersi a quanto riportato nella guida "Codici di configurazione", a destra.

- Le unità sono preimpostate in fabbrica su prezzi di ciclo fissi con possibilità di aggiunta.

Codici di configurazione

- Il pulsante NORMAL (Normale) ha la funzione di avanzare da un codice all'altro.
- Il tasto HEAVY DUTY modifica il valore del codice.
- Il tasto DELICATES (Delicati) viene usato per selezionare o deselegionare le opzioni.

Il codice di configurazione è indicato dal carattere o dai due caratteri sulla sinistra. Il codice di configurazione è indicato dai due o tre caratteri sulla destra.

Codice Spiegazione

606	REZZO CICLO REGOLARE
606	Rappresenta il numero di quarti (moneta 1) necessario per avviare l'asciugatrice; può essere regolato nell'intervallo 0-39. (Vedere VALORE DELLA MONETA 1 b.05). Avanzare nell'intervallo 0-39 premendo il pulsante HEAVY DUTY. Preimpostazione di fabbrica per 6 quarti = \$1,50. <ul style="list-style-type: none">• Premere il pulsante NORMAL (Normale) per avanzare al codice successivo.
705	TEMPO ASCIUGATURA REGOLARE
705	Rappresenta il numero di minuti per quarto (moneta 1). Valore preimpostato in fabbrica: 5 minuti a moneta. Esempio: 6 monete x 5 minuti = 30 minuti. Premendo il pulsante HEAVY DUTY i valori vengono regolati nell'intervallo 1-75 minuti. <ul style="list-style-type: none">• Premere il pulsante NORMAL (Normale) per avanzare al codice successivo.
800	TIPI DI PREZZI DELL'ASCIUGATRICE
800	Ciclo fisso con aggiunta. Per una descrizione dettagliata, consultare le "Informazioni generali per l'utente". <ul style="list-style-type: none">• Premere il pulsante NORMAL (Normale) per avanzare al codice successivo.
9 00	OPZIONE CONTEGGIO CICLI Questa opzione è NON SELEZIONATA "OFF" o SELEZIONATA "ON".
9 00	Non selezionata "OFF".
9 0C	Selezionata "ON" senza possibilità di deselegionare. <ul style="list-style-type: none">• Premere il tasto DELICATES (Delicati) per 3 volte consecutive per selezionare "ON". Quando è selezionato "ON", non è possibile deselegionarlo.• Premere il pulsante NORMAL (Normale) per avanzare al codice successivo.

Se si seleziona il contatore di cicli (9 0C), è vero quanto segue:

1 00	cicli in CENTINAIA	1 02 = 200
2 00	cicli in UNITÀ	2 25 = 25

CICLI TOTAL = 225

Questa è una modalità di "SOLA VISUALIZZAZIONE" e non può essere cancellata.

- Premere il pulsante NORMAL (Normale) per avanzare al codice successivo.

ISTRUZIONI DI CONFIGURAZIONE DEI COMANDI ELETTRONICI (SOLO MODELLI PD E PN)

Codice Spiegazione

1. 00	OPZIONE CONTEGGIO DENARO Questa opzione è NON SELEZIONATA "OFF" o SELEZIONATA "ON".
1. 00	Non selezionata "OFF".
1. 0C	Selezionata "ON".
	<ul style="list-style-type: none"> • Premere il tasto DELICATES (Delicati) per 3 volte consecutive per selezionare "ON" e 3 volte consecutive per annullare la selezione (non selezionato "OFF"). Passando da "OFF" a "ON" il contatore si azzerà.
1. C0	Selezionata "ON" senza possibilità di deselegionare.
	<ul style="list-style-type: none"> • Per selezionare "ON" senza possibilità di deselegionare, prima selezionare "ON," quindi entro 2 secondi, premere due volte il tasto DELICATES (Delicati), una volta HEAVY DUTY e uscire dalla modalità di configurazione. • Premere il pulsante NORMAL (Normale) per avanzare al codice successivo.
2. 00	OPZIONI PREZZO SPECIALE Questa opzione è NON SELEZIONATA "OFF" o SELEZIONATA "ON".
2. 00	Non selezionata "OFF" e il successivo codice selezionabile sarà A.00.
2. SP	Selezionata "ON".
	<ul style="list-style-type: none"> • Premere il pulsante DELICATES (Delicati) per modificare la selezione.

Se si seleziona l'OPZIONE PREZZO SPECIALE si ha accesso ai codici "da 3.XX" a "9.XX".

- Premere il pulsante NORMAL (Normale) per avanzare al codice successivo.

Se si seleziona il contatore di denaro (1.0C o 1.C0), è vero quanto segue:

3 00	dollari in CENTINAIA	3 01 = \$100,00
4 00	dollari in UNITÀ	4 68 = \$ 68,00
5 00	numero di CENTESIMI	5 75 = \$ 00,75

TOTALE = \$168,75

OPZIONI 3.XX – 9.XX DA USARE SE SI SELEZIONA IL PREZZO SPECIALE

Codice Spiegazione

3.06	PREZZO CICLO SPECIALE
3.06	Rappresenta il numero di quarti (moneta 1) per avviare l'asciugatrice; può essere regolato nell'intervallo 0–39. (Vedere VALORE DELLA MONETA 1 b.05).
	<ul style="list-style-type: none"> • Avanzare nell'intervallo 0–39 premendo il pulsante HEAVY DUTY. Preimpostazione di fabbrica per 6 quarti = \$1,50. • Premere il pulsante NORMAL (Normale) per avanzare al codice successivo.
4.05	TEMPO ASCIUGATURA SPECIALE
4.05	Rappresenta il numero di minuti per quarto (moneta 1).
	<ul style="list-style-type: none"> • Valore preimpostato in fabbrica: 5 minuti a moneta Esempio: 6 monete x 5 minuti = 30 minuti. • Premendo il pulsante HEAVY DUTY è possibile regolare il valore nell'intervallo 1–75 minuti. • Premere il pulsante NORMAL (Normale) per avanzare al codice successivo.
5. 00	ORARIO DEL GIORNO, MINUTI
5. 00	Si tratta dell'ORARIO DEL GIORNO, impostazione dei minuti; selezionare 0–59 minuti premendo il pulsante HEAVY DUTY.
	<ul style="list-style-type: none"> • Premere il pulsante NORMAL (Normale) per avanzare al codice successivo.
6. 00	ORARIO DEL GIORNO, ORE
	NOTA: viene usato l'orario militare o nel formato di 24 ore.
6. 00	Si tratta dell'ORARIO DEL GIORNO, impostazione delle ore; selezionare 0–23 ore premendo il pulsante HEAVY DUTY.
	<ul style="list-style-type: none"> • Premere il pulsante NORMAL (Normale) per avanzare al codice successivo.

ISTRUZIONI DI CONFIGURAZIONE DEI COMANDI ELETTRONICI (SOLO MODELLI PD E PN)

Codice Spiegazione

- 7. 00 ORARIO DI INIZIO DEL PREZZO SPECIALE**
NOTA: viene usato l'orario militare o nel formato di 24 ore.
7. 00 Si tratta dell'orario di inizio, da 0 a 23 ore.
- Selezionare l'ORA DI INIZIO premendo il pulsante HEAVY DUTY.
 - Premere il pulsante NORMAL (Normale) per avanzare al codice successivo.
- 8. 00 ORARIO DI FINE DEL PREZZO SPECIALE**
NOTA: viene usato l'orario militare o nel formato di 24 ore.
8. 00 Si tratta dell'orario di fine, da 0 a 23 ore
- Selezionare l'ORA DI FINE premendo il pulsante HEAVY DUTY.
 - Premere il pulsante NORMAL (Normale) per avanzare al codice successivo.
- 9. 10 GIORNATE CON PREZZO SPECIALE**
9. 10 Rappresenta il giorno della settimana e indica se in quel giorno è stato selezionato il prezzo speciale. Un numero seguito da "0" indica che per quel giorno specifico non sono presenti offerte (9.10). Un numero seguito da una "S" indica la selezione del giorno (9.1S). I giorni della settimana (1-7) sono selezionati premendo il pulsante HEAVY DUTY. Per selezionare il prezzo speciale di ciascun giorno scelto, premere il pulsante DELICATES (Delicati).
- Quando si esce dal codice di configurazione "9", sul display viene visualizzato il giorno corrente:
- | VISUALIZZAZIONE | GIORNO SETTIMANA | CODICE (selezionato) |
|-----------------|----------------------|----------------------|
| 10 | giorno 1 = domenica | 1S |
| 20 | giorno 2 = lunedì | 2S |
| 30 | giorno 3 = martedì | 3S |
| 40 | giorno 4 = mercoledì | 4S |
| 50 | giorno 5 = giovedì | 5S |
| 60 | giorno 6 = venerdì | 6S |
| 70 | giorno 7 = sabato | 7S |
- Premere il pulsante NORMAL (Normale) per avanzare al codice successivo.
- A. 00 OPZIONE VISUALIZZAZIONE CASSAFORTE**
Questa opzione è NON SELEZIONATA "OFF" o SELEZIONATA "ON".
- A. 00 Non selezionata "OFF".
- A. SC Non selezionata "ON".
- Premere il pulsante DELICATES (Delicati) per modificare la selezione. Quando selezionata, sarà possibile visualizzare le monete e/o il conteggio dei cicli (se l'opzione conteggio è selezionata) quando viene rimossa la gettoniera.
 - Premere il pulsante NORMAL (Normale) per avanzare al codice successivo.

Codice Spiegazione

- b. 05 VALORE DELLA MONETA 1**
- b. 05 Rappresenta il valore della moneta 1 nel numero di nichelini: 05 = \$0.25.
- Premendo il pulsante HEAVY DUTY, è possibile selezionare 1-199 nichelini.
 - Premere il pulsante NORMAL (Normale) per avanzare al codice successivo.
- C. 20 VALORE DELLA MONETA 2/VALORE DELL'ASCIUGATRICE CON AGGIUNTA**
- C. 20 Rappresenta il valore della moneta 1 nel numero di nichelini: 20 = \$1.00.
Per i modelli che sfruttano la modalità Carta di debito migliorata, questo campo rappresenta il valore dell'aggiunta in nichelini.
- Premendo il pulsante HEAVY DUTY, è possibile selezionare 1-199 nichelini.
 - Premere il pulsante NORMAL (Normale) per avanzare al codice successivo.
- d.00 OPZIONE DISPOSITIVO SCORREVOLE PER L'INSERIMENTO DI MONETE**
Questa opzione è NON SELEZIONATA "OFF" o SELEZIONATA "ON".
- d.00 Non selezionata "OFF".
- d.CS Selezionata "ON".
- Premere il tasto DELICATES (Delicati) per 3 volte consecutive per eseguire la selezione. Quando viene selezionata la modalità del dispositivo scorrevole per l'inserimento delle monete, importare "b." al valore dell'inserimento in nichelini. Impostare "606" (PREZZO DEL CICLO NORMALE) e "3.06" (PREZZO DEL CICLO SPECIALE) al numero di operazioni del dispositivo scorrevole.
- NOTA:** se l'installatore configura "CS" su un modello con inserimento monete, le monete non saranno registrate.
- Premere il pulsante NORMAL (Normale) per avanzare al codice successivo.
- E. 00 OPZIONE AGGIUNTA MONETE**
Questa opzione è NON SELEZIONATA "OFF" o SELEZIONATA "ON". Questa opzione consente all'utente di visualizzare il numero di monete (moneta 1) da inserire piuttosto che la quantità in dollari e centesimi. Il numero sul display si modifica quando vengono accettate le monete.
- E. 00 Non selezionata "OFF".
- E. AC Selezionata "ON".
- Premere il tasto DELICATES (Delicati) per 3 volte consecutive per modificare la selezione.
 - Premere il pulsante NORMAL (Normale) per avanzare al codice successivo.

ISTRUZIONI DI CONFIGURAZIONE DEI COMANDI ELETTRONICI (SOLO MODELLI PD E PN)

Codice Spiegazione

J. Cd	MODALITÀ DI PAGAMENTO. Cd (OPZIONE MONETA/CARTA DI DEBITO)
J. Cd	Monete e carta selezionate contemporaneamente. Premere il tasto DELICATES (Delicati) per 3 volte consecutive per modificare la selezione.
J. C_	Monete abilitate, carta disabilitata. Premere il tasto DELICATES (Delicati) per 3 volte consecutive per modificare la selezione.
J._d	Carta di debito selezionata, monete disabilitate. Premere il tasto DELICATES (Delicati) per 3 volte consecutive per modificare la selezione.
J. Ed	La modalità Carta di debito avanzata viene selezionata quando s'installano lettori di carte di seconda generazione nell'asciugatrice. Non è possibile selezionare o deselezionare manualmente l'opzione Ed. <ul style="list-style-type: none"> • Premere il pulsante NORMAL (Normale) per avanzare al codice successivo.
L. 00	OPZIONE SOPPRESSIONE PREZZO Questa opzione è NON SELEZIONATA "OFF" o SELEZIONATA "ON". Questa opzione visualizza sul display del cliente "ADD" (Aggiungi) o "AVAILABLE" (Disponibile), piuttosto che la quantità di monete da aggiungere (utilizzata principalmente in installazioni con carta di debito).
L. 00	Non selezionata "OFF".
L. PS	Selezionata "ON". <ul style="list-style-type: none"> • Premere il pulsante DELICATES (Delicati) per modificare la selezione. • Premere il pulsante NORMAL (Normale) per avanzare al codice successivo.
n. CE	OPZIONE ELIMINAZIONE DEPOSITO Questa opzione è NON SELEZIONATA "OFF" o SELEZIONATA "ON". Quando selezionata, le monete che rimangono nel deposito per 30 minuti senza attività di cicli saranno eliminate.
n. 00	Non selezionata "OFF".
n. CE	Selezionata "ON". <ul style="list-style-type: none"> • Premere il pulsante DELICATES (Delicati) per modificare la selezione. • Premere il pulsante NORMAL (Normale) per avanzare al codice successivo.

TERMINE delle PROCEDURE DI CONFIGURAZIONE

USCITA DALLA MODALITÀ DI CONFIGURAZIONE

Modelli a carico singolo: reinstallare lo sportello di accesso.

GUIDA ALLA DIAGNOSTICA

Se viene inserita la modalità di configurazione e si è verificato uno dei seguenti eventi, verrà visualizzato il codice diagnostico appropriato.

ASCIUGATRICI SINGOLE

CODICE	SPIEGAZIONE
d1	Errore di rilevamento dello sportello dell'asciugatrice sulla scheda di controllo o causato da un'interferenza sulla linea di alimentazione (visualizzazione di cicli e prezzo disabilitata fino ad azzeramento manuale del codice diagnostico).
d4	Errore al circuito di controllo asciugatrice (visualizzazione del ciclo e del cliente disabilitata fino ad azzeramento manuale del codice diagnostico).
d5	Moneta 1 bloccata o guasto al circuito di controllo del dispositivo di inserimento monete (il riconoscimento monete e il display cliente disattivati fino a quando il blocco persiste).
d9	Tensione rilevata inferiore a 90 VCA per 8 secondi.
d12	Errore di rilevamento motore sulla scheda di controllo o causato da un'interferenza sulla linea di alimentazione (visualizzazione di cicli e cliente disabilitata fino ad azzeramento manuale del codice diagnostico).
d13	Moneta bloccata 2 o guasto del circuito di controllo del dispositivo di inserimento monete (il riconoscimento monete e il display del disattivati fino a quando il blocco persiste).
d16	Nessuna comunicazione ricevuta dal lettore di carte di debito in modalità Enhanced (Generation 2) Debit (carta di debito avanzata di 2 generazione).

ELIMINAZIONE DELL'ASCIUGATRICE



Questo elettrodomestico è stato contrassegnato in ottemperanza alla Direttiva Europea 2002/ 96/ EC sulle Attrezzature Elettriche ed Elettroniche da Smaltire (WEEE).

Assicurarsi che questo prodotto venga eliminato correttamente, in modo da evitare possibili conseguenze dannose per l'ambiente e la salute umana, che potrebbero altrimenti sorgere dalla gestione errata dello smaltimento dell'elettrodomestico stesso.

Il simbolo sul prodotto, o sui documenti che lo accompagnano, indica che questo elettrodomestico non deve essere trattato come un rifiuto domestico. Deve, al contrario, essere consegnato al punto di raccolta previsto per il riciclaggio di attrezzature elettriche ed elettroniche.

L'eliminazione deve essere eseguita in ottemperanza alle norme ambientali sullo smaltimento dei rifiuti.

Per ulteriori informazioni dettagliate sul trattamento, il recupero ed il riciclaggio di questo prodotto, si prega di contattare l'ufficio municipale più vicino, il servizio di smaltimento dei rifiuti domestici o il negozio dove è stato acquistato questo prodotto.

NOMENCLATURA MODELLO:

MDG – Maytag Gas

MDE – Maytag Electric

20 – Numero del tipo di modello

CS – Scivolo gettoni

MN – Timer non a pagamento

PD – Imbuto monete

PN – Elettronica non a pagamento

A – Series Revision

G – Global

W – White

IMPORTANTE: Quando si deve smaltire o immagazzinare la vecchia asciugatrice, rimuovere lo sportello.

GARANZIA LIMITATA DI MAYTAG COMMERCIAL LAUNDRY

PER ASSISTENZA:

contattare il proprio distributore autorizzato Maytag Commercial Laundry. Per localizzare il proprio distributore autorizzato Maytag Commercial Laundry, visitare il sito www.maytagcommerciallaundry.com.

Per inviare richieste scritte:

Maytag Commercial Laundry Service Department
2000 N M 63
Benton Harbor, Michigan 49022-2632 USA

GARANZIA LIMITATA DI CINQUE ANNI

VOCI INCLUSE NELLA GARANZIA

GARANZIA LIMITATA DI CINQUE ANNI (SOLO PER LE PARTI RICAMBIO – MANUTENZIONE ESCLUSA)

Per i primi cinque anni dalla data di acquisto originale, ove l'installazione, la manutenzione e il funzionamento di questo apparecchio commerciale siano avvenuti in conformità con le istruzioni allegato o fornite con il prodotto, il marchio Maytag di Whirlpool Corporation (da questo momento "Maytag") sarà responsabile del rimborso delle parti di ricambio indicate dalla fabbrica in caso di difetti dei materiali o di fabbricazione esistenti al momento dell'acquisto dell'apparecchio. La manodopera non è coperta dalla presente garanzia.

UNICO E SOLO RIMEDIO DA PARTE DEL CLIENTE SOTTO LA PRESENTE GARANZIA È LA RIPARAZIONE DEL PRODOTTO COME SPECIFICATO DALLA PRESENTE GARANZIA. Maytag consiglia di utilizzare un servizio "autorizzato" per la diagnosi e la riparazione di lavatrici commerciali. Maytag non è responsabile ai sensi della presente garanzia per la fornitura di ulteriori parti di ricambio a seguito di diagnosi o riparazioni errate da parte di una società di assistenza "non autorizzata". Fatta eccezione per l'Unione europea, la garanzia limitata è valida solo quando il dispositivo viene utilizzato nel paese in cui è stato acquistato. Il periodo della presente garanzia limitata decorre a partire dalla data di acquisto originale. È necessaria una prova della data di acquisto originale per ottenere l'assistenza coperta dalla presente garanzia.

VOCI ESCLUSE DALLA GARANZIA

1. Tutti gli altri costi inclusi la manodopera, il trasporto, la spedizione, o i dazi doganali per le parti in garanzia.
 2. Le parti di ricambio indicate dalla fabbrica, qualora il dispositivo venga utilizzato per un uso non conforme a quello previsto, per uso commerciale o per uso non conforme alle istruzioni d'uso pubblicate, alle istruzioni per l'operatore e /o per l'installazione.
 3. L'assistenza in caso di errata installazione dell'apparecchio commerciale, per ricevere istruzioni sull'uso del dispositivo, per la sostituzione o la riparazione di fusibili oppure per correggere il cablaggio o l'impianto idraulico esterno.
 4. L'assistenza in caso di riparazione o sostituzione delle lampadine del dispositivo, dei filtri dell'aria, o dei filtri dell'acqua. Le parti di consumo non sono coperte da garanzia.
 5. Danni provocati dall'errata manipolazione del prodotto durante la consegna, furto, incidenti, alterazioni, cattivo utilizzo, abusi, incendio, inondazione, cause di forza maggiore, errata installazione, installazione non in conformità con le norme sugli impianti elettrici e idraulici locali, uso di prodotti non approvati da Maytag.
 6. Ritiro e consegna. Questo dispositivo commerciale è progettato per essere riparato in loco.
 7. Le riparazioni di parti o sistemi derivanti da modifiche non autorizzate apportate al dispositivo commerciale.
 8. La rimozione e la reinstallazione del dispositivo commerciale se installato in un'area di difficile accesso o non in conformità con le istruzioni di installazione pubblicate.
 9. Danni causati da esposizione a sostanze chimiche.
 10. Le modifiche all'edificio, alla stanza o all'area necessarie al corretto funzionamento del dispositivo commerciale.
 11. Parti di ricambio indicate dalla fabbrica su apparecchi commerciali con modello originale/numeri di serie rimossi, alterati o di difficile verificabilità.
 12. Scolorimento, ruggine o ossidazione delle superfici in acciaio inox.
 13. Parti di ricambio indicate dalla fabbrica a seguito di diagnosi o riparazioni errate da parte di una società di assistenza "non autorizzata".
- Il costo della riparazione o sostituzione in queste circostanze escluse è a carico del cliente.**

ESCLUSIONE DI GARANZIE IMPLICITE

LE GARANZIE IMPLICITE, INCLUSE LE GARANZIE IMPLICITE DI COMMERCIALIZZABILITÀ O IDONEITÀ PER UNO SCOPO PARTICOLARE, SONO LIMITATE A CINQUE ANNI O AL PERIODO MINIMO CONSENTITO DALLA LEGGE. Alcune località non consentono limitazioni sulla durata delle garanzie implicite di commerciabilità o idoneità; pertanto queste limitazioni potrebbero non essere applicabili. La presente garanzia fornisce diritti legali specifici oltre ad altri diritti eventualmente spettanti.

ESCLUSIONE DI RESPONSABILITÀ PER LE DICHIARAZIONI NON CONTENUTE NELLA GARANZIA

Maytag non rilascia alcuna dichiarazione sulla qualità, sulla durata o sulla necessità di manutenzione o di riparazione di questo dispositivo, escluse le dichiarazioni contenute nella presente garanzia. Per una garanzia più lunga e completa rispetto alla garanzia limitata fornita con questo dispositivo, rivolgersi al rivenditore per poter verificare la possibilità di un'estensione del periodo di garanzia. I vantaggi forniti da questa garanzia si aggiungono agli altri diritti e ai rimedi disponibili per legge relativamente ai prodotti o ai servizi cui si riferisce la presente garanzia. Per ulteriori informazioni sulle condizioni di garanzia contattare Maytag.

LIMITAZIONE DEI RIMEDI; ESCLUSIONE DI DANNI ACCIDENTALI E CONSEGUENTI

UNICO E SOLO RIMEDIO DA PARTE DEL CLIENTE SOTTO LA PRESENTE GARANZIA È LA RIPARAZIONE DEL PRODOTTO COME SPECIFICATO DALLA PRESENTE GARANZIA. MAYTAG NON È RESPONSABILE DI INCIDENTI O DANNI DA ESSI DERIVANTI. Alcune località non riconoscono l'esclusione o le limitazioni di danni incidentali o conseguenti; pertanto questa limitazione ed esclusione potrebbe non essere applicabile. La presente garanzia fornisce diritti legali e specifici oltre ad eventuali diritti previsti a livello locale.

04/17

