



INSTALLATION INSTRUCTIONS

(ORIGINAL INSTRUCTIONS)

COMMERCIAL FRONT-LOAD WASHER

MODEL: MHN33PD, MHN33PR

APPROVAL TYPE: NAW130P

INSTRUCTIONS D'INSTALLATION

(INSTRUCTIONS ORIGINALES)

LAVE-LINGE COMMERCIAL À CHARGEMENT FRONTAL

MODÈLE : MHN33PD, MHN33PR

TYPE D'APPROBATION : NAW130P

INSTRUCCIONES DE INSTALACIÓN

(INSTRUCCIONES ORIGINALES)

LAVADORA COMERCIAL DE CARGA FRONTAL

MODELO: MHN33PD, MHN33PR

TIPO DE HOMOLOGACIÓN: NAW130P



TABLE OF CONTENTS

WASHER SAFETY	3
WASHER DISPOSAL	4
INSTALLATION REQUIREMENTS	5
Tools and Parts	5
Options	5
Specifications	5
Location Requirements	6
Drain System	6
Electrical Requirements	7
Power Cord Replacement Instructions	8
INSTALLATION INSTRUCTIONS	9
Remove Transport System	9
Connect the Inlet Hoses	10
Connect the Drain Hose	11
Secure the Drain Hose	11
Level the Washer	11
Payment System Setup	12
Complete Installation	12
USER & SETUP INSTRUCTIONS	12
General User Information	12
Control Setup Procedures	13
Setup Codes	13
WASHER CARE	17
Cleaning Your Washer	17
Water Inlet Hoses	17
ASSISTANCE OR SERVICE	17
Accessories	17

Model Nomenclature

MHN - Maytag
33 - Model Type Number
PD - Electronic Control - Coin Drop Enabled
PR - Electronic Control - Card Ready

TABLE DES MATIÈRES

SÉCURITÉ DU LAVE-LINGE	18
MISE AU REBUT DU LAVE-LINGE	19
EXIGENCES D'INSTALLATION	20
Outils et pièces	20
Options	20
Spécifications	20
Exigences relatives à l'emplacement	21
Système de vidange	21
Exigences électriques	22
Instructions de remplacement du cordon d'alimentation	23
INSTRUCTIONS D'INSTALLATION	24
Dépose du système de transport	24
Raccordement des tuyaux d'arrivée	25
Raccordement du tuyau d'évacuation	26
Immobilisation du tuyau d'évacuation	26
Mise à niveau du lave-linge	26
Configuration du système de paiement	27
Finalisation de l'installation	27
INSTRUCTIONS D'UTILISATION ET DE CONFIGURATION	27
Informations générales pour l'utilisateur	27
Procédures de configuration des commandes	28
Codes de configuration	28
ENTRETIEN DU LAVE-LINGE	32
Nettoyage du lave-linge	32
Tuyaux d'arrivée d'eau	32
ASSISTANCE OU SERVICE APRÈS-VENTE	32
Accessoires	32

Nomenclature du modèle

MHN - Maytag
33 - Numéro Type Modèle
PD - Commande électronique - peut fonctionner avec des pièces de monnaie
PR - Commande électronique - peut fonctionner à carte

TABLA DE CONTENIDOS

SEGURIDAD DE LA LAVADORA	33
ELIMINACIÓN DE LA LAVADORA	34
REQUISITOS DE INSTALACIÓN	35
Herramientas y piezas	35
Opciones	35
Especificaciones	35
Requisitos de ubicación	36
Sistema de desagüe	36
Requisitos eléctricos	37
Instrucciones para la sustitución del cable de alimentación	38
INSTRUCCIONES DE INSTALACIÓN	39
Eliminación del sistema de transporte	39
Conexión de las mangueras de entrada	40
Conexión de la manguera de desagüe	41
Fijación de la manguera de desagüe	41
Nivelar la lavadora	41
Configuración del sistema de pago	42
Instalación completa	42
INSTRUCCIONES DE USO Y PROGRAMACIÓN	42
Información general del usuario	42
Procedimientos de programación del control	43
Códigos de programación	43
CUIDADO DE LA LAVADORA	47
Limpieza de la lavadora	47
Mangueras de entrada de agua	47
ASISTENCIA O SERVICIO TÉCNICO	47
Accesorios	47

Nomenclatura de los modelos

MHN - Maytag
33 - Número del tipo de modelo
PD - Control electrónico - Habilitado para tragamonedas
PR - Control electrónico - Preparado para tarjeta

WASHER SAFETY

Your safety and the safety of others are very important.

We have provided many important safety messages in this manual and on your appliance. Always read and obey all safety messages.



This is the safety alert symbol.

This symbol alerts you to potential hazards that can kill or hurt you and others.

All safety messages will follow the safety alert symbol and either the word "DANGER" or "WARNING."

These words mean:

⚠ DANGER

You can be killed or seriously injured if you don't **immediately** follow instructions.

⚠ WARNING

You can be killed or seriously injured if you don't follow instructions.

All safety messages will tell you what the potential hazard is, tell you how to reduce the chance of injury, and tell you what can happen if the instructions are not followed.

The washer shall be disconnected from its power source during service and when replacing parts. If the removal of plug is foreseen, it shall be clearly indicated that the removal of the plug has to be such that an operator can check from any of the points to which they have access that the plug remains removed.

If this is not possible, due to the construction of the washer or its installation, a disconnection with a locking system in the isolated position shall be provided.

IMPORTANT SAFETY INSTRUCTIONS

WARNING: To reduce the risk of fire, electric shock, or injury to persons when using the washer, follow basic precautions, including the following:

- Read all instructions before using the washer. 
- Under certain conditions, hydrogen gas may be produced in a hot water system that has not been used for 2 weeks or more. **HYDROGEN GAS IS EXPLOSIVE.** If the hot water system has not been used for such a period, before using the washer, turn on all hot water faucets and let the water flow from each for several minutes. This will release any accumulated hydrogen gas. As the gas is flammable, do not smoke or use an open flame during this time.
- Before the washer is removed from service or discarded, remove the door or lid.
- Do not install or store the washer where it will be exposed to the weather.
- Do not repair or replace any part of the washer or attempt any servicing unless specifically recommended in this manual or in published user-repair instructions that you understand and have the skills to carry out.
- Do not wash or dry articles that have been previously cleaned in, washed in, soaked in, or spotted with petrol, dry-cleaning solvents, other flammable, or explosive substances as they give off vapors that could ignite or explode.
- Do not add gasoline, dry-cleaning solvents or other flammable, or explosive substances to the wash water. These substances give off vapors that could ignite or explode.
- Do not allow children to play on or in the washer. Close supervision of children is necessary when the washer is used near children. Cleaning and user maintenance shall not be made by children without supervision. Children of less than 3 years should be kept away unless continuously supervised.
- To pause/stop a wash cycle, hold the STOP/PAUSE button for approximately 2 seconds until the machine enters the pause/stop state.
- This appliance is intended, but not limited, to be used in public areas.
- This washer/dryer is not intended for use by persons (including children) with reduced physical, sensory, or mental capabilities, or lack of experience or knowledge, unless they have been given supervision or instruction concerning use of the dryer by a person responsible for their safety.
- Do not reach into the washer if the tub, agitator, or drum is moving.
- The appliance must be disconnected from its power source during service and when replacing parts.
- Do not tamper with controls.
- If the supply cord is damaged, it must be replaced by the manufacturer, its service agent, or similarly qualified persons in order to avoid a hazard.
- Fabric softeners, or similar products, should be used as specified by the fabric softener instructions.

SAVE THESE INSTRUCTIONS

-CONTINUED ON NEXT PAGE-

- **WARNING:** The appliance must not be supplied through an external switching device, such as a timer, or connected to a circuit that is regularly switched on and off by a utility.
- Ventilation openings in the base shall not be obstructed by a carpet or similar object.
- The new hose-sets supplied with the appliance are to be used. Old hose-sets should not be reused.

- Only authorised spare parts shall be used in the event of failure.
- See "Electrical Requirements" section for earthing instructions.
- If the cord set is damaged, it must be replaced by a special cord set available from the manufacturer or its service agent.
- All service and installation operations shall be performed by a Maytag service person, qualified electrician or similarly qualified person.

NOTE: A compliant single check valve or some other no less effective backflow prevention device providing backflow prevention protection to at least fluid category two shall be fitted at the point of connection(s) between the water supply and the fitting or appliance. A check valve kit, part number W11578834, can be ordered to comply with IEC/EN backsiphonage requirements.

SAVE THESE INSTRUCTIONS

WASHER DISPOSAL



This appliance is marked according to the European directive 2002/ 96/ EC on Waste Electrical and Electronic Equipment (WEEE).

By ensuring this product is disposed of correctly, you will help avoid potential negative consequences for the environment and human health, which could otherwise be caused by inappropriate waste handling of this product.

The symbol on the product, or on the documents accompanying the product, indicates that this appliance may not be treated as household waste. Instead it shall be handed over to the applicable collection point for the recycling of electrical and electronic equipment.

Disposal must be carried out in accordance with local environmental regulations for waste disposal.

For more detailed information about treatment, recovery and recycling of this product, please contact your local city office, your household waste disposal service or the shop where you purchased the product.

INSTALLATION REQUIREMENTS

Tools and Parts

Gather the required tools and parts before starting installation. The parts supplied are in the washer drum.

Tools & Parts Needed:

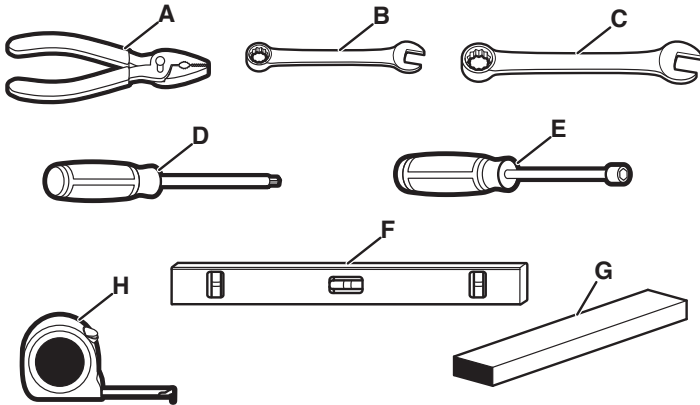

- A. Pliers open to 1⁹/₁₆" (39 mm)
- B. 1/2" (13 mm) Open end wrench
- C. 9/16" (14 mm) Open end wrench
- D. TORX[†] T20 security screwdriver
- E. 1/4" (6.3 mm) Nut driver
- F. Level
- G. Wood block
- H. Ruler or measuring tape

Parts Supplied (actual parts supplied depends on model):

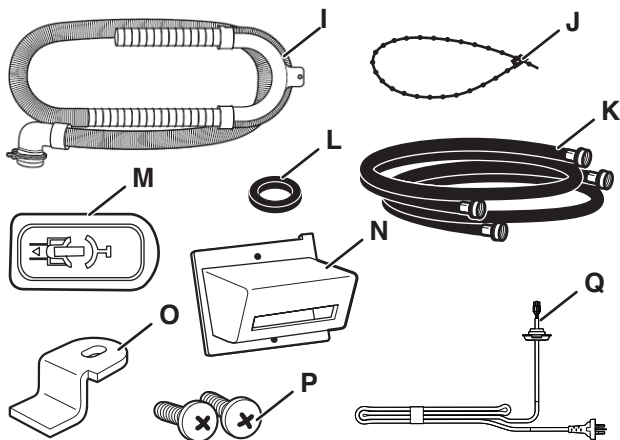

- I. Drain hose with clamp, u-form
- J. Removable tie strap
- K. Water inlet hoses (2)
- L. Inlet hose washers (4)
- M. Transit bold hole plug (4)
- N. Card reader bezel (on some models)
- O. Service door lock cam (on some models)
- P. Screws (on some models)
- Q. Power cords (2)

Alternate Parts

Your installation may require additional parts. If you are interested in purchasing one of the items listed here, contact your authorized Maytag distributor.

If you have	You will need to buy
Laundry tub or standpipe taller than 2.4 m (96")	Sump pump system (if not already available)
Overhead sewer	Standard 76 L (20 gallons), 762 mm (30") tall drain tub or utility sink and sump pump (available from local plumbing suppliers)
	<i>Detachable power supply cord - see Electrical Requirements</i>
Floor drain	Siphon break, Part Number 285834; additional drain hose, Part Number 8318155; and connector kit, Part Number 285835
Drain hose too short	1.2 m (4 ft) drain hose extension kit, Part Number DRNEXT4

Options

Pedestal

You have the option of purchasing pedestals separately for this washer. The pedestal will add to the total height of the washer.

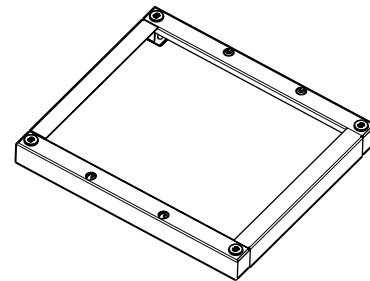

Optional pedestal

Pedestal Height	Approximate height with washer	Color	Part Number
73 mm (2 ⁷ / ₈ ")	1207 mm (47.5")	White	WHP0400VW

Specifications

These units are sold in multiple regions with different requirements for measuring capacity. Below are a few of the valid forms of measure posted on this product:

Dry Linen Capacity: A weight measure that reflects a minimum threshold for dry volume capacity that is needed for import tariff purposes.

IEC Capacity: The capacity measure that represents the maximum capacity of dry linens and textiles which the manufacturer declares can be treated in a specific cycle.

Dry Linen Capacity
10.5 kg (23 lbs)
IEC Capacity
10.5 kg (23 lbs)
Sound Level
LpA: 58 dB(A) (KpA+/-10 dB(A))

[†]TORX is a trademark of Acument Intellectual Properties, LLC.

Location Requirements

NOTE: This washer is intended to be used in public areas.

Selecting the proper location for your washer improves performance and minimizes noise and possible washer “walk.”

Your washer can be installed under a custom counter, or in a basement, laundry room, or recessed area. See “Drain System.”

Companion appliance location requirements should also be considered. Proper installation is your responsibility.

You will need:

- A water heater set to deliver 49°C (120°F) water to the washer.
- An earthed electrical outlet located within 1.8 m (6 ft) of where the power cord is attached to the back of the washer. See “Electrical Requirements.”
- Hot and cold water taps located within 1.2 m (4 ft) of the hot and cold water fill valves and water pressure of 137.9–689.6 kPa (20–100 psi).
- A level floor with a maximum slope of 25 mm (1") under entire washer. Installing the washer on soft floor surfaces, such as carpets or surfaces with foam backing, is not recommended.
- A sturdy and solid floor to support the washer with a total weight (water and load) of 180 kg (400 lbs).

Do not operate your washer in temperatures below 0°C (32°F). Some water can remain in the washer and can cause damage in low temperatures.

Installation clearances

- The location must be large enough to allow the washer door to be fully opened.
- Additional spacing should be considered for ease of installation and servicing. The door opens more than 90° and is not reversible.
- Additional clearances might be required for wall, door, and floor moldings.
- Additional spacing of 25 mm (1") on all sides of the washer is recommended to reduce noise transfer.
- Companion appliance spacing should also be considered.

Washer Dimensions

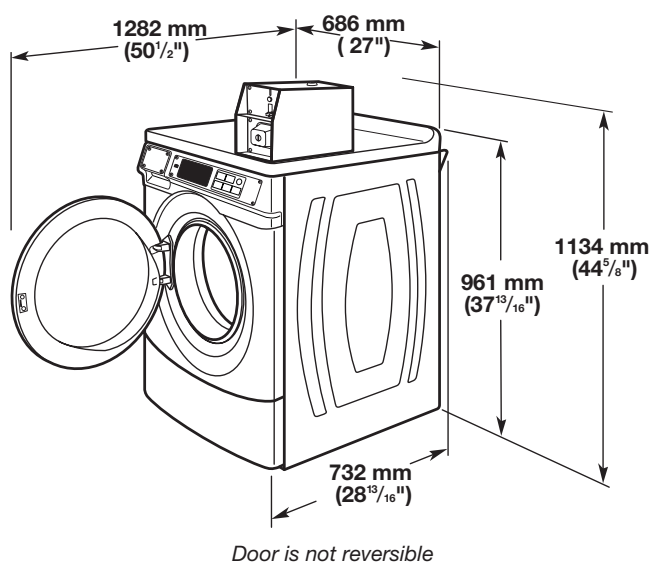

A floor drain should be provided under the bulkhead. Prefabricated bulkheads with electrical outlets, water inlet lines, and drain facilities should be used only where local codes permit.

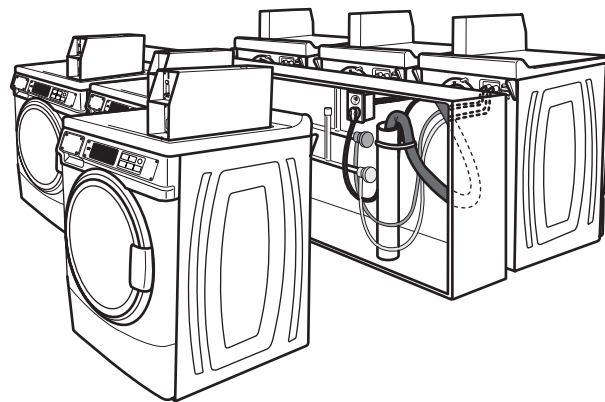

Drain System

The washer can be installed using the standpipe drain system (floor or wall), the laundry tub drain system, or the floor drain system. Select the drain hose installation method you need. See “Tools and Parts.”

Standpipe drain system – wall or floor (views A & B)

The standpipe drain requires a minimum diameter standpipe of 50 mm (2"). The minimum carry-away capacity can be no less than 45.5 L (12 gallons) per minute per washer.

The top of the standpipe must be at least 762 mm (30") high and no higher than 2.4 m (96") from the bottom of the washer.

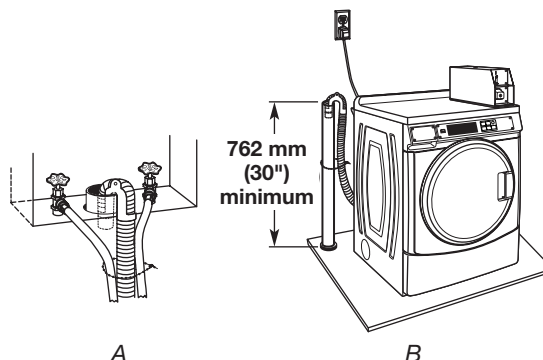

Laundry tub drain system (View C)

The laundry tub needs a minimum 76 L (20 gallons) capacity. The top of the laundry tub must be at least 762 mm (30") above the floor.

Floor drain system (View D)

The floor drain system requires a siphon break that may be purchased separately. See “Tools and Parts.”

The siphon break must be a minimum of 710 mm (28") from the bottom of the washer. Additional hoses might be needed.

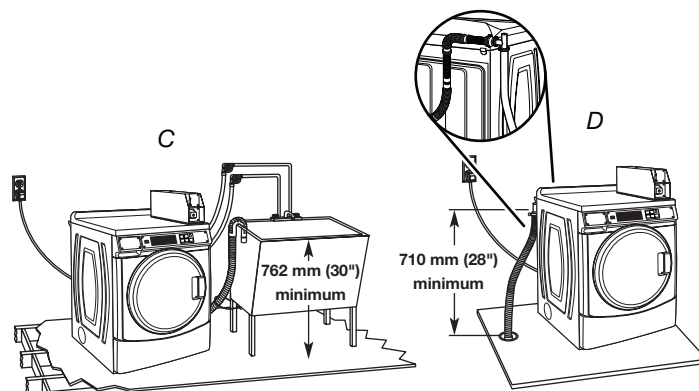

Electrical Requirements

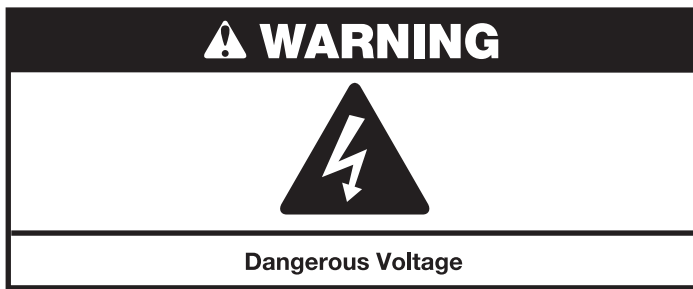

WARNING

Electrical Shock Hazard
Plug into a grounded (earthed) outlet.
Do not remove ground prong.
Do not use an adapter.
Do not use an extension cord.
Failure to follow these instructions can result in death, fire, or electrical shock.

- A 220–240 V, 50 Hz AC only, fused electrical supply is required. A time-delay 10–16 A fuse or circuit breaker is recommended.
- A detachable 3 conductor, 250 V, 10 A, 1.0 mm² (18 AWG) minimum, power supply cord, 1800 mm (6 ft) long (minimum), with one end terminated with an IEC 60320-1 C13 connector, the other end terminated in a 3 prong, earthing-type plug meeting the local, national, and/or regional approval authority/safety agency standards is required. Approved Maytag power supply cords are available for order for specific regions per the Power Cord Selection table.
- To minimize possible shock hazard, the cord must be plugged into a mating, 3 prong, earthing-type outlet, earthed in accordance with local codes and ordinances. If a mating outlet is not available, it is the personal responsibility and obligation of the customer to have the properly earthed outlet installed by a qualified electrician.
- If codes permit and a separate ground wire is used, it is recommended that a qualified electrician determine that the earth path is adequate.
- If the supply cord is damaged, it must be replaced by a special cord or assembly available from the manufacturer or its service agent.
- Do not earth to a gas pipe.
- Check with a qualified electrician if you are not sure the washer is properly earthed.
- Do not have a fuse in the neutral or earth circuit.
- Only a Maytag service person, qualified electrician, or similarly qualified person shall replace a power cord or perform service on the electrical power supply in accordance with these instructions and local codes and regulations.

- This product is shipped with the AS/NZS 3112 power cord installed. Additional power cords are supplied with the product. Refer to the Power Cord Selection table to determine the power cord required for your region, or if needed, to order the appropriate approved Maytag power supply cord.

EARTHING INSTRUCTIONS

This washer must be earthed. In the event of a malfunction or breakdown, earthing will reduce the risk of electric shock by providing a path of least resistance for electric current. This washer requires a cord having an equipment-earthing conductor and an earthing plug. The plug must be plugged into an appropriate outlet that is properly installed and earthed in accordance with all local codes and ordinances.

WARNING: Improper connection of the equipment-earthing conductor can result in a risk of electric shock. Check with a qualified electrician or serviceman if you are in doubt as to whether the appliance is properly earthed.

Do not modify the appliance power supply cord or plug – if it will not fit the outlet, have a proper outlet installed by a qualified electrician.

NOTE: Electrical safety standards: The manufacturer has chosen compliance with IEC/EN.60335 standards as the most appropriate for this product.

- Sound Pressure Level, LpA: 58 dbA (uncertainty, KpA: +/-3.6 dbA)

POWER CORD SELECTION		
Part Number	IEC Plug Type*	Intended Counties/Region
W11318406 (fused 13A)	G	United Kingdom, Ireland, Cyprus, Malaysia, Malta, Nigeria, Singapore, Hong kong, Saudi Arabia, UAE, GCC states, others (BS1363)
W11318407	E,F Suhuko (GEE 7/7)	EU, Belgium, Chile, Egypt, France, Indonesia, Jordan, Rep. of Korea, Paraguay, Russia, Thailand, Uruguay, Ukraine, Vietnam, others
W11318408	I	Australia, China, New Zealand, Papua New Guinea (AS/NZS 3112)
* - https://www.iec.ch/worldplugs/		

Power Cord Replacement Instructions

The steps in this section shall only be performed by a Maytag service person, qualified electrician, or similarly qualified person.

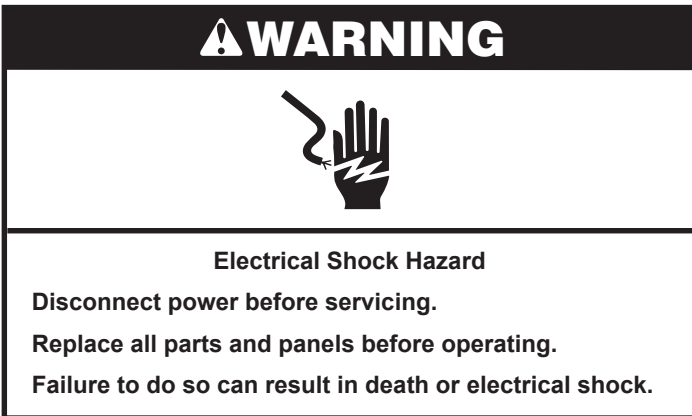
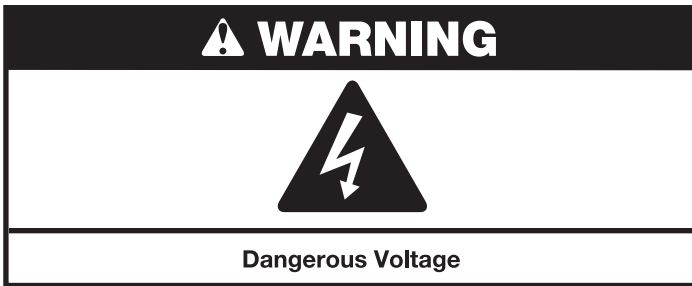

1. The appliance shall be disconnected from the power supply before servicing. Read all instructions before any disassembly.
2. Remove retaining screw securing power cord assembly to the product and save for re-installation.

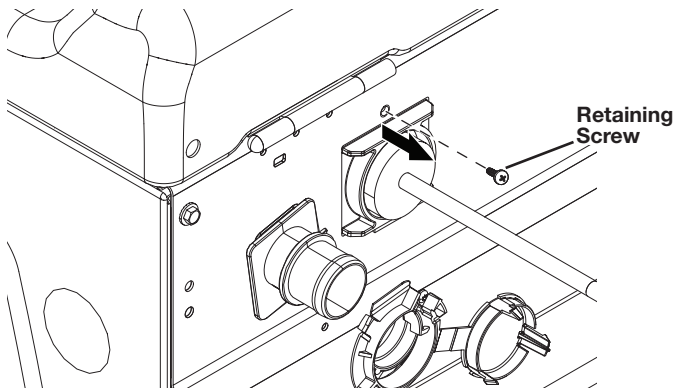

3. Rotate the power cord strain relief bracket within the machine console and remove at an angle from the opening in the back panel to expose access to the inner connector. The inner connector is still connected. Do not put strain on the conductors while removing the bracket to allow access to the connector.

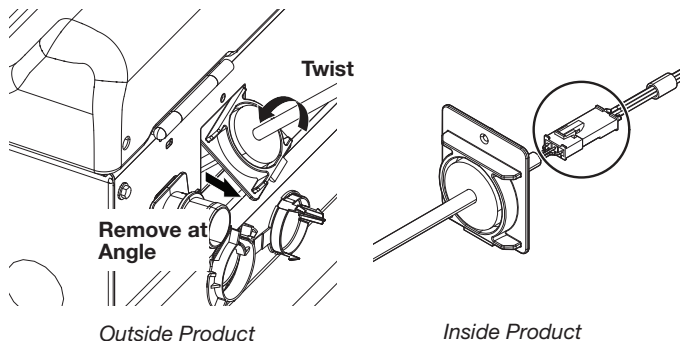

4. Disengage the supply connection within the product by depressing the connector clip to release the power cord from the appliance.

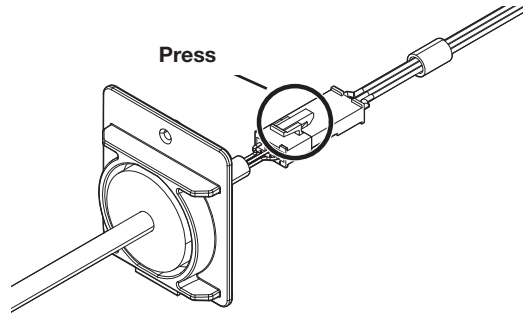

5. Remove the U-Clip from the strain relief bracket by sliding downward and save for re-installation.

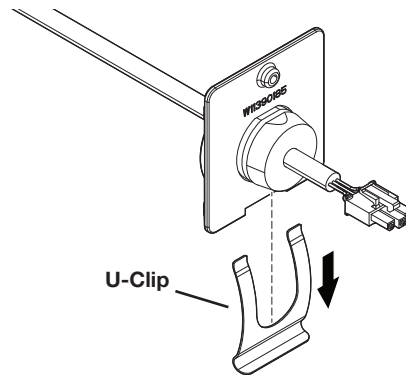

6. Remove the cord from the strain relief bracket and follow the cord installation steps 7-12. Save the strain relief bracket for re-installation.

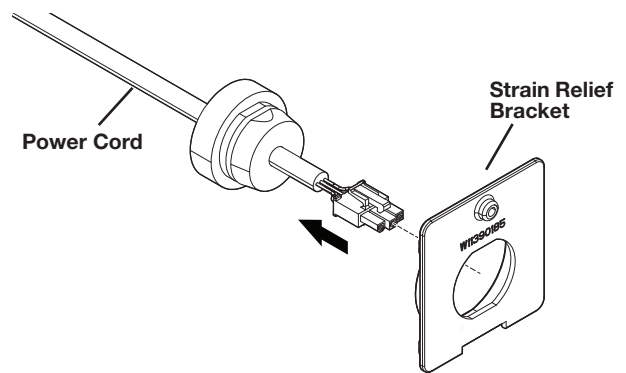

7. Select the regionally required cord/plug and slot it through the strain relief bracket.

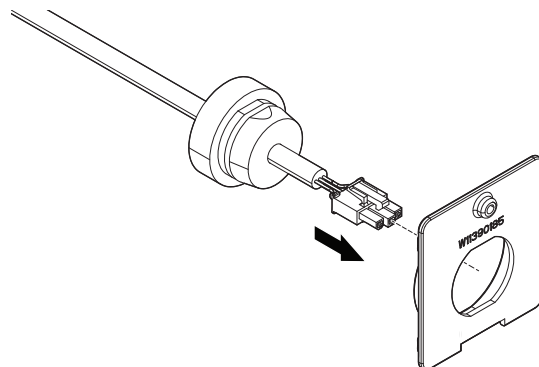

8. Ensure that the molded strain relief of the power cord is aligned and inserted all the way into the strain relief bracket before installing the U-Clip. Once inserted, install the U-Clip to lock the molded on strain relief of the power cord in position within the strain relief bracket.

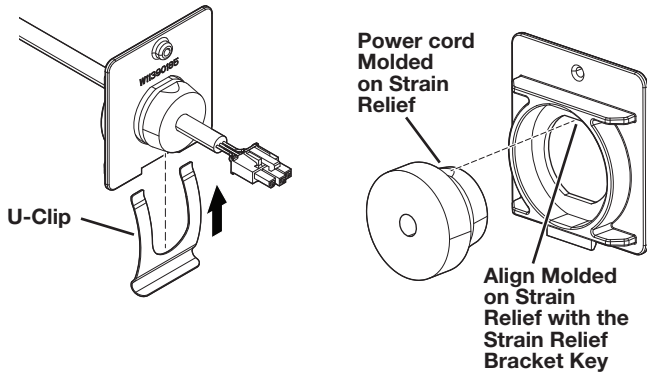

9. Insert the cord into the machine and secure the cord side connector to the matching machine side connector. Ensure the connector lock is engaged.

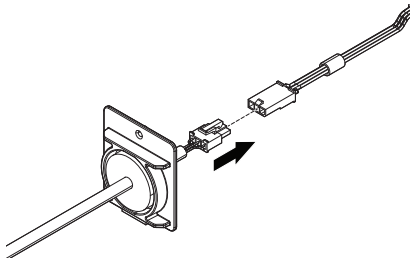

10. While the internal connector is still accessible, perform an Earthing Continuity Test:
 A current of at least 10 A, derived from a source having a no-load voltage not exceeding 12 V (AC or DC), is passed between:
- The grounding pin or earthing contact of the plug, and
 - The grounding conductor of the appliance side connector (female);
- The voltage drop is measured and the resistance is calculated and shall not exceed 0.2 Ω.
 If not found to be properly grounded, contact the manufacturer. Do not connect to the power supply.

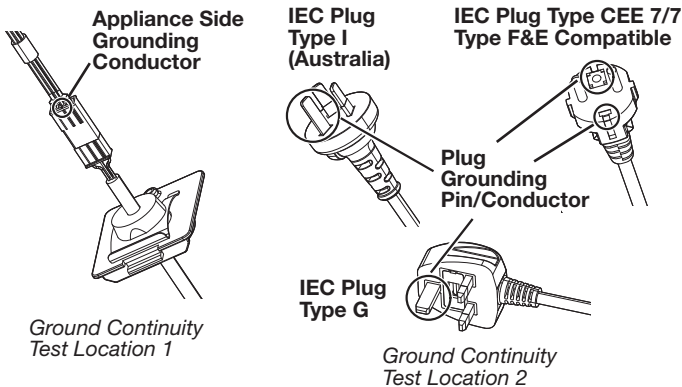

11. Once ground continuity is confirmed, rotate the fully assembled strain relief bracket and insert it into the opening in the back panel with the connector side facing inward. The installer shall ensure:
- a) That the screw bore is aligned with the back panel screw orifice.
 - b) The lip of the strain relief bracket is on the external side of the metal back panel.

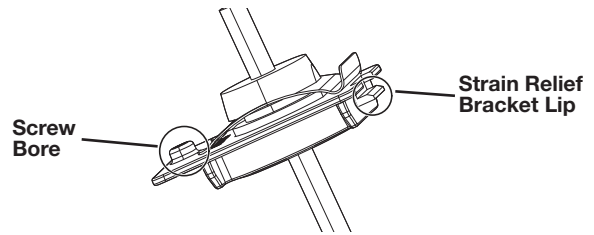

12. Insert the retaining screw from step 1 and secure the cord set to the back panel. The cord assembly shall not be able to be pushed inward, pulled outward, or twisted in any fashion that puts stress on the internal conductors. If not secured, revisit sections 7-11 and ensure proper installation.

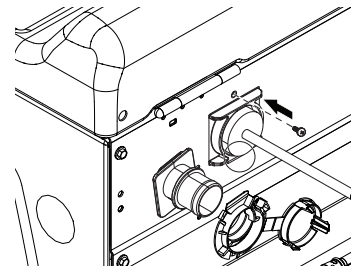

INSTALLATION INSTRUCTIONS

Remove Transport System

⚠ WARNING

Excessive Weight Hazard

**Use two or more people to move and install washer.
 Failure to do so can result in back or other injury.**

Maximum packed weight:
 PD model: 115 kg (253.53 lbs)
 PN/PR model: 111 kg (244.71 lbs)
 Maximum unpacked weight:
 PD model: 111 kg (244.71 lbs)
 PN/PR model: 107 kg (235.89 lbs)

IMPORTANT: Position the washer so that the rear of the washer is within approximately 900 mm (3 ft) of its final location.

There are 4 shipping bolts in the rear panel of the washer that support the suspension system during transportation.

1. Keep the washer in the upright position while removing the shipping bolts.

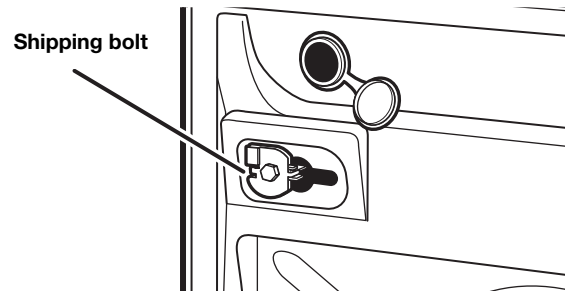

Shipping bolt with plastic spacer

2. Using a 13 mm (1/2") wrench, loosen each of the bolts.

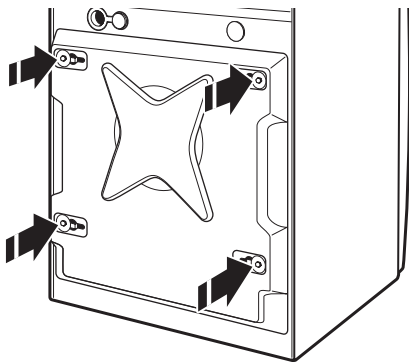

3. Once the bolt is loose, move it to the center of the hole and completely pull out the bolt, including the plastic spacer and store them in a location for use if the unit needs to be moved at a later date.

IMPORTANT: If the washer is to be transported at a later date, call your local service center for new transport bolts if the original set is misplaced. Machine must be transported in the upright position. To avoid structural or suspension damage to your washer, it must be properly set up for relocation by a certified technician.

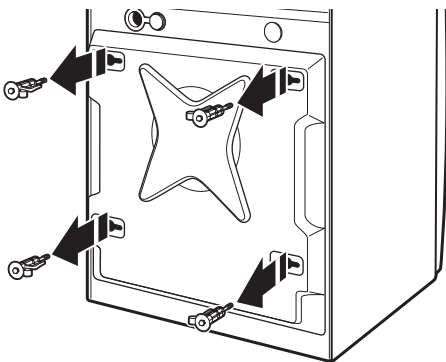

4. Close the bolt holes with the 4 transport bolt hole plugs.

NOTE: If the washer is to be transported at a later date, call your product distributor or installer. To avoid suspension and structural damage, your washer must be properly set up for relocation by a trained professional.

Connect the Inlet Hoses

Insert new flat washers (supplied) into each end of the inlet hoses. Firmly seat the washers in the couplings.

NOTE: Use new hoses supplied with the washer. Do not reuse old hoses.

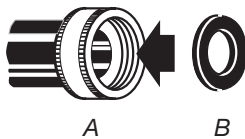

A. Coupling
B. Washer

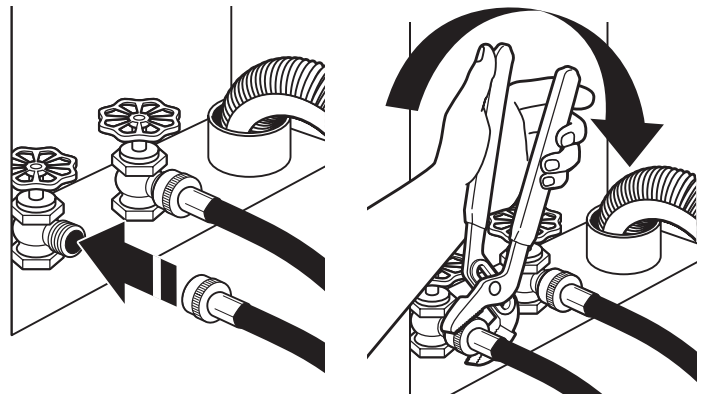

NOTE: Do not overtighten, use tape, or sealants on the valve. Damage to the valves can result.

Clear water lines

- Run water through both faucets and inlet hoses, into a laundry tub, drainpipe, or bucket, to get rid of particles in the water lines that might clog the inlet valve screens.
- Check the temperature of the water to make sure that the hot water hose is connected to the hot water faucet and that the cold water hose is connected to the cold water faucet.

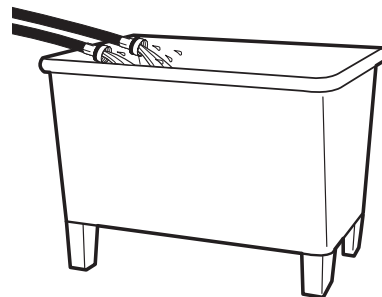

Connect the inlet hoses to the washer

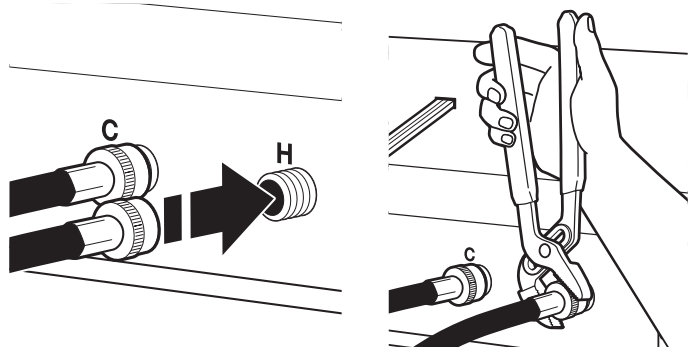

C. Cold water inlet
H. Hot water inlet

Connect the inlet hoses to water faucets

Make sure the washer drum is empty.

1. Attach a hose to the hot water faucet. Screw on coupling by hand until it is seated on the washer.
2. Attach a hose to the cold water faucet. Screw on coupling by hand until it is seated on the washer.
3. Using pliers, tighten the couplings with an additional two-thirds turn.

1. Attach the hot water hose to the check valve on washer's hot (H) water inlet valve. Screw on coupling by hand until it is seated on the check valve.
2. Attach the cold water hose to the check valve on washer's cold (C) water inlet valve. Screw on coupling by hand until it is seated on the check valve.
3. Using pliers, tighten the couplings with an additional two-thirds turn.

NOTE: Do not overtighten. Damage to the coupling can result.

- Turn on the water taps completely and check for leaks.

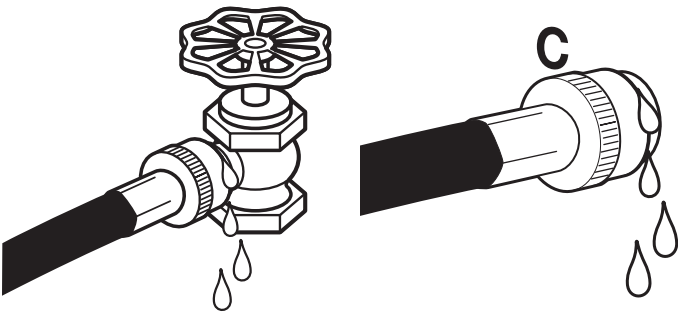

NOTE: Replace inlet hoses after 5 years of use to reduce the risk of hose failure. Record hose installation or replacement dates on the hoses for future reference.

Periodically inspect and replace hoses if bulges, kinks, cuts, wear, or leaks are found.

Connect the Drain Hose

Remove drain hose from washer drum

- Use locking pliers, squeeze hose clamp tabs together and insert over the end of drain hose.
- Slide drain hose onto washer connection.

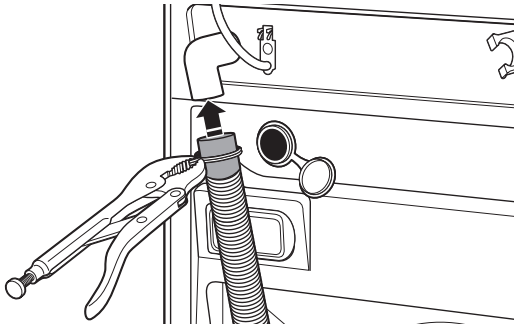

- Once drain hose is in place, release pliers.

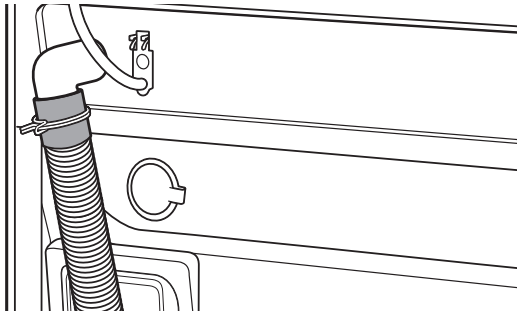

Washer drain system can be installed using a floor drain, wall standpipe, floor standpipe, or laundry tub.

Laundry tub drain or standpipe drain

Connect the drain hose form to the corrugated drain hose.

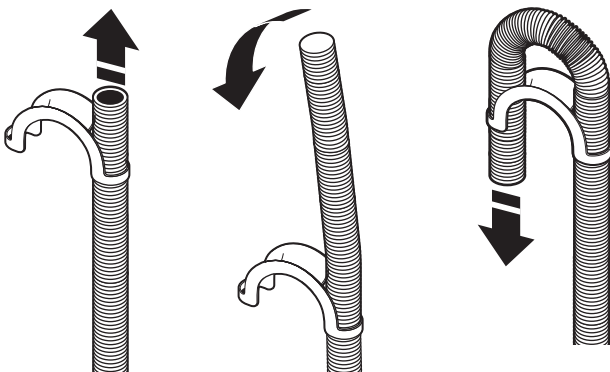

To keep drain water from going back into the washer:

- Use the drain hose form, and do not force excess drain hose into standpipe. Hose should be secure, but loose enough to provide a gap for air.
- Do not lay excess hose on the bottom of the laundry tub.

Floor drain

You may need additional parts. See Floor drain under “Tools and Parts.”

Secure the Drain Hose

Drain hose must be secured to stop the hose from moving when water is pumped out. If the drain hose moves, water may end up on the floor.

- Drape the power cord over the washer top.
- Move the washer to its final location.
- Place the drain hose in the laundry tub or standpipe as shown. See illustrations A and B.

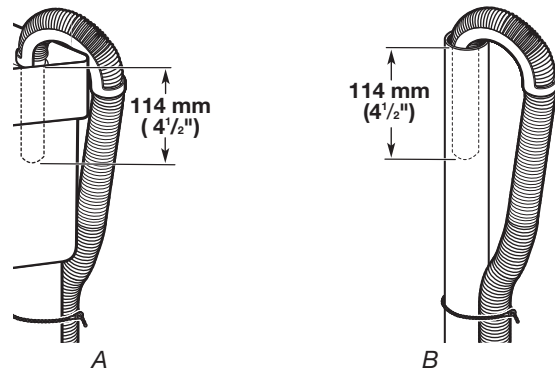

NOTES:

- Do not force excess drain hose back into the rear of the washer.
- To avoid siphoning, do not seal or put more than 114 mm (4 1/2") of the drain hose into drainpipe or standpipe.
- It is the responsibility of the installer to install and secure the drain hose into the provided plumbing/drain in a manner that will avoid the drain hose coming out of, or leaking from, the plumbing/drain.

Level the Washer

Properly leveling your washer avoids excessive noise and vibration.

- Check the levelness of the washer by placing a level on the top edge of the washer, first side to side, then front to back.

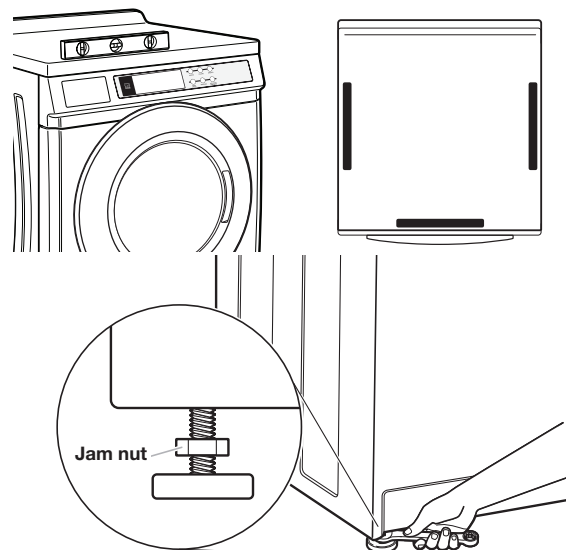

If the washer is against a wall, move the washer out slightly before tipping back. If the washer is not level, first prop the front with a wood block and adjust the feet as necessary. To adjust feet, use a 14 mm (9/16") open-end or adjustable wrench to turn jam nuts clockwise (as viewed from above) on feet until they are about 13 mm (1/2") from the washer cabinet. Then turn the leveling foot counterclockwise to lower the washer or clockwise to raise the washer. Recheck levelness of washer and that all four feet are firmly in contact with the floor. Repeat as needed.

2. Make sure all four feet are stable and resting on the floor. Then check that the washer is perfectly level (use a level).
3. When washer is level and all four feet are firmly in contact with the floor, use a 14 mm (9/16") open-end or adjustable wrench to turn jam nuts counterclockwise (as viewed from above) on leveling feet tightly against washer cabinet.

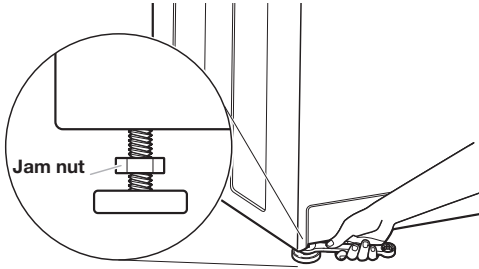

IMPORTANT: All four feet must be tightened. If the nuts are not tight against the washer cabinet, the washer may vibrate.

4. The washer should not move front to back, side to side, or diagonally when pushed on its top edges.
5. Slide the washer to its final location.
6. Confirm the levelness of the washer.

Payment System Setup

PD Model Washer is coin payment ready and allows the use of two different sizes of coins if a dual drop is installed. To set up the washer for coin payment, acquire a coin drop mechanism with the appropriate coin sensors. Connect coin sensors to coin slots 1 and 2, respectively.

Complete Installation

1. Check the electrical requirements. Be sure that you have the correct electrical supply and the recommended earthing method. See "Electrical Requirements."
2. Check that all parts are now installed. If there is an extra part, go back through the steps to see which step was skipped.
3. Check that you have all of your tools.
4. Dispose of/recycle all packaging materials.
5. Check that the water taps are on.
6. Check for leaks around taps and inlet hoses.

⚠ WARNING

Electrical Shock Hazard

Plug into a grounded (earthed) outlet.

Do not remove ground prong.

Do not use an adapter.

Do not use an extension cord.

Failure to follow these instructions can result in death, fire, or electrical shock.

7. Plug into an earthed socket outlet.
8. To test and to clean your washer, measure 1/2 the detergent manufacturer's recommended amount for a medium-size load. Pour the detergent into the detergent dispenser. Select any cycle and allow the washer to complete one whole cycle.



USER & SETUP INSTRUCTIONS

POWER WASH	NORMAL	DELICATES
← OPTIONS →		START
TEMPERATURE	EXTRA RINSE	STOP/PAUSE

1. Door must be closed before cycle selection is made.
2. Press fabric setting keypad for the wash cycle desired. After the cycle is started, the time will display and count down.

- \$1.75 wash price for Normal and Delicates cycles, \$2.00 for Powerwash (PD models).
- \$0.00 wash price (PR models).

General User Information

'0 Minutes' showing in display

This indicates the previous cycle is complete or a machine reset was performed. Opening the door will restore the display to the vend price or available state.

Factory Default Setting

Washer is programmed at the factory as follows:

- Normal and Delicates cycles have an 11 minutes wash period and 2 rinses, with the option of an extra rinse.
- The Powerwash cycle has 3 minutes of Prewash, a 14 minutes wash period and 4 rinses, with the option to deselect the extra rinse.

Warm Start (after power failure)

A few seconds after power is restored, if a cycle was in progress at the time of the power failure, 'RESELECT CYCLE' will flash in the display, indicating the need for a keypad press to restart washer.

Door Lock

The door will be locked when the cycle starts. The door will remain locked until the end of a cycle or approximately 2 minutes after a power interruption.

After the door is opened following the completion of a cycle, the display indicates the cycle price (unless set for free operation). As coins are inserted or debit inputs arrive, the display will change to acknowledge valid coin or debit inputs.

Free Cycles

This is established by setting the cycle price to zero. When this happens, 'SELECT CYCLE' will appear rather than a cycle price.

Display

After the washer has been installed and plugged in, the display will show "0 MINUTES." Once the washer has been plugged in and the washer door opened and closed, the display will show the price. In washers set for free cycles, the display will flash "SELECT CYCLE."

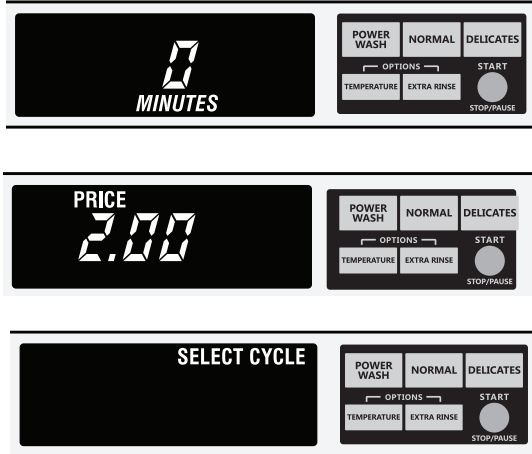

Control Set-Up Procedures

IMPORTANT: Read all instructions before operating.

- PD Models: Insert service access door key, turn, and lift to remove service access door.
- PR Models: Once the debit card reader is installed (according to the reader manufacturer's instructions), the set-up mode can only be entered by inserting a set-up card (supplied by the reader manufacturer) into the card slot. If a set-up card is not available, diagnostic modes can be entered by removing connector J4 on the circuit board or by using the Service Access Code (see Service Access Code section) for PR washers set up for free vend.

⚠ WARNING



Electrical Shock Hazard

Disconnect power before servicing.

Replace all parts and panels before operating.

Failure to do so can result in death or electrical shock.

IMPORTANT: Unplug washer or disconnect power before opening the console. To access connector J4:

- Unplug washer or disconnect power.
- Open console, disconnect plug on J4, close console.
- Plug in washer or reconnect power. The washer is now in the set-up mode. The lower fabric setting keypads and the digital display are used to set up the controls. The display can contain 4 numbers and/or letters and a decimal point. These are used to indicate the set-up codes and related code values available for use in programming the washer.

How to use the keypads to program controls

1. The POWER WASH – UPPER LEFT keypad is used to adjust the values associated with set-up codes. Pressing this keypad will increment the value. Rapid adjustment is possible by holding this keypad down.
2. The TEMPERATURE – LOWER LEFT keypad is used to adjust the values associated with set-up codes. Pressing this keypad will decrement the value. Rapid adjustment is possible by holding this keypad down.
3. The EXTRA RINSE – LOWER MIDDLE keypad will advance through the set-up codes. Pressing this keypad will advance to the next available set-up code. Holding this keypad down will automatically advance through the set-up codes at a rate of one (1) per second.
4. The DELICATES – UPPER RIGHT keypad is used to select or deselect options.

Start Operating Setup

NOTE: Prior to operation, a payment system or an OPL kit must be installed on PD models as part of the setup.

Before proceeding, it is worth noting that, despite all of the options available, an owner can simply choose to uncrate a new commercial washer, hook it up, plug it in, and have a washer that operates. Washers are preset at the factory for an 11 minutes wash period and 3 rinses (no extra rinse).

Setup Codes

FOR PR MODELS: The set-up codes are the same as for the "PD" model except where noted.

The set-up code is indicated by the 1 or 2 left-hand characters. The set-up code value is indicated by the 2 or 3 right-hand characters. The first code shown in each section is the Factory Default setting.

NOTE: Set-up codes marked with * are able to transfer from one machine to another machine (must be same model type) via USB stick.

Code	Explanation
6 07 NORMAL	NORMAL CYCLE AMOUNT TO START (Factory Default)
6 07	Represents the number of Coins or Debit inputs required to start the cycle. See Value of Coin 1. Adjustable from 0 to 200. PD models default setting is 7 - PR models default setting is 0. Increase from 0–200 by pressing the UPPER LEFT keypad and decrease by pressing LOWER LEFT keypad.
6 00	PR MODELS ONLY: Factory default of 0.
Press the LOWER MIDDLE keypad once to advance to next code.	
6 07 DELICATES	DELICATES CYCLE AMOUNT TO START (Factory Default)
6 07	Represents the number of Coins or Debit inputs required to start the cycle. See Value of Coin 1. Adjustable from 0 to 200. PD models default setting is 7 - PR models default setting is 0. Increase from 0–200 by pressing the UPPER LEFT keypad and decrease by pressing LOWER LEFT keypad.
6 00	PR MODELS ONLY: Factory default of 0.
Press the LOWER MIDDLE keypad once to advance to next code.	
6 07 POWER WASH	POWERWASH CYCLE AMOUNT TO START (Factory Default)

Code	Explanation
6 07	Represents the number of Coins or Debit inputs required to start the cycle. See Value of Coin 1. Adjustable from 0 to 200. PD models default setting is 7 - PR models default setting is 0. Increase from 0-200 by pressing the UPPER LEFT keypad and decrease by pressing LOWER LEFT keypad.
6 00	PR MODELS ONLY: Factory default of 0.
Press the LOWER MIDDLE keypad once to advance to next code.	
7 11	WASH LENGTH
7 11	This is the number of minutes for WASH. Washer comes from the factory preset with 11 minutes. Choose from 9-17 minutes by pressing the LOWER LEFT keypad.
Press the LOWER MIDDLE keypad once to advance to next code.	
8 00	ADDITIONAL RINSE OPTION/EXIT SERVICE MODE
NOTE: This only affects NORMAL and DELICATES cycles. Additional Rinse is always enabled for POWERWASH.	
8 00	Additional Rinse not selected 'OFF'. Use this field to exit Service Mode when entered via the key dance. Press and hold the LOWER LEFT keypad to exit Service Mode.
8 Ar	Additional Rinse selected 'ON'. Use this field to exit Service Mode when entered via the key dance.
Press and hold the LOWER LEFT keypad to exit Service Mode.	
Press the LOWER MIDDLE keypad once to advance to next code.	
9 00	CYCLE COUNTER OPTION This option is either SELECTED 'ON' or NOT SELECTED 'OFF'.
9 00	Not Selected 'OFF'.
9 0C	Selected 'ON' and not able to be deselected. Press the LOWER RIGHT keypad 3 consecutive times to select 'ON'. Once selected 'ON' it cannot be deselected.
Press the LOWER MIDDLE keypad once to advance to next code.	
1. 00	MONEY COUNTER OPTION This option is either SELECTED 'ON' or NOT SELECTED 'OFF'.
1. 00	Not Selected 'OFF'.
1. 00	Selected 'ON'. Press the UPPER RIGHT keypad 3 consecutive times to select 'ON' and 3 consecutive times to remove (Not Selected 'OFF'.) Counter resets by going from 'OFF' to 'ON'.
1 C0	Selected 'ON' and not able to be deselected. To select 'ON' and not able to be deselected, first select 'ON', then within 2 seconds, press the LOWER RIGHT keypad twice, LOWER LEFT keypad once, and exit the set-up mode.
Press the LOWER MIDDLE keypad once to advance to next code.	
2. 00	SPECIAL PRICING OPTIONS This option is either SELECTED 'ON' or NOT SELECTED 'OFF'.
2. 00	Not Selected 'OFF', and next available code will be A.00.
2. SP	Selected 'ON'. Press the UPPER RIGHT keypad once for this selection.

Code	Explanation
NOTE: If SPECIAL PRICING OPTION is selected, there is access to codes '3.XX' through '9.XX'.	
Press the LOWER MIDDLE keypad once to advance to next code.	
Options to use if SPECIAL PRICING is selected:	
3. 07 NORMAL	NORMAL SPECIAL CYCLE AMOUNT TO START
3. 07	Represents the number of Coins or Debit inputs required to start the cycle. Value of Coin 1. Adjustable from 0 to 200. PD models default setting is 7 - PR models default setting is 0. Increase from 0-200 by pressing the UPPER LEFT keypad and decrease by pressing LOWER LEFT keypad. Factory default of 7.
3. 00	PR MODELS ONLY: Factory default of 0.
Press the LOWER MIDDLE keypad once to advance to next code.	
3. 07 DELICATES	DELICATES SPECIAL CYCLE AMOUNT TO START
3. 07	Represents the number of Coins or Debit inputs required to start the cycle. See Value of Coin 1. Adjustable from 0 to 200. PD models default setting is 7 - PR models default setting is 0. Increase from 0-200 by pressing the UPPER LEFT keypad and decrease by pressing LOWER LEFT keypad.
3. 00	PR MODELS ONLY: Factory default of 0.
Press the LOWER MIDDLE keypad once to advance to next code.	
3. 07 POWER WASH	POWERWASH SPECIAL CYCLE AMOUNT TO START
3. 07	Represents the number of Coins or Debit inputs required to start the cycle. See Value of Coin 1. Adjustable from 0 to 200. PD models default setting is 7 - PR models default setting is 0. Increase from 0-200 by pressing the UPPER LEFT keypad and decrease by pressing LOWER LEFT keypad.
3. 00	PR MODELS ONLY: Factory default of 0.
Press the LOWER MIDDLE keypad once to advance to next code.	
5. 00	TIME-OF-DAY CLOCK, MINUTES
5. 00	This is the TIME-OF-DAY CLOCK, minute setting; select 0-59 minutes by pressing the LOWER LEFT keypad.
Press the LOWER MIDDLE keypad once to advance to next code.	
6. 00	TIME-OF-DAY CLOCK, HOURS NOTE: Uses 24-hour clock.
6. 00	This is the TIME-OF-DAY CLOCK, hour setting; select 0-23 hours by pressing the LOWER LEFT keypad.
Press the LOWER MIDDLE keypad once to advance to next code.	
7. 00	SPECIAL PRICE START HOUR NOTE: Uses 24-hour clock.
7. 00	This is the start hour; 0-23 hours. Select START HOUR by pressing the LOWER LEFT or UPPER LEFT keypad.
Press the LOWER MIDDLE keypad once to advance to next code.	
8. 00	SPECIAL PRICE STOP HOUR NOTE: Uses 24-hour clock.

Code	Explanation																								
8. 00	This is the stop hour; 0–23 hours. Select STOP HOUR by pressing the LOWER LEFT or UPPER LEFT keypad.																								
Press the LOWER MIDDLE keypad once to advance to next code.																									
9. 10	SPECIAL PRICE DAY																								
9. 10	This represents the day of the week and whether special pricing is selected for that day. A number followed by '0' indicates no selection that particular day (9.10). A number followed by an 'S' indicates selected for that day (9.1S). Days of the week (1–7) are selected by pressing the LOWER LEFT keypad. Press the UPPER RIGHT keypad once to select special pricing for each mday chosen. When exiting set-up code '9', the display must show current day of week: <table border="1"> <thead> <tr> <th>DISPLAY</th> <th>DAY OF WEEK</th> <th>CODE (selected)</th> </tr> </thead> <tbody> <tr> <td>10</td> <td>Day 1 = Sunday</td> <td>1S</td> </tr> <tr> <td>20</td> <td>Day 2 = Monday</td> <td>2S</td> </tr> <tr> <td>30</td> <td>Day 3 = Tuesday</td> <td>3S</td> </tr> <tr> <td>40</td> <td>Day 4 = Wednesday</td> <td>4S</td> </tr> <tr> <td>50</td> <td>Day 5 = Thursday</td> <td>5S</td> </tr> <tr> <td>60</td> <td>Day 6 = Friday</td> <td>6S</td> </tr> <tr> <td>70</td> <td>Day 7 = Saturday</td> <td>7S</td> </tr> </tbody> </table>	DISPLAY	DAY OF WEEK	CODE (selected)	10	Day 1 = Sunday	1S	20	Day 2 = Monday	2S	30	Day 3 = Tuesday	3S	40	Day 4 = Wednesday	4S	50	Day 5 = Thursday	5S	60	Day 6 = Friday	6S	70	Day 7 = Saturday	7S
DISPLAY	DAY OF WEEK	CODE (selected)																							
10	Day 1 = Sunday	1S																							
20	Day 2 = Monday	2S																							
30	Day 3 = Tuesday	3S																							
40	Day 4 = Wednesday	4S																							
50	Day 5 = Thursday	5S																							
60	Day 6 = Friday	6S																							
70	Day 7 = Saturday	7S																							
Press the LOWER MIDDLE keypad once to advance to next code.																									
A. 00	VAULT VIEWING OPTION This option is either SELECTED 'ON' or NOT SELECTED 'OFF'.																								
A. 00	Not Selected 'OFF'.																								
A. SC	Selected 'ON'. Press the UPPER RIGHT keypad once for this selection. When selected, the money and/or cycle counts will be viewable (if counter option(s) is selected) when the coin box is removed.																								
Press the LOWER MIDDLE keypad once to advance to next code.																									
b. 05	VALUE OF COIN 1																								
b. 05	This represents the value of coin 1 in number of \$0.05 increments of the larger coin value. Example: 5 x \$0.05 = \$0.25. By pressing the LOWER LEFT keypad, there is the option of 1–199 for the number of \$0.05 increments.																								
Press the LOWER MIDDLE keypad once to advance to next code.																									
C. 20	VALUE OF COIN 2																								
C. 20	This represents the value of coin 2 in number of \$0.05 increments of the larger coin value. Example: 20 x \$0.05 = \$1.00.																								
Press the LOWER MIDDLE keypad once to advance to next code.																									
d. 00	COIN SLIDE OPTION This option is either SELECTED 'ON' or NOT SELECTED 'OFF'. Replacement of meter case will be needed for coin slide mounting.																								
d. 00	Not Selected 'OFF'.																								

Code	Explanation
d. CS	Selected 'ON'. NOTE: This option needs to be set to '00' unless the meter case has been changed to accept a coin slide device. Press the UPPER RIGHT keypad 3 consecutive times for this selection. When coin slide mode is selected, set 'b'. equal to value of vend price in \$0.05 increments. Set set-up code 6 xx (regular cycle price) and set-up code 3.xx (special cycle price) to number of slide operations. If the installer sets-up 'CS' and a coin drop mechanism is installed, the washer will not register coins that are inserted.
Press the LOWER MIDDLE keypad once to advance to next code.	
E. 00	ADD COINS OPTION This option is either SELECTED 'ON' or NOT SELECTED 'OFF'. This option causes the customer display to show the number of coins (coin 1) to enter, rather than the dollars-and-cents amount.
E. 00	Not Selected 'OFF'.
E. AC	Selected 'ON'. Press the UPPER RIGHT keypad 3 consecutive times for this selection.
Press the LOWER MIDDLE keypad once to advance to next code.	
H. 00 COOL	COOL TEMPERATURE UPGRADE PRICE
H. 00	Increase from 0–200 by pressing the UPPER LEFT keypad and decrease by pressing LOWER LEFT keypad.
Press the LOWER MIDDLE keypad once to advance to next code.	
H. 00 WARM	WARM TEMPERATURE UPGRADE PRICE
H. 00	Increase from 0–200 by pressing the UPPER LEFT keypad and decrease by pressing LOWER LEFT keypad.
Press the LOWER MIDDLE keypad once to advance to next code.	
H. 00 HOT	HOT TEMPERATURE UPGRADE PRICE
H. 00	Increase from 0–200 by pressing the UPPER LEFT keypad and decrease by pressing LOWER LEFT keypad.
Press the LOWER MIDDLE keypad once to advance to next code.	
H. 01 EXTRA RINSE	EXTRA RINSE UPGRADE PRICE
H. 01	Increase from 0–200 by pressing the UPPER LEFT keypad and decrease by pressing LOWER LEFT keypad.
Press the LOWER MIDDLE keypad once to advance to next code.	
J. Cd	COIN/DEBIT OPTION
J. Cd	Both coin and debit selected. Press the UPPER RIGHT keypad 3 consecutive times for this selection.
J. C_	Coins selected, debit disabled. Press the UPPER RIGHT keypad 3 consecutive times for this selection.
J. _d	PR models factory default to J._d. Debit Card selected, coins disabled. Press the UPPER RIGHT keypad 3 consecutive times to change this selection.

Code	Explanation
J. Ed	Enhanced Debit is self-selected when a Generation 2 card reader is installed in the washer. The Ed option cannot be manually selected or deselected.
Press the LOWER MIDDLE keypad once to advance to next code.	
L. 00	PRICE SUPPRESSION OPTION This option causes the customer display to show 'ADD' or 'AVAILABLE' rather than the amount of money to add. (Used mainly in debit installations.)
L. 00	Not Selected 'OFF.'
L. PS	Selected 'ON.' Press the UPPER RIGHT keypad once for this selection.
Press the LOWER MIDDLE keypad once to advance to next code.	
n. CE	CLEAR ESCROW OPTION When selected, money held in escrow for 30 minutes without further escrow or cycle activity will be cleared.
n 00	Not Selected 'OFF'.
n CE	Selected 'ON'. Press the UPPER RIGHT keypad once for this selection.
Press the LOWER MIDDLE keypad once to advance to next code.	
r. 800	TOP SPIN SPEED RPM
r. 800	This can be selected from the following spin speeds: 600 rpm, 750 rpm, 800 rpm, 1000 (displays as 999) rpm. Step between speeds by pressing the UPPER RIGHT keypad. Factory default of 800 rpm.
Press the LOWER MIDDLE keypad once to advance to next code.	
A1. 03	PREWASH LENGTH
A1. 03	This is the number of minutes of PREWASH. Select between 2 and 7 minutes by pressing the UPPER LEFT keypad to increase or the LOWER LEFT keypad to decrease.
Press the LOWER MIDDLE keypad once to advance to next code.	
A2. 03	FINAL SPIN LENGTH
A2. 03	This is the number of minutes of final high speed spin. Choose from 3–8 minutes by pressing the UPPER LEFT keypad to increase or the LOWER LEFT keypad to decrease.
Press the LOWER MIDDLE keypad once to advance to next code.	
A3. 02	NORMAL CYCLE SETTINGS
A3. 02	Allows the owner to select the cycle default options of Water Temperature, Prewash, and Extra Rinse. See Table 1 for specific settings. Normal is set to 02 from the factory. The UPPER LEFT and LOWER LEFT keypads change the values.
A4. 00	DELICATES CYCLE SETTINGS
A4. 00	Allows the owner to select the cycle default options of Water Temperature, Prewash, and Extra Rinse. See Table 1 for specific settings. Delicates is set to 00 from the factory. The UPPER LEFT and LOWER LEFT keypads change the values.
A5. OF	POWERWASH CYCLE SETTINGS

Code	Explanation
A5. OF	Allows the owner to select the cycle default options of Water Temperature, Prewash, and Extra Rinse. See Table 1 for specific settings. PowerWash is set to OFF from the factory. The UPPER LEFT and LOWER LEFT keypads change the values.
Press the LOWER MIDDLE keypad once to advance to next code.	
If cycle counter (9 0C) is selected, the following is true:	
1 00	Represents the number of cycles in HUNDREDS 1 <u>02</u> = 200
2 00	Represents the number of cycles in ONES 2 <u>25</u> = 25
TOTAL CYCLES = 225	
This is "VIEW ONLY" and cannot be cleared.	
Press the LOWER MIDDLE keypad once to advance to next code.	
If money counter (1.0C or 1.C0) is selected, the following is true:	
3 00	Number of dollars in HUNDREDS 3 <u>01</u> = \$100.00
4 00	Number of dollars in ONES 4 <u>68</u> = \$ 68.00
5 00	Number of CENTS 5 <u>75</u> = \$ 00.75
TOTAL = \$168.75	

END OF SETUP PROCEDURES

EXIT FROM SETUP MODE

- PD Models: Reinstall access door.
- PR Models:
 - Unplug washer or disconnect power.
 - Open console, reinsert plug into Service Connection, close console.
 - Plug in washer or reconnect power.

SERVICE ACCESS CODE

This code can be entered to access service mode without removing the console. It only functions on washers set up for 0 vend price without any Special Pricing setup, and the Coin/Debit Option must be set to "J_d". If the washer is not in failure mode, the door must be opened to proceed.

To enter the Service Access Code, press these keypads in the following order: 1–upper left, 2–lower right, 3–upper right, 4–lower left.

NOTE: If the Service Access Code procedure is not completed properly, as noted above, there is a 15 seconds delay before it can be attempted again.

There are 3 options to exit from the Service Mode:

1. Power down the washer; then reapply power.
2. Wait 2 minutes without touching any keypads (without diagnostic modes running).
3. From Set-Up Code 8, press keypad #1 for 4 seconds.

WASHER CARE

Cleaning Your Washer

Cleaning the Door Seal/Bellow

1. Open the washer door and remove any clothing or items from the washer.
2. Inspect the colored seal/bellow between the door opening and the drum for stained areas. Pull back the seal/bellow to inspect all areas under the seal/bellow and to check for foreign objects.

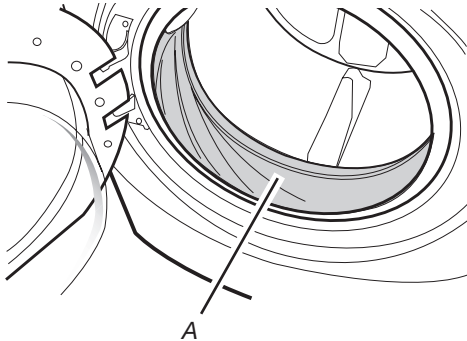

A. Seal/Bellow

3. If stained areas are found, wipe down these areas of the seal/bellow, using the procedure that follows.
 - a) Mix a dilute solution, using 177 mL (3/4 cup) of liquid chlorine bleach, and 3.8 L (1 gallon) of warm tap water.
 - b) Wipe the seal/bellow area with the dilute solution, using a damp cloth.
 - c) Let stand 5 minutes.
 - d) Wipe down area thoroughly with a dry cloth and let the washer interior air dry with door open.

IMPORTANT:

- Wear rubber gloves when cleaning for prolonged periods.
- Refer to the bleach manufacturer's instructions for proper use.

Washer Maintenance Procedure

This washer has a special cycle that uses higher water volumes in combination with liquid chlorine bleach to thoroughly clean the inside of the washer.

NOTES:

- Read these instructions completely before beginning the cleaning process.
- If necessary, the cleaning cycle may be interrupted by pressing the keypad twice. However, this will not immediately stop the cycle. The washer will continue with several rinse and drain steps to ensure that all remaining bleach is rinsed from the washer.

Begin procedure

1. Open the washer door and remove any clothing or items from the washer.
2. **Use liquid chlorine bleach:**
Open the dispenser drawer and immediately add 160 mL (2/3 cup) of liquid chlorine bleach to the bleach compartment.
NOTE: Do not add any detergent to this cycle. Use of more than 160 mL (2/3 cup) of bleach will cause product damage over time.
3. Close the washer door and the dispenser drawer.

4. Enter Set-Up Mode
Press Upper Right Keypad for 2 seconds. P01 will be displayed. Press Lower Middle Keypad 7 times to advance to P08. Press Start Keypad.
NOTE: The door will lock and the drum will rotate; then the door will unlock, lock again, and the cycle will continue.
 - The washer will not fill, but the drum will rotate while the washer runs a short sensing cycle. This will take approximately 3 minutes.
5. The cycle will determine whether clothing or other items are in the washer.
 - a) If no items are detected in the washer, it will proceed to Step 7.
 - b) If any items are detected in the washer, "rL" or "F-34" will be displayed. Then the door will unlock.
 - Press to cancel the failure code.
Then repeat steps 1, 3, and 4 to start the cycle again.
6. Once the cycle has begun, allow the cycle to complete.
7. After the cycle is complete, leave the door open slightly, to allow for better ventilation and drying of washer interior.

Always do the following to maintain washer freshness:

- Use only "HE" High Efficiency detergent.
- Leave the door slightly open after each cycle to allow for better ventilation and drying of washer interior.
- Clean the washer monthly using the Washer Maintenance Procedure, and 160 mL (2/3 cup) of liquid chlorine bleach.
- If the procedure does not sufficiently improve the washer freshness, please evaluate your installation and usage conditions for other causes.

Cleaning the Exterior

Use a soft, damp cloth or sponge to wipe up any spills. Occasionally wipe the outside of your washer to keep it looking new. Use mild soap and water. Do not use abrasive products.

Cleaning the Dispenser Drawer

The dispenser drawer is removable for easy cleaning.

1. Unlock the dispenser drawer by pressing the Release Lever. Remove the drawer.
2. Remove the inserts (the siphon from the softener and bleach compartments).
3. Wash the parts under running water.
NOTE: Do not wash components in the dishwasher.
4. Replace the inserts and return the dispenser to the drawer.

Water Inlet Hoses

Replace water inlet hoses after 5 years of use to reduce the risk of hose failure. Periodically inspect and replace water inlet hoses if bulges, kinks, cuts, wear, or leaks are found.

When replacing your water inlet hoses, mark the date of replacement on the label with a permanent marker.

ASSISTANCE OR SERVICE

Direct all requests for service to the Maytag Commercial Laundry Distributor that sold the appliance.

When calling, please know the purchase date and the complete model and serial number of your appliance. This information will help us to better respond to your request.

Accessories

Enhance your washer with these premium accessories. For more high-quality items or to order, contact your authorized Maytag distributor.

Whirlpool Customer Service, PO Box #8, St. Joseph, MI 49085
Manufacturer site: Whirlpool Corporation, 119 Birdseye St., Clyde, OH 43410.
EU representative: Whirlpool EMEA S.p.A., Via Carlo Pisacane n.1 20016 Pero (MI) Italy

SÉCURITÉ DU LAVE-LINGE

Votre sécurité et celle des autres est très importante.

Nous donnons de nombreux messages de sécurité importants dans ce manuel et sur votre appareil ménager. Assurez-vous de toujours lire tous les messages de sécurité et de vous y conformer.



Voici le symbole d'alerte de sécurité.

Ce symbole d'alerte de sécurité vous signale les dangers potentiels de décès et de blessures graves à vous et à d'autres.

Tous les messages de sécurité suivront le symbole d'alerte de sécurité et le mot "DANGER" ou "AVERTISSEMENT". Ces mots signifient :

⚠ DANGER

Risque possible de décès ou de blessure grave si vous ne suivez pas immédiatement les instructions.

⚠ AVERTISSEMENT

Risque possible de décès ou de blessure grave si vous ne suivez pas les instructions.

Tous les messages de sécurité vous diront quel est le danger potentiel et vous disent comment réduire le risque de blessure et ce qui peut se produire en cas de non-respect des instructions.

Le lave-linge doit être débranché de sa source de courant électrique durant les interventions de service et le remplacement des pièces. Si l'on prévoit de retirer la prise, il doit être clairement indiqué qu'il est possible pour l'opérateur de confirmer le retrait de la prise depuis n'importe quel point d'accès.

Si ce n'est pas possible en raison de la construction ou de l'installation de l'appareil, une déconnexion avec un système de verrouillage en position isolée sera prévue.

CONSIGNES DE SÉCURITÉ IMPORTANTES

AVERTISSEMENT : Pour réduire le risque d'incendie, de choc électrique ou de blessure lors de l'utilisation du lave-linge, suivre les consignes de base suivantes :

- Lire toutes les instructions avant d'utiliser le lave-linge. 
- Dans certaines conditions, un circuit d'eau chaude inutilisé pendant 2 semaines ou plus peut produire de l'hydrogène. L'HYDROGÈNE EST UN GAZ EXPLOSIF. Si le circuit d'eau chaude n'a pas été utilisé pendant cette période, ouvrir tous les robinets d'eau chaude et laisser couler l'eau pendant plusieurs minutes avant d'utiliser le lave-linge. L'hydrogène gazeux éventuellement contenu dans le circuit sera ainsi évacué. Vu que le gaz est inflammable, ne pas fumer ni utiliser de flamme nue pendant cette période.
- Avant que le lave-linge ne soit mis hors service ou mis au rebut, enlever la porte ou le couvercle.
- Ne pas installer ou stocker le lave-linge dans un lieu où il serait exposé aux intempéries.
- Ne pas réparer ou remplacer un composant quelconque du lave-linge et ne pas essayer d'effectuer un entretien, sauf si cela est spécifiquement recommandé dans ce manuel ou dans un manuel d'instructions de réparation destiné à l'utilisateur. Il est alors essentiel que la personne concernée comprenne ces instructions et soit compétente pour les exécuter.
- Ne pas laver ni sécher des articles qui ont été préalablement nettoyés, lavés, trempés ou tachés avec de l'essence, des solvants de nettoyage à sec ou d'autres substances inflammables ou explosives, car ils dégagent des vapeurs qui pourraient s'enflammer ou exploser.
- Ne pas ajouter d'essence, de solvants de nettoyage à sec, ou d'autres substances inflammables ou explosives à l'eau de lavage. Ces produits dégagent des vapeurs qui pourraient prendre feu ou exploser.
- Ne pas laisser les enfants jouer sur ou à l'intérieur du lave-linge. Les enfants à proximité du lave-linge pendant son fonctionnement doivent faire l'objet d'une étroite surveillance. Le nettoyage et l'entretien par l'utilisateur ne doivent pas être effectués par des enfants sans surveillance. Les enfants de moins de 3 ans doivent être tenus à l'écart, sauf s'ils sont surveillés en permanence.
- Pour interrompre/arrêter un cycle de lavage, maintenez le bouton STOP/PAUSE (PAUSE/ARRÊTÉ) enfoncé pendant environ 2 secondes jusqu'à ce que la machine passe en mode pause/arrêt.
- L'appareil est conçu pour une utilisation dans des espaces publics mais cette utilisation n'est pas exclusive.
- Ce lave-linge n'est pas prévu pour être utilisé par des personnes (y compris les enfants) dont les capacités physiques, sensorielles ou mentales sont réduites, ou par des personnes manquant d'expérience ou de connaissances, sauf si elles peuvent bénéficier de surveillance ou ont reçu des instructions préalables concernant l'utilisation de l'appareil par une personne responsable de leur sécurité.
- Ne pas mettre la main dans le lave-linge si la cuve, l'agitateur ou le tambour est en mouvement.

CONSERVER CES INSTRUCTIONS

-SUITE PAGE SUIVANTE-

- L'appareil doit être débranché de sa source de courant électrique durant les interventions de service et le remplacement des pièces.
- Ne pas toucher les commandes.
- Si le cordon d'alimentation est endommagé, il doit être remplacé par le fabricant, son technicien d'entretien ou une personne présentant une qualification similaire pour éviter tout risque.
- Les adoucissants ou produits similaires doivent être utilisés conformément aux instructions du fabricant de l'adoucissant.
- **AVERTISSEMENT** : Cet appareil ne doit pas être alimenté par le biais d'un dispositif de commutation externe comme un minuteur, ou branché à un circuit qui est régulièrement mis sous tension et hors tension par un appareil.
- Les ouvertures de ventilation dans la base ne doivent pas être obstruées par un tapis ou un objet similaire.

- Les nouveaux jeux de tuyaux fournis avec l'appareil doivent être utilisés. Les anciens jeux de tuyaux ne doivent pas être réutilisés.
- En cas de panne, seules les pièces de rechange autorisées doivent être utilisées.
- Voir la section « Caractéristiques électriques » pour les instructions de mise à la terre.
- Si le cordon d'alimentation est endommagé, il doit être remplacé par un cordon spécial disponible auprès du fabricant ou de son technicien d'entretien.
- Toutes les opérations d'entretien et d'installation doivent être effectuées par un technicien d'entretien Maytag, un électricien qualifié ou une personne présentant une qualification similaire.

REMARQUE : Un seul clapet antiretour conforme ou un autre dispositif de prévention de reflux aussi efficace offrant une protection contre le reflux pour les liquides de catégorie deux (au minimum) devrait être installé au point de raccordement entre l'alimentation en eau et le raccordement à l'appareil. Une trousse de clapet anti-retour, no de pièce W11578834, peut être commandée pour se conformer aux exigences de la CEI/EN en matière de retour d'eau polluée.

CONSERVER CES INSTRUCTIONS

MISE AU REBUT DU LAVE-LINGE



Cet appareil est conforme à la directive européenne 2002/96/EC relative aux appareils électriques et électroniques usagés (WEEE).

Mettre ce produit aux rebuts de la bonne façon, on s'assure de prévenir les conséquences néfastes sur l'environnement et la santé humaine qui se produiraient si l'appareil n'est pas mis aux rebuts de façon adéquate.

Le symbole sur le produit ou sur les documents accompagnant le produit indique que cet appareil ne doit pas être considéré comme un déchet domestique. Il doit être apporté au point de collecte applicable pour le recyclage des éléments électriques et électroniques.

La mise aux rebuts doit s'effectuer en respectant les réglementations locales en matière d'environnement.

Pour obtenir des renseignements plus détaillés sur le traitement, la récupération et le recyclage de ce produit, contacter le bureau local de votre ville, le service de traitement des déchets domestiques ou la boutique dans laquelle l'appareil a été acheté.

EXIGENCES D'INSTALLATION

Outils et pièces

Rassembler les outils et composants nécessaires avant d'entreprendre l'installation. Les pièces fournies se trouvent dans le tambour du lave-linge.

Outils et pièces nécessaires :

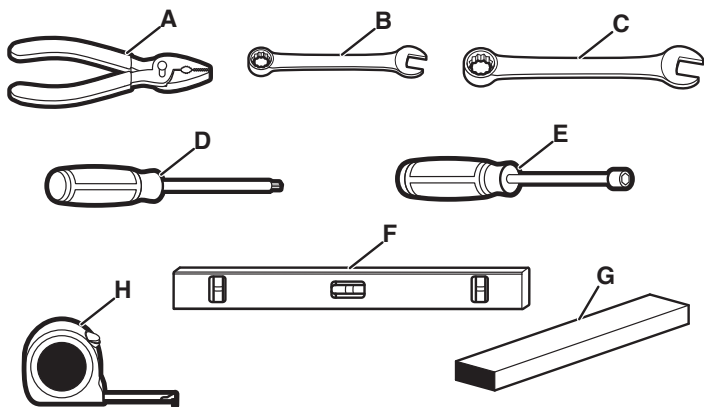

- A. Pince ouverte à 1⁹/₁₆ po (39 mm)
- B. Clé plate 1/2 po (13 mm)
- C. Clé plate 9/16 po (14 mm)
- D. Tournevis de sécurité TORX† T20
- E. Tournevis à écrou 1/4 po (6,3 mm)
- F. Niveau
- G. Cale en bois
- H. Règle ou ruban à mesurer

Pièces fournies (selon le modèle) :

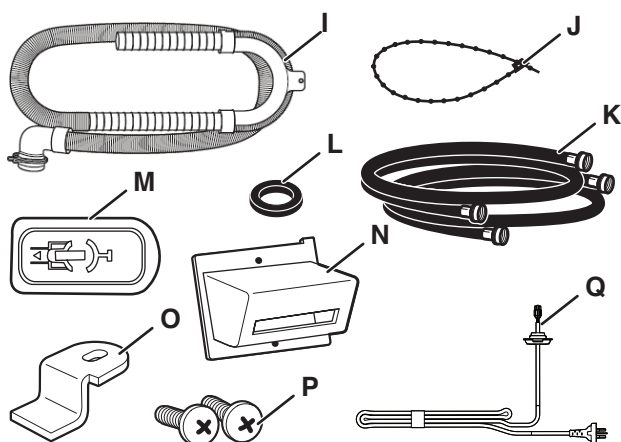

- I. Tuyau d'évacuation avec bride, forme en U
- J. Attache de fixation amovible
- K. Tuyaux d'arrivée d'eau (2)
- L. Rondelles pour tuyaux d'arrivée (4)
- M. Bouchon pour les trous des boulons de transport (4)
- N. Encadrement de lecteur de cartes (selon le modèle)
- O. Came de blocage de porte de service (selon le modèle)
- P. Vis (selon le modèle)
- Q. Cordons d'alimentation (2)

Pièces supplémentaires

Il se peut que l'installation nécessite des pièces supplémentaires. Pour acheter l'un des articles indiqués ici, contacter le revendeur agréé Maytag le plus proche.

Si vous avez	Vous devrez acheter
Évier de buanderie ou tuyau de rejet à l'égout de plus de 2,4 m (96 po)	Système de pompe de puisard (si pas déjà disponible)
Égout surélevé	Évier de vidange standard de 76 L (20 gallons), de 762 mm (30 po) de hauteur ou évier utilitaire et pompe de puisard (disponibles chez les fournisseurs locaux d'articles de plomberie)
	<i>Cordon d'alimentation amovible - voir la section « Caractéristiques électriques »</i>
Égout au sol	Brise-siphon, réf. 285834, tuyau d'évacuation supplémentaire, réf. 8318155 et kit de connexion, réf. 285835
Tuyau d'évacuation trop court	Trousse de rallonge du tuyau d'évacuation de 1,2 m (4 pi), réf. DRNEXT4

Options

Piédestal

Vous pouvez acheter un piédestal séparément pour ce lave-linge. Le piédestal augmentera la hauteur totale du lave-linge.

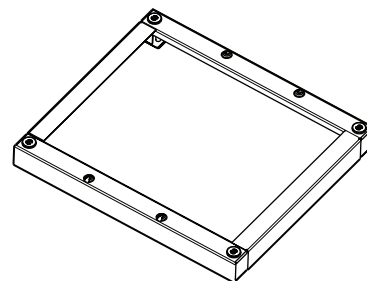

Piédestal facultatif

Hauteur du piédestal	Hauteur approximative avec lave-linge	Couleur	Référence
73 mm (2 ⁷ / ₈ po)	1207 mm (47,5 po)	Blanc	WHP0400VW

Spécifications

Ces appareils sont vendus dans diverses régions du monde ayant différents critères de capacité de mesure. Des exemples de formes de mesures valables indiquées sur ce produit sont présentées ci-dessous :

Capacité de linge sec : Mesure de poids qui reflète un seuil minimum pour la capacité de volume sec nécessaire à des fins de tarifs d'importation.

Capacité IEC : Mesure de capacité qui représente la capacité maximale de linge et de textile secs déclarée par le fabricant comme pouvant être traitée en un cycle spécifique.

Capacité de linge sec
10,5 kg (23 lb)
Capacité IEC
10,5 kg (23 lb)
Niveau sonore
LpA : 58 dB(A) (KpA+/-10 dB(A))

†TORX est une marque déposée d'Acument Intellectual Properties, LLC.

Exigences relatives à l'emplacement

REMARQUE : Ce lave-linge est prévu pour une utilisation dans des espaces publics.

Le choix d'un emplacement approprié pour le lave-linge en améliore le rendement et réduit au minimum le bruit et le déplacement.

Le lave-linge peut être installé sous un comptoir personnalisé, dans un sous-sol, une salle de buanderie ou un encastrement. Voir « Système de vidange ».

Les exigences relatives à l'emplacement des appareils voisins doivent également être prises en compte. Une installation correcte est de la responsabilité du propriétaire.

Il faudra :

- Un chauffe-eau pour fournir de l'eau à 49 °C (120 °F) au lave-linge.
- Une prise électrique reliée à la terre située à moins de 1,8 m (6 pi) de l'emplacement de rattachement du cordon d'alimentation à l'arrière du lave-linge. Voir la section « Exigences électriques ».
- Des robinets d'eau chaude et d'eau froide situés à moins de 1,2 m (4 pi) des électrovannes de remplissage d'eau chaude et d'eau froide, et une pression d'eau de 137,9-689,6 kPa (20-100 psi).
- Un sol de niveau avec une pente maximale de 25 mm (1 po) sous l'ensemble du lave-linge. Il n'est pas recommandé d'installer le lave-linge sur des superficies de sol molles comme des tapis ou surfaces comportant un revêtement de mousse.
- Un sol robuste et solide capable de soutenir le poids total du lave-linge (eau et charge) de 180 kg (400 lb).

Ne pas faire fonctionner le lave-linge à des températures inférieures à 0 °C (32 °F). Une quantité d'eau peut demeurer dans le lave-linge et causer des dommages à des températures basses.

Espaces d'installation

- L'emplacement doit être assez grand pour permettre l'ouverture complète de la porte du lave-linge.
- Un espacement supplémentaire doit être envisagé pour faciliter l'installation et l'entretien. La porte s'ouvre à plus de 90° et n'est pas réversible.
- Des espaces supplémentaires peuvent être requis en cas de relief au mur, sur les portes ou au sol.
- Un espacement supplémentaire de 25 mm (1 po) de chaque côté du lave-linge est recommandé pour réduire les transferts acoustiques.
- L'espacement des appareils voisins doit également être pris en compte.

Dimensions du lave-linge

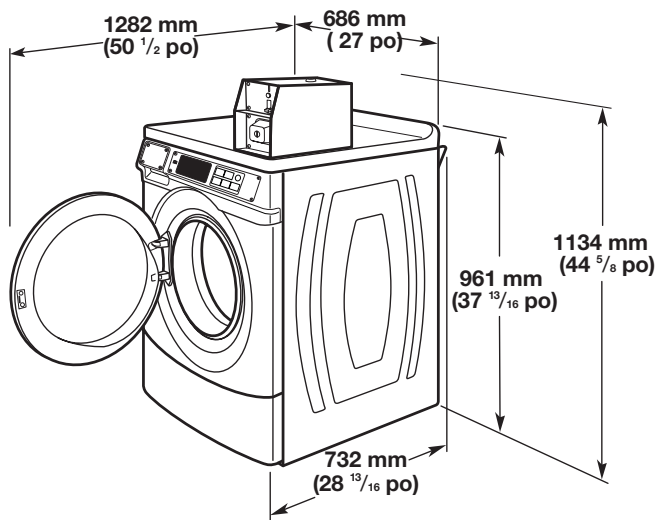

La porte n'est pas réversible

Un égout au sol doit être installé sous la cloison. Les coffrages préfabriqués équipés de prises électriques, lignes d'arrivée d'eau et conduites d'évacuation doivent être utilisés seulement là où les codes locaux l'autorisent.

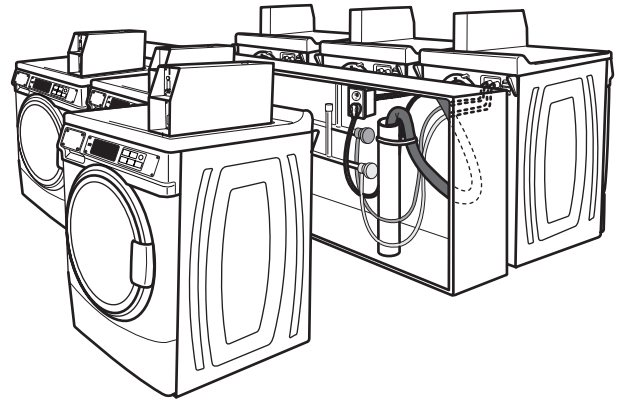

Système de vidange

Le lave-linge peut être installé en utilisant le système de rejet à l'égout (au sol ou mural), le système de vidange de l'évier de buanderie ou l'avaloir de sol. Sélectionner la méthode d'installation du tuyau d'évacuation selon les besoins. Voir « Outils et pièces ».

Système de vidange avec tuyau de rejet à l'égout – mural ou au sol (vues A et B)

Le système de rejet à l'égout nécessite un tuyau d'un diamètre minimum de 50 mm (2 po). La capacité minimale d'acheminement ne doit pas être inférieure à 45,5 l (12 gallons) par minute par lave-linge.

Le sommet du tuyau de rejet à l'égout doit se situer au moins à 762 mm (30 po) de hauteur et au maximum à 2,4 m (96 po) de la base du lave-linge.

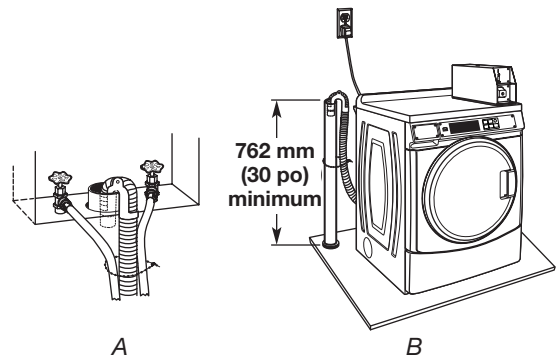

Système de vidange avec évier de buanderie (vue C)

L'évier de buanderie doit avoir une capacité minimale de 76 L (20 gallons). La partie supérieure de l'évier de buanderie doit se situer à au moins 762 mm (30 po) au-dessus du sol.

Avaloir de sol (vue D)

Le système de vidange au sol nécessite un brise-siphon qui peut être acheté séparément. Voir « Outils et pièces ».

Le brise-siphon doit se situer à au moins 710 mm (28 po) de la base du lave-linge. Des tuyaux supplémentaires peuvent s'avérer nécessaires.

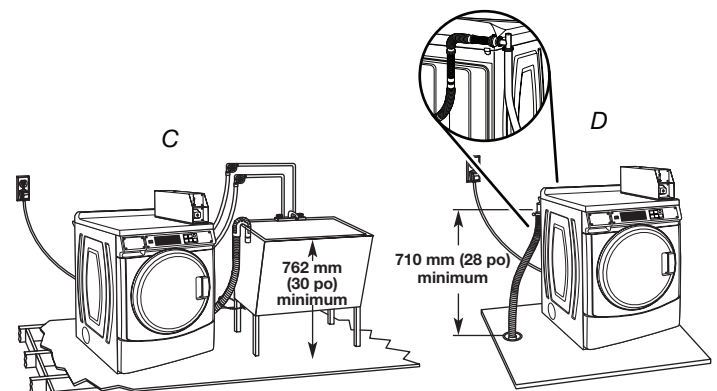

⚠ AVERTISSEMENT



Tension Électrique Dangereuse

⚠ AVERTISSEMENT



Risque de choc électrique

Brancher sur une prise de terre (reliée à la masse).

Ne pas retirer la broche de terre.

Ne pas utiliser d'adaptateur.

Ne pas utiliser de rallonge.

Le non-respect de ces instructions peut entraîner la mort, un incendie ou un choc électrique.

Exigences électriques

- L'appareil doit être alimenté par un circuit électrique de 220-240 V, 50 Hz, CA uniquement, protégé par un fusible. Il est recommandé d'utiliser un fusible ou un disjoncteur temporisé de 10-16 A.
- Un cordon d'alimentation amovible à 3 conducteurs de 250 V, 10 A de calibre 1,0 mm² (18 AWG) minimum et d'une longueur minimale de 1800 mm (6 pi), dont un bout est raccordé à un connecteur IEC 60320-1 C13 et l'autre à une fiche à 3 broches avec mise à la terre respectant les standards d'approbation des autorités/agences de sécurité locales, nationales ou régionales est requis. Les cordons d'alimentation agréés Maytag sont disponibles dans certaines régions, conformément au tableau de sélection des cordons d'alimentation.
- Pour minimiser les risques de choc électrique, brancher le cordon sur une prise de courant correspondante, à 3 alvéoles, reliée à la terre et installée conformément aux codes et règlements locaux. Si une prise de courant de configuration correspondante n'est pas disponible, le client a la responsabilité et l'obligation de faire installer par un électricien qualifié une prise de courant correctement reliée à la terre.
- Si les codes le permettent et si l'on utilise un conducteur distinct de mise à la terre, il est recommandé qu'un électricien qualifié vérifie la qualité de la liaison à la terre.
- Si le cordon d'alimentation est endommagé, il doit être remplacé par un cordon ou ensemble spécial disponible auprès du fabricant ou de son technicien d'entretien.
- Ne pas mettre à la terre à un tuyau de gaz.
- En cas de doute quant à la qualité de la mise à la terre du lave-linge, consulter un électricien qualifié.
- Ne pas installer de fusible dans le conducteur neutre ou de mise à la terre.
- Seul un technicien d'entretien Maytag, un électricien qualifié ou un technicien qualifié doit remplacer le cordon d'alimentation ou effectuer l'entretien de l'alimentation électrique conformément aux présentes instructions et aux codes et réglementations locaux.

- Ce produit est livré avec le cordon d'alimentation AS/NZS 3112 installé. Des cordons d'alimentation supplémentaires sont fournis avec le produit. Consulter le tableau de sélection des cordons d'alimentation pour déterminer le cordon d'alimentation requis pour la région ou, si nécessaire, pour commander le cordon d'alimentation agréé Maytag approprié.

INSTRUCTIONS DE MISE À LA TERRE

Ce lave-linge doit être mis à la terre. En cas de dysfonctionnement ou de panne, la mise à la terre réduit le risque d'électrocution en fournissant au courant électrique un chemin de moindre résistance. Ce lave-linge est équipé d'un cordon avec un conducteur de mise à la terre et une fiche de mise à la terre. La fiche doit être branchée dans une prise de courant appropriée, correctement installée et mise à la terre conformément à tous les codes et règlements locaux.

AVERTISSEMENT : Un branchement incorrect de la mise à la terre de l'appareil peut entraîner un risque d'électrocution. Vérifiez avec un électricien qualifié ou un représentant de service si vous n'êtes pas sûr que l'appareil soit correctement mis à la terre.

Ne modifiez pas la fiche fournie avec l'appareil – si elle n'est pas adaptée à la prise, faites installer une prise adéquate par un électricien qualifié.

REMARQUE : Normes de sécurité électriques : le fabricant a choisi la conformité avec les normes IEC/EN.60335 comme les plus appropriées pour ce produit.

- Niveau de pression acoustique, LpA : 58 dBA (incertitude, kPa : +/-3,6 dBA)

SÉLECTION DU CORDON D'ALIMENTATION

Référence	Type de fiche IEC*	Département/Région prévu(e)
W11318406 (protection par fusible 13A)	G	Royaume-Uni, Irlande, Chypre, Malaisie, Malte, Nigeria, Singapour, Hong Kong, Arabie Saoudite, Émirats arabes unis, États GCC, autres (BS1363)
W11318407	E,F Schuko (CEE 7/7)	UE, Belgique, Chili, Égypte, France, Indonésie, Jordanie, République de Corée, Paraguay, Russie, Thaïlande, Uruguay, Ukraine, Vietnam, autres
W11318408	I	Australie, Chine, Nouvelle-Zélande, Papouasie-Nouvelle-Guinée (AS/NZS 3112)

* - <https://www.iec.ch/worldplugs/>

Instructions de remplacement du cordon d'alimentation

Les étapes de cette section ne doivent être effectuées que par un technicien d'entretien Maytag, un électricien qualifié ou une personne présentant une qualification similaire.

⚠ AVERTISSEMENT



Tension Électrique Dangereuse

⚠ AVERTISSEMENT



Risque de choc électrique

Déconnecter la source de courant électrique avant l'entretien.

Replacer pièces et panneaux avant de faire la remise en marche.

Le non-respect de ces instructions peut causer un décès ou un choc électrique.

1. L'appareil doit être débranché de l'alimentation électrique avant toute intervention. Lire toutes les instructions avant tout démontage.
2. Retirer la vis de fixation du cordon d'alimentation au produit et la conserver pour la réinstaller.

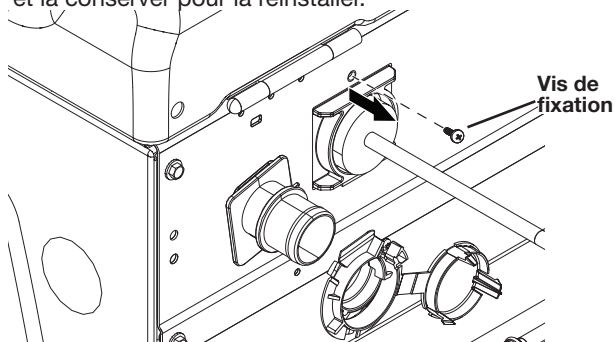

3. Faire pivoter le support serre-câble du cordon d'alimentation dans la console de la machine et le retirer en biais par rapport à l'ouverture du panneau arrière pour permettre l'accès au connecteur interne. Le connecteur interne est encore connecté. Ne pas exercer de tension sur les conducteurs lors du retrait du support pour permettre l'accès au connecteur.

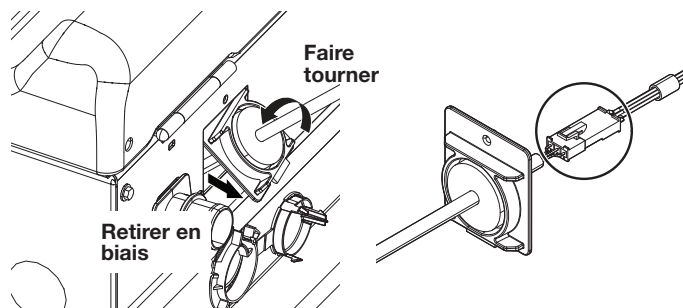

Extérieur du produit

Intérieur du produit

4. Débrancher le cordon d'alimentation de l'appareil en appuyant sur l'attache-connecteur.

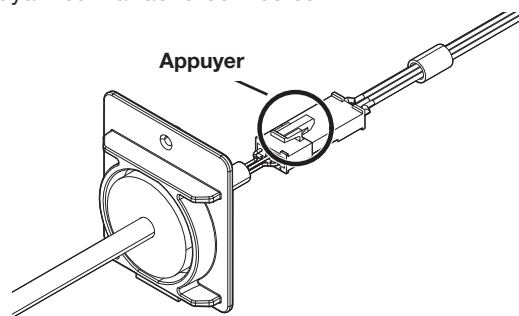

5. Retirer l'attache en U du support serre-câble en la faisant glisser vers le bas et la conserver pour la réinstaller.

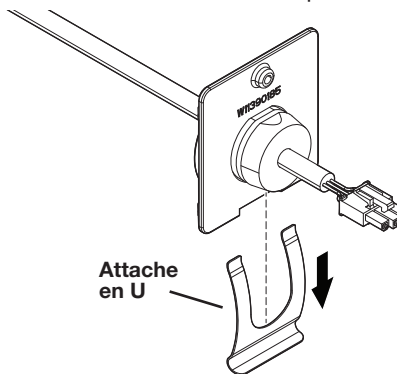

6. Retirer le cordon du support et suivre les étapes d'installation du cordon d'alimentation 7-12. Conserver le support serre-câble pour le réinstaller.

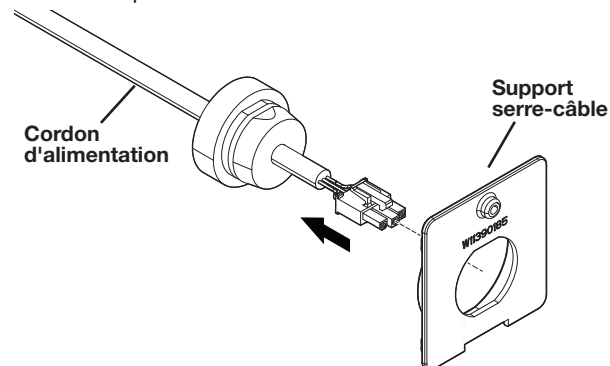

7. Sélectionner le cordon/la fiche secteur requis(e) et l'insérer à travers l'ouverture du support serre-câble.

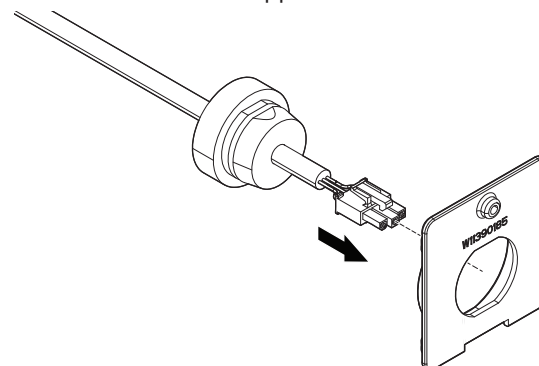

8. S'assurer que le dispositif moulé du cordon d'alimentation est aligné et inséré à fond dans le support serre-câble avant d'installer l'attache en U. Une fois inséré, installer l'attache en U pour verrouiller le dispositif moulé du cordon d'alimentation en position dans le support.

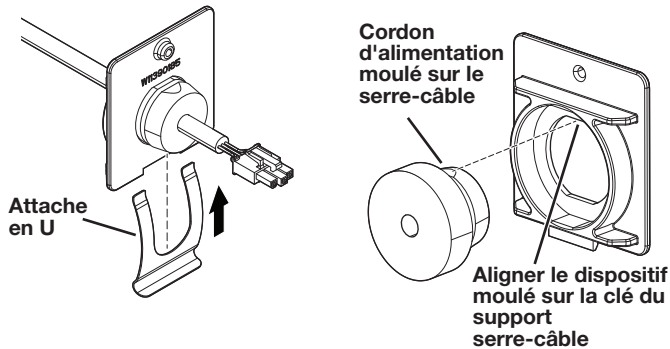

9. Insérer le cordon dans la machine et fixer le connecteur latéral du cordon au connecteur latéral correspondant de la machine. S'assurer que le verrou du connecteur est engagé.

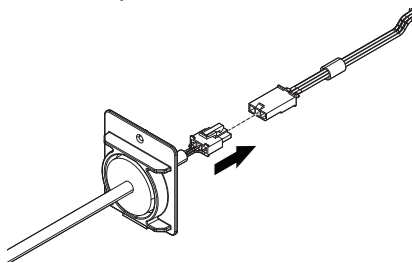

10. Lorsque le connecteur interne est encore accessible, effectuer un test de continuité de mise à la terre : un courant d'au moins 10 A, dérivé d'une source dont la tension à vide ne dépasse pas 12 V (CA ou CC), est transmis entre :
- La broche de terre ou le contact de mise à la terre de la fiche, et
 - Le conducteur de mise à la terre du connecteur côté appareil (femelle) ;
- La chute de pression est mesurée et la résistance est calculée et ne doit pas dépasser 0,2 Ω. Si la machine n'est pas correctement mise à la terre, contacter le fabricant. Ne pas la brancher sur une prise électrique.

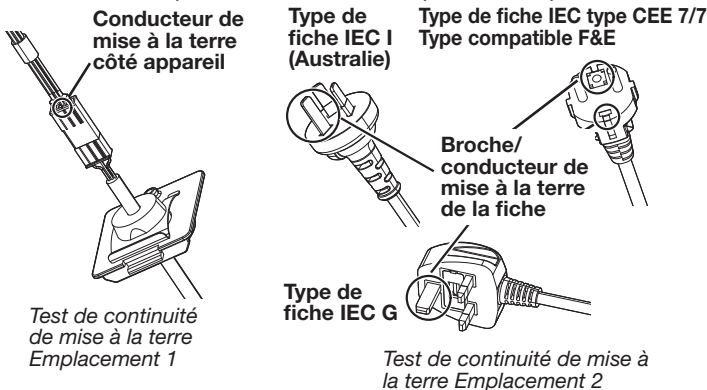

11. Une fois la continuité de la mise à la terre confirmée, faire pivoter le support serre-câble entièrement assemblé et l'insérer dans l'ouverture du panneau arrière avec le côté connecteur orienté vers l'intérieur. L'installateur doit s'assurer que :
- a) l'alésage de la vis est aligné avec l'orifice de la vis du panneau arrière.
 - b) la lèvre du support serre-câble se trouve sur le côté externe du panneau arrière métallique.

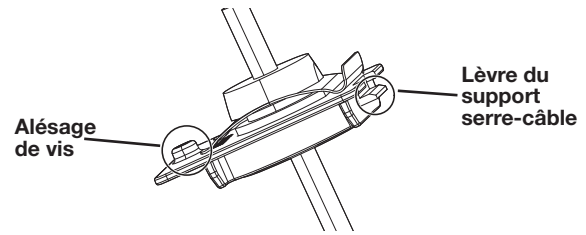

12. Insérer la vis de fixation de l'étape 1 et fixer le cordon au panneau arrière. Le cordon ne doit pas pouvoir être poussé vers l'intérieur, tiré vers l'extérieur ou tordu pour ne pas exercer de contrainte sur les conducteurs internes. S'il n'est pas fixé, revoir les sections 7-11 et s'assurer que l'installation est correcte.

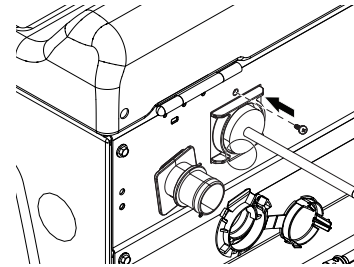

INSTRUCTIONS D'INSTALLATION

Dépose du système de transport

⚠ AVERTISSEMENT

Risque de poids excessif

Utiliser deux personnes ou plus pour déplacer et installer le lave-linge.

Le non-respect de cette instruction peut causer une blessure au dos ou d'autres types de blessure.

Poids max. avec emballage :

Modèle PD : 115 kg (253,53 lb)

Modèle PN/PR : 111 kg (244,71 lb)

Poids max. sans emballage :

Modèle PD : 111 kg (244,71 lb)

Modèle PN/PR : 107 kg (235,89 lb)

IMPORTANT : Positionner le lave-linge de sorte que l'arrière soit à environ 900 mm (3 pi) de son emplacement final.

Sur le panneau arrière du lave-linge, 4 boulons de calage supportent le système de suspension durant le transport.

1. Le lave-linge doit se trouver en position verticale lors du retrait des boulons de calage.

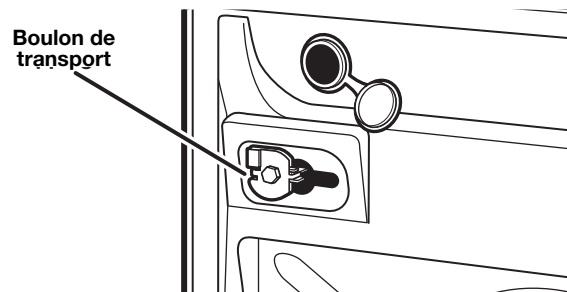

Boulon de calage avec entretoise en plastique

2. Desserrer chaque boulon au moyen d'une clé de 13 mm (1/2 po).

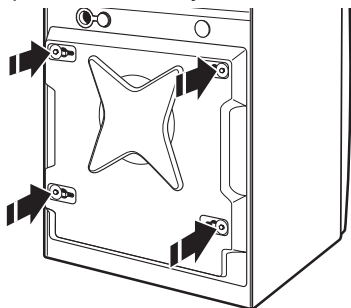

3. Une fois chaque boulon desserré, déplacer les boulons vers le centre du trou et les retirer complètement, y compris l'entretoise en plastique, puis les ranger dans un endroit où ils pourront être utilisés si l'unité doit être déplacée à une date ultérieure.

IMPORTANT : Si la laveuse doit être transportée ultérieurement, appeler votre centre de service local pour obtenir de nouveaux boulons de transport si le jeu d'origine a été égaré. La machine doit être transportée en position verticale. Pour éviter d'endommager la structure ou la suspension de la laveuse, celle-ci doit être correctement installée pour pouvoir être déplacée par un technicien agréé.

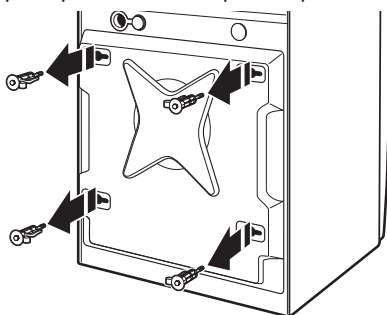

4. Obturer les trous des boulons de transport avec les 4 bouchons prévus à cet effet.

REMARQUE : Si le lave-linge doit être transporté à une date ultérieure, appeler le revendeur ou l'installateur du produit. Pour éviter d'endommager la suspension et la structure du lave-linge, celui-ci doit être correctement préparé en vue de son déplacement par un technicien certifié.

Raccordement des tuyaux d'arrivée

Insérer les rondelles plates neuves (fournies) dans chaque extrémité des tuyaux d'arrivée d'eau. Insérer fermement les rondelles dans les raccords.

REMARQUE : utiliser les nouveaux tuyaux fournis avec le lave-linge. Ne pas réutiliser de tuyaux usagés.



A. Raccord
B. Rondelle

Connecter les tuyaux d'alimentation aux robinets d'eau

S'assurer que le tambour du lave-linge est vide.

1. Fixer un tuyau au robinet d'eau chaude. Visser complètement le raccord à la main pour qu'il comprime la rondelle.
2. Fixer un tuyau au robinet d'eau froide. Visser complètement le raccord à la main pour qu'il comprime la rondelle.
3. Serrer les raccords de deux tiers de tour supplémentaires avec une pince.

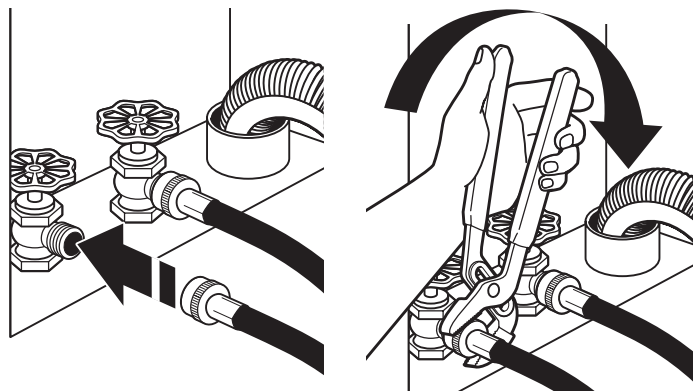

REMARQUE : Ne pas serrer excessivement ni utiliser du ruban adhésif ou un calfeutrant sur le robinet. Les robinets risquent d'être endommagés.

Purger les canalisations d'eau

- Laisser s'écouler l'eau des deux robinets et les tuyaux d'arrivée d'eau dans un évier de buanderie, un tuyau rigide de rejet à l'égout ou un seau pour éliminer les particules se trouvant dans les canalisations d'eau qui pourraient obstruer les tamis du robinet d'arrivée d'eau.
- Vérifier la température de l'eau pour s'assurer que le tuyau d'eau chaude est connecté au robinet d'eau chaude et que le tuyau d'eau froide est connecté au robinet d'eau froide.

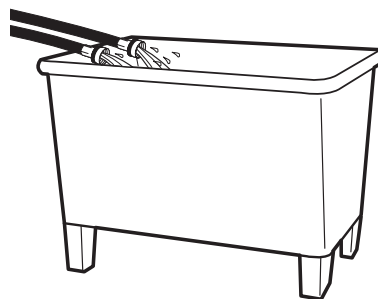

Connecter les tuyaux d'alimentation au lave-linge

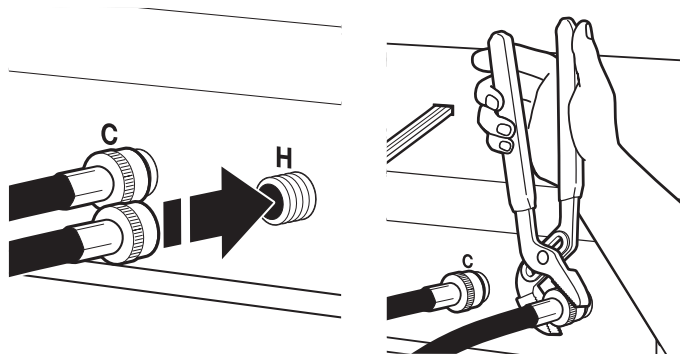

C. Arrivée d'eau froide
H. Arrivée d'eau chaude

1. Fixer le tuyau d'eau chaude au clapet anti-retour du tuyau d'arrivée d'eau chaude (H) du lave-linge. Visser complètement le raccord à la main pour qu'il comprime le clapet anti-retour.
2. Fixer le tuyau d'eau froide au clapet anti-retour du tuyau d'arrivée d'eau froide (C) du lave-linge. Visser complètement le raccord à la main pour qu'il comprime le clapet anti-retour.
3. Serrer les raccords de deux tiers de tour supplémentaires avec une pince.
REMARQUE : Ne pas serrer excessivement. Le raccord risque d'être endommagé.
4. Ouvrir les robinets d'eau complètement et vérifier s'il y a des fuites.

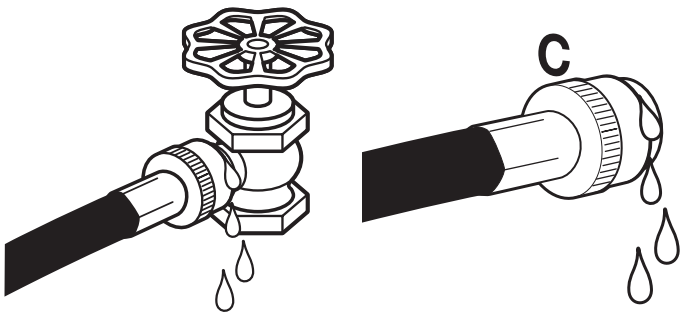

REMARQUE : Remplacer les tuyaux d'arrivée d'eau après 5 ans d'utilisation pour réduire le risque de défaillance. Prendre note de la date d'installation ou de remplacement des tuyaux d'arrivée d'eau, pour référence ultérieure.

Inspecter périodiquement les tuyaux et les remplacer en cas de renflement, de déformation, de coupure, d'usure ou de fuite.

Raccordement du tuyau d'évacuation

Retirer le tuyau d'évacuation du tambour du lave-linge

1. À l'aide d'une pince multiprise, serrer les onglets de la bride de tuyau et insérer la bride sur l'extrémité du tuyau d'évacuation.
2. Faire glisser le tuyau d'évacuation sur le raccord du lave-linge.

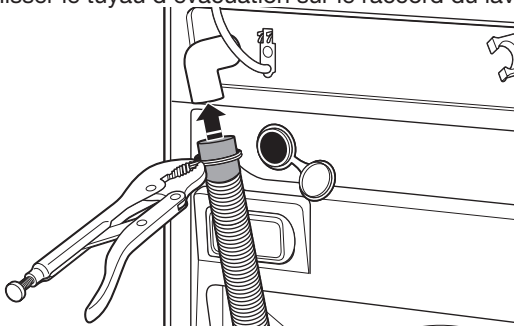

3. Une fois le tuyau d'évacuation en place, relâcher la prise de la pince.

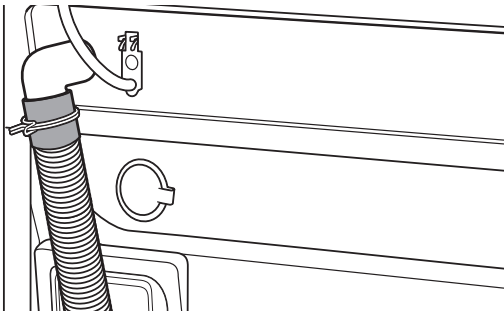

Le système de vidange du lave-linge peut être installé à l'aide d'un conduit d'évacuation au sol, un tuyau rigide de rejet à l'égout mural, un tuyau rigide de rejet à l'égout au sol ou un évier de buanderie.

Vidange de l'eau de lavage dans un évier de buanderie ou tuyau de rejet à l'égout

Connecter la bride de retenue pour tuyau d'évacuation sur le tuyau d'évacuation ondulé.

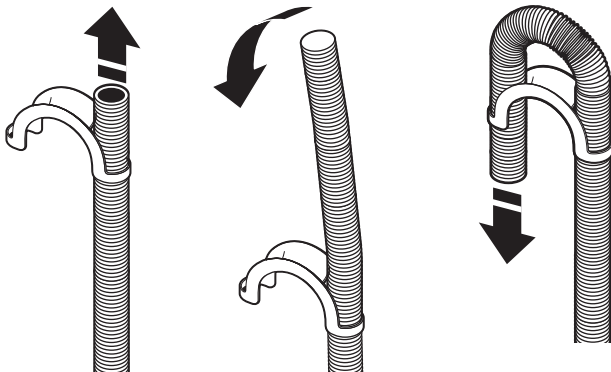

Pour empêcher l'eau de vidange de refluer dans le lave-linge :

- Utiliser la bride de retenue et ne pas forcer l'excédent de tuyau dans le tuyau de rejet à l'égout. Le tuyau doit être bien immobilisé, tout en permettant le passage d'air.
- Ne pas mettre l'excédent du tuyau d'évacuation dans le fond de l'évier de buanderie.

Égout au sol

Il vous faudra peut-être des pièces supplémentaires. Voir Égout au sol dans « Outils et pièces ».

Immobilisation du tuyau d'évacuation

Le tuyau d'évacuation doit être bien fixé pour empêcher le tuyau de bouger lorsque l'eau est pompée. Si le tuyau d'évacuation bouge, de l'eau peut couler sur le sol.

1. Faire passer le cordon d'alimentation par-dessus le lave-linge.
2. Amener le lave-linge jusqu'à son emplacement définitif.
3. Placer le tuyau d'évacuation dans l'évier de buanderie ou le tuyau de rejet à l'égout – voir l'illustration. Voir les illustrations A et B.

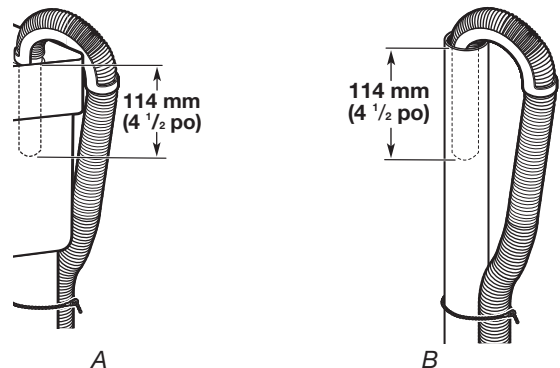

REMARQUES :

- Ne pas forcer l'excédent de tuyau d'évacuation dans l'arrière du lave-linge.
- Pour éviter un effet de siphon, ne pas sceller ou placer plus de 114 mm (4 1/2") du tuyau d'évacuation dans le tuyau de rejet à l'égout ou le tuyau de rejet à l'égout mural.
- Il incombe à l'installateur d'installer et de fixer le tuyau d'évacuation dans le circuit de plomberie/l'orifice de vidange fourni de manière à éviter que le tuyau d'évacuation ne sorte du circuit de plomberie/de l'orifice de vidange ou qu'il ne fuit.

Mise à niveau du lave-linge

Un bon aplomb du lave-linge évite le bruit et les vibrations excessifs.

1. Utiliser un niveau placé sur le bord supérieur du lave-linge pour contrôler l'aplomb, d'abord transversalement, puis dans le sens avant arrière.

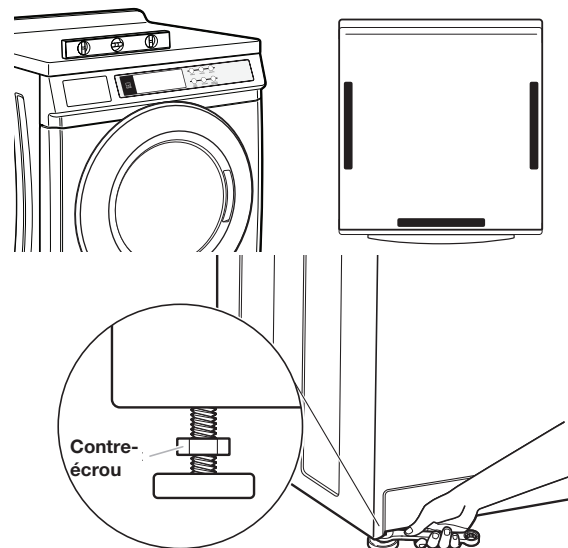

Si le lave-linge est placé contre un mur, l'écartez légèrement du mur avant de l'incliner vers l'arrière. Si le lave-linge n'est pas à niveau, poser l'avant sur une cale en bois et ajuster les pieds. Pour ajuster les pieds, utiliser une clé plate ou une clé à molette de 14 mm (9/16 po) pour tourner les contre-écrous dans le sens horaire (comme indiqué ci-dessus) sur les pieds jusqu'à ce qu'ils soient à 13 mm (1/2 po) de la caisse du lave-linge. Tourner ensuite le pied de réglage dans le sens anti-horaire pour abaisser le lave-linge ou horaire pour le soulever. Vérifier de nouveau que le lave-linge est bien de niveau et que les quatre pieds sont bien en contact avec le sol. Recommencer si nécessaire.

- Vérifier que les quatre pieds sont stables et reposent sur le sol. Vérifier ensuite que le lave-linge est parfaitement d'aplomb (utiliser un niveau).
- Lorsque le lave-linge est d'aplomb et que les quatre pieds sont bien en contact avec le sol, tourner les contre-écrous dans le sens anti-horaire (vue du dessus) sur les pieds réglables à l'aide d'une clé plate ou d'une clé à molette de 14 mm (9/16 po) jusqu'à ce qu'ils soient bien serrés contre la caisse du lave-linge.

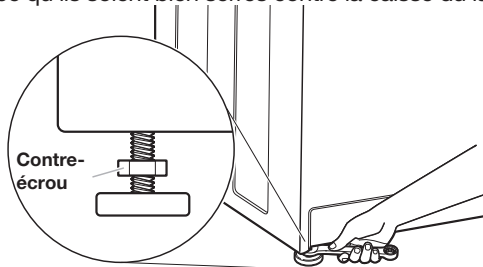

IMPORTANT : Les quatre pieds doivent être bien serrés. Si les écrous ne sont pas bloqués contre la caisse, le lave-linge peut vibrer.

- Le lave-linge ne doit pas bouger d'avant en arrière, latéralement ou transversalement lorsqu'on appuie sur les bords supérieurs.
- Faire glisser le lave-linge à son emplacement final.
- Vérifier le bon aplomb du lave-linge.

Configuration du système de paiement

Le lave-linge modèle PD est prêt pour le paiement par pièces et permet l'utilisation de deux tailles de pièces différentes si un système de chute double est installé. Pour configurer le lave-linge pour le paiement par pièces, procurez-vous un mécanisme de glissière à pièces avec des détecteurs de pièces appropriés. Connecter les détecteurs de pièces aux emplacements de pièces 1 et 2, respectivement.

Finalisation de l'installation

- Vérifier les caractéristiques électriques. S'assurer que l'on dispose de l'alimentation électrique correcte et de la méthode de mise à la terre recommandée. Voir la section « Exigences électriques ».
- Vérifier que toutes les pièces sont installées. S'il y a des pièces supplémentaires, relire les étapes pour savoir quelle étape a été passée.
- Vérifier que l'on a tous ses outils.
- Éliminer/recycler tous les matériaux d'emballage.
- Vérifier que les robinets d'eau sont ouverts.
- Vérifier qu'il n'y a pas de fuite autour des robinets et des tuyaux d'arrivée d'eau.
- Tuyacher à une prise de terre.

⚠ AVERTISSEMENT



Risque de choc électrique

Brancher sur une prise de terre (reliée à la masse).

Ne pas retirer la broche de terre.

Ne pas utiliser d'adaptateur.

Ne pas utiliser de rallonge.

Le non-respect de ces instructions peut entraîner la mort, un incendie ou un choc électrique.

- Pour tester et nettoyer le lave-linge, mesurer la moitié de la quantité de détergent recommandée par le fabricant pour une charge de taille moyenne. Verser le détergent dans le distributeur de détergent. Sélectionner un programme et laisser le lave-linge exécuter ce programme en entier.



INSTRUCTIONS D'UTILISATION ET DE CONFIGURATION

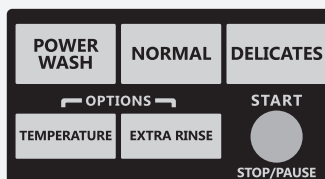

- La porte doit être fermée avant de pouvoir sélectionner le programme.
- Appuyer sur le bouton de réglage du tissu pour le programme de lavage souhaité. Une fois le programme commencé, un compte à rebours s'affiche.

Informations générales pour l'utilisateur

Affichage « 0 Minutes »

Cela indique que le cycle précédent est terminé ou qu'une réinitialisation de la machine a été effectuée. Il suffit d'ouvrir la porte pour rétablir l'affichage du prix de vente ou de l'état disponible.

Paramètre d'usine par défaut

Le lave-linge est programmé en usine comme suit :

- Les cycles Normal et Delicates (Déliçats) se composent d'une durée de lavage de 11 minutes et de 2 rinçages, avec l'option d'un rinçage supplémentaire.
- Le cycle Power Wash (Lavage Haute Puissance) se compose d'un prélavage de 3 minutes, d'une durée de lavage de 14 minutes et de 4 rinçages, avec l'option de désélectionner le rinçage supplémentaire.

- Prix de lavage de 1,75\$ pour les cycles Normal et Delicates (Déliçats), 2,00\$ pour le cycle Power Wash (modèles PD).
- Prix de lavage de 0,00\$ (modèles PR).

Démarrage à chaud (après coupure d'électricité)

Quelques secondes après le rétablissement de l'alimentation, si un programme était en cours au moment de la coupure, « RESELECT CYCLE » (RESELECTIONNER CYCLE) clignote à l'écran, indiquant qu'il faut appuyer sur un bouton pour redémarrer le lave-linge.

Verrouillage de la porte

La porte est verrouillée au début du cycle. La porte est verrouillée jusqu'à la fin d'un cycle ou environ 2 minutes après une coupure d'électricité.

Une fois la porte ouverte après la fin d'un cycle, l'affichage indique le prix du cycle (à moins d'un réglage pour un fonctionnement gratuit). Lors de l'insertion des pièces ou des saisies de débit, l'écran change et confirme la validité des pièces ou des débits.

Cycles gratuits

Cette fonction est établie en réglant le prix sur zéro. Dans ce cas, l'écran affichera « SELECT CYCLE » (SÉLECTIONNER CYCLE) au lieu du prix d'un cycle.

Afficheur

Une fois le lave-linge installé et branché, « 0 MINUTES » (0 MINUTES) s'affiche. Une fois le lave-linge branché et sa porte ouverte puis fermée, l'affichage indique le prix. Sur les lave-linge réglés sur des cycles gratuits, le message « SELECT CYCLE » (SÉLECTIONNER CYCLE) clignote sur l'affichage.



Procédures de configuration des commandes

IMPORTANT : Lire toutes les instructions avant de mettre en marche.

- Modèles PD : Insérer la clé dans la porte d'accès de service, la tourner et soulever pour retirer la porte d'accès de service.
- Modèles PR : Si le lecteur de carte de débit est installé (conformément aux instructions du fabricant du lecteur), il est possible d'accéder au mode de configuration en insérant une carte de configuration (fournie par le fabricant du lecteur) dans la fente de la carte. En l'absence d'une carte de configuration, il est possible d'accéder aux modes de diagnostic en retirant le connecteur J4 du circuit imprimé ou en utilisant le code d'accès de service (voir la section Code d'accès de service) pour les lave-linge PR configurés pour un cycle gratuit.

⚠ AVERTISSEMENT



Risque de choc électrique

Déconnecter la source de courant électrique avant l'entretien.

Replacer pièces et panneaux avant de faire la remise en marche.

Le non-respect de ces instructions peut causer un décès ou un choc électrique.

IMPORTANT : Débrancher le lave-linge ou couper l'alimentation électrique avant d'ouvrir la console. Pour accéder au connecteur J4 :

- Débrancher le lave-linge ou couper l'alimentation électrique.
- Ouvrir la console, débrancher la prise de J4, fermer la console.
- Brancher le lave-linge ou rétablir l'alimentation électrique. Le lave-linge est à présent en mode de configuration. Les boutons de réglage de tissu inférieurs et l'écran à affichage numériques servent à configurer les commandes. L'écran d'affichage peut contenir 4 chiffres et/ou lettres et un point décimal. Ils indiquent les codes de configuration et les valeurs de code correspondantes pour la programmation du lave-linge.

Comment utiliser les touches pour programmer les commandes

1. La touche POWER WASH (LAVAGE HAUTE PUISSANCE) – EN HAUT À GAUCHE permet de régler les valeurs associées aux codes de configuration. Appuyer sur cette touche pour augmenter la valeur. Un réglage rapide est possible en maintenant cette touche enfoncée.
2. La touche TEMPERATURE (TEMPÉRATURE) – EN BAS À GAUCHE permet de régler les valeurs associées aux codes de configuration. Appuyer sur cette touche pour diminuer la valeur. Un réglage rapide est possible en maintenant cette touche enfoncée.
3. La touche EXTRA RINSE (RINÇAGE SUPPLÉMENTAIRE) – EN BAS AU CENTRE permet de faire défiler les codes de configuration. Appuyer sur ce bouton pour atteindre le code de configuration disponible suivant. Pour passer aux codes de configuration suivants à un rythme d'un (1) par seconde, maintenir cette touche enfoncée.
4. La touche DELICATES (DÉLICATS) – EN HAUT À DROITE permet de sélectionner/désélectionner les options.

Configuration pour utilisation immédiate

REMARQUE : Avant toute utilisation, un système de paiement ou un ensemble OPL (On-Premise Laundry) doit être installé sur les modèles PD dans le cadre de la configuration.

Avant de poursuivre, il convient de noter que malgré toutes les options disponibles, une personne peut simplement choisir de débarrer un lave-linge à usage commercial neuf, le brancher et disposer d'un lave-linge fonctionnel. Les lave-linges sont pré-réglés en usine pour une durée de lavage de 11 minutes et 3 rinçages (sans rinçage supplémentaire).

Codes de configuration

POUR LES MODÈLES PR : Les codes de configuration sont identiques à ceux du modèle « PD », sauf indication contraire. Le code de configuration est indiqué par le ou les deux caractères(s) sur la gauche. La valeur du code de configuration est indiquée par les deux ou trois caractères sur la droite. Le premier code affiché dans chaque section correspond au paramètre usine par défaut.

REMARQUE : Les codes de configuration accompagnés d'un * sont transférables d'une machine à l'autre (du même modèle) au moyen d'une clé USB.

Code	Description
6 07 NORMAL	MONTANT POUR DÉMARRER LE CYCLE NORMAL (réglage usine par défaut)
6 07	Correspond à la quantité de pièces ou de saisies de débit nécessaire pour démarrer le cycle. Voir Valeur de la pièce 1. Réglable de 0 à 200. Le réglage par défaut des modèles PD est 7 - le réglage par défaut des modèles PR est 0. Augmenter de 0 à 200 en appuyant sur la touche EN HAUT À GAUCHE et diminuer en appuyant sur la touche EN BAS À GAUCHE.
6 00	MODÈLES PR UNIQUEMENT : La valeur par défaut est 0. Appuyer une fois sur la touche EN BAS AU CENTRE pour passer au code suivant.
6 07 DELICATES (DÉLICATS)	MONTANT POUR DÉMARRER LE CYCLE DELICATES (DÉLICATS) (réglage usine par défaut)
6 07	Correspond à la quantité de pièces ou de saisies de débit nécessaire pour démarrer le cycle. Voir Valeur de la pièce 1. Réglable de 0 à 200. Le réglage par défaut des modèles PD est 7 - le réglage par défaut des modèles PR est 0. Augmenter de 0 à 200 en appuyant sur la touche EN HAUT À GAUCHE et diminuer en appuyant sur la touche EN BAS À GAUCHE.
6 00	MODÈLES PR UNIQUEMENT : La valeur par défaut est 0. Appuyer une fois sur la touche EN BAS AU CENTRE pour passer au code suivant.
6 07 POWER WASH (LAVAGE HAUTE PUISSANCE)	MONTANT POUR DÉMARRER LE CYCLE POWER WASH (réglage usine par défaut)

Code	Description
6 07	Correspond à la quantité de pièces ou de saisies de débit nécessaire pour démarrer le cycle. Voir Valeur de la pièce 1. Réglable de 0 à 200. Le réglage par défaut des modèles PD est 7 - le réglage par défaut des modèles PR est 0. Augmenter de 0 à 200 en appuyant sur la touche EN HAUT À GAUCHE et diminuer en appuyant sur la touche EN BAS À GAUCHE.
6 00	MODÈLES PR UNIQUEMENT : La valeur par défaut est 0.
Appuyer une fois sur la touche EN BAS AU CENTRE pour passer au code suivant.	
7 11	DURÉ DE LAVAGE
7 11	Ce code correspond au nombre de minutes du programme de lavage. Le lave-linge est réglé en usine sur une durée de lavage de 11 minutes. Choisir entre 9 et 17 minutes en appuyant sur la touche EN BAS À GAUCHE.
Appuyer une fois sur la touche EN BAS AU CENTRE pour passer au code suivant.	
8 00	OPTION DE RINÇAGE SUPPLÉMENTAIRE/SORTIE DU MODE SERVICE
REMARQUE : Affecte uniquement les cycles NORMAL et DELICATES (DÉLICATS). Le rinçage supplémentaire est toujours activé dans l'option POWER WASH (LAVAGE HAUTE PUISSANCE).	
8 00	Rinçage supplémentaire pas sélectionné 'OFF'. Utiliser ce champ pour quitter le mode Service si l'on y a accédé à l'aide du clavier. Appuyer sur la touche EN BAS À GAUCHE pour quitter le mode Service.
8 Ar	Rinçage supplémentaire sélectionné 'ON'. Utiliser ce champ pour quitter le mode Service si l'on y a accédé à l'aide du clavier.
Appuyer sur la touche EN BAS À GAUCHE pour quitter le mode Service.	
Appuyer une fois sur la touche EN BAS AU CENTRE pour passer au code suivant.	
9 00	OPTION DE COMPTAGE DE CYCLES Cette option est soit SELECTIONNÉE 'ON' soit NON SELECTIONNÉE 'OFF'.
9 00	Non sélectionnée 'OFF'.
9 0C	Sélectionnée 'ON' et ne peut pas être désélectionnée. Appuyer sur la touche EN BAS À DROITE 3 fois de suite pour sélectionner 'ON'. Une fois l'option sélectionnée 'ON', elle ne peut plus être désélectionnée.
Appuyer une fois sur la touche EN BAS AU CENTRE pour passer au code suivant.	
1. 00	OPTION DE COMPTAGE DE PIÈCES DE MONNAIE Cette option est soit SELECTIONNÉE 'ON' soit NON SELECTIONNÉE 'OFF'.
1. 00	Non sélectionnée 'OFF'.
1. 00	Sélectionnée 'ON'. Appuyer 3 fois de suite sur la touche EN HAUT À DROITE pour sélectionner 'ON' et 3 fois de suite pour annuler (option non sélectionnée 'OFF'). Le passage de 'OFF' à 'ON' a pour effet de réinitialiser le compteur.
1 C0	Sélectionnée 'ON' et ne peut pas être désélectionnée. Pour sélectionner « ON » et empêcher de désélectionner l'option, sélectionner d'abord 'ON'; puis, dans les 2 secondes qui suivent, appuyer deux fois sur la touche EN BAS À DROIT, une fois sur la touche EN BAS À GAUCHE pour quitter le mode de configuration.
Appuyer une fois sur la touche EN BAS AU CENTRE pour passer au code suivant.	
2. 00	OPTIONS DE TARIFS SPÉCIAUX Cette option est soit SELECTIONNÉE 'ON' soit NON SELECTIONNÉE 'OFF'.
2. 00	Non sélectionnée 'OFF' et le code disponible suivant sera A.00.
2. SP	Sélectionnée 'ON'. Appuyer une fois sur la touche EN HAUT À DROITE pour sélectionner cette option.
REMARQUE : Si l'option SPECIAL PRICING (TARIFS SPÉCIAUX) est sélectionnée, elle permet d'accéder aux codes « 3.XX » à « 9.XX ».	
Appuyer une fois sur la touche EN BAS AU CENTRE pour passer au code suivant.	

Code	Description
Options accessibles lorsque l'option SPECIAL PRICING (TARIFS SPÉCIAUX) est sélectionnée :	
3. 07 NORMAL	MONTANT POUR DÉMARRER LE CYCLE NORMAL SPÉCIAL
3. 07	Correspond à la quantité de pièces ou de saisies de débit nécessaire pour démarrer le cycle. Valeur de la pièce 1. Réglable de 0 à 200. Le réglage par défaut des modèles PD est 7 - le réglage par défaut des modèles PR est 0. Augmenter de 0 à 200 en appuyant sur la touche EN HAUT À GAUCHE et diminuer en appuyant sur la touche EN BAS À GAUCHE. La valeur par défaut est 7.
3. 00	MODÈLES PR UNIQUEMENT : La valeur par défaut est 0.
Appuyer une fois sur la touche EN BAS AU CENTRE pour passer au code suivant.	
3. 07 DELICATES (DÉLICATS)	MONTANT POUR DÉMARRER LE CYCLE DELICATES (DÉLICATS) SPÉCIAL
3. 07	Correspond à la quantité de pièces ou de saisies de débit nécessaire pour démarrer le cycle. Voir Valeur de la pièce 1. Réglable de 0 à 200. Le réglage par défaut des modèles PD est 7 - le réglage par défaut des modèles PR est 0. Augmenter de 0 à 200 en appuyant sur la touche EN HAUT À GAUCHE et diminuer en appuyant sur la touche EN BAS À GAUCHE.
3. 00	MODÈLES PR UNIQUEMENT : La valeur par défaut est 0.
Appuyer une fois sur la touche EN BAS AU CENTRE pour passer au code suivant.	
3. 07 POWER WASH (LAVAGE HAUTE PUISSANCE)	MONTANT POUR DÉMARRER LE CYCLE POWER WASH SPÉCIAL
3. 07	Correspond à la quantité de pièces ou de saisies de débit nécessaire pour démarrer le cycle. Voir Valeur de la pièce 1. Réglable de 0 à 200. Le réglage par défaut des modèles PD est 7 - le réglage par défaut des modèles PR est 0. Augmenter de 0 à 200 en appuyant sur la touche EN HAUT À GAUCHE et diminuer en appuyant sur la touche EN BAS À GAUCHE.
3. 00	MODÈLES PR UNIQUEMENT : La valeur par défaut est 0.
Appuyer une fois sur la touche EN BAS AU CENTRE pour passer au code suivant.	
5. 00	MINUTES DE L'HORLOGE
5. 00	Réglage des minutes de l'horloge ; choisir une valeur entre 0 et 59 minutes en appuyant sur la touche EN BAS À GAUCHE.
Appuyer une fois sur la touche EN BAS AU CENTRE pour passer au code suivant.	
6. 00	HEURES DE L'HORLOGE REMARQUE : Utilise l'horloge de 24 heures.
6. 00	Réglage des heures de l'horloge ; choisir une valeur entre 0 et 23 heures en appuyant sur la touche EN BAS À GAUCHE.
Appuyer une fois sur la touche EN BAS AU CENTRE pour passer au code suivant.	
7. 00	HEURE DE DÉBUT DU TARIF SPÉCIAL REMARQUE : Utilise l'horloge de 24 heures.
7. 00	Heure de début ; 0-23 heures. Sélectionner l'heure de début en appuyant sur la touche EN BAS À GAUCHE ou EN HAUT À GAUCHE.
Appuyer une fois sur la touche EN BAS AU CENTRE pour passer au code suivant.	
8. 00	HEURE DE FIN DU TARIF SPÉCIAL REMARQUE : Utilise l'horloge de 24 heures.
8. 00	Heure de fin ; 0-23 heures. Sélectionner l'heure de fin en appuyant sur la touche EN BAS À GAUCHE ou EN HAUT À GAUCHE.
Appuyer une fois sur la touche EN BAS AU CENTRE pour passer au code suivant.	
9. 10	JOUR À TARIF SPÉCIAL

Code	Description
9. 10	Représente le jour de la semaine et si le tarif spécial est sélectionné pour ce jour. Un nombre suivi de '0' indique qu'il n'y a pas de sélection ce jour-là (9.10). Un numéro suivi de 'S' indique que le tarif spécial est sélectionné pour ce jour-là (9.1S). Les jours de la semaine (1-7) sont sélectionnés en appuyant sur la touche EN BAS À GAUCHE. Appuyer une fois sur la touche EN HAUT À DROITE pour sélectionner le tarif spécial pour chaque jour choisi. En quittant le code de configuration '9', l'affichage doit indiquer le jour actuel de la semaine :
	AFFICHAGE JOUR DE LA SEMAINE CODE (sélectionné)
	10 Jour 1 = Dimanche 1S
	20 Jour 2 = Lundi 2S
	30 Jour 3 = Mardi 3S
	40 Jour 4 = Mercredi 4S
	50 Jour 5 = Jeudi 5S
	60 Jour 6 = Vendredi 6S
	70 Jour 7 = Samedi 7S
	Appuyer une fois sur la touche EN BAS AU CENTRE pour passer au code suivant.
A. 00	OPTION D'AFFICHAGE DE LA CHAMBRE Cette option est soit SELECTIONNÉE 'ON' soit NON SELECTIONNÉE 'OFF'.
A. 00	Non sélectionnée 'OFF'.
A. SC	Sélectionnée 'ON'. Appuyer une fois sur la touche EN HAUT À DROITE pour sélectionner cette option. Si l'option est sélectionnée, le comptage de pièces de monnaie et/ou de cycles sera visible (si les options de compteur sont sélectionnées) lorsque la boîte à monnaie est retirée.
	Appuyer une fois sur la touche EN BAS AU CENTRE pour passer au code suivant.
b. 05	VALEUR DE LA PIÈCE 1
b. 05	Correspond à la valeur de pièce 1 en nombre d'incrément de 0,05\$ de la plus grande valeur de la pièce. Exemple : 5 x 0,05\$ = 0,25\$. La touche EN BAS À GAUCHE permet de sélectionner entre 1 et 199 nombres d'incrément de 0,05\$.
	Appuyer une fois sur la touche EN BAS AU CENTRE pour passer au code suivant.
C. 20	VALEUR DE LA PIÈCE 2
C. 20	Correspond à la valeur de pièce 2 en nombre d'incrément de 0,05\$ de la plus grande valeur de la pièce. Exemple : 20 x 0,05 \$ = 1,00 \$.
	Appuyer une fois sur la touche EN BAS AU CENTRE pour passer au code suivant.
d. 00	OPTION DE FENTE À MONNAIE Cette option est soit SELECTIONNÉE 'ON' soit NON SELECTIONNÉE 'OFF'. Le boîtier du compteur doit être remplacé en cas d'installation de la fente à monnaie.
d. 00	Non sélectionnée 'OFF'.
d. CS	Sélectionnée 'ON'. REMARQUE : Cette option doit être réglée sur '00' sauf si le boîtier du compteur a été modifié pour intégrer un dispositif à monnaie. Appuyer 3 fois de suite sur la touche EN HAUT À DROITE pour cette sélection. Lorsque l'option de fente à monnaie est sélectionnée, régler 'B' à une valeur égale à la valeur de vente par incréments de 0,05\$. Régler le code de configuration 6 xx (prix de cycle normal) et 3.xx (prix du programme spécial) sur le nombre de monnaies insérées dans la fente. Si l'installateur configure 'CS' et qu'un mécanisme d'insertion de pièces est installé, le lave-linge n'enregistrera pas les pièces insérées.
	Appuyer une fois sur la touche EN BAS AU CENTRE pour passer au code suivant.
E. 00	OPTION D'AJOUT DE PIÈCES Cette option est soit SELECTIONNÉE 'ON' soit NON SELECTIONNÉE 'OFF'. Avec cette option, l'écran client affiche le nombre de pièces (pièce 1) à insérer plutôt que le montant en dollars et cents.
E. 00	Non sélectionnée 'OFF'.

Code	Description
E. AC	Sélectionnée 'ON'. Appuyer 3 fois de suite sur la touche EN HAUT À DROITE pour cette sélection.
	Appuyer une fois sur la touche EN BAS AU CENTRE pour passer au code suivant.
H. 00 COOL (FROID)	TARIF POUR MISE À TEMPÉRATURE FROIDE
H. 00	Augmenter de 0 à 200 en appuyant sur la touche EN HAUT À GAUCHE et diminuer en appuyant sur la touche EN BAS À GAUCHE.
	Appuyer une fois sur la touche EN BAS AU CENTRE pour passer au code suivant.
H. 00 WARM (TIÈDE)	TARIF POUR MISE À TEMPÉRATURE TIÈDE
H. 00	Augmenter de 0 à 200 en appuyant sur la touche EN HAUT À GAUCHE et diminuer en appuyant sur la touche EN BAS À GAUCHE.
	Appuyer une fois sur la touche EN BAS AU CENTRE pour passer au code suivant.
H. 00 HOT (CHAUD)	TARIF POUR MISE À TEMPÉRATURE CHAUDE
H. 00	Augmenter de 0 à 200 en appuyant sur la touche EN HAUT À GAUCHE et diminuer en appuyant sur la touche EN BAS À GAUCHE.
	Appuyer une fois sur la touche EN BAS AU CENTRE pour passer au code suivant.
H. 01 EXTRA RIN- SE (RINÇAGE SUPPLÉ- MENTAIRE)	TARIF POUR RINÇAGE SUPPLÉMENTAIRE
H. 01	Augmenter de 0 à 200 en appuyant sur la touche EN HAUT À GAUCHE et diminuer en appuyant sur la touche EN BAS À GAUCHE.
	Appuyer une fois sur la touche EN BAS AU CENTRE pour passer au code suivant.
J. Cd	OPTIONS PIÈCES/DÉBIT
J. Cd	Les deux options Monnaie et Débit sont sélectionnées. Appuyer 3 fois de suite sur la touche EN HAUT À DROITE pour cette sélection.
J. C_	Option Monnaie sélectionnée, option Débit désactivée. Appuyer 3 fois de suite sur la touche EN HAUT À DROITE pour cette sélection.
J. _d	Modèles PR réglés par défaut en usine sur J. _d. Option Carte de débit sélectionnée, option Monnaie désactivée. Appuyer 3 fois de suite sur la touche EN HAUT À DROITE pour modifier cette sélection.
J. Ed	L'option débit amélioré est automatiquement sélectionnée lorsqu'un lecteur de cartes de 2e génération est installé dans le lave-linge. L'option Ed ne peut pas être sélectionnée ou désélectionnée manuellement.
	Appuyer une fois sur la touche EN BAS AU CENTRE pour passer au code suivant.
L. 00	OPTION DE SUPPRESSION DE PRIX Avec cette option, l'écran de l'utilisateur affiche « ADD » (AJOUTER) ou « AVAILABLE » (DISPONIBLE) au lieu du montant à ajouter. (Utilisé principalement avec les installations à carte de débit.)
L. 00	Non sélectionnée 'OFF'.
L. PS	Sélectionnée 'ON'. Appuyer une fois sur la touche EN HAUT À DROITE pour sélectionner cette option.
	Appuyer une fois sur la touche EN BAS AU CENTRE pour passer au code suivant.
n. CE	OPTION DE SUPPRESSION DU MONTANT EN RÉSERVE Si cette option est sélectionnée, le montant conservé en réserve pendant 30 minutes sans autre ajout d'argent ou activité de programme sera annulé.
n 00	Non sélectionnée 'OFF'.
n CE	Sélectionnée 'ON'. Appuyer une fois sur la touche EN HAUT À DROITE pour sélectionner cette option.
	Appuyer une fois sur la touche EN BAS AU CENTRE pour passer au code suivant.
r. 800	VITESSE D'ESSORAGE MAXIMALE TR/MIN

Code	Description
r. 800	Les vitesses d'essorage suivantes peuvent être sélectionnées : 600 tr/min, 750 tr/min, 800 tr/min, 1000 (affiché 999) tr/min. Passer d'une vitesse à l'autre en appuyant sur la touche EN HAUT À DROITE. Le réglage par défaut de 800 tr/min.
Appuyer une fois sur la touche EN BAS AU CENTRE pour passer au code suivant.	
A1. 03	DURÉE DU PRÉLAVAGE
A1. 03	Ce code correspond au nombre de minutes du programme PREWASH (PRÉLAVAGE). Choisir entre 2 et 7 minutes en appuyant sur la touche EN HAUT À GAUCHE pour augmenter ou sur la touche EN BAS À GAUCHE pour diminuer.
Appuyer une fois sur la touche EN BAS AU CENTRE pour passer au code suivant.	
A2. 03	DURÉE DE L'ESSORAGE FINAL
A2. 03	Ce code correspond au nombre de minutes de l'essorage final à grande vitesse. Choisir entre 3 à 8 minutes en appuyant sur la touche EN HAUT À GAUCHE pour augmenter ou sur la touche EN BAS À GAUCHE pour diminuer.
Appuyer une fois sur la touche EN BAS AU CENTRE pour passer au code suivant.	
A3. 02	RÉGLAGES DU CYCLE NORMAL
A3. 02	Permet au propriétaire de sélectionner les options par défaut du programme : température de l'eau, pré-lavage et rinçage supplémentaire. Se reporter au tableau 1 pour connaître les réglages spécifiques. L'option Normal est réglée sur 02 à l'usine. Les touches EN HAUT À GAUCHE et EN BAS À GAUCHE permettent de modifier les valeurs.
A4. 00	RÉGLAGES DU CYCLE DELICATES (DÉLICATS)
A4. 00	Permet au propriétaire de sélectionner les options par défaut du programme : température de l'eau, pré-lavage et rinçage supplémentaire. Se reporter au tableau 1 pour connaître les réglages spécifiques. L'option DELICATES (DÉLICATS) est réglée en usine sur 00. Les touches EN HAUT À GAUCHE et EN BAS À GAUCHE permettent de modifier les valeurs.
A5. 0F	RÉGLAGES DU CYCLE POWERWASH
A5. 0F	Permet au propriétaire de sélectionner les options par défaut du programme : température de l'eau, pré-lavage et rinçage supplémentaire. Se reporter au tableau 1 pour connaître les réglages spécifiques. Power Wash est réglé sur OFF en usine. Les touches EN HAUT À GAUCHE et EN BAS À GAUCHE permettent de modifier les valeurs.
Appuyer une fois sur la touche EN BAS AU CENTRE pour passer au code suivant.	

Si le compteur de programme (9 0C) est sélectionné, les éléments sont calculés comme suit :		
1 00	Nombre de cycles en CENTAINES	1 <u>02</u> = 200
2 00	Nombre de cycles UNITAIRES	2 <u>25</u> = 25
		TOTAL DE CYCLES = 225
L'affichage est en « LECTURE SEULE » et la valeur ne peut pas être effacée.		
Appuyer une fois sur la touche EN BAS AU CENTRE pour passer au code suivant.		
Si le compteur de monnaie (1.0C ou 1.C0) est sélectionné, les éléments sont calculés comme suit :		
3 00	Nombre de dollars en CENTAINES	3 <u>01</u> = 100,00\$
4 00	Nombre de dollars UNITAIRES	4 <u>68</u> = 68,00\$
5 00	Nombre de CENTS	5 <u>75</u> = 00,75\$
		TOTAL = 168,75\$

FIN DES PROCÉDURES DE CONFIGURATION

QUITTER LE MODE CONFIGURATION.

- Modèles PD : Réinstaller la porte d'accès.
- Modèles PR :
 - Débrancher le lave-linge ou couper l'alimentation électrique.
 - Ouvrir la console, rebrancher la prise dans la connexion de service, fermer la console.
 - Brancher le lave-linge ou rétablir l'alimentation électrique.

CODE D'ACCÈS DE SERVICE

Ce code peut être entré pour accéder au mode d'entretien sans retirer la console. Il fonctionne uniquement sur les lave-linges configurés pour un prix de vente de 0 sans configuration de tarification spéciale, et l'option pièces/cartes de débit doit être réglée sur « J_d ». Si le lave-linge n'est pas en mode d'échec, la porte doit être ouverte pour pouvoir poursuivre.

Pour saisir le code d'accès pour l'entretien, appuyer sur ces touches dans l'ordre suivant : 1–en haut à gauche, 2–en bas à droite, 3–en haut à droite, 4–en bas à gauche.

REMARQUE : Si la procédure du code d'accès de service n'est pas effectuée correctement, comme indiqué ci-dessus, un délai de 15 secondes s'écoulera avant que l'on puisse retenter la manœuvre.

Il existe 3 façons de quitter le mode service :

1. Couper l'alimentation électrique du lave-linge, puis rétablir l'alimentation électrique.
2. Attendre 2 minutes sans appuyer sur aucune touche (sans qu'aucun mode de diagnostic ne soit activé).
3. À partir du code de configuration 8, appuyer sur la touche n°1 pendant 4 secondes.

ENTRETIEN DU LAVE-LINGE

Nettoyage du lave-linge

Nettoyage du joint/soufflet de la porte

1. Ouvrir la porte du lave-linge et retirer tout vêtement ou article de la machine.
2. Examiner le joint/soufflet coloré entre l'ouverture de la porte et le tambour pour déceler les zones tachées. Tirer sur le joint/soufflet pour examiner toutes les zones sous le joint/soufflet et voir s'il n'y a pas d'objets étrangers.

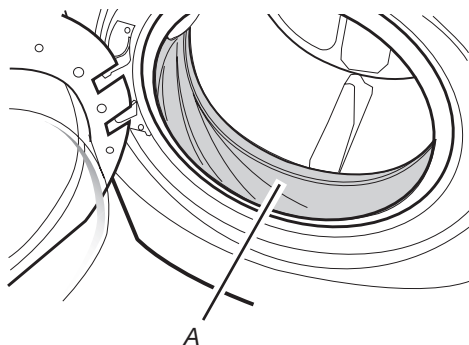

A. Joint/soufflet

3. Si des zones tachées sont décelées, essuyer ces zones en respectant la procédure indiquée ci-dessous.
 - a) Mélanger une solution diluée en utilisant 177 ml (3/4 de tasse) d'eau de javel et 3,8 L (1 gallon) d'eau tiède du robinet.
 - b) Essuyer la zone du joint/soufflet avec la solution diluée, en utilisant un chiffon humide.
 - c) Laisser agir pendant 5 minutes.
 - d) Essuyer soigneusement la zone avec un chiffon sec et laisser l'intérieur du lave-linge sécher à l'air en laissant la porte ouverte.

IMPORTANT :

- Porter des gants en caoutchouc en cas de nettoyage pendant une période prolongée.
- Consulter les instructions du fabricant de l'agent de blanchiment pour une utilisation correcte.

Procédure d'entretien du lave-linge

Ce lave-linge comporte un programme spécial qui utilise des volumes d'eau plus importants en combinaison avec l'eau de javel pour nettoyer à fond l'intérieur du lave-linge.

REMARQUES :

- Lire ces instructions complètement avant de débiter la procédure de nettoyage.
- Si nécessaire, le programme de nettoyage peut être interrompu en appuyant deux fois sur la touche. Cependant, ceci n'arrêtera pas immédiatement le programme. Le lave-linge poursuivra avec plusieurs rinçages et vidanges afin d'évacuer toute trace d'agent de blanchiment du lave-linge.

Début de la procédure

1. Ouvrir la porte du lave-linge et retirer tout vêtement ou article de la machine.
2. **Utilisation de l'eau de javel :**
Ouvrir le tiroir distributeur et ajouter immédiatement 160 ml (2/3 de tasse) d'agent de blanchiment liquide au chlore dans le compartiment d'agent de blanchiment.

REMARQUE : Ne pas verser de détergent pour ce programme. L'utilisation de plus de 160 ml (2/3 de tasse) d'eau de javel occasionnera, avec le temps, des dommages au produit.

3. Fermer la porte du lave-linge et le tiroir distributeur.
4. Accéder au mode configuration
Maintenir la touche en haut à droite enfoncée pendant 2 secondes. P01 s'affiche. Appuyer 7 fois sur la touche en bas au centre pour passer à P08. Appuyer sur la touche Start (Démarrage).

REMARQUE : La porte se verrouille et le tambour tourne ; puis la porte se déverrouille, se verrouille à nouveau et le programme se poursuit.

- Le lave-linge ne se remplit pas mais le tambour tourne tandis que le lave-linge effectue un court programme de détection. Ceci prend environ 3 minutes.
5. Le cycle détermine si des vêtements ou d'autres articles se trouvent dans le lave-linge.
 - a) Si aucun article n'est détecté dans le lave-linge, la machine passe à l'étape 7.
 - b) Si aucun article n'est détecté dans le lave-linge, « rL » ou « F-34 » s'affiche. La porte se déverrouille ensuite.
 - Appuyer pour annuler le code de panne. Répéter ensuite les étapes 1, 3 et 4 pour remettre le programme en marche.
 6. Une fois que le programme a commencé, laisser le programme se terminer.
 7. À la fin du programme, laisser la porte entrouverte, pour permettre une meilleure ventilation et le séchage de l'intérieur du lave-linge.

Toujours suivre la procédure qui suit afin de préserver la fraîcheur du lave-linge :

- Utiliser uniquement un détergent « HE » Haute efficacité.
- Laisser la porte entrouverte après chaque programme pour permettre une meilleure ventilation et le séchage de l'intérieur du lave-linge.
- Nettoyer le lave-linge chaque mois selon la procédure d'entretien du lave-linge, en utilisant 160 ml (2/3 de tasse) d'agent de blanchiment liquide au chlore.
- Si cette procédure ne permet pas de remédier suffisamment aux problèmes de fraîcheur de la machine, examiner les conditions d'installation et d'utilisation pour déceler d'autres causes.

Nettoyage de l'extérieur

Utiliser une éponge ou un chiffon doux humide pour essuyer les renversements. Essuyer occasionnellement les surfaces externes du lave-linge pour maintenir son apparence d'appareil neuf. Utiliser un savon doux et de l'eau. Ne pas utiliser de produits abrasifs.

Nettoyage du tiroir distributeur

Le tiroir distributeur est amovible pour faciliter le nettoyage.

1. Déverrouiller le tiroir distributeur en appuyant sur le levier de dégagement. Retirer le tiroir.
2. Ôter les pièces incluses (le siphon des compartiments de l'assouplissant de tissu et de l'agent de blanchiment).
3. Laver les pièces sous l'eau du robinet.

REMARQUE : Ne pas laver les composants au lave-vaisselle.

4. Réinstaller les pièces incluses et remettre le distributeur dans le tiroir.

Tuyaux d'arrivée d'eau

Remplacer les tuyaux d'arrivée d'eau après 5 ans d'utilisation pour réduire le risque de défaillance. Inspecter périodiquement les tuyaux ; les remplacer en cas de renflement, de déformation, de coupure, d'usure ou de fuite.

Lorsque les tuyaux d'arrivée d'eau sont remplacés, noter la date de remplacement au marqueur indélébile sur l'étiquette.

ASSISTANCE OU SERVICE APRÈS-VENTE

Adresser toutes les demandes d'entretien au revendeur Maytag qui a procuré l'appareil.

Il est important de connaître la date d'achat et le modèle précis ainsi que le numéro de série complet de l'appareil. Ces informations nous aideront à mieux répondre aux demandes.

Accessoires

La fonctionnalité de votre lave-linge peut être améliorée avec ces accessoires de première qualité.

Pour vous informer sur d'autres articles de qualité ou pour commander, contactez votre revendeur agréé Maytag.

Whirlpool Customer Service, PO Box #8, St. Joseph, MI 49085.

Site de fabrication : Whirlpool Corporation, 119 Birdseye St., Clyde, OH 43410.

Représentant pour l'UE : Whirlpool EMEA S.p.A., Via Carlo Pisacane, 1, 20016 Pero (MI) Italie

SEGURIDAD DE LA LAVADORA

Su seguridad y la seguridad de los demás es muy importante.

Hemos incluido muchos mensajes importantes de seguridad en este manual y en su electrodoméstico. Lea y obedezca siempre todos los mensajes de seguridad.



Este es el símbolo de alerta de seguridad.

Este símbolo le llama la atención sobre peligros potenciales que pueden ocasionar la muerte o una lesión a usted y a los demás.

Todos los mensajes de seguridad irán a continuación del símbolo de advertencia de seguridad y de la palabra "PELIGRO" o "ADVERTENCIA". Estas palabras significan:

⚠ PELIGRO

Si no sigue las instrucciones de inmediato, usted puede morir o sufrir una lesión grave.

⚠ ADVERTENCIA

Si no sigue las instrucciones, usted puede morir o sufrir una lesión grave.

Todos los mensajes de seguridad le dirán el peligro potencial, le dirán cómo reducir las posibilidades de sufrir una lesión y lo que puede suceder si no se siguen las instrucciones.

La lavadora se desconectará de su fuente de alimentación durante el servicio y al cambiar piezas. Si prevé la retirada del enchufe, se indicará claramente que la retirada del enchufe debe permitir que el operador pueda comprobar desde cualquier punto de acceso que el enchufe permanece retirado.

Si no es posible debido a la construcción del aparato o su instalación, se dispondrá de una desconexión con un sistema de bloqueo en la posición aislada.

INSTRUCCIONES IMPORTANTES DE SEGURIDAD

ADVERTENCIA: Para reducir el riesgo de incendio, descargas eléctricas o daños personales al utilizar la lavadora, adopte las precauciones básicas siguientes:

- Lea todas las instrucciones antes de usar la lavadora.
 - En determinadas condiciones, se puede generar gas de hidrógeno en un sistema de agua caliente que no se haya utilizado durante 2 semanas o más. **EL GAS DE HIDRÓGENO ES EXPLOSIVO.** Si no se ha usado el sistema de agua caliente durante el período mencionado, antes de utilizar la lavadora, abra todas las llaves de agua caliente y deje correr el agua durante unos minutos. De este modo, se eliminará cualquier acumulación de gas de hidrógeno. Puesto que el gas es inflamable, se recomienda no fumar ni utilizar llamas en ese momento.
 - Antes de poner fuera de servicio o desechar la lavadora, retire la puerta o la tapa.
 - No instale ni almacene la lavadora donde esté expuesta a la intemperie.
 - No repare ni sustituya ninguna pieza de la lavadora ni intente realizar ningún tipo de mantenimiento a menos que se recomiende específicamente en este manual o en las instrucciones de reparación del usuario publicadas que entienda y tenga la capacidad de realizar.
 - No lave ni seque artículos que se hayan limpiado, lavado, empapado o manchado con gasolina, disolventes de limpieza en seco u otras sustancias inflamables o explosivas, porque desprenden vapores que pueden provocar fuego o una explosión.
 - No añada al agua de lavado combustible, disolventes de limpieza en seco u otras sustancias inflamables o explosivas.
- Estas sustancias despiden vapores que pueden encenderse o causar una explosión.
- No permita que los niños jueguen sobre o dentro de la lavadora. Es necesario supervisar estrechamente a los niños cuando se utilice la lavadora cerca de ellos. La limpieza y el mantenimiento del usuario no debe ser realizados por niños sin supervisión. Los niños menores de 3 años deben permanecer alejados del electrodoméstico, a menos que estén bajo continua supervisión.
 - Para pausar/parar un ciclo de lavado, mantenga presionado el botón STOP/PAUSE (INICIO/PAUSA) durante unos 2 segundos hasta que la máquina entre en estado de pausa/parada.
 - Este electrodoméstico está destinado, pero no limitado, a ser utilizado en áreas públicas.
 - Esta lavadora/secadora no está pensada para que la utilicen personas (incluidos niños) con discapacidad física, sensorial o mental, o con falta de experiencia y de conocimientos, a menos que estén supervisadas o reciban instrucciones adecuadas sobre la utilización de la secadora por una persona responsable de su seguridad.
 - No introduzca la mano en la lavadora si la cuba, el agitador o el tambor están en movimiento.
 - Desconecte el electrodoméstico de la fuente de alimentación durante las tareas de mantenimiento y al cambiar las piezas.
 - No manipule los mandos.
 - Si se daña el cable de suministro eléctrico, deberá sustituirlo el fabricante, su agente de servicios o una persona cualificada para evitar peligros.

CONSERVE ESTAS INSTRUCCIONES

-CONTINÚA EN LA PÁGINA SIGUIENTE-

- Los suavizantes o productos similares deben utilizarse como se especifica en sus instrucciones.
 - **ADVERTENCIA:** La alimentación del aparato no debe realizarse a través de ningún dispositivo de conmutación externo como, por ejemplo, un temporizador, ni conectarse a ningún circuito que se encienda y apague regularmente a través de un proveedor de servicios.
 - Las aberturas de ventilación en la base no deberán estar obstruidas por una alfombra u objeto similar.
 - Deben utilizarse los juegos de mangueras nuevos suministrados con el electrodoméstico. Los juegos de mangueras antiguos no deben reutilizarse.
 - En caso de avería, solo se utilizarán piezas de recambio autorizadas.
 - Consulte la sección “Requisitos eléctricos” para ver las instrucciones de conexión a tierra.
 - Si el juego de cables está dañado, debe ser sustituido por un juego de cables especial disponible en el fabricante o en su agente de servicio.
 - Todas las operaciones de servicio e instalación deberán ser realizadas por un técnico de Maytag, un electricista cualificado o una persona con cualificación similar.
- NOTA:** En el punto de conexión entre el suministro de agua y el accesorio o electrodoméstico se debe instalar una válvula de retención simple compatible o algún otro dispositivo de prevención de reflujo no menos eficaz que proporcione protección contra el reflujo al menos a fluidos de categoría dos. Se puede solicitar un kit de válvula de retención, número de pieza W11578834, para cumplir los requisitos de sifonaje de retorno de IEC/EN.

CONSERVE ESTAS INSTRUCCIONES

ELIMINACIÓN DE LA LAVADORA



Este aparato está marcado de acuerdo con la directiva europea 2012/19/UE sobre residuos de aparatos eléctricos y electrónicos (RAEE).

Al garantizar la correcta eliminación de este producto, contribuirá a evitar las posibles consecuencias negativas para el medio ambiente y la salud humana que podría provocar una manipulación indebida de los residuos de este producto.

El símbolo que figura en el producto o en la documentación adjunta indica que este electrodoméstico no debe tratarse como residuos domésticos. En cambio, debe entregarse en el punto de recogida pertinente para el reciclaje de aparatos eléctricos y electrónicos.

La eliminación debe llevarse a cabo de acuerdo con las normativas medioambientales locales para la eliminación de residuos.

Para obtener más información sobre el tratamiento, la recuperación y el reciclaje de este producto, póngase en contacto con las autoridades locales, el servicio de eliminación de residuos domésticos o el establecimiento donde adquirió el producto.

REQUISITOS DE INSTALACIÓN

Herramientas y piezas

Reúna las herramientas y las piezas necesarias antes de comenzar la instalación. Las piezas suministradas están en el tambor de la lavadora.

Herramientas y piezas necesarias:

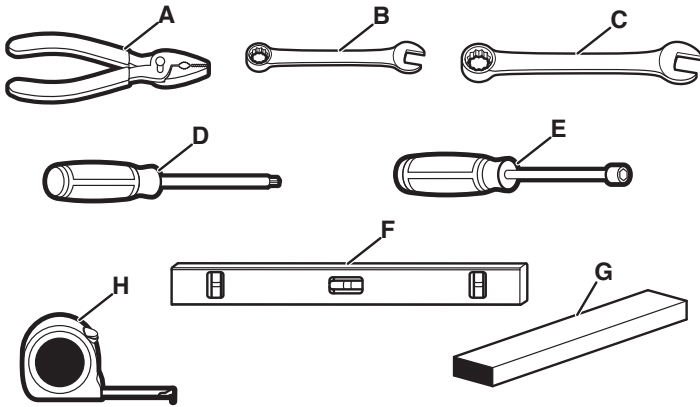

- A. Alicates abiertos a 1⁹/₁₆" (39 mm)
- B. Llave de extremo abierto de 1/2" (13 mm)
- C. Llave de extremo abierto de 9/16" (14 mm)
- D. Destornillador de seguridad TORX† T20
- E. Llave de tuercas de 1/4" (6,3 mm)
- F. Nivel
- G. Bloque de madera
- H. Regla o cinta métrica

Piezas suministradas (las piezas reales suministradas dependen del modelo):

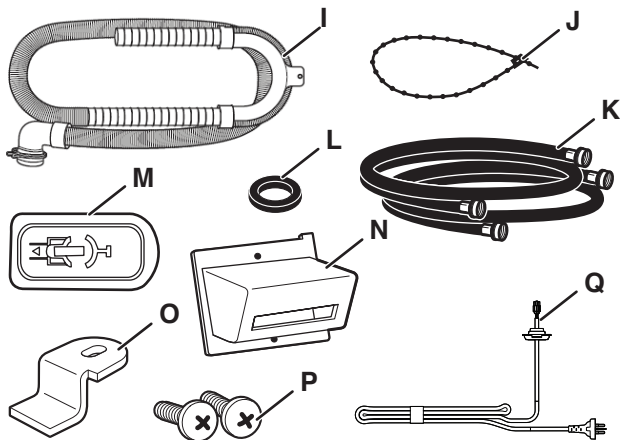

- I. Manguera de desagüe con abrazadera, molde en U
- J. Correa de amarre extraíble
- K. Mangueras de entrada de agua (2)
- L. Arandelas de manguera de entrada (4)
- M. Tapón del agujero del perno de tránsito (4)
- N. Bisel del lector de tarjetas (en algunos modelos)
- O. Leva de bloqueo de la puerta de servicio (en algunos modelos)
- P. Tornillos (en algunos modelos)
- Q. Cables de alimentación (2)

Piezas adicionales

Su instalación puede requerir piezas adicionales. Si está interesado en adquirir alguno de los productos que aparecen aquí, póngase en contacto con su distribuidor autorizado de Maytag.

Si tiene	Tendrá que comprar
Cuba de lavado o tubo vertical de más de 2,4 m (96")	Sistema de bomba de sumidero (si no está disponible)
Desagüe en altura	Cuba de desagüe estándar de 76 L (20 galones) y 762 mm (30") de alto o fregadero y bomba de sumidero (disponibles de proveedores de fontanería locales)
	<i>Cable de alimentación desmontable - véase Requisitos eléctricos</i>
Desagüe de suelo	Desviación de sifón, número de pieza 285834; manguera de desagüe adicional, número de pieza 8318155; y kit de conexión, número de pieza 285835
Manguera de desagüe demasiado corta	Kit de extensión de la manguera de desagüe de 1,2 m (4 pies), número de pieza DRNEXT4

Opciones

Pedestal

Tiene la opción de comprar pedestales por separado para esta lavadora. El pedestal se sumará a la altura total de la lavadora.

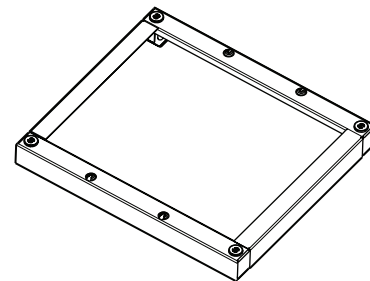

Pedestal opcional

Altura del pedestal	Altura aproximada con arandela	Color	Número de pieza
73 mm (2 ⁷ / ₈ "	1207 mm (47,5")	Pescado	WHP0400VW

Especificaciones

Estas unidades se venden en distintas regiones con distintos requisitos en cuanto a capacidad. A continuación se enumeran algunas formas de medición especificadas en este producto:

Capacidad de ropa seca: Una medida de peso que refleja el umbral mínimo para la capacidad de volumen en seco necesaria para los aranceles a las importaciones.

Capacidad IEC: La medida de capacidad que indica la capacidad máxima de materiales textiles y ropa seca que el fabricante declara que pueden tratarse en un ciclo específico.

Capacidad de ropa seca
10,5 kg (23 libras)
Capacidad IEC
10,5 kg (23 libras)
Nivel sonoro
LpA: 58 dB(A) (KpA+/-10 dB(A))

†TORX es una marca comercial de Acument Intellectual Properties, LLC.

Requisitos de ubicación

NOTA: Esta lavadora está destinada al uso en zonas públicas.

La selección de la ubicación adecuada para su lavadora mejora el rendimiento y minimiza el ruido y un posible “desplazamiento” de la lavadora.

Su lavadora puede instalarse bajo una encimera a medida, o en un sótano, un lavadero o una zona empotrada. Consulte “Sistema de desagüe”.

También deberán tenerse en cuenta los requisitos de ubicación de otro aparato que le acompañe. Usted es responsable de su correcta instalación.

Necesitará:

- Un calentador de agua fijado para suministrar a la lavadora agua a 49°C (120°F).
- Un tomacorriente eléctrico con conexión a tierra ubicado a una distancia máxima de 1,8 m (6 pies) del lugar donde el cable eléctrico está fijado a la parte trasera de la lavadora. Consulte “Requisitos eléctricos”.
- Grifos de agua caliente y agua fría situados a menos de 1,2 m (4 pies) de las válvulas de llenado de agua caliente y fría y una presión de agua de 137,9–689,6 kPa (20–100 psi).
- Un suelo nivelado con una pendiente máxima de 25 mm (1") debajo de la lavadora completa. No se recomienda la instalación de la lavadora en superficies de suelo blandas, como alfombras o superficies con soporte de espuma.
- Un suelo robusto y sólido para soportar la lavadora con un peso total (agua y carga) de 180 kg (400 lbs).

No haga funcionar su lavadora a temperaturas inferiores a 0 °C (32 °F). Puede quedar un poco de agua en la lavadora y causar daños a bajas temperaturas.

Espacios libres para la instalación

- El lugar debe ser lo suficientemente grande para permitir que la puerta de la lavadora se abra completamente.
- Debe considerarse espacio adicional para facilitar la instalación y el mantenimiento. La puerta se abre más de 90° y no es reversible.
- Podrían ser necesarios espacios libres adicionales para las molduras de la pared, la puerta y el suelo.
- Se recomienda un espacio adicional de 25 mm (1") en todos los lados de la lavadora para reducir la transferencia de ruido.
- También se deberán tener en cuenta los requisitos para la ubicación de otro electrodoméstico que lo acompañe.

Dimensiones de la lavadora

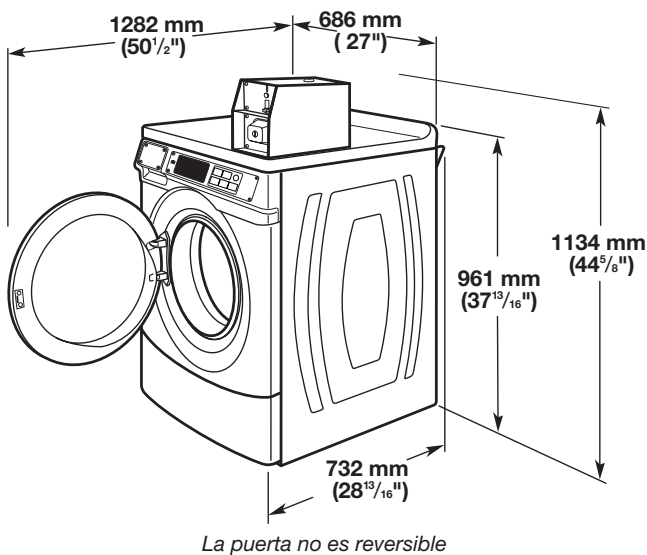

Debe haber un desagüe en el suelo bajo el mamparo. Los mamparos prefabricados con tomas de corriente eléctrica, tuberías de entrada de agua e instalaciones de desagüe deben utilizarse únicamente allí donde las normativas locales lo permitan.

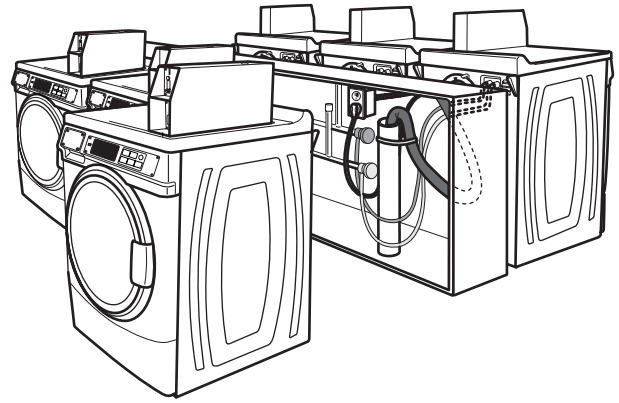

Sistema de desagüe

Se puede instalar la lavadora utilizando el sistema de desagüe por tubo vertical (en el suelo o en la pared), el sistema de desagüe por la cuba de lavado, o el sistema de desagüe por el suelo. Seleccione el método de instalación de la manguera de desagüe que necesite. Consulte “Herramientas y piezas”.

Sistema de desagüe con tubo vertical – pared o suelo (vistas A y B)

El desagüe con tubo vertical requiere un tubo vertical de un diámetro mínimo de 50 mm (2"). La capacidad mínima de arrastre no puede ser inferior a 45,5 L (12 galones) por minuto por lavadora.

La parte superior del tubo vertical debe tener una altura mínima de 762 mm (30") y no superar los 2,4 m (96") desde la parte inferior de la lavadora.

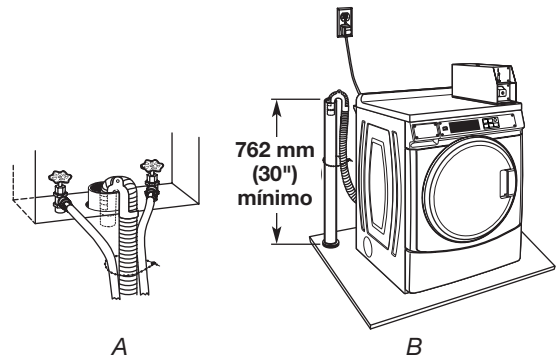

Sistema de desagüe de la cuba de lavado (vista C)

La cuba de lavado necesita una capacidad mínima de 76 L (20 galones). La parte superior de la cuba de lavado debe estar al menos a 762 mm (30") por encima del suelo.

Sistema de desagüe del suelo (vista D)

El sistema de desagüe por el suelo necesita una desviación de sifón que puede adquirirse por separado. Consulte “Herramientas y piezas”.

La desviación del sifón debe estar a un mínimo de 710 mm (28") del fondo de la lavadora. Se pueden necesitar mangueras adicionales.

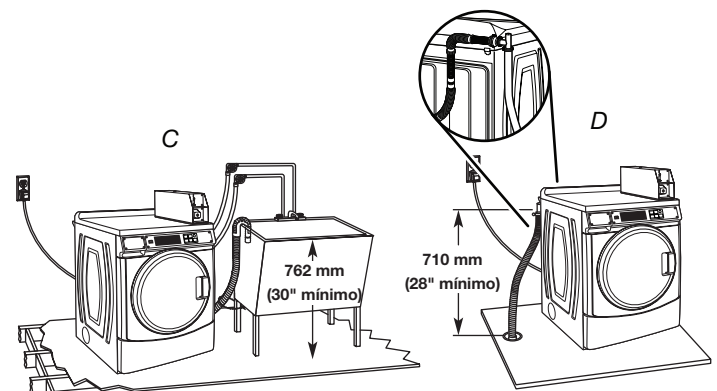

Requisitos eléctricos

⚠ ADVERTENCIA



Voltaje Peligroso

⚠ ADVERTENCIA



Peligro de descarga eléctrica

Enchufe en un tomacorriente con conexión a tierra.

No quitar la clavija de tierra.

No utilice un adaptador.

No utilice un cable de extensión.

No seguir estas instrucciones puede ocasionar la muerte, incendios o descargas eléctricas.

- Se requiere un suministro eléctrico con fusibles de 220–240 V, 50 Hz CA solamente. Se recomienda un fusible o disyuntor de 10–16 A con retardo.
- Se requiere un cable de suministro eléctrico desmontable de 3 conductores, 250 V, 10 A, 1,0 mm² (18 AWG) como mínimo, con una longitud mínima de 1800 mm (6 pies), con un extremo que finalice en un conector IEC 60320-1 C13 y el otro extremo que finalice en un enchufe de conexión a tierra de 3 terminales que cumpla con las normas de las agencias de autoridad/seguridad de aprobación locales, nacionales o regionales. Los cables de alimentación aprobados por Maytag están disponibles para pedidos para regiones específicas según la tabla de selección de cables de alimentación.
- Para minimizar el posible riesgo de descarga eléctrica, el cable debe enchufarse a un tomacorriente de 3 clavijas con toma de tierra, de acuerdo con los códigos y ordenanzas locales. Si no hay disponible un tomacorriente equivalente, es responsabilidad y obligación personal del cliente el hacer instalar un tomacorriente debidamente conectado a tierra por un electricista calificado.
- Si los códigos lo permiten y se emplea un cable de conexión a tierra separado, se recomienda que un electricista competente determine si la trayectoria de descarga a tierra es adecuada.
- Si el cable de alimentación está dañado, debe ser sustituido por un cable especial o un conjunto disponible en el fabricante o en su agente de servicio.
- No conecte a tierra una tubería de gas.
- Consulte a un electricista cualificado si no está seguro de que la lavadora está correctamente conectada a tierra.
- No tenga un fusible en el circuito neutro o de tierra.
- Solo el personal de servicio de Maytag, un electricista cualificado o una persona con una cualificación similar podrá sustituir un cable de alimentación o realizar el mantenimiento de la fuente de alimentación eléctrica de acuerdo con estas instrucciones y los códigos y reglamentos locales.

- Este producto se envía con el cable de alimentación AS/NZS 3112 instalado. Se suministran cables de alimentación adicionales con el producto. Consulte la tabla de selección de cables de alimentación para determinar el cable de alimentación necesario para su región o, si es necesario, para pedir el cable de alimentación aprobado por Maytag correspondiente.

INSTRUCCIONES DE CONEXIÓN A TIERRA

Esta lavadora debe estar conectada a tierra. En caso de funcionamiento defectuoso o avería, la conexión a tierra reducirá el riesgo de descarga eléctrica al proporcionar una vía de menor resistencia para la corriente eléctrica. Esta lavadora está equipada con un cable que cuenta con un conductor para la conexión a tierra del equipo y un enchufe de conexión a tierra. El enchufe debe conectarse en un tomacorriente apropiado que esté debidamente instalado y conectado a tierra de acuerdo con todas las normativas y ordenanzas locales.

ADVERTENCIA: La conexión incorrecta del conductor de conexión a tierra del equipo puede conllevar riesgo de descarga eléctrica. Consulte con un electricista o técnico cualificado si tiene dudas sobre si el electrodoméstico está correctamente conectado a tierra.

No modifique el enchufe provisto con el electrodoméstico; si no encaja en el tomacorriente, haga que un electricista cualificado instale un tomacorriente adecuado.

NOTA: Normas de seguridad eléctrica: el fabricante ha optado por cumplir las normas IEC/EN.60335 por ser las más apropiadas para este producto.

- Nivel de presión acústica, LpA: 58 dbA (incertidumbre, KpA: +/-3,6 dbA)

SELECCIÓN DEL CABLE DE ALIMENTACIÓN		
Número de pieza	Tipo de enchufe IEC*	Estados/regiones previstos
W11318406 (con fusible de 13 A)	G	Reino Unido, Irlanda, Chipre, Malasia, Malta, Nigeria, Singapur, Hong Kong, Arabia Saudí, EAU, Estados del CCG, otros (BS1363)
W11318407	E,F Suhuko (CEE 7/7)	UE, Bélgica, Chile, Egipto, Francia, Indonesia, Jordania, Rep. de Corea, Paraguay, Rusia, Tailandia, Uruguay, Ucrania, Vietnam, otros
W11318408	I	Australia, China, Nueva Zelanda, Papúa Nueva Guinea (AS/NZS 3112)
* - https://www.iec.ch/worldplugs/		

Instrucciones para la sustitución del cable de alimentación

Los pasos de esta sección solo deberán ser realizados por un técnico de servicio de Maytag, un electricista cualificado o una persona con una cualificación similar.

⚠ ADVERTENCIA



Voltaje Peligroso

⚠ ADVERTENCIA



Peligro de Choque Eléctrico

Desconecte el suministro de energía antes de darle mantenimiento.

Vuelva a colocar todos los componentes y paneles antes de hacerlo funcionar.

No seguir estas instrucciones puede ocasionar la muerte o choque eléctrico.

1. El electrodoméstico deberá desconectarse de la red eléctrica antes de proceder a su mantenimiento. Lea todas las instrucciones antes de cualquier desmontaje.
2. Retire el tornillo de sujeción que fija el conjunto del cable de alimentación al producto y guárdelo para volver a instalarlo.

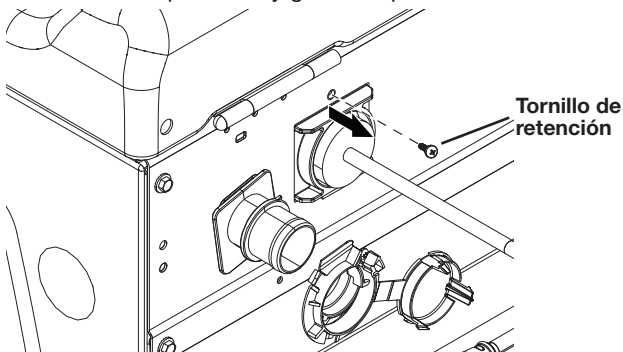

3. Gire el soporte de alivio de tensión del cable de alimentación dentro de la consola de la máquina y retírelo en ángulo de la abertura del panel trasero para exponer el acceso al conector interior. El conector interior sigue conectado. No ejerza presión sobre los conductores mientras retira el soporte para permitir el acceso al conector.

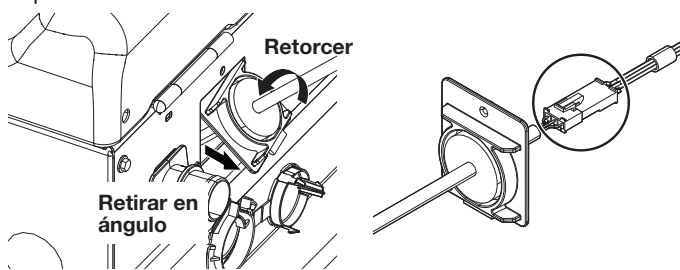

Fuera del producto

Dentro del producto

4. Desenganche la conexión de alimentación dentro del producto presionando el clip del conector para liberar el cable de alimentación del electrodoméstico.

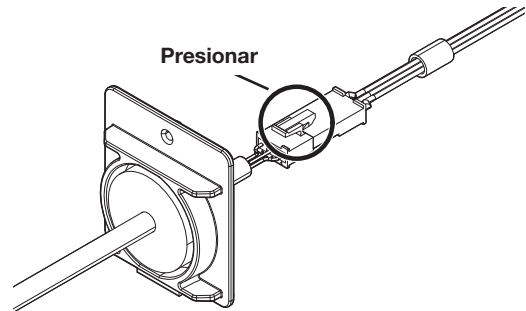

5. Retire el clip en U del soporte de alivio de tensión deslizándolo hacia abajo y guárdelo para volver a instalarlo.

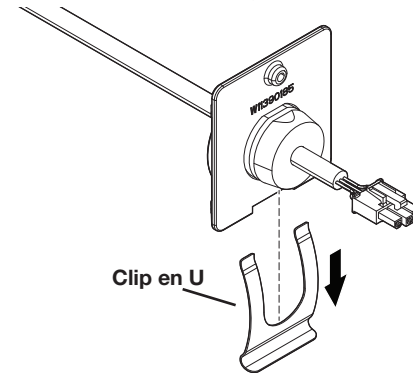

6. Retire el cable del soporte de alivio de tensión y siga los pasos de instalación del cable 7-12. Guarde el soporte de alivio de tensión para volver a instalarlo.

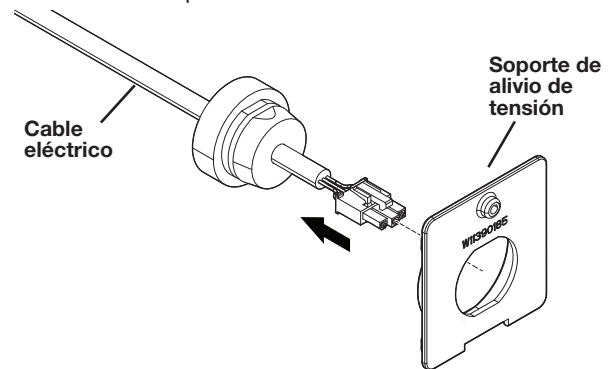

7. Seleccione el cable/enchufe requerido para la región y páselo por el soporte de alivio de tensión.

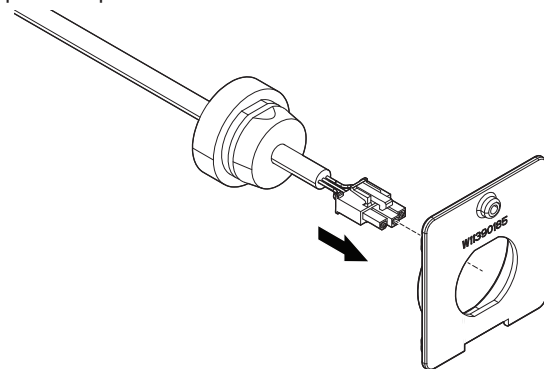

8. Asegúrese de que el alivio de tensión moldeado del cable de alimentación está alineado e insertado hasta el fondo en el soporte de alivio de tensión antes de instalar el clip en U. Una vez insertado, instale el clip en U para bloquear el alivio de tensión moldeado del cable de alimentación en su posición dentro del soporte de alivio de tensión.

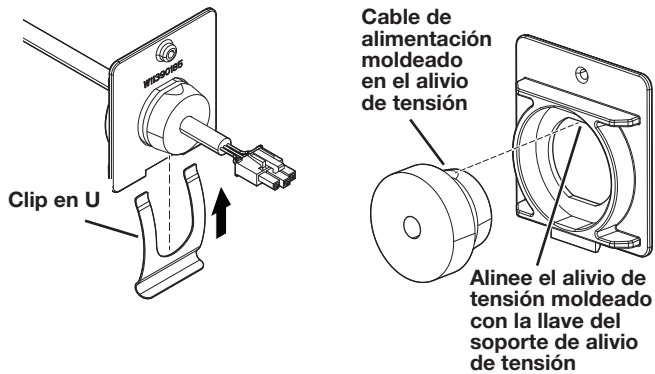

9. Introduzca el cable en la máquina y fije el conector del lado del cable en el conector del lado de la máquina que corresponda. Asegúrese de que el bloqueo del conector está enganchado.

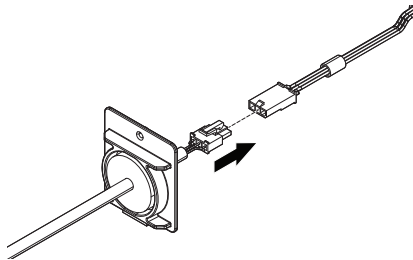

10. Mientras el conector interno sigue siendo accesible, realice una prueba de continuidad de la toma de tierra:
Una corriente de al menos 10 A, derivada de una fuente que tenga una tensión en vacío que no supere los 12 V (CA o CC), pasa entre:

- La clavija de conexión a tierra o el contacto de tierra del enchufe, y

- El conductor de tierra del conector del lado del electrodoméstico (hembra);

Se mide la caída de tensión y se calcula la resistencia, que no debe superar los 0,2 Ω.

Si no está bien conectado a tierra, póngase en contacto con el fabricante. No lo conecte a la fuente de alimentación.

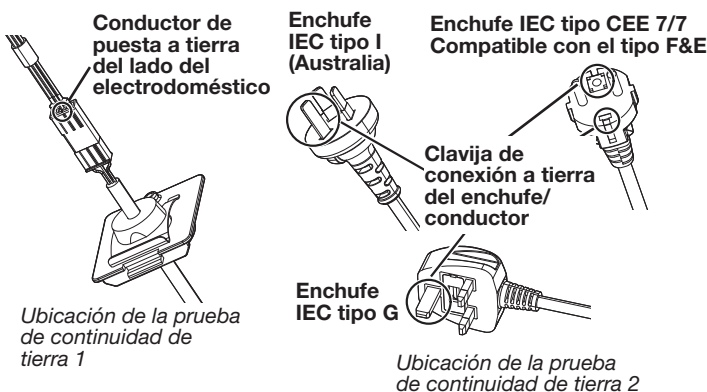

11. Una vez confirmada la continuidad de la toma de tierra, gire el soporte de alivio de tensión completamente montado e introdúzcalo en la abertura del panel trasero con el lado del conector hacia dentro.

El instalador se asegurará de:

- Que el orificio del tornillo esté alineado con el orificio del tornillo del panel posterior.
- El labio del soporte de alivio de tensión está en el lado externo del panel trasero de metal.

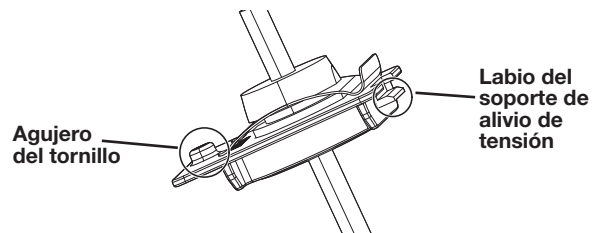

12. Inserte el tornillo de retención del paso 1 y fije el juego de cables al panel trasero. El conjunto del cable no podrá ser empujado hacia dentro, ni tirado hacia fuera, ni retorcido de ninguna manera que ponga en tensión los conductores internos. Si no está asegurada, vuelva a visitar las secciones 7-11 y asegúrese de que la instalación es correcta.

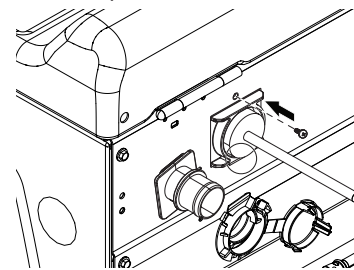

INSTRUCCIONES DE INSTALACIÓN

Eliminación del sistema de transporte

⚠ ADVERTENCIA

Peligro de Peso Excesivo

Utilice dos o más personas para mover e instalar la lavadora.

En caso de no seguir estas instrucciones se puede provocar una lesión en la espalda u otro tipo de lesiones.

Peso máximo embalado:

Modelo PD: 115 kg (253,53 libras)

Modelo PN/PR: 111 kg (244,71 libras)

Peso máximo sin embalar:

Modelo PD: 111 kg (244,71 libras)

Modelo PN/PR: 107 kg (235,89 libras)

IMPORTANTE: Coloque la lavadora de manera que la parte trasera esté a unos 900 mm (3 pies) de su ubicación final.

Hay cuatro pernos de transporte en el panel posterior de la lavadora que sostienen el sistema de suspensión durante el transporte.

- Mantenga la lavadora en posición vertical mientras quita los pernos de transporte.

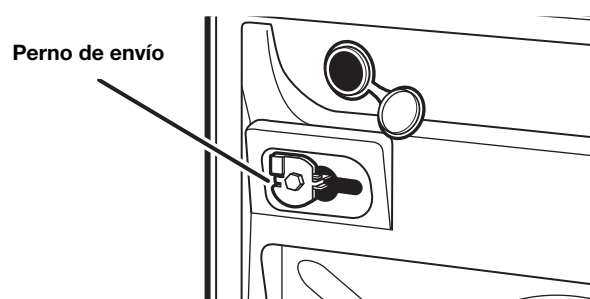

Perno de envío con espaciador de plástico

2. Con una llave de 13 mm (1/2"), afloje cada uno de los pernos.

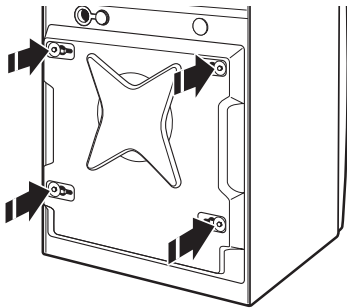

3. Una vez que cada perno esté flojo, muévelo al centro del orificio y saque completamente el perno, incluyendo el espaciador de plástico y guárdelos en un lugar para usarlos si la unidad necesita ser movida en una fecha posterior.

IMPORTANTE: Si la lavadora va a ser transportada posteriormente, llame a su centro de servicio local para obtener nuevos pernos de transporte en caso de que se extravíe el juego original. La máquina debe ser transportada en posición vertical. Para prevenir daños estructurales o de la suspensión de la lavadora, debe estar debidamente preparada por un técnico certificado para ser nuevamente ubicada.

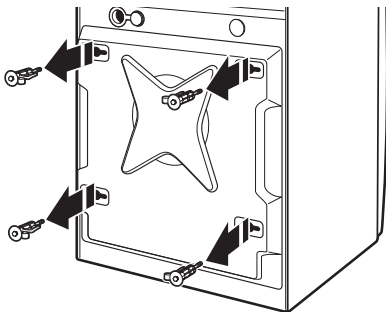

4. Cierre los orificios de los pernos con las cuatro tapas para orificios de pernos de transporte.

NOTA: Si la lavadora va a ser transportada posteriormente, llame a su distribuidor o el instalador del producto. Para prevenir daños estructurales y de suspensión, su lavadora debe estar debidamente preparada para ser nuevamente ubicada por un profesional competente.

Conexión de las mangueras de entrada

Introduzca nuevas arandelas de manguera (suministradas) en cada extremo de las mangueras de entrada. Asiente firmemente las arandelas en los acoplamientos.

NOTA: Utilice las mangueras nuevas suministradas con la lavadora. No reutilice mangueras antiguas.

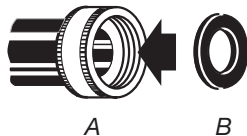

A. Acoplamiento
B. Arandela

Conecte las mangueras de entrada a los grifos de agua

Asegúrese de que el tambor de la lavadora esté vacío.

1. Conecte una manguera al grifo de agua caliente. Atornille el acoplamiento con la mano hasta que se asiente en la arandela.
2. Conecte una manguera al grifo de agua fría. Atornille el acoplamiento con la mano hasta que se asiente en la arandela.
3. Apriete los acoplamientos dos tercios de vuelta adicional con los alicates.

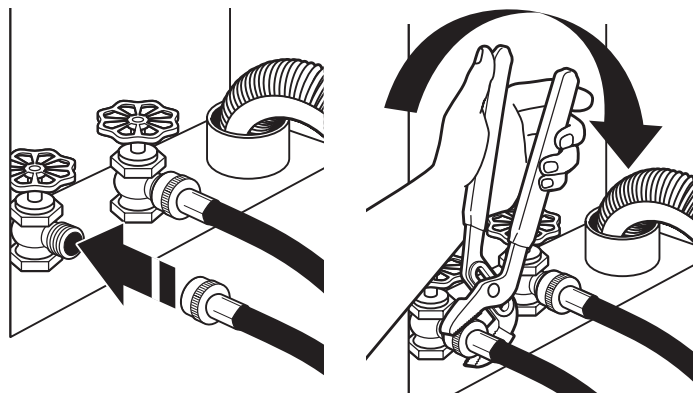

NOTA: No apriete la válvula en exceso ni use cinta o selladores en la misma. Se pueden dañar las válvulas.

Despeje las líneas de agua

- Deje correr el agua de los grifos y las mangueras de desagüe en un lavadero, tubo de desagüe o cubeta para eliminar las partículas que se encuentran en las tuberías del agua, las cuales podrían obstruir los filtros de la válvula de entrada.
- Compruebe la temperatura del agua para asegurarse de que la manguera de agua caliente esté conectada al grifo de agua caliente y la manguera de agua fría al grifo de agua fría.

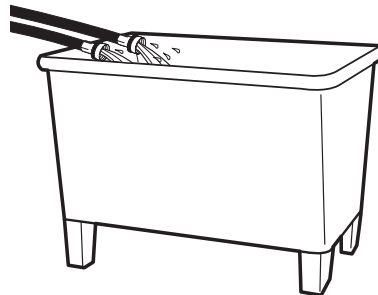

Conecte las mangueras de entrada a la lavadora

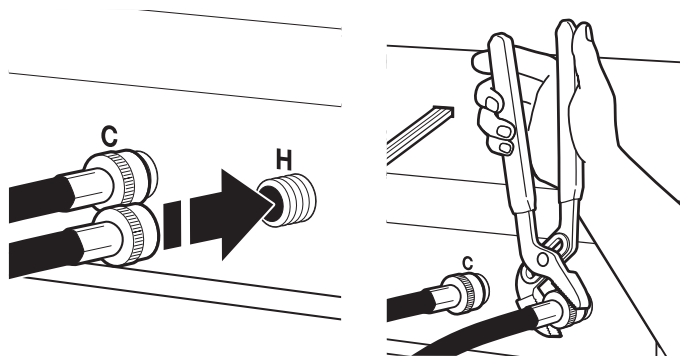

C. Entrada de agua fría
H. Entrada de agua caliente

1. Conecte la manguera de agua caliente a la válvula de retención de la válvula de entrada de agua caliente (H) de la lavadora. Enrosque el acoplamiento con la mano hasta que esté asentado en la válvula de retención.
 2. Conecte la manguera de agua fría a la válvula de retención en la válvula de entrada de agua fría (C) de la lavadora. Enrosque el acoplamiento con la mano hasta que esté asentado en la válvula de retención.
 3. Apriete los acoplamientos dos tercios de vuelta adicional con los alicates.
- NOTA:** No apriete en exceso. Se pueden producir daños en el acoplamiento.

4. Abra por completo los grifos del agua y revise si hay fugas.

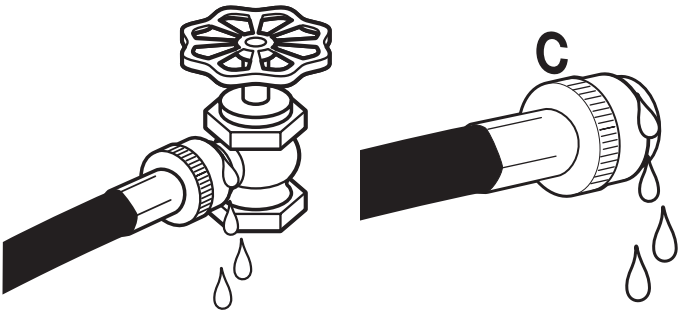

NOTA: Sustituya las mangueras de entrada del agua tras 5 años de uso para reducir el riesgo de que se deterioren. Registre las fechas de instalación o sustitución en las mangueras para consultarlas en el futuro.

Inspeccione periódicamente y reemplace las mangueras si aparecen bultos, torceduras, cortes, desgaste o fugas.

Conexión de la manguera de desagüe

Retire la manguera de desagüe del tambor de la lavadora

1. Usando alicates de presión, apriete las lengüetas de la abrazadera para manguera para unir las, e insértelas en el extremo de la manguera de desagüe.
2. Deslice la manguera de desagüe en la conexión de la lavadora.

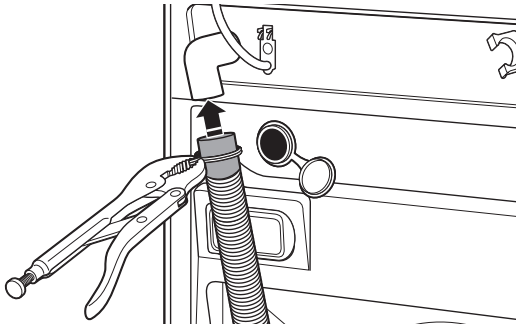

3. Una vez que la manguera de desagüe esté en su sitio, suelte los alicates.

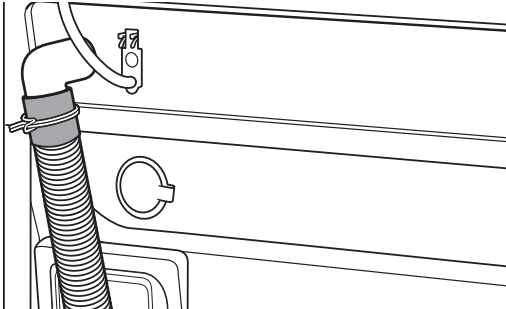

El sistema de desagüe de la lavadora se puede instalar utilizando un desagüe de suelo, un tubo vertical de pared, un tubo vertical de suelo o una cuba de lavado.

Desagüe de cuba de lavado o desagüe de tubo vertical

Conecte el molde de la manguera de desagüe a la manguera de desagüe corrugada.

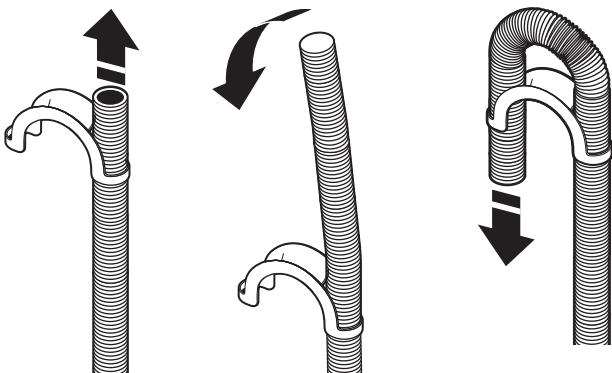

Para evitar que el agua de desagüe vuelva a la lavadora:

- Utilice la forma de manguera de desagüe y no fuerce el exceso de manguera de desagüe en el tubo vertical. La manguera debe quedar asegurada pero lo suficientemente floja que permita un espacio para el aire.
- No tienda el exceso de la manguera en el fondo de la cuba de lavado.

Desagüe de suelo

Quizás necesite piezas adicionales. Consulte el desagüe de suelo en "Herramientas y piezas".

Fijación de la manguera de desagüe

La manguera de desagüe debe estar asegurada para evitar que se mueva cuando se bombee el agua. Si la manguera de desagüe se mueve, el agua puede acabar en el suelo.

1. Coloque el cable eléctrico encima de la lavadora.
2. Mueva la lavadora a su ubicación final.
3. Ubique la manguera de desagüe en la cuba de lavado o el tubo vertical, como se muestra. Vea las ilustraciones A y B.

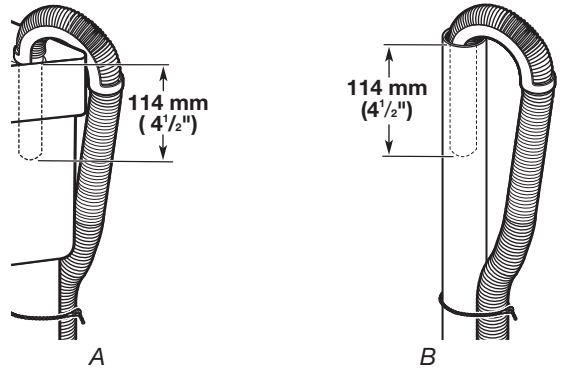

NOTAS:

- No fuerce el exceso de manguera de desagüe dentro de la parte trasera de la lavadora.
- Para evitar el sifonaje, no selle ni ponga más de 114 mm (4 1/2") de la manguera de desagüe en el tubo de desagüe o en el tubo vertical.
- Es responsabilidad del instalador montar y asegurar la manguera de desagüe en el desagüe/fontanería que se provee de una manera que impida que la manguera de desagüe se salga o presente fugas de fontanería/desagüe.

Nivelar la lavadora

La nivelación adecuada de su lavadora evita el ruido y las vibraciones excesivas.

1. Compruebe la nivelación de la lavadora colocando un nivel en el borde superior de la misma, primero de lado a lado y luego de delante a atrás.

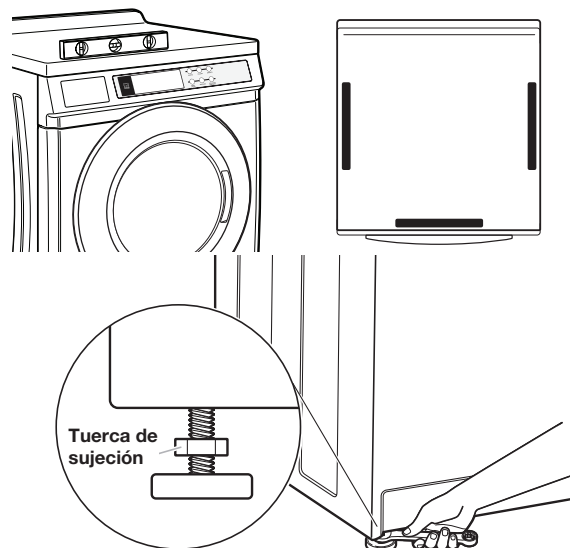

Si la lavadora está contra una pared, mueva la lavadora ligeramente hacia fuera antes de inclinarla hacia atrás. Si la lavadora no está nivelada, apuntele primero a la parte frontal con un bloque de madera y ajuste las patas según sea necesario. Para ajustar las patas, use una llave de boca o una llave ajustable de 14 mm (9/16") para girar las tuercas fijadoras hacia la derecha (como se muestra arriba) en las patas, hasta que estén a aproximadamente 13 mm (1/2") de la carcasa de la lavadora. A continuación, gire la pata de nivelación hacia la izquierda para bajar la lavadora o hacia la derecha para subirla. Vuelva a verificar la nivelación de la lavadora y que las cuatro patas estén en contacto firme con el suelo. Repita el procedimiento si es necesario.

2. Asegúrese de que las cuatro patas están estables y apoyadas en el suelo. A continuación, compruebe que la lavadora está perfectamente nivelada (utilice un nivel).
3. Cuando la lavadora esté nivelada y las cuatro patas estén firmemente en contacto con el suelo, utilice una llave inglesa o ajustable de 14 mm (9/16") para girar las tuercas de seguridad en sentido antihorario (vistas desde arriba) en las patas de nivelación, apretándolas contra la carcasa de la lavadora.

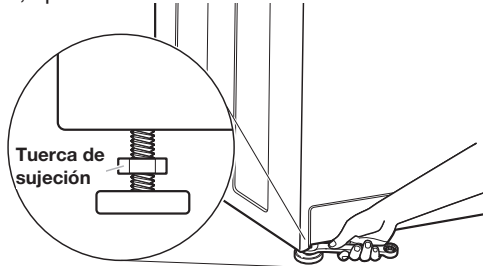

IMPORTANTE: Las cuatro patas deben estar apretadas. Si las tuercas no están apretadas contra la carcasa de la lavadora, esta puede vibrar.

4. La lavadora no debe moverse de delante a atrás, de lado a lado o en diagonal cuando se empuja sobre sus bordes superiores.
5. Deslice la arandela hasta su ubicación definitiva.
6. Confirme la nivelación de la lavadora.

Configuración del sistema de pago

La lavadora modelo PD está preparada para el pago con monedas y permite el uso de dos tamaños diferentes de monedas si se instala un tragamonedas doble. Para configurar la lavadora para el pago con monedas, adquiera un tragamonedas con los sensores de monedas adecuados. Conecte los sensores de monedas a las ranuras para monedas 1 y 2, respectivamente.

Instalación completa

1. Verifique los requisitos eléctricos. Asegúrese de contar con el suministro eléctrico correcto y el método recomendado de conexión a tierra. Consulte "Requisitos eléctricos".
2. Verifique que todas las piezas estén ahora instaladas. Si hay alguna pieza extra, vuelva a revisar todos los pasos para ver cuál se omitió.
3. Verifique que tenga todas las herramientas.
4. Deshágase de todos los materiales de embalaje o recícelos.
5. Compruebe que los grifos de agua están abiertos.
6. Compruebe si hay fugas alrededor de los grifos y las mangueras de entrada.

⚠ ADVERTENCIA



Peligro de descarga eléctrica

Enchufe en un tomacorriente con conexión a tierra.

No quitar la clavija de tierra.

No utilice un adaptador.

No utilice un cable de extensión.

No seguir estas instrucciones puede ocasionar la muerte, incendios o descargas eléctricas.

7. Enchufe el electrodoméstico en un tomacorriente con conexión a tierra.
8. Para probar y limpiar su lavadora, mida la mitad de la cantidad de detergente recomendada por el fabricante para una carga de tamaño medio. Vierta el detergente en el depósito del detergente. Seleccione cualquier ciclo y permita que la lavadora termine un ciclo completo.



INSTRUCCIONES DE USO Y PROGRAMACIÓN

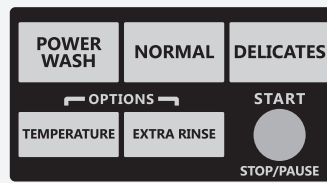

1. La puerta debe estar cerrada antes de seleccionar el ciclo.
2. Presione el botón de ajuste del tejido para el ciclo de lavado deseado. Después de que ha comenzado el ciclo, el tiempo aparecerá en la pantalla e iniciará la cuenta regresiva.

- Precio de lavado de 1,75 \$ para los ciclos Normal (Normal) y Delicates (Ropa delicada); 2,00 \$ para Powerwash (Lavado intenso) (modelos PD).
- Precio de lavado de \$0,00 (modelos PR).

Información general del usuario

'0 Minutos' se muestra en la pantalla

Esto indica que el ciclo anterior se ha completado o que se ha realizado un reinicio de la máquina. Al abrir la puerta se restablece la visualización del precio de venta o del estado disponible.

Ajuste por defecto de fábrica

La lavadora viene programada de fábrica de la siguiente manera:

- Los ciclos Normal (Normal) y Delicates (Ropa delicada) tienen un periodo de lavado de 11 minutos y 2 enjuagues, con opción de un enjuague extra.
- El ciclo Powerwash (Lavado intenso) tiene 3 minutos de prelavado, un periodo de lavado de 14 minutos y 4 enjuagues, con la opción de anular la selección del enjuague adicional.

Inicio con agua caliente (después de un corte de corriente)

Unos segundos después de que se restablezca la electricidad, si un ciclo se encontraba funcionando cuando ocurrió el corte de corriente, destellará 'RESELECT CYCLE' (VUELVA A SELECCIONAR EL CICLO), lo cual indica que se necesita presionar un botón para que la lavadora vuelva a funcionar.

Bloqueo de la puerta

La puerta se bloqueará cuando se inicie el ciclo. La puerta permanecerá con seguro hasta el fin de un ciclo o aproximadamente por 2 minutos después de un corte de corriente. Después de abrir la puerta tras la finalización de un ciclo, la pantalla indica el precio del ciclo (a menos que se haya ajustado para el funcionamiento gratuito). A medida que se introduzcan monedas o lleguen entradas de débito, la pantalla cambiará para reconocer las entradas de monedas o débito válidas.

Ciclos gratuitos

Esto se establece programando el precio del ciclo en cero. Cuando esto ocurre, aparecerá 'SELECT CYCLE' (Seleccionar ciclo) en lugar del precio del ciclo.

Pantalla

Una vez instalada y enchufada la lavadora, la pantalla mostrará "0 MINUTES" (0 MINUTOS). Una vez que la lavadora se conecta al suministro eléctrico y se abre y cierra su puerta, la pantalla muestra el precio. Con las lavadoras configuradas para ciclos gratuitos, en la pantalla destellará "SELECT CYCLE" (SELECCIONAR CICLO).

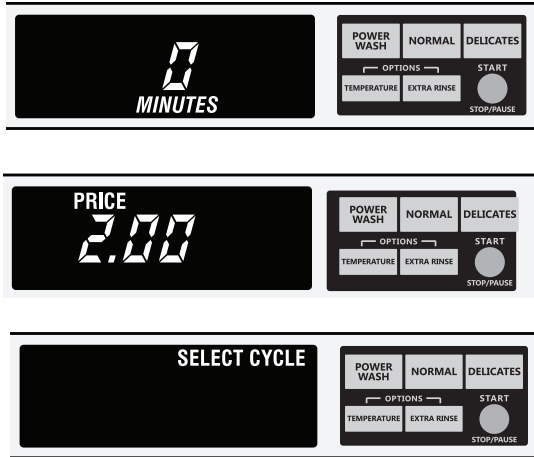

Procedimientos de programación del control

IMPORTANTE: Lea todas las instrucciones antes de usarlo.

- Modelos PD: Inserte la llave de la puerta de acceso de servicio, gírela y levante para retirar dicha puerta.
- Modelos PR: Una vez que haya instalado el lector de tarjeta de débito (según las instrucciones del fabricante de lectores), solo se puede ingresar al modo de programación insertando una tarjeta de programación (provista por el fabricante de lectores) en la ranura para tarjeta. Si no se dispone de una tarjeta de programación, se puede acceder a los modos de diagnóstico extrayendo el conector J4 de la placa de circuitos o utilizando el código de acceso de servicio (consulte la sección Código de acceso de servicio) para las lavadoras PR programadas para venta libre.

⚠ ADVERTENCIA

Peligro de Choque Eléctrico

Desconecte el suministro de energía antes de darle mantenimiento.

Vuelva a colocar todos los componentes y paneles antes de hacerlo funcionar.

No seguir estas instrucciones puede ocasionar la muerte o choque eléctrico.

IMPORTANTE: Desenchufe la lavadora o desconecte el suministro eléctrico antes de abrir la consola. Para tener acceso al conector J4:

- Desenchufe la lavadora y desconecte el suministro eléctrico.
- Abra la consola, desconecte el enchufe en J4 y cierre la consola.

- Enchufe la lavadora o vuelva a conectar el suministro eléctrico. La lavadora se encuentra ahora en el modo de programación. Los botones de ajuste del tejido inferiores y la pantalla digital se utilizan para programar los controles. La pantalla puede contener 4 números y/o letras y un punto decimal. Se utilizan para indicar los códigos de programación y los valores de códigos relacionados disponibles para su uso en la programación de la lavadora.

Cómo utilizar los botones para programar los controles

1. El botón POWER WASH (LAVADO INTENSO) – SUPERIOR IZQUIERDO se utiliza para ajustar los valores asociados con los códigos de programación. Al presionar el botón, se incrementa el valor. Es posible efectuar ajustes rápidamente si se mantiene presionado el botón.
2. El botón TEMPERATURA – INFERIOR IZQUIERDO se utiliza para ajustar los valores asociados con los códigos de programación. Al presionar el botón, se reduce el valor. Es posible efectuar ajustes rápidamente si se mantiene presionado el botón.
3. El botón EXTRA RINSE (ENJUAGUE ADICIONAL) – INFERIOR CENTRAL permite avanzar por los códigos de programación. Presionando este botón se avanza al siguiente código de programación disponible. Manteniendo presionado este botón se muestran automáticamente los códigos de programación a una velocidad de uno (1) por segundo.
4. El botón DELICATES (ROPA DELICADA) – SUPERIOR DERECHA se utiliza para seleccionar o deseleccionar opciones.

Inicio de la programación de funcionamiento

NOTA: Antes de su funcionamiento, debe instalarse un sistema de pago o un kit OPL en los modelos PD como parte de la configuración.

Antes de continuar, cabe señalar que, a pesar de todas las opciones disponibles, el propietario puede optar simplemente por desembalar la nueva lavadora comercial, conectarla, enchufarla y tener una lavadora operativa. Las lavadoras vienen preajustadas de fábrica para un periodo de lavado de 11 minutos y 3 enjuagues (sin enjuague adicional).

Códigos de programación

PARA LOS MODELOS PR: Los códigos de programación son los mismos que para los modelos PD, excepto cuando se indica.

El código de programación se indica con los 1 o 2 caracteres a la izquierda. El valor del código de programación se indica con los 2 o 3 caracteres a la derecha. El primer código mostrado en cada sección es el ajuste predeterminado de fábrica.

NOTA: Los códigos de programación marcados con * pueden transferirse de una máquina a otra (deben ser del mismo tipo de modelo) a través de una memoria USB.

Código	Explicación
6 07 NORMAL	NORMAL IMPORTE DEL CICLO PARA EMPEZAR (predeterminado de fábrica)
6 07	Representa el número de monedas o entradas de débito requerido para iniciar el ciclo. Consulte el valor de la moneda 1. Ajustable de 0 a 200. El ajuste predeterminado de los modelos PD es 7, mientras que el de los modelos PR es 0. Incrementar entre 0 y 200 presionando el botón SUPERIOR IZQUIERDO y reducir presionando el botón INFERIOR IZQUIERDO.
6 00	SOLO MODELOS PR: El valor de fábrica es 0.
Presione el botón INFERIOR CENTRAL una vez para ver el siguiente código.	
6 07 DELICATES (Ropa delicada)	DELICATES (ROPA DELICADA) IMPORTE DEL CICLO PARA EMPEZAR (predeterminado de fábrica)
6 07	Representa el número de monedas o entradas de débito requerido para iniciar el ciclo. Consulte el valor de la moneda 1. Ajustable de 0 a 200. El ajuste predeterminado de los modelos PD es 7, mientras que el de los modelos PR es 0. Incrementar entre 0 y 200 presionando el botón SUPERIOR IZQUIERDO y reducir presionando el botón INFERIOR IZQUIERDO.

Código	Explicación
6 00	SOLO MODELOS PR: El valor de fábrica es 0.
Presione el botón INFERIOR CENTRAL una vez para ver el siguiente código.	
6 07 POWER WASH (Lavado intenso)	POWER WASH (LAVADO INTENSO) IMPORTE DEL CICLO PARA EMPEZAR (predeterminado de fábrica)
6 07	Representa el número de monedas o entradas de débito requerido para iniciar el ciclo. Consulte el valor de la moneda 1. Ajustable de 0 a 200. El ajuste predeterminado de los modelos PD es 7, mientras que el de los modelos PR es 0. Incrementar entre 0 y 200 presionando el botón SUPERIOR IZQUIERDO y reducir presionando el botón INFERIOR IZQUIERDO.
6 00	SOLO MODELOS PR: El valor de fábrica es 0.
Presione el botón INFERIOR CENTRAL una vez para ver el siguiente código.	
7 11	DURACIÓN DEL LAVADO
7 11	Este es el número de minutos para el LAVADO. La lavadora viene preajustada de fábrica con 11 minutos. Elija entre 9–17 minutos presionando el botón INFERIOR IZQUIERDO.
Presione el botón INFERIOR CENTRAL una vez para ver el siguiente código.	
8 00	OPCIÓN DE ENJUAGUE ADICIONAL/SALIR DEL MODO DE SERVICIO
NOTA: Esto solo afecta a los ciclos NORMAL (NORMAL) y DELICATES (ROPA DELICADA). El enjuague adicional siempre está activado para POWERWASH (LAVADO INTENSO).	
8 00	Enjuague adicional no seleccionado 'OFF'. Utilice este campo para salir del modo de servicio cuando entre mediante los botones. Mantenga presionado el botón INFERIOR IZQUIERDO para salir del modo de servicio.
8 Ar	Enjuague adicional seleccionado 'ON'. Utilice este campo para salir del modo de servicio cuando entre mediante los botones.
Mantenga presionado el botón INFERIOR IZQUIERDO para salir del modo de servicio.	
Presione el botón INFERIOR CENTRAL una vez para ver el siguiente código.	
9 00	OPCIÓN DE CONTADOR DE CICLOS Esta opción ESTÁ SELECCIONADA 'ON' o NO ESTÁ SELECCIONADA 'OFF'.
9 00	No seleccionada 'OFF'.
9 0C	Seleccionada 'ON' y no puede deseleccionarse. Presione el botón INFERIOR DERECHA 3 veces consecutivas para seleccionar 'ON'. Una vez que se seleccione 'ON', no puede deseleccionarse la opción.
Presione el botón INFERIOR CENTRAL una vez para ver el siguiente código.	
1. 00	OPCIÓN DE CONTADOR DE MONEDAS Esta opción ESTÁ SELECCIONADA 'ON' o NO ESTÁ SELECCIONADA 'OFF'.
1. 00	No seleccionada 'OFF'.
1. 00	Seleccionada 'ON'. Presione el botón SUPERIOR DERECHO 3 veces consecutivas para seleccionar 'ON' y 3 veces consecutivas para deseleccionar (No seleccionada 'OFF'). El contador se reinicia al pasar de 'OFF' a 'ON'.
1 C0	Seleccionada 'ON' y no puede deseleccionarse. Para seleccionar 'ON' y que no se pueda anular, seleccione primero 'ON' y, después, en menos de dos segundos, presione el botón INFERIOR DERECHO dos veces, el botón INFERIOR IZQUIERDO una vez, y salga del modo de programación.
Presione el botón INFERIOR CENTRAL una vez para ver el siguiente código.	

Código	Explicación
2. 00	OPCIÓN DE PRECIOS ESPECIALES Esta opción ESTÁ SELECCIONADA 'ON' o NO ESTÁ SELECCIONADA 'OFF'.
2. 00	No seleccionada 'OFF' y el próximo código disponible será A.00.
2. SP	Seleccionada 'ON'. Presione el botón SUPERIOR DERECHO una vez para esta selección.
NOTA: Si se selecciona la OPCIÓN DE PRECIOS ESPECIALES, tendrá acceso a los códigos '3.XX' a '9.XX'.	
Presione el botón INFERIOR CENTRAL una vez para ver el siguiente código.	
Opciones para su uso si se selecciona PRECIOS ESPECIALES:	
3. 07 NORMAL (Normal)	NORMAL SPECIAL CYCLE (CICLO ESPECIAL) IMPORTE PARA EMPEZAR
3. 07	Representa el número de monedas o entradas de débito requerido para iniciar el ciclo. Valor de la moneda 1 Ajustable de 0 a 200. El ajuste predeterminado de los modelos PD es 7, mientras que el de los modelos PR es 0. Incrementar entre 0 y 200 presionando el botón SUPERIOR IZQUIERDO y reducir presionando el botón INFERIOR IZQUIERDO. El valor de fábrica es 7.
3. 00	SOLO MODELOS PR: El valor de fábrica es 0.
Presione el botón INFERIOR CENTRAL una vez para ver el siguiente código.	
3. 07 DELICATES (Ropa delicada)	DELICATES SPECIAL CYCLE (ROPA DELICADA CICLO ESPECIAL) IMPORTE PARA EMPEZAR
3. 07	Representa el número de monedas o entradas de débito requerido para iniciar el ciclo. Consulte el valor de la moneda 1. Ajustable de 0 a 200. El ajuste predeterminado de los modelos PD es 7, mientras que el de los modelos PR es 0. Incrementar entre 0 y 200 presionando el botón SUPERIOR IZQUIERDO y reducir presionando el botón INFERIOR IZQUIERDO.
3. 00	SOLO MODELOS PR: El valor de fábrica es 0.
Presione el botón INFERIOR CENTRAL una vez para ver el siguiente código.	
3. 07 POWER WASH (Lavado intenso)	POWERWASH SPECIAL CYCLE (LAVADO INTENSO CICLO ESPECIAL) IMPORTE PARA EMPEZAR
3. 07	Representa el número de monedas o entradas de débito requerido para iniciar el ciclo. Consulte el valor de la moneda 1. Ajustable de 0 a 200. El ajuste predeterminado de los modelos PD es 7, mientras que el de los modelos PR es 0. Incrementar entre 0 y 200 presionando el botón SUPERIOR IZQUIERDO y reducir presionando el botón INFERIOR IZQUIERDO.
3. 00	SOLO MODELOS PR: El valor de fábrica es 0.
Presione el botón INFERIOR CENTRAL una vez para ver el siguiente código.	
5. 00	RELOJ CON LA HORA DEL DÍA, MINUTOS
5. 00	Este es el RELOJ DE LA HORA DEL DÍA. Para ajustar los minutos, seleccione de 0 a 59 minutos presionando el botón INFERIOR IZQUIERDO.
Presione el botón INFERIOR CENTRAL una vez para ver el siguiente código.	
6. 00	RELOJ CON LA HORA DEL DÍA, HORAS NOTA: Utiliza el reloj de 24 horas.
6. 00	Este es el RELOJ DE LA HORA DEL DÍA. Para ajustar las horas, seleccione de 0 a 23 horas presionando el botón INFERIOR IZQUIERDO.
Presione el botón INFERIOR CENTRAL una vez para ver el siguiente código.	

Código	Explicación																								
7. 00	LA HORA EN QUE EMPIEZA EL PRECIO ESPECIAL NOTA: Utiliza el reloj de 24 horas.																								
7. 00	Esta es la hora de inicio, de 0 a 23 horas. Seleccione START HOUR (HORA DE INICIO) presionando el botón INFERIOR IZQUIERDO o SUPERIOR IZQUIERDO.																								
Presione el botón INFERIOR CENTRAL una vez para ver el siguiente código.																									
8. 00	LA HORA EN QUE TERMINA EL PRECIO ESPECIAL NOTA: Utiliza el reloj de 24 horas.																								
8. 00	Esta es la hora de finalización, de 0 a 23 horas. Seleccione STOP HOUR (HORA DE INICIO) presionando el botón INFERIOR IZQUIERDO o SUPERIOR IZQUIERDO.																								
Presione el botón INFERIOR CENTRAL una vez para ver el siguiente código.																									
9. 10	DÍA DE PRECIO ESPECIAL																								
9. 10	Esto representa el día de la semana y si se ha seleccionado un precio especial para ese día. Un número seguido de '0' indica que no se ha hecho ninguna selección para ese día en particular (9.10). Un número seguido de la letra 'S' indica que se ha hecho una selección para ese día (9.1S). Los días de la semana (de 1 a 7) se seleccionan presionando el botón INFERIOR IZQUIERDO. Presione el botón SUPERIOR DERECHO para seleccionar los precios especiales para cada día seleccionado. Cuando salga del código de programación '9', la pantalla debe mostrar el día de hoy:																								
	<table border="1"> <thead> <tr> <th>PANTALLA</th> <th>DÍA DE LA SEMANA</th> <th>CÓDIGO (seleccionado)</th> </tr> </thead> <tbody> <tr> <td>10</td> <td>Día 1 = Domingo</td> <td>1S</td> </tr> <tr> <td>20</td> <td>Día 2 = Lunes</td> <td>2S</td> </tr> <tr> <td>30</td> <td>Día 3 = Martes</td> <td>3S</td> </tr> <tr> <td>40</td> <td>Día 4 = Miércoles</td> <td>4S</td> </tr> <tr> <td>50</td> <td>Día 5 = Jueves</td> <td>5S</td> </tr> <tr> <td>60</td> <td>Día 6 = Viernes</td> <td>6S</td> </tr> <tr> <td>70</td> <td>Día 7 = Sábado</td> <td>7S</td> </tr> </tbody> </table>	PANTALLA	DÍA DE LA SEMANA	CÓDIGO (seleccionado)	10	Día 1 = Domingo	1S	20	Día 2 = Lunes	2S	30	Día 3 = Martes	3S	40	Día 4 = Miércoles	4S	50	Día 5 = Jueves	5S	60	Día 6 = Viernes	6S	70	Día 7 = Sábado	7S
PANTALLA	DÍA DE LA SEMANA	CÓDIGO (seleccionado)																							
10	Día 1 = Domingo	1S																							
20	Día 2 = Lunes	2S																							
30	Día 3 = Martes	3S																							
40	Día 4 = Miércoles	4S																							
50	Día 5 = Jueves	5S																							
60	Día 6 = Viernes	6S																							
70	Día 7 = Sábado	7S																							
Presione el botón INFERIOR CENTRAL una vez para ver el siguiente código.																									
A. 00	OPCIÓN PARA VER EL DEPÓSITO Esta opción ESTÁ SELECCIONADA 'ON' o NO ESTÁ SELECCIONADA 'OFF'.																								
A. 00	No seleccionada 'OFF'.																								
A. SC	Seleccionada 'ON'. Presione el botón SUPERIOR DERECHO una vez para esta selección. Cuando esté seleccionada, podrán verse los recuentos de dinero y/o ciclos (si se han seleccionado las opciones de contador) cuando se retire la caja de monedas.																								
Presione el botón INFERIOR CENTRAL una vez para ver el siguiente código.																									
b. 05	VALOR DE LA MONEDA 1																								
b. 05	Esto representa el valor de la moneda 1 en el número de incrementos de \$0,05 del mayor valor de la moneda. Ejemplo: 5 x \$0,05 = \$0,25. Al presionar el botón INFERIOR IZQUIERDO, existe la opción de 1 a 199 para la cantidad de incrementos de \$0,05.																								
Presione el botón INFERIOR CENTRAL una vez para ver el siguiente código.																									
C. 20	VALOR DE LA MONEDA 2																								
C. 20	Esto representa el valor de la moneda 2 en el número de incrementos de \$0,05 del mayor valor de la moneda. Ejemplo: 20 x \$0,05 = \$1,00.																								
Presione el botón INFERIOR CENTRAL una vez para ver el siguiente código.																									
d. 00	OPCIÓN DE TRAGAMONEDAS CON CORREDERA Esta opción ESTÁ SELECCIONADA 'ON' o NO ESTÁ SELECCIONADA 'OFF'. Será necesario sustituir la caja del medidor para montar el tragamonedas con corredera.																								
d. 00	No seleccionada 'OFF'.																								

Código	Explicación
d. CS	Seleccionada 'ON'. NOTA: Esta opción debe ajustarse a '00' a menos que la caja del medidor haya sido modificada para aceptar un tragamonedas con corredera. Presione el botón SUPERIOR DERECHO 3 veces consecutivas para esta selección. Cuando se selecciona el modo de tragamonedas con corredera, ajuste 'b'. igual al valor del precio de venta en incrementos de \$0,05. Ajuste el código de programación 6 xx (precio del ciclo normal) y el código de programación 3.xx (precio del ciclo especial) al número de operaciones de deslizamiento. Si el instalador configura 'CS' y se instala un mecanismo de tragamonedas, la lavadora no registrará las monedas que se introduzcan.
Presione el botón INFERIOR CENTRAL una vez para ver el siguiente código.	
E. 00	OPCIÓN DE AÑADIR MONEDAS Esta opción ESTÁ SELECCIONADA 'ON' o NO ESTÁ SELECCIONADA 'OFF'. Esta opción hace que la pantalla del cliente muestre el número de monedas (moneda 1) que deben insertarse en lugar de la cantidad en dólares y centavos.
E. 00	No seleccionada 'OFF'.
E. AC	Seleccionada 'ON'. Presione el botón SUPERIOR DERECHO 3 veces consecutivas para esta selección.
Presione el botón INFERIOR CENTRAL una vez para ver el siguiente código.	
H. 00 COOL	ACTUALIZACIÓN DE PRECIO PARA TEMPERATURA FRESCA
H. 00	Incrementar entre 0 y 200 presionando el botón SUPERIOR IZQUIERDO y reducir presionando el botón INFERIOR IZQUIERDO.
Presione el botón INFERIOR CENTRAL una vez para ver el siguiente código.	
H. 00 WARM	ACTUALIZACIÓN DE PRECIO PARA TEMPERATURA TIBIA
H. 00	Incrementar entre 0 y 200 presionando el botón SUPERIOR IZQUIERDO y reducir presionando el botón INFERIOR IZQUIERDO.
Presione el botón INFERIOR CENTRAL una vez para ver el siguiente código.	
H. 00 HOT	ACTUALIZACIÓN DE PRECIO PARA TEMPERATURA CALIENTE
H. 00	Incrementar entre 0 y 200 presionando el botón SUPERIOR IZQUIERDO y reducir presionando el botón INFERIOR IZQUIERDO.
Presione el botón INFERIOR CENTRAL una vez para ver el siguiente código.	
H. 01 EXTRA RINSE	ACTUALIZACIÓN DE PRECIO PARA ENJUAGUE ADICIONAL
H. 01	Incrementar entre 0 y 200 presionando el botón SUPERIOR IZQUIERDO y reducir presionando el botón INFERIOR IZQUIERDO.
Presione el botón INFERIOR CENTRAL una vez para ver el siguiente código.	
J. Cd	OPCIÓN DE MONEDAS/TARJETA DE DÉBITO
J. Cd	Se han seleccionado tanto monedas como el pago con tarjeta de débito. Presione el botón SUPERIOR DERECHO 3 veces consecutivas para esta selección.
J. C_	Pago con monedas seleccionado, pago con tarjeta de débito desactivado. Presione el botón SUPERIOR DERECHO 3 veces consecutivas para esta selección.
J. _d	Valor de fábrica para modelos PR a J. _d. Pago con tarjeta de débito seleccionado, pago con monedas desactivado. Presione el botón SUPERIOR DERECHO 3 veces consecutivas para cambiar esta selección.

Código	Explicación
J. Ed	El pago mejorado con tarjeta de débito se autoselecciona cuando un lector de tarjetas de segunda generación se instala en la lavadora. La opción "Ed" no puede seleccionarse ni deseleccionarse manualmente.
Presione el botón INFERIOR CENTRAL una vez para ver el siguiente código.	
L. 00	OPCIÓN DE ANULACIÓN DE PRECIOS Esta opción hace que la pantalla del cliente muestre 'ADD' (AÑADIR) o 'AVAILABLE' (DISPONIBLE), en lugar de la cantidad de dinero que hay que añadir. (Se utiliza principalmente en las instalaciones para tarjeta de débito.)
L. 00	No seleccionada 'OFF'.
L. PS	Seleccionada 'ON'. Presione el botón SUPERIOR DERECHO una vez para esta selección.
Presione el botón INFERIOR CENTRAL una vez para ver el siguiente código.	
n. CE	OPCIÓN PARA BORRAR LA CANTIDAD EN EL DEPÓSITO Cuando se selecciona, se borrará el dinero retenido en el depósito durante más de 30 minutos sin agregar más dinero ni actividad del ciclo.
n 00	No seleccionada 'OFF'.
n CE	Seleccionada 'ON'. Presione el botón SUPERIOR DERECHO una vez para esta selección.
Presione el botón INFERIOR CENTRAL una vez para ver el siguiente código.	
r. 800	VELOCIDAD DE CENTRIFUGADO MÁX. RPM
r. 800	Se puede seleccionar entre las siguientes velocidades de centrifugado: 600 rpm, 750 rpm, 800 rpm, 1000 (aparece como 999) rpm. Cambie de velocidad presionando el botón SUPERIOR DERECHO. El valor de fábrica es 800 rpm.
Presione el botón INFERIOR CENTRAL una vez para ver el siguiente código.	
A1. 03	DURACIÓN DE PRELAVADO
A1. 03	Este es el número de minutos para el PRELAVADO. Seleccione entre 2 y 7 minutos presionando el botón SUPERIOR IZQUIERDO para aumentar o el botón INFERIOR IZQUIERDO para disminuir.
Presione el botón INFERIOR CENTRAL una vez para ver el siguiente código.	
A2. 03	DURACIÓN DE ÚLTIMO CENTRIFUGADO
A2. 03	Este es el número de minutos de centrifugado final a alta velocidad. Elija entre 3 y 8 minutos presionando el botón SUPERIOR IZQUIERDO para aumentar o el botón INFERIOR IZQUIERDO para disminuir.
Presione el botón INFERIOR CENTRAL una vez para ver el siguiente código.	
A3. 02	AJUSTES DEL CICLO NORMAL (NORMAL)
A3. 02	Permite al propietario seleccionar las opciones predeterminadas de ciclo para la temperatura del agua, el prelavado y el enjuague adicional. Consulte la Tabla 1 para conocer los ajustes específicos. El ciclo normal se establece de fábrica en 02. Los botones SUPERIOR IZQUIERDO e INFERIOR IZQUIERDO cambian los valores.
A4. 00	AJUSTES DEL CICLO DELICATES (ROPA DELICADA)
A4. 00	Permite al propietario seleccionar las opciones predeterminadas de ciclo para la temperatura del agua, el prelavado y el enjuague adicional. Consulte la Tabla 1 para conocer los ajustes específicos. El ciclo Delicates (Ropa delicada) se establece de fábrica en 00. Los botones SUPERIOR IZQUIERDO e INFERIOR IZQUIERDO cambian los valores.
A5. OF	AJUSTES DEL CICLO POWERWASH (LAVADO INTENSO)

Código	Explicación
A5. OF	Permite al propietario seleccionar las opciones predeterminadas de ciclo para la temperatura del agua, el prelavado y el enjuague adicional. Consulte la Tabla 1 para conocer los ajustes específicos. Powerwash (Lavado intenso) se establece de fábrica en 'OFF'. Los botones SUPERIOR IZQUIERDO e INFERIOR IZQUIERDO cambian los valores.
Presione el botón INFERIOR CENTRAL una vez para ver el siguiente código.	

Si se selecciona el contador de ciclos (9 0C), lo siguiente es correcto:		
1 00	Representa el número de ciclos en CENTENAS	1 <u>02</u> = 200
2 00	Representa el número de ciclos en UNIDADES	2 <u>25</u> = 25
		CICLOS TOTALES = 225
Esto es "SOLO VISTA" y no puede borrarse.		
Presione el botón INFERIOR CENTRAL una vez para ver el siguiente código.		
Si se selecciona el contador de dinero (1.0C o 1.C0), lo siguiente es correcto:		
3 00	Número de dólares en CENTENAS	3 <u>01</u> = \$100,00
4 00	Número de dólares en UNIDADES	4 <u>68</u> = \$68,00
5 00	Número de CENTAVOS	5 <u>75</u> = \$00,75
		TOTAL = \$168,75

FIN DE LOS PROCEDIMIENTOS DE PROGRAMACIÓN

SALIR DEL MODO DE PROGRAMACIÓN

- Modelos PD: Vuelva a instalar la puerta de acceso.
- Modelos PR:
 - Desenchufe la lavadora y desconecte el suministro eléctrico.
 - Abra la consola, vuelva a insertar el enchufe en la conexión de servicio, cierre la consola.
 - Enchufe la lavadora o vuelva a conectar el suministro eléctrico.

CÓDIGO DE ACCESO DE SERVICIO

Este código se puede introducir para acceder al modo de servicio sin retirar la consola. Solo funciona en lavadoras configuradas para precio de venta 0 sin configuración de precios especiales y la opción moneda/débito configurada en "J_d". Si la lavadora no está en modo de error, debe abrirse la puerta para proceder.

Para introducir el código de acceso de servicio, presione estos botones en el siguiente orden: 1-superior izquierda, 2-inferior derecha, 3-superior derecha, 4-inferior izquierda.

NOTA: Si no se realiza correctamente el procedimiento del Código de acceso de servicio, según se ha indicado anteriormente, existe un retardo de 15 segundos antes de poder realizarlo de nuevo.

Hay 3 opciones para salir del modo de servicio:

1. Apague la lavadora y vuelva a encenderla.
2. No presione ninguna tecla durante 2 minutos (sin modos de diagnóstico en funcionamiento).
3. Desde el código de programación 8, presione el botón n.º 1 durante 4 segundos.

CUIDADO DE LA LAVADORA

Limpeza de la lavadora

Limpeza de la junta/fuelle de la puerta

1. Abra la puerta de la lavadora y saque cualquier prenda o elemento que estuviera dentro.
2. Inspeccione la junta/fuelle de color que se encuentra entre la abertura de la puerta y el tambor para detectar si hay áreas manchadas. Empuje la junta/fuelle hacia atrás para inspeccionar todas las áreas debajo de la junta/fuelle y controle si hay objetos extraños.

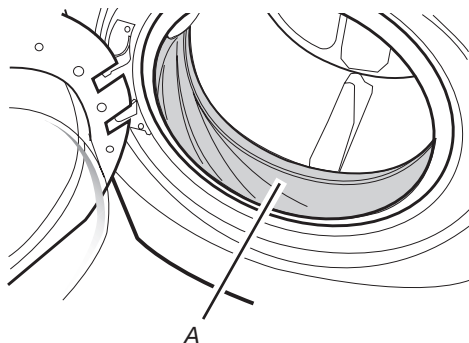

A. Junta/Fuelle

3. Si se encuentran zonas manchadas, limpie estas zonas de la junta/fuelle, siguiendo el procedimiento que se indica a continuación.
 - a) Mezcle una solución diluida, utilizando 177 mL (3/4 de taza) de lejía líquida, y 3,8 L (1 galón) de agua tibia del grifo.
 - b) Limpie el área de la junta/fuelle con la solución diluida y un paño húmedo.
 - c) Dejar reposar 5 minutos.
 - d) Limpie el área meticulosamente con un paño seco y deje que el interior de la lavadora se seque al aire con la puerta abierta.

IMPORTANTE:

- Use guantes de goma cuando limpie por períodos prolongados.
- Consulte las instrucciones del fabricante sobre el uso adecuado del blanqueador.

Procedimiento de mantenimiento de la lavadora

Esta lavadora tiene un ciclo especial que utiliza mayores volúmenes de agua junto con blanqueador líquido con cloro para limpiar meticulosamente el interior de su lavadora.

NOTAS:

- Lea estas instrucciones completamente antes de comenzar el proceso de limpieza.
- Si es necesario, el ciclo de limpieza puede interrumpirse presionando dos veces el botón. Sin embargo, el ciclo no se detendrá inmediatamente. La lavadora continuará con varios pasos de enjuague y desague para asegurar que se haya enjuagado todo el blanqueador de la lavadora.

Inicie el procedimiento

1. Abra la puerta de la lavadora y saque cualquier prenda o elemento que estuviera dentro.
2. **Use blanqueador líquido con cloro:**
Abra el cajón del dosificador y añada inmediatamente 160 mL (2/3 de taza) de lejía líquida en el compartimento de la lejía.
NOTA: No añada ningún detergente a este ciclo. El uso de más de 160 mL (2/3 de taza) de lejía provocará daños en el producto con el tiempo.
3. Cierre la puerta de la lavadora y el cajón del dosificador.
4. Acceda al modo de programación
Presione el botón superior derecho durante 2 segundos. Se

mostrará P01. Presione el botón inferior central 7 veces para avanzar a P08. Presione el botón Start (Inicio).

NOTA: Se bloqueará la puerta y girará el tambor; se desbloqueará la puerta, se bloqueará de nuevo y continuará el ciclo.

- La lavadora no se llenará, pero el tambor girará mientras la lavadora hace un ciclo corto de detección. Esto tardará aproximadamente 3 minutos.
5. El ciclo determinará si hay ropa u otros artículos en la lavadora.
 - a) Si no se detectan artículos en la lavadora, se procederá al paso 7.
 - b) Si se detecta algún artículo en la lavadora, aparecerá "rL" o "F-34". Luego la puerta se desbloqueará.
 - Presione para cancelar el código de error.
Después repita los pasos 1, 3 y 4 para comenzar nuevamente el ciclo.
 6. Una vez que haya comenzado el ciclo, deje que finalice.
 7. Una vez que haya finalizado el ciclo, deje la puerta levemente abierta para que haya una mejor ventilación y secado del interior de la lavadora.

Siempre haga lo siguiente para mantener la frescura de la lavadora:

- Use solamente un detergente de alto rendimiento "HE".
- Deje la puerta levemente abierta después de cada ciclo para permitir una mejor ventilación y secado del interior de la lavadora.
- Limpie la lavadora mensualmente utilizando el Procedimiento de mantenimiento de la lavadora, y 160 mL (2/3 de taza) de lejía líquida.
- Si el procedimiento no mejora suficientemente la frescura de la lavadora, sírvase evaluar su instalación y las condiciones de uso para detectar otras causas.

Limpeza del exterior

Use un paño suave y húmedo o una esponja para limpiar cualquier derrame. De vez en cuando, limpie el exterior de su lavadora para que se vea como nueva. Use jabón suave y agua. No use productos abrasivos.

Limpeza del cajón del dosificador

El cajón del dosificador es desmontable para facilitar la limpieza.

1. Desbloquee el cajón del dosificador presionando la palanca de liberación. Retire el cajón.
2. Quite los insertos (el sifón de los compartimentos del suavizante y del blanqueador).
3. Lave las piezas con agua de grifo.
NOTA: No lave los componentes en la lavavajillas.
4. Vuelva a colocar los insertos y coloque nuevamente el depósito en la gaveta.

Mangueras de entrada de agua

Sustituya las mangueras de entrada de agua tras 5 años de uso para reducir el riesgo de que se deterioren. Inspeccione y sustituya las mangueras de entrada de agua periódicamente si observa abultamientos, dobleces, cortes, desgaste o fugas.

Cuando sustituya las mangueras de entrada de agua, anote la fecha en la etiqueta con un rotulador permanente.

ASISTENCIA O SERVICIO TÉCNICO

Dirija todas las solicitudes de servicio al distribuidor de Maytag Commercial Laundry que le vendió el electrodoméstico.

Cuando llame, tenga a mano la fecha de compra y el número completo del modelo y de serie de su aparato. Esta información nos ayudará a atender mejor su solicitud.

Accesorios

Mejore su lavadora con estos accesorios de primera calidad. Para obtener más productos de alta calidad o hacer un pedido, póngase en contacto con su distribuidor autorizado de Maytag.

Whirlpool Customer Service, PO Box #8, St. Joseph, MI 49085.

Sitio del fabricante: Whirlpool Corporation, 119 Birdseye St., Clyde, OH 43410.

Representante en la UE: Whirlpool EMEA S.p.A., Via Carlo Pisacane n.1 20016 Pero (MI) Italia

