



INSTALLATION INSTRUCTIONS

ORIGINAL INSTRUCTIONS

COMMERCIAL STACKED

WASHER/DRYER

GAS

INSTRUCTIONS D'INSTALLATIONS

INSTRUCTIONS D'ORIGINE

LAVEUSE/SÉCHEUSE SUPERPOSÉES

AU GAZ À USAGE COMMERCIAL

INSTRUCCIONES DE INSTALACIÓN

INSTRUCCIONES ORIGINALES

LAVADORA/SECADORA APILABLE COMERCIAL A GAS



TABLE OF CONTENTS

	Page
Stacked Washer/Dryer Safety.....	3
Stacked Washer/Dryer Disposal	6
Tools & Parts	7
Alternate Parts and Accessories	8
Specifications.....	8
Dimensions/Clearances	9
Stacked Washer/Gas Dryer Installation Requirements	10
Dryer venting requirements	13
Dryer Gas Supply Requirements	16
Installing Stacked Washer/Dryer.....	16
Washer Drain System	19
Leveling.....	20
Complete Installation	20
Reversing Dryer Door Swing (Optional).....	21
Stacked Washer/Dryer Maintenance Instructions.....	23
If You Need Assistance	24
Electronic Control Setup Instructions	25

TABLE DES MATIÈRES

	Page
Sécurité de la laveuse/sécheuse superposées	31
Élimination de la laveuse/sécheuse superposées	34
Outils et pièces	35
Pièces supplémentaires et accessoires	36
Spécifications.....	36
Dimensions/dégagements	37
Critères d'installation pour la laveuse/sécheuse à gaz superposées.....	38
Exigences concernant l'évacuation de la sécheuse	41
Spécifications de l'alimentation de la sécheuse à gaz	44
Installation de la laveuse/sécheuse superposées.....	44
Système de vidange de la laveuse.....	47
Mise à niveau.....	48
Achever l'installation	49
Inversion du sens d'ouverture de la porte de la sécheuse (optionnel)	49
Instructions d'entretien de la laveuse/sécheuse superposées.....	52
En cas de besoin d'assistance	53
Instruction de réglage du tableau de commande électronique	54

ÍNDICE

	Página
Seguridad de la lavadora/secadora apilable.....	60
Desecho de la lavadora/secadora apilable.....	63
Herramientas y piezas.....	64
Piezas y accesorios adicionales.....	65
Especificaciones.....	65
Dimensiones/espacios libres	66
Requisitos de instalación de la lavadora/secadora a gas apilable	67
Requisitos de ventilación de la secadora	70
Requisitos del suministro de gas de la secadora	73
Instalación de la lavadora/secadora apilable	73
Sistema de desagote de la lavadora.....	76
Nivelación.....	77
Instalación completa	78
Cambio de sentido de la abertura de la puerta (opcional)	78
Instrucciones de mantenimiento de la lavadora/ secadora apilable.....	81
Si necesita asistencia.....	82
Instrucciones de programación del control electrónico.....	83

STACKED WASHER/DRYER SAFETY

Your safety and the safety of others are very important.

We have provided many important safety messages in this manual and on your appliance. Always read and obey all safety messages.



This is the safety alert symbol.

This symbol alerts you to potential hazards that can kill or hurt you and others.

All safety messages will follow the safety alert symbol and either the word "DANGER" or "WARNING."

These words mean:

! DANGER

You can be killed or seriously injured if you don't immediately follow instructions.

! WARNING

You can be killed or seriously injured if you don't follow instructions.

All safety messages will tell you what the potential hazard is, tell you how to reduce the chance of injury, and tell you what can happen if the instructions are not followed.



WARNING - "Risk of Fire"

- Clothes dryer installation must be performed by a qualified installer.
- Install the clothes dryer according to the manufacturer's instructions and local codes.
- Do not install a clothes dryer with flexible plastic venting materials or flexible metal (foil type) duct. If flexible metal duct is installed, it must be of a specific type identified by the appliance manufacturer as suitable for use with clothes dryers. Flexible venting materials are known to collapse, be easily crushed, and trap lint. These conditions will obstruct clothes dryer airflow and increase the risk of fire.
- To reduce the risk of severe injury or death, follow all installation instructions.
- Save these instructions.

- It is recommended that the owner post, in a prominent location, instructions for the customer's use in the event the customer smells gas. This information should be obtained from your gas supplier.
- Post the following warning in a prominent location.

FOR YOUR SAFETY

1. DO NOT USE OR STORE PETROL OR OTHER FLAMMABLE MATERIALS IN THIS APPLIANCE OR NEAR THIS APPLIANCE.
2. DO NOT SPRAY AEROSOLS IN THE VICINITY OF THIS APPLIANCE WHILE IT IS IN OPERATION.
3. DO NOT MODIFY THIS APPLIANCE.
4. DO NOT PLACE ARTICLES ON OR AGAINST THIS APPLIANCE.
5. DO NOT USE OR STORE FLAMMABLE MATERIALS IN OR NEAR THIS APPLIANCE.



WARNING – RISK OF FIRE/FLAMMABLE MATERIALS

This is an additional safety alert symbol that alerts you to the risk of fire. Care is required to avoid causing a fire by igniting flammable material.

STACKED WASHER/DRYER SAFETY

WARNING:

FIRE OR EXPLOSION HAZARD

Failure to follow safety warnings exactly could result in serious injury, death or property damage.

- Do not store or use gasoline or other flammable vapors and liquids in the vicinity of this or any other appliance.
- **WHAT TO DO IF YOU SMELL GAS:**
 - Do not try to light any appliance.
 - Do not touch any electrical switch; do not use any phone in your building.
 - Clear the room, building, or area of all occupants.
 - Immediately call your gas supplier from a neighbor's phone. Follow the gas supplier's instructions.
 - If you cannot reach your gas supplier, call the fire department.
- Installation and service must be performed by a qualified installer, service agency, or the gas supplier.

WARNING: Petrol leaks cannot always be detected by smell.

Petrol suppliers recommend that you use a petrol detector approved by local codes organizations.

For more information, contact your petrol supplier.

If a petrol leak is detected, follow the "What to do if you smell petrol" instructions.

IMPORTANT SAFETY INSTRUCTIONS

WARNING: To reduce the risk of fire, electric shock, or injury to persons when using the washer/dryer, follow basic precautions, including the following:

- Read all instructions before using the washer/dryer. 
- This dryer is intended only for drying clothes and textiles that have been washed in water. Do not use for any other purpose.
- **WARNING:** If you smell gas, do not use the dryer or any electrical equipment nearby. Warn other people to clear the area. Contact the washer/dryer owner immediately.
- Oil-affected items can ignite spontaneously, especially when exposed to heat sources such as a tumble dryer. The items become warm, causing an oxidation reaction in the oil. Oxidation creates heat. If the heat cannot escape, the items can become hot enough to catch fire. Piling, stacking or storing oil-affected items can prevent heat from escaping and so create a fire hazard.
- If it is unavoidable that fabrics that contain vegetable or cooking oil or that have been contaminated by hair care products be placed in a tumble dryer, they should first be washed in hot water with extra detergent – this will reduce, but not eliminate, the hazard.
- Do not wash or dry articles that have been previously cleaned in, washed in, soaked in, or spotted with petrol, dry-cleaning solvents, other flammable, or explosive substances as they give off vapors that could ignite or explode.
- Items that have been soiled with substances such as acetone, alcohol, petrol, kerosene, spot removers, turpentine, waxes, and wax removers should be washed in hot water with extra detergent before being dried in the dryer.
- Do not add petrol, dry-cleaning solvents, or other flammable, or explosive substances to the wash water. These substances give off vapors that could ignite or explode.
- Do not dry unwashed items in the dryer.
- Do not use this dryer if industrial chemicals have been used for cleaning. The possible presence of residual quantities of aggressive or decomposed chemicals in the load may produce damage to the dryer and harmful fumes.
- Do not allow children to play on or in the washer/dryer. Close supervision of children is necessary when the washer/dryer is used near children. Cleaning and user maintenance shall not be made by children without supervision. Children of less than 3 years should be kept away unless continuously supervised.

SAVE THESE INSTRUCTIONS
-CONTINUED ON NEXT PAGE-

STACKED WASHER/DRYER SAFETY

- This appliance is intended, but not limited, to be used in public areas.
 - This washer/dryer is not intended for use by persons (including children) with reduced physical, sensory, or mental capabilities, or lack of experience or knowledge, unless they have been given supervision or instruction concerning use of the dryer by a person responsible for their safety.
 - Before the washer/dryer is removed from service or discarded, remove the doors to the washer/dryer compartments.
 - Do not reach into the washer/dryer if the tub, agitator, or drum is moving.
 - Opening the dryer door will stop the function of the dryer.
 - When loading or re-loading the dryer, avoid touching hot metal parts of the drum (burn risk).
 - Remove all objects from pockets such as lighters and matches.
 - The appliance must be disconnected from its power source during service and when replacing parts.
 - If drum rotation is blocked due to trapped textiles, disconnect the dryer from the electrical supply before gently removing the blockage.
 - If the dryer is not heating, or appears to be defective or damaged, do not use it. Contact the owner.
 - Do not install or store the washer/dryer where it will be exposed to the weather.
 - Do not tamper with controls.
 - This appliance incorporates an earth connection for functional purposes only.
 - Clean dryer lint screen before or after each load.
 - Do not use this dryer without the lint screen in place.
 - Under certain conditions, hydrogen gas may be produced in a hot water system that has not been used for 2 weeks or more. **HYDROGEN GAS IS EXPLOSIVE.** If the hot water system has not been used for such a period, before using the washer, turn on all hot water faucets and let the water flow from each for several minutes. This will release any accumulated hydrogen gas. As the gas is flammable, do not smoke or use an open flame during this time.
 - Do not repair or replace any part of the washer/dryer or attempt any servicing unless specifically recommended in this Use and Care Guide or in published user-repair instructions that you understand and have the skills to carry out. If the supply cord is damaged, it must be replaced by the manufacturer, its service agent, or similarly qualified persons in order to avoid a hazard. Fabric softeners, or similar products, should be used as specified by the fabric softener instructions.
 - Items such as foam rubber (latex foam), shower caps, waterproof textiles, rubber-backed articles, and clothes or pillows fitted with foam rubber pads should not be dried in the tumble dryer.
 - The final part of a tumble dryer cycle occurs without heat (cool-down cycle) to ensure that the articles are left at a temperature that ensures that the items will not be damaged.
 - **WARNING:** Never stop a tumble dryer before the end of the drying cycle unless all items are quickly removed and spread out so that the heat is dissipated. (Avoids risk of spontaneous combustion).
 - **WARNING:** The appliance must not be supplied through an external switching device, such as a timer, or connected to a circuit that is regularly switched on and off by a utility.
 - In case of electrical supply failure, remove the load quickly and spread it out to avoid risk of spontaneous combustion.
 - Keep area around the exhaust opening and adjacent surrounding areas free from the accumulation of lint, dust, and dirt.
 - Ventilation openings in the base shall not be obstructed by a carpet or similar object.
 - The fresh air ventilation openings into the room and into the dryer must not be blocked or sealed.
 - Emergency stop control: After installation, access to mains plug or disconnection from mains supply via a double-pole switch must be ensured at all times in order to ensure immediate deactivation of the dryer in case of emergency.
 - The interior of the dryer and dryer exhaust vent should be cleaned periodically by qualified service personnel.
 - See "Electrical Requirements" section for earthing instructions.
 - Adequate ventilation has to be provided to avoid the back-flow of gases into the room from appliances burning fuels, including open fires.
 - The new hose-sets supplied with the appliance are to be used. Old hose-sets should not be reused.
 - Exhaust air must not be discharged into a flue which is used for exhausting fumes from appliances burning gas or other fuels.
 - This appliance must not be installed behind a lockable door, a sliding door or a door with a hinge on the opposite side to that of the tumble dryer, in such a way that a full opening of the tumble dryer door is restricted.
 - Only authorized spare parts shall be used in the event of failure.
 - If an error code is displayed, contact the owner. The owner shall call service.
 - See DIMENSIONS/CLEARANCES section for minimum installation spacing requirements
 - Dryer IEC Load Capacity: 10.5 kg.
 - Washer IEC Load Capacity: 10.5 kg.
- NOTE:** A compliant single check valve or some other no less effective backflow prevention device providing backflow prevention protection to at least fluid category two shall be fitted at the point of connection(s) between the water supply and the fitting or appliance.

SAVE THESE INSTRUCTIONS

STACKED WASHER/DRYER DISPOSAL



This appliance is marked according to the European directive 2012/19/EU on Waste Electrical and Electronic Equipment (WEEE).

By ensuring this product is disposed of correctly, you will help avoid potential negative consequences for the environment and human health, which could otherwise be caused by inappropriate waste handling of this product.

The symbol on the product, or on the documents accompanying the product, indicates that this appliance may not be treated as household waste. Instead it shall be handed over to the applicable collection point for the recycling of electrical and electronic equipment.

Disposal must be carried out in accordance with local environmental regulations for waste disposal.

For more detailed information about treatment, recovery and recycling of this product, please contact your local city office, your household waste disposal service or the shop where you purchased the product.

MODEL NOMENCLATURE:

MLG – Maytag Stacked Laundry Gas Dryer

22 – Stacked Washer/Dryer Model

PD – Electronic Control – Coin Drop Enabled

PR - Electronic Control - Card Ready

TOOLS & PARTS

Tools and parts needed:

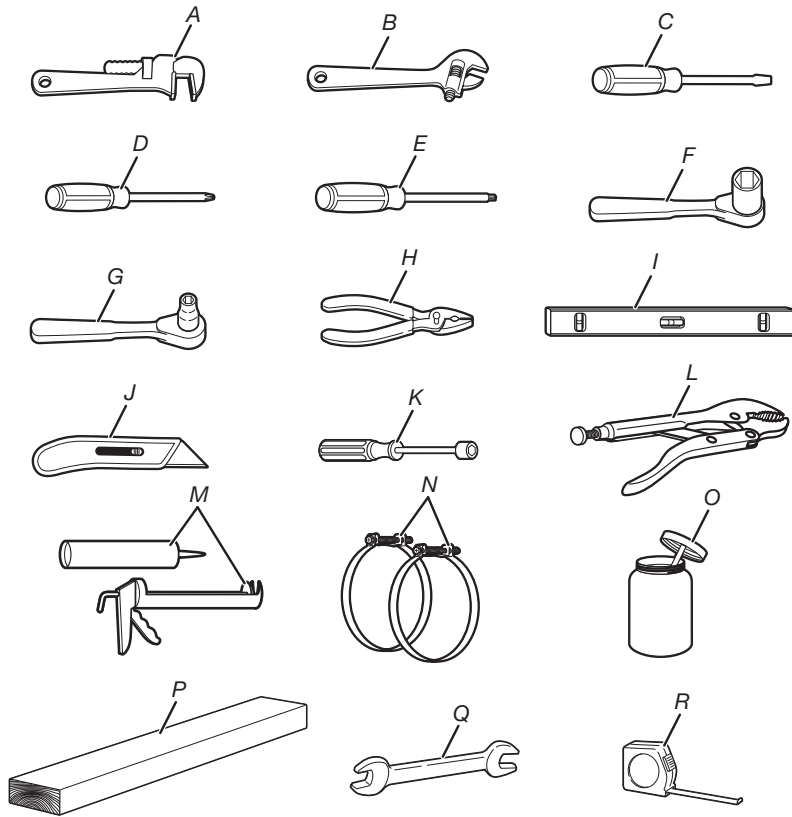

- A. 8" (200 mm) or 10" (250 mm) Pipe Wrench
- B. 8" (200 mm) or 10" (250 mm) Adjustable Wrench that opens to 1" (25 mm)
- C. Flat-Blade Screwdriver
- D. Phillips Screwdriver
- E. TORX[†] T20 Security Screwdriver or Bit
- F. 1" (25 mm) Hex-Head Socket Wrench
- G. 5/16" (8 mm) Socket Wrench
- H. Pliers that open to 19/16" (39 mm)
- I. Level
- J. Utility Knife
- K. 1/4" (6 mm) Nut Driver
- L. Locking Pliers
- M. Caulk Gun and Caulk (for installing new exhaust vent)
- N. Vent Clamps
- O. Pipe-Joint Compound Suitable for Gas Type
- P. 27" (686 mm) Wood Block
- Q. 1/2" (13 mm) and 9/16" (14 mm) Open-End Wrenches
- R. Ruler or Measuring Tape

Parts Supplied:

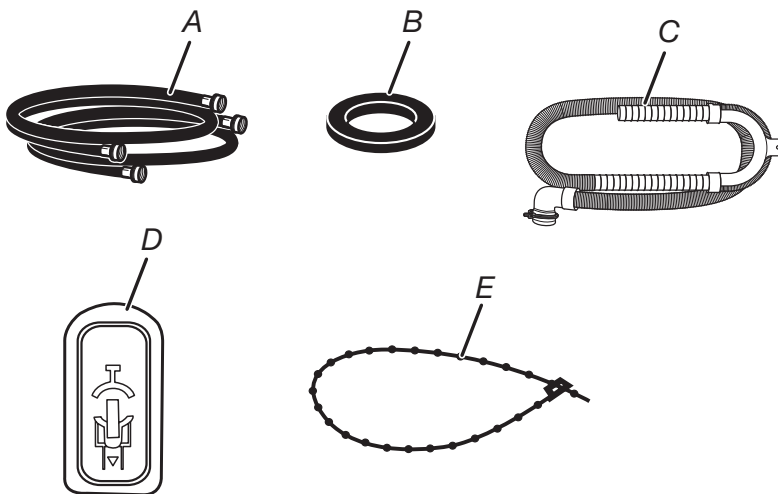

- A. Water Inlet Hoses (2)
- B. Inlet Hose Washers (4)
- C. Drain hose with clamp, U-form
- D. Transit Bolt Hole Plug (4)
- E. Beaded Tie Strap

ALTERNATE PARTS AND ACCESSORIES

Alternate Parts

Your installation may require additional parts. If you are interested in purchasing one of the items listed here, contact your authorised Maytag distributor.

If You Have	You Will Need to Buy
Overhead sewer	Standard 76 L (20 gallon) 990 mm (39") tall drain tub or utility sink, sump pump and connectors (available from local plumbing suppliers)
25 mm (1") standpipe	51 mm (2") diameter to 25 mm (1") diameter Standpipe Adapter Part Number 3363920 Connector Kit Part Number 285835
Drain hose too short	Extension Drain Hose Part Number DRNEXT4 Connector Kit Part Number 285835
Lint clogged drain	Drain Protector Part Number 367031 Connector Kit Part Number 285835
Floor drain system	Siphon Break, Part Number 285834 Connector Kit (x2) Part Number 285835 Extension Drain Hose Part Number 285863
Water faucets beyond reach of fill hoses	Two longer water fill hoses: 1.8 m (6 ft) 90° bend hose Part Number 76314 3.0 m (10 ft) Part Number 350008

Accessories

Enhance your washer/dryer with these premium accessories.

For more high-quality items or to order, contact your authorised Maytag distributor.

Part Number	Accessory
8212526	Washer drip tray, fits under all
31682	All-purpose appliance cleaner
1903WH	Laundry supply storage cart
279818	Three-way dryer venting kit
285834	Siphon break kit

SPECIFICATIONS

These units are sold in multiple regions with different requirements for measuring capacity. Below are a few of the valid forms of measure posted on this product:

Dry Linen Capacity: A weight measure that reflects a minimum threshold for dry volume capacity that is needed for import tariff purposes.

IEC Capacity: The capacity measure that represents the maximum capacity of dry linens and textiles which the manufacturer declares can be treated in a specific cycle.

220 V-240 V, 60 Hz 1ph 10 A maximum IPX4 Total mass: 174 kg maximum

Factory set for NATURAL GAS: Injector size: 2.2 mm; Heat input gross: 5.9 kW; Supply Pressure (G20): 20 mbar; Factory adjusted Pressure: 7.4 mbar

With L.P. gas Conversion Kit: Injector size: 1.25 mm; Heat input gross: 6.4 kW
Butane Supply Pressure (G30): 28-30 mbar
L.P. Supply Pressure (G31): 37 mbar

Washer	Dryer
Dry Linen Capacity	
10.5 kg (23 lb)	10.5 kg (23 lb)
IEC Capacity	
10.5 kg (23 lb)	10.5 kg (23 lb)
Sound Level	
LpA: 58 dB(A) (Kpa+/-10 dB(A))	

DIMENSIONS/CLEARANCES

Dimensions

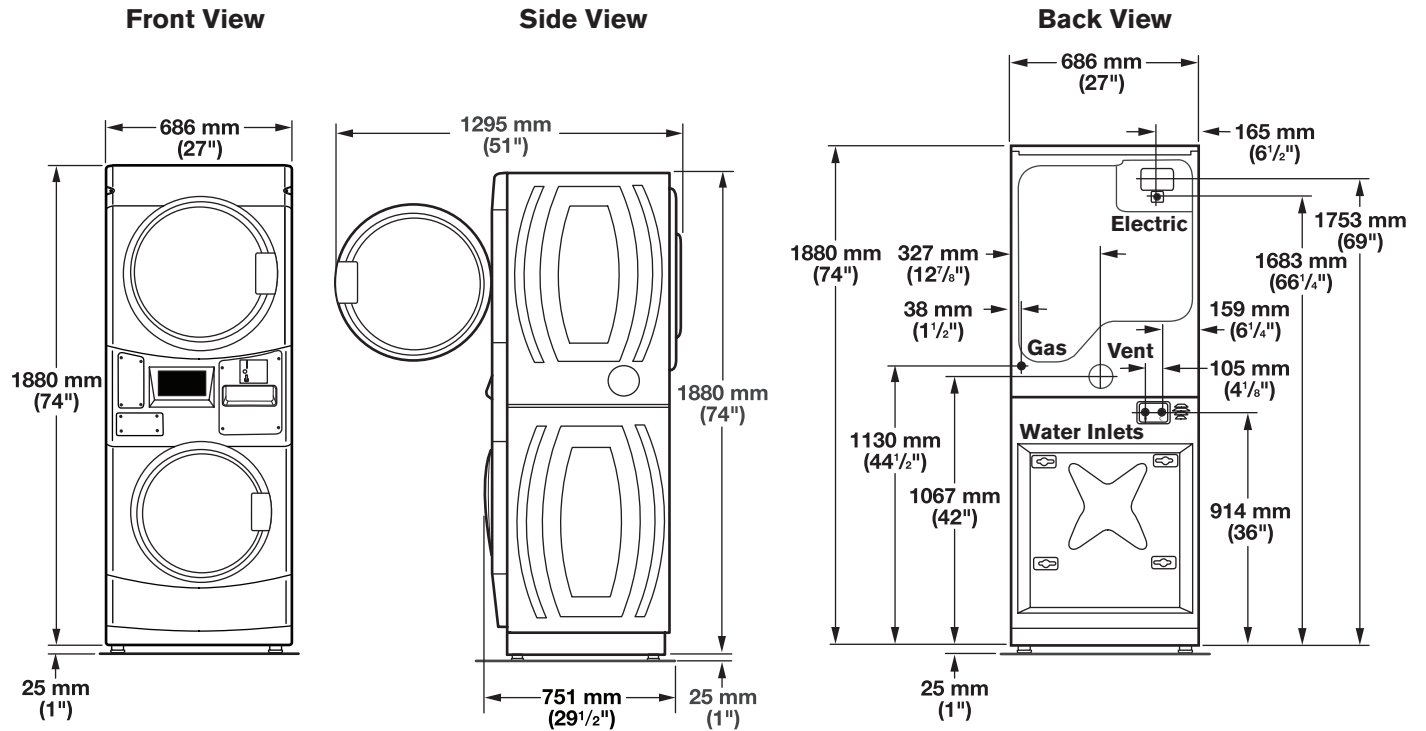

Clearances

Side Clearances

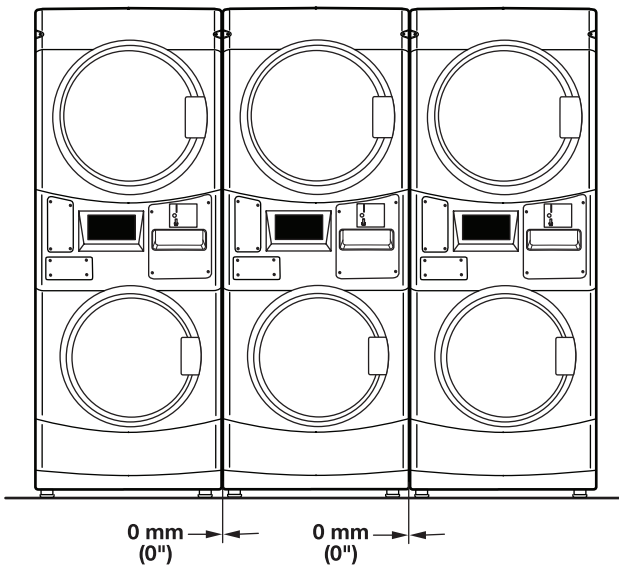

Back/Top Clearances

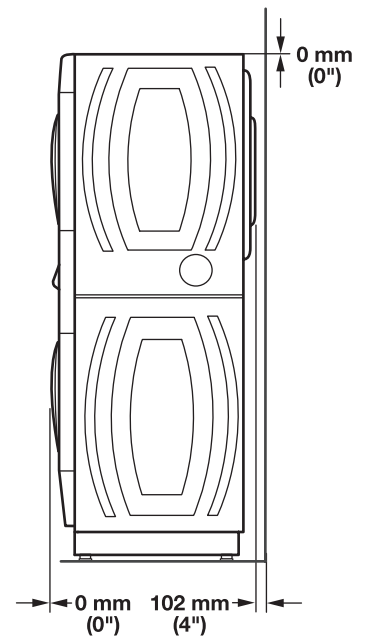

STACKED WASHER/GAS DRYER INSTALLATION REQUIREMENTS

Stacked Washer/Gas Dryer Location

⚠ WARNING



Explosion Hazard

Keep flammable materials and vapors, such as gasoline, away from dryer.

Do not install in a garage.

Failure to do so can result in death, explosion, or fire.

Selecting the proper location for your washer/dryer improves performance and minimises noise and possible washer “walk.” Your washer/dryer can be installed in a basement, laundry room, or recessed area. See “Drain System.”

Companion appliance location requirements should also be considered.

IMPORTANT: Do not install or store the washer/dryer where it will be exposed to the weather. Do not store or operate the washer/dryer in temperatures at or below 0°C (32°F). Some water can remain in the washer and can cause damage in low temperatures. Proper installation is your responsibility.

You will need:

- A water heater set to deliver 49°C (120°F) water to the washer.
- An earthed electrical supply. See “Electrical Requirements.”
- Hot and cold water faucets located within 1.2 m (4 ft) of the hot and cold water fill valves, and water pressure of 137.9 kPa – 689.6 kPa (20 psi – 100 psi).
- A level floor with a maximum slope of 25 mm (1") under entire washer/dryer. Installing the washer/dryer on soft floor surfaces, such as carpets or surfaces with foam backing, is not recommended.
- A sturdy and solid floor to support the washer/dryer with a total weight (water and load) of 204 kg (450 lbs).
- A floor drain under the bulkhead. Prefabricated bulkheads with electrical outlets, water inlet lines, and drain facilities should be used only where local codes permit.

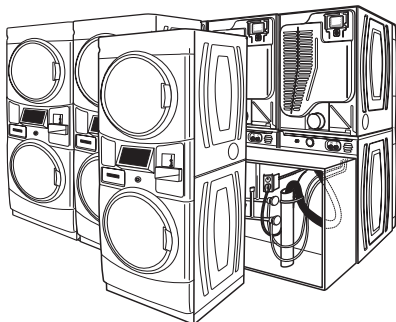

Stacked washer/gas dryer installation clearances

- The location must be large enough to allow the washer and dryer doors to be fully opened.
- Additional spacing should be considered for ease of installation and servicing. The doors open more than 180°. The washer door is not reversible.
- Additional clearances might be required for wall, door, and floor mouldings.
- Companion appliance spacing should also be considered.

When installing a gas dryer:

IMPORTANT: Observe all governing codes and ordinances.

- Check code requirements: Some codes limit or do not permit installation of clothes dryers in garages, closets, or sleeping quarters. Contact your local building inspector.
- Make sure that lower edges of the cabinet, plus the back and bottom sides of the washer, are free of obstructions to permit adequate clearance of air openings for combustion air. See “Recessed Area and Closet Installation Instructions” below for minimum spacing requirements.
- Do not install on carpet.

Recessed Area and Closet Installation Instructions

This washer/dryer may be installed in a recessed area or closet. This washer/dryer must not be installed behind a lockable door, a sliding door, or a door with a hinge on the opposite side to that of the washer/dryer in such a way that a full opening of the washer/dryer is restricted. For recessed area and closet installations, minimum clearances can be found on the warning label on the rear of the dryer or in “Dimensions/Clearances.”

The installation spacing is in millimeters and is the minimum allowable. Additional spacing should be considered for ease of installation, servicing, and compliance with local codes and ordinances.

If closet door is installed, the minimum unobstructed air opening in the top and bottom of the door should be as depicted in the diagram below. Louvered doors with equivalent air openings are acceptable.

The dryer must be exhausted outdoors.

No other fuel-burning appliance may be installed in the same closet as the washer/dryer.

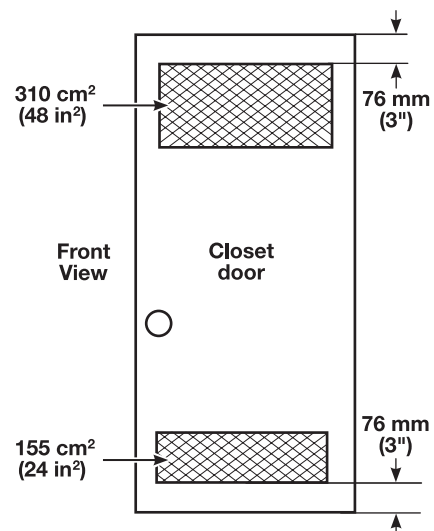

STACKED WASHER/GAS DRYER INSTALLATION REQUIREMENTS

Stacked Washer/Gas Dryer Electrical Requirements



IMPORTANT: Observe all governing codes and ordinances.

NOTE: In accordance with the European EMC Directive (2014/30/EU), the maximum electricity supply system impedance to which the gas dryer should be connected is declared to be $0.054 \Omega + j0.034 \Omega$.

NOTE: Electrical safety standards: The manufacturer has chosen compliance with IEC/EN 60335 standards as the most appropriate for this product.

Fixed Wiring Installation (Terminal Block)

The washer/dryer is supplied without an electric cord and plug. It must be connected by a competent electrician to a single-phase electricity supply at the voltage shown on the dataplate, using a suitable fixed wiring installation in accordance with local and national wiring regulations.

- A 3-wire circular cord of minimum conductor size 2.5 mm^2 (14 AWG) cross-section area should be used.
- The electrical mains terminals are located behind the small rear access panel (terminal block cover), and connections should be made in accordance with the terminal markings.
 - Insure that a 3980399 Square Washer (part of furnished W10545880 Bag Assembly - Square Washer) is installed between the head of the terminal screw head and the terminal tab. To install, remove the screw, place the square washer on the screw, and partially reinsert the screw. To minimize the potential for cross-threading, initially rotate the screw counterclockwise and then rotate clockwise. Bare wire must be placed between the square washer and the terminal tab and secured by the screw. Torque to 4 Nm (35 in-lbf) minimum.

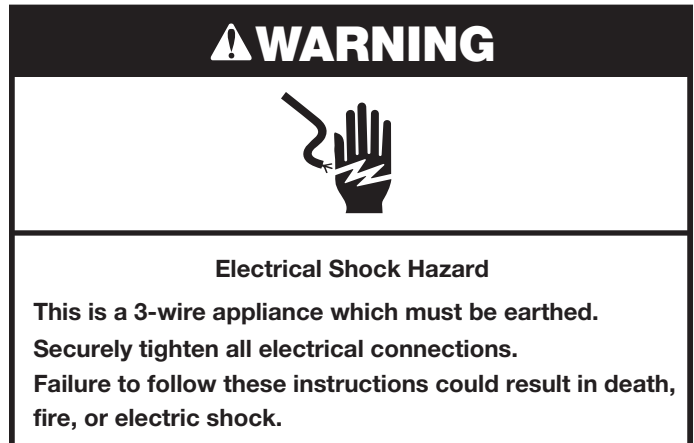
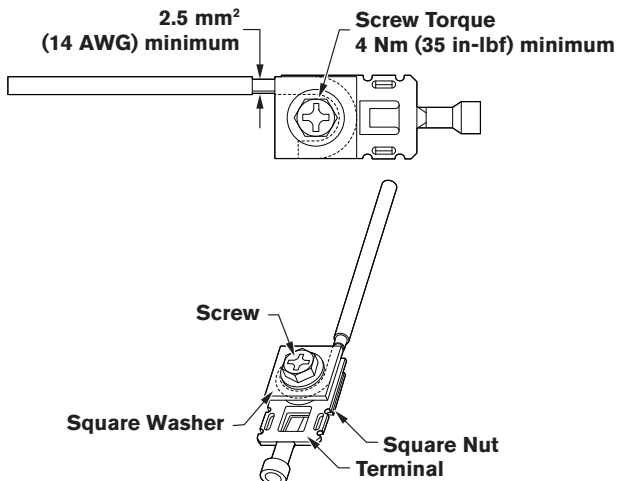

- If a crimped wire terminal is used instead of bare wire, it must be located between the screw head and terminal tab. Remove the screw and place the crimped contact on the terminal tab with the crimp seam up, then reinsert the screw. To minimize the potential for cross-threading, initially rotate the screw counterclockwise and then rotate clockwise until secure. Torque to 4 Nm (35 in-lbf) minimum.
- A 10 A supply fuse should be used, and a switch having a contact separation in both poles that provides full disconnection under over-voltage category III conditions must be incorporated into the fixed wiring in accordance with local wiring regulations. The washer/dryer should be positioned so that the disconnection switch is clearly visible and easily accessible to the user. This disconnection switch also provides the function of an emergency stop control for the user.
- A cord clamp bushing is provided on the washer/dryer, and should be tightened on completion of wiring. Remember to replace the terminal access panel (terminal block cover).
- Do not earth to a gas pipe.

STACKED WASHER/GAS DRYER INSTALLATION REQUIREMENTS

Cord and Plug Installation

⚠ WARNING



Electrical Shock Hazard

Plug into a grounded (earthed) outlet.

Do not remove ground prong.

Do not use an adapter.

Do not use an extension cord.

Failure to follow these instructions can result in death, fire, or electrical shock.

- A 220 V–240 V, 60 Hz fused electrical supply is required. A time-delay 10 A–16 A fuse or circuit breaker is recommended. It is recommended that a separate circuit serving only this washer/dryer be provided.
- This washer/dryer is equipped with a power supply cord having a 3-prong earthed plug.
- An earthed electrical outlet located within 610 mm (2 feet) of either side of the washer/dryer shall be furnished.
- To minimize possible shock hazard, the cord must be plugged into a mating, 3-prong, earthing-type outlet, earthed in accordance with local codes and ordinances. If a mating outlet is not available, it is the personal responsibility and obligation of the customer to have the properly earthed outlet installed by a qualified electrician.
- The washer/dryer shall be disconnected from its power source during service and when replacing parts.
- The washer/dryer must be positioned so that the plug is clearly visible and accessible, such that an operator can check from any points to which he has access that the plug remains removed.
If this is not possible, a disconnection with a locking system in the isolated position shall be provided.
- This plug also provides the function of an emergency stop control for the user.
- If codes permit and a separate ground wire is used, it is recommended that a qualified electrician determine that the earth path is adequate.
- If the supply cord is damaged, it must be replaced by the manufacturer, its service agent, or a qualified person to avoid a hazard.
- Do not earth to a gas pipe.
- Check with a qualified electrician if you are not sure the washer/dryer is properly earthed.
- Do not have a fuse in the neutral or earth circuit.
- Philippines: Outlet must comply with Philippine National Standard PNS 1572:1997 Annex A, 250 V, 10/15 A, 2-pole, 3-wire, grounding receptacle.

EARTHING INSTRUCTIONS

This washer/dryer must be earthed. In the event of a malfunction or breakdown, earthing will reduce the risk of electric shock by providing a path of least resistance for electric current. This washer/dryer is equipped with a cord having an equipment-earthing conductor and an earthing plug. The plug must be plugged into an appropriate outlet that is properly installed and earthed in accordance with all local codes and ordinances.

WARNING: Improper connection of the equipment-earthing conductor can result in a risk of electric shock. Check with a qualified electrician or serviceman if you are in doubt as to whether the appliance is properly earthed.

Do not modify the plug provided with the appliance – if it will not fit the outlet, have a proper outlet installed by a qualified electrician.

Recommended Earthing Method

It is your responsibility to contact a qualified electrical installer to ensure that the electrical installation conformance with all local codes and ordinances.

Stacked Washer/Gas Dryer Gas Supply Requirements

⚠ WARNING



Explosion Hazard

Use a new CSA International approved gas supply line.

Install a shut-off valve.

Securely tighten all gas connections.

If connected to LP, have a qualified person make sure gas pressure does not exceed 13" (33 cm) water column.

Examples of a qualified person include:

**licensed heating personnel,
authorized gas company personnel, and
authorized service personnel.**

Failure to do so can result in death, explosion, or fire.

Gas Supply

Before installation, check that the local gas distribution conditions, nature of gas and pressure, and the adjustment of the appliance are compatible. Burner information will be found on the model/serial rating plate in the door recess of the dryer. If this information does not agree with the type of gas available, see your dealer.

STACKED WASHER/GAS DRYER INSTALLATION REQUIREMENTS

Natural Gas:

This dryer is factory adjusted for use with NATURAL GAS (G20), and no further adjustment should be required at installation.

L.P. Gas:

This dryer is also certified for use with L.P. gas with appropriate conversion. No attempt shall be made to convert the appliance from the gas specified on the model/serial rating plate for use with a different gas without consulting the serving gas supplier.

Conversion must be done by a competent service technician.

L.P. Gas conversion kit, part number W10571757, is available for purchase from your dealer. Full instructions are supplied with the kit.

Supply line requirements:

- A.** Provide a rigid gas supply line to the washer/dryer location. It should be minimum 12.5 mm (1/2") ID. When acceptable to the gas supplier and local codes, 10 mm (3/8") ID rigid supply line may be used for lengths under 6.1 m (20'). Pipe-joint compounds resistant to the action of L.P. gas must be used.
- B.** Gas connection to the dryer itself should be made by means of a flexible gas hose suitable for the appliance and gas category in accordance with national installation regulations. If in doubt, contact the gas supplier. It should be minimum 10 mm (3/8") ID.

A means of restraint should be used between the washer/dryer and the wall to avoid straining of the rigid gas supply when the washer/dryer is moved. An appropriate length of chain and a wall hook is recommended.

The dryer gas inlet connection is a 3/8" NPT thread. An adapter is supplied for conversion to standard ISO 228-1 thread (3/8" BSP).

Check for leaks by using an approved noncorrosive leak-detection solution. Bubbles will show a leak. Correct any leak found. A pressure measurement tapping is provided on the gas valve within the dryer, accessible after removal of the lower front panel.

The dryer must be disconnected from the gas supply piping system during any pressure testing of that system.

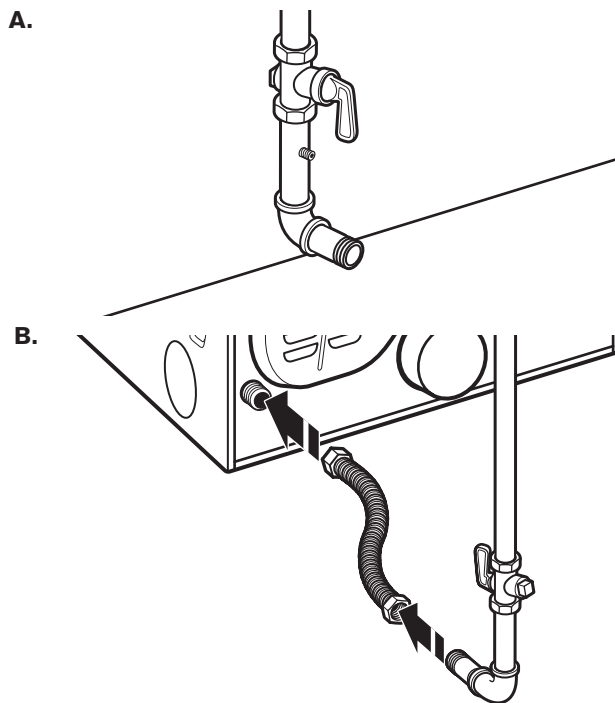

DRYER VENTING REQUIREMENTS

⚠ WARNING



Fire Hazard

- Use a heavy metal vent.**
- Do not use a plastic vent.**
- Do not use a metal foil vent.**

Failure to follow these instructions can result in death or fire.

WARNING: To reduce the risk of fire, this dryer **MUST BE EXHAUSTED OUTDOORS.**

- Following these venting requirements will minimise ducting air noise.
- Adequate ventilation has to be provided to avoid the backflow of gases into the room from appliances burning other fuels, including open fires (i.e. available airflow into the room should match airflow out from the room).
- Dryer exhaust must not be connected into any gas vent, chimney, wall, ceiling, attic, crawlspace, or a concealed space of a building. Only rigid or flexible metal vent shall be used for exhausting.

- Do not use an exhaust hood with a magnetic latch.

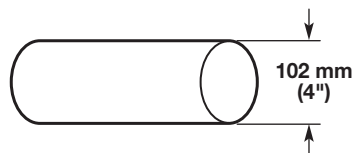

102 mm (4") Heavy, Metal Exhaust Vent

- Only a 102 mm (4") heavy, metal exhaust vent and clamps may be used.
- Do not use plastic or metal foil vent.
- Exhaust air must not be discharged into a flue which is used for exhausting fumes from appliances burning gas or other fuels.
- Forced ventilation of fresh air is required.
- Exhaust air must be exhausted to the outside to avoid suffocation.
- If exhaust is connected to a commonly used exhaust system, it is required to install flap valves at each connection or alternative adequate countermeasures.
- Exhaust air must not be connected to an exhaust channel of a furnace.

DRYER VENTING REQUIREMENTS

Rigid metal vent:

- Recommended for best drying performance and to avoid crushing and kinking.

Flexible metal vent: (Acceptable only if accessible to clean)

- Must be fully extended and supported in final dryer location.
- Remove excess to avoid sagging and kinking that may result in reduced airflow and poor performance.
- Do not install in enclosed walls, ceilings, or floors.
- The total length should not exceed 2.4 m (7¾ ft).
- An exhaust hood should cap the vent to keep rodents and insects from entering the building.

NOTE: If using an existing vent system, clean lint from entire length of the system and make sure exhaust hood is not plugged with lint. Replace plastic or metal foil vents with rigid metal or flexible metal vents. Review "Vent System Chart" and if necessary, modify existing vent system to achieve best drying performance.

Elbows:

- 45° elbows provide better airflow than 90° elbows.

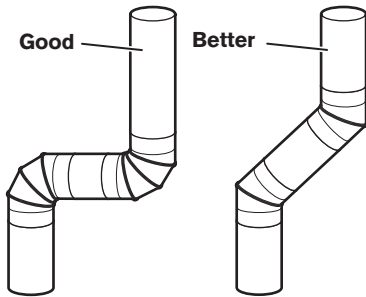

- Plan installation to use the fewest number of elbows and turns.
- Allow as much room as possible when using elbows or making turns. Bend vent gradually to avoid kinking.
- Vent outlet is located at the centre of the bottom dryer back.
- The vent can be routed up, down, left, right, behind the dryer, or straight out the back of the dryer.
- Clamps:
 - Use clamps to seal all joints.
 - Exhaust vent must not be connected or secured with screws or other fastening devices that extend into interior of duct and catch lint. Do not use duct tape.

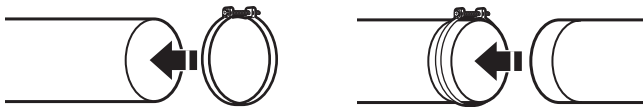

Vent Hoods

102 mm (4") Diameter Exhaust Hoods



Exhaust hood must be at least 305 mm (12") from the ground or any object that may be in the path of the exhaust (such as flowers, rocks, bushes, or snow).

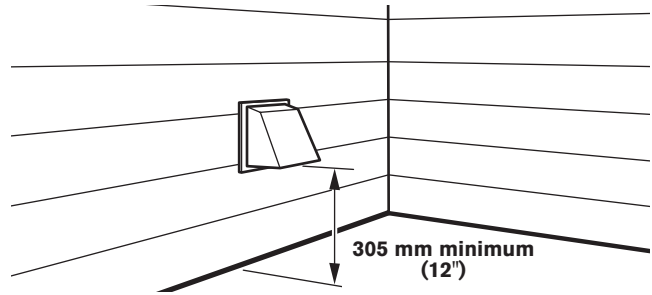

Vent System Length

Maximum Vent Length/Vent Connection

Maximum length of vent system depends upon the type of vent used, number of elbows, and type of exhaust hood.

Vent System Chart (Rigid Metal Vent)

No. of 90° Turns	Box and Louvered Hood	Angled Hood
0	39.6 m (130 ft)	39.3 m (129 ft)
1	38.1 m (125 ft)	36.3 m (119 ft)
2	35.1 m (115 ft)	33.2 m (109 ft)
3	32.3 m (106 ft)	30.5 m (100 ft)
4	29.9 m (98 ft)	28.0 m (92 ft)

For vent systems not covered by the vent specification chart, see your parts distributor.

Provision must be made for enough air for combustion and ventilation. (Check governing codes and ordinances.) See "Recessed Area and Closet Installation Instructions" in the "Stacked Washer/Gas Dryer Location" and "Stacked Washer" sections.

A 102 mm (4") outlet hood is preferred. However, a 64 mm (2½") outlet exhaust hood may be used. A 64 mm (2½") outlet creates greater back pressure than other hood types. For permanent installation, a stationary vent system is required.

Connect Vent

1. If connecting to existing vent, make sure the vent is clean.
2. Using a 102 mm (4") clamp, connect vent to exhaust outlet in dryer.

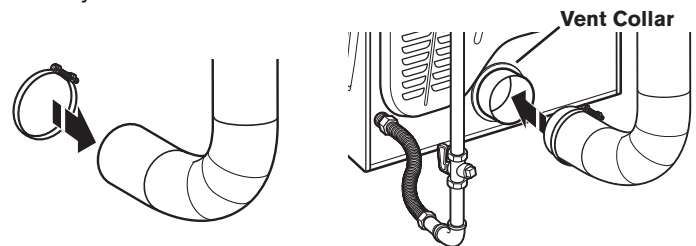

NOTE: Do not remove vent collar.

DRYER VENTING REQUIREMENTS

3. Tighten hose clamp with Phillips screwdriver.

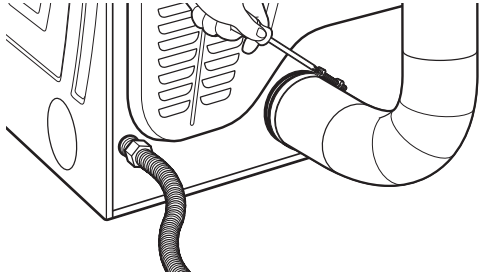

4. Make sure the vent is secured to exhaust hood with a 102 mm (4") clamp.

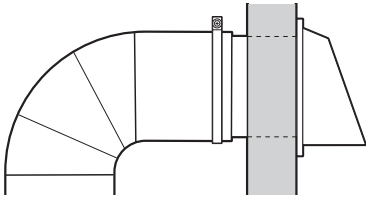

5. Move dryer into final position. Do not crush or kink vent. Make sure dryer is level.

If an Exhaust Hood Cannot be Used

The outside end of main vent should have a sweep elbow directed downward.

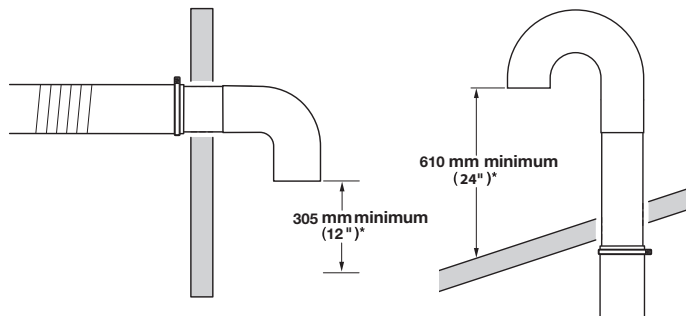

***Minimum clearance above any accumulation of snow, ice, or debris such as leaves**

If main vent travels vertically through the roof, rather than through wall, install a 180° sweep elbow on end of vent at least 610 mm (2 ft) above surface of roof.

The opening in wall or roof shall have a diameter 13 mm (1/2") larger than vent diameter. Vent should be centred in opening.

Do not install screening over end of vent for best performance.

Multiple Dryer Venting

A main vent can be used for venting a group of dryers. The main vent should be sized to remove 5663 l/min. (200 CFM) of air per dryer. Large-capacity lint screens of proper design may be used in main vent if checked and cleaned frequently. The room where the dryers are located should have make-up air equal to or greater than CFM of all the dryers in the room.

Unobstructed air openings are required for make up combustion air. A static opening of 24 square inches (1 inch² per 1,000 BTU of burner) is the minimum required for each dryer in operation. A common opening may be used if the return air is distributed equally to all dryers in operation.

Back-draft Damper Kit is available from your distributor and should be installed in the vent of each dryer to keep exhausted air from returning into dryers and to keep exhaust in balance within main vent. Unobstructed return air openings are required.

Each vent should enter the main vent at an angle pointing in the direction of the airflow. Vents entering from the opposite side should be staggered to reduce the exhausted air from interfering with the other vents.

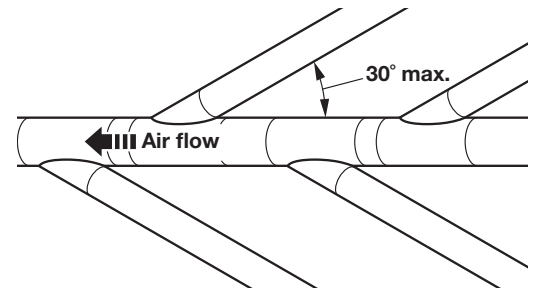

The maximum angle of each vent entering the main vent should be no more than 30°.

Keep air openings free of dry cleaning fluid fumes. Fumes create acids which, when drawn through the dryer heating units, can damage dryers and items being dried.

A clean-out cover should be located on the main vent for periodic cleaning of the vent system.

DRYER GAS SUPPLY REQUIREMENTS

Make Gas Connection

⚠ WARNING



Explosion Hazard

Use a new CSA International approved gas supply line.

Install a shut-off valve.

Securely tighten all gas connections.

If connected to LP, have a qualified person make sure gas pressure does not exceed 13" (33 cm) water column.

Examples of a qualified person include:
licensed heating personnel,
authorized gas company personnel, and
authorized service personnel.

Failure to do so can result in death, explosion, or fire.

1. Remove red cap from gas pipe.
2. Connect gas supply to dryer. If the flexible gas hose has 10 mm (3/8") BSP thread, use the supplied conversion thread adapter. Use pipe-joint compound resistant to the action of L.P. gas for gas connections.
If necessary for service, open the toe panel. Use a putty knife to press on the two toe panel locks located at the top of the toe panel. Pull downward on the toe panel to open. Toe panel is hinged at the bottom.
3. Open the shut-off valve in the gas supply line.
4. Test all connections by brushing on an approved, noncorrosive leak-detection solution. Bubbles will show a leak. Correct any leaks found.

INSTALLING STACKED WASHER/DRYER

Remove Transport System

NOTE: Slide washer/dryer onto cardboard or hardboard before moving to avoid damaging floor covering.

⚠ WARNING

Excessive Weight Hazard

Use two or more people to move and install washer/dryer.

Failure to do so can result in back or other injury.

IMPORTANT: Position the washer/dryer so that the rear of the washer is within approximately 900 mm (3 ft) of its final location.

There are four shipping bolts in the rear panel of the washer that support the suspension system during transportation.

IMPORTANT: Remove the four shipping bolts at the rear of the washer before operation.

1. Keep the washer/dryer in the upright position while removing the shipping bolts.

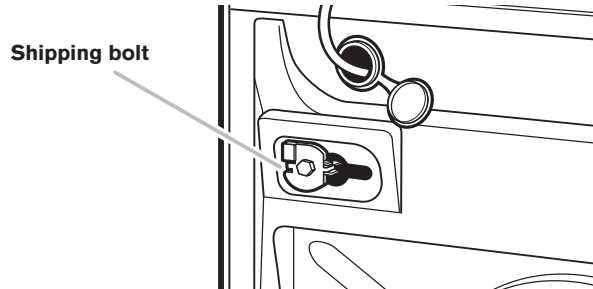

Shipping bolt with plastic spacer

2. Using a 13 mm (1/2") wrench, loosen each of the bolts.

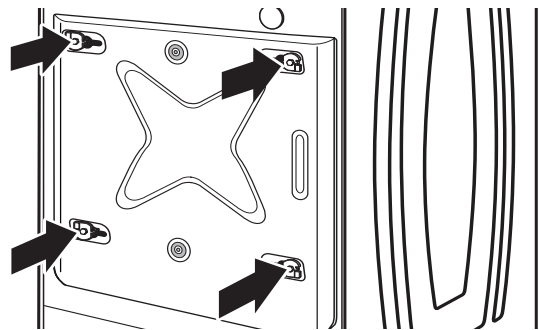

3. Once the bolt is loose, move it to the centre of the hole and completely pull out the bolt, including the plastic spacer and store them in a location for use if the unit needs to be moved at a later date.

IMPORTANT: If the washer is to be transported at a later date, call your local service center for new transport bolts if the original set is misplaced. Machine must be transported in the upright position. To avoid structural or suspension damage to your washer, it must be properly set up for relocation by a certified technician.

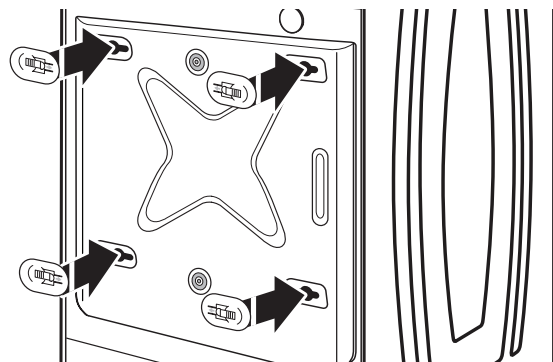

INSTALLING STACKED WASHER/DRYER

4. Close the bolt holes with the four transport bolt hole plugs.

IMPORTANT: If the washer/dryer is to be transported, call your product distributor or installer. To avoid suspension and structural damage, your washer/dryer must be properly set up for relocation by a trained professional.

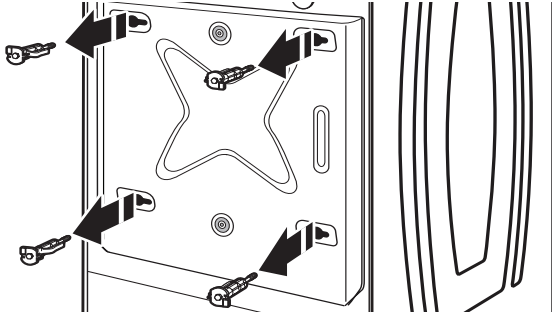

Connect Inlet Hoses

Insert new hose washers (supplied) into each end of the inlet hoses. Firmly seat the washers in the couplings.

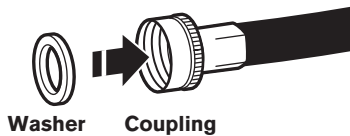

Connect Inlet Hoses to Water Faucets

Make sure the washer drum is empty.

1. Attach a hose to the hot water faucet. Screw on coupling by hand until it is seated on the washer.

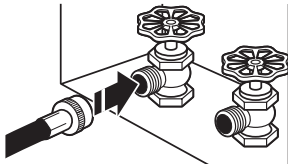

2. Attach a hose to the cold water faucet. Screw on coupling by hand until it is seated on the washer.

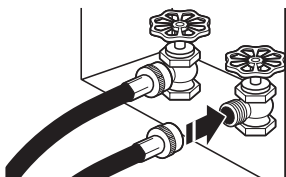

3. Using pliers, tighten the couplings with an additional two-thirds turn.

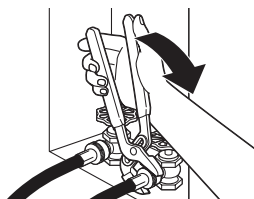

NOTE: Do not overtighten or use tape or sealants on the valve. Damage to the valves can result.

Clear Water Lines

- Run water through both faucets and inlet hoses, into a laundry tub, drainpipe, or bucket, to get rid of particles in the water lines that might clog the inlet valve screens.
- Check the temperature of the water to make sure that the hot water hose is connected to the hot water faucet and that the cold water hose is connected to the cold water faucet.



Connect Inlet Hoses to Washer

1. Attach the cold water hose to the washer's cold water inlet valve. Screw on coupling by hand until it is seated on the washer.

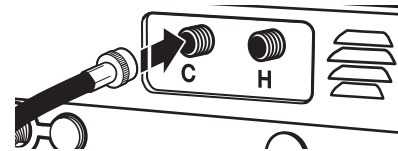

2. Attach the hot water hose to the washer's hot water inlet valve. Screw on coupling by hand until it is seated on the washer.

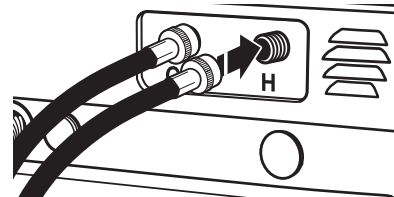

3. Using pliers, tighten the couplings with an additional two-thirds turn.

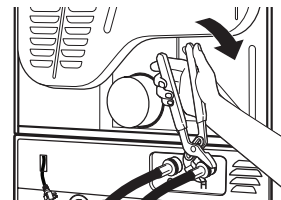

NOTE: Do not overtighten. Damage to the valve can result.

4. Turn on the water faucets completely and check for leaks.

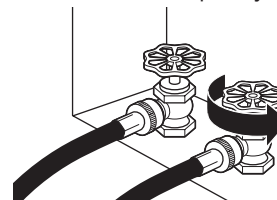

NOTE: Replace inlet hoses after 5 years of use to reduce the risk of hose failure. Record hose installation or replacement dates on the hoses for future reference.

Periodically inspect and replace hoses if bulges, kinks, cuts, wear, or leaks are found.

INSTALLING STACKED WASHER/DRYER

Route Drain Hose

Proper routing of the drain hose avoids damage to your floor due to water leakage. Read and follow these instructions.

Remove drain hose from the washer drum

1. Using locking pliers, squeeze hose clamp tabs together and insert over the end of the drain hose.

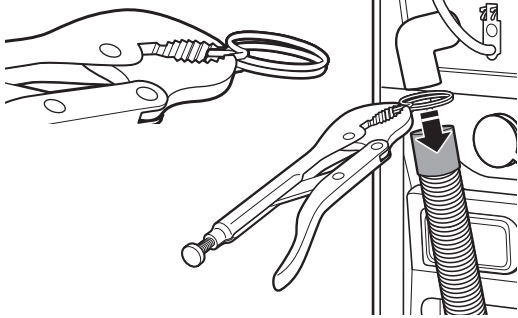

2. Slide the drain hose onto the washer connection.
3. Once the drain hose is in place, release the pliers.

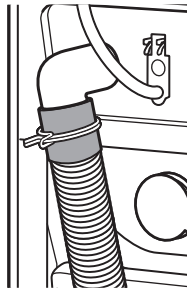
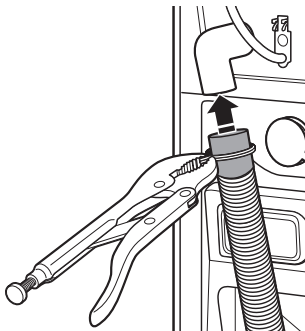

4. The washer drain system can be installed using a floor drain, wall standpipe, floor standpipe, or laundry tub.

Laundry tub drain or standpipe drain

1. Connect the drain hose form to the corrugated drain hose.
2. Snap either end of the drain hose form to the drain hose at the point where the corrugation begins.

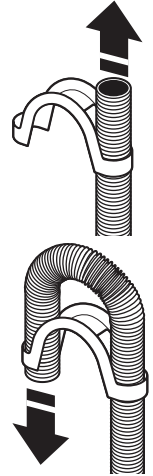

3. Bend drain hose over drain hose form and snap into place.

NOTE: Hose must not extend more than 25 mm (1") past the end of the U bend.

To keep drain water from going back into the washer:

- Do not straighten the drain hose, do not force excess drain hose into standpipe. Hose should be secure but loose enough to provide a gap for air.
- Do not lay excess hose on the bottom of the laundry tub.

Floor drain

You may need additional parts. See "Alternate Parts."

Secure Drain Hose

1. Drape the power cord over the washer top.
2. Move the washer to its final location.
3. Place the drain hose in the laundry tub or standpipe as shown.
4. Secure the drain hose using the supplied beaded tie strap.

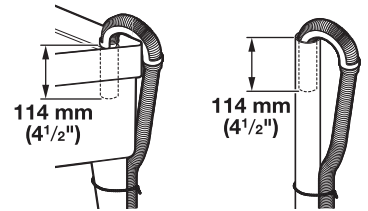

5. If the washer faucets and the drain standpipe are recessed, put the hooked end of the drain hose in the standpipe as shown.

NOTES:

- Do not force excess drain hose back into the rear of the washer.
- To avoid siphoning, do not seal the drain hose into the standpipe.
- To avoid siphoning, do not seal or put more than 114 mm (4 1/2") of the drain hose into drainpipe or standpipe.
- It is the responsibility of the installer to install and secure the drain hose into the provided plumbing/drain in a manner that will avoid the drain hose coming out of, or leaking from, the plumbing/drain.

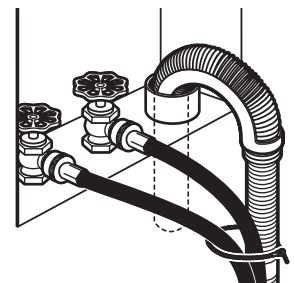

WASHER DRAIN SYSTEM

The washer can be installed using the standpipe drain system (floor or wall), the laundry tub drain system, or the floor drain system.

Standpipe drain system – wall or floor

The standpipe drain requires a minimum diameter standpipe of 50 mm (2"). The minimum carry-away capacity can be no less than 38 L (10 gallon) per minute.

Wall

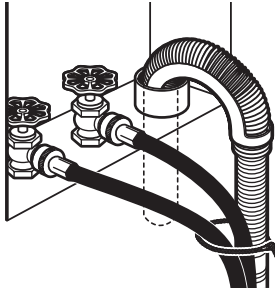

The top of the standpipe must be at least 762 mm (30") high and no higher than 2.4 m (96") from the bottom of the washer.

Floor

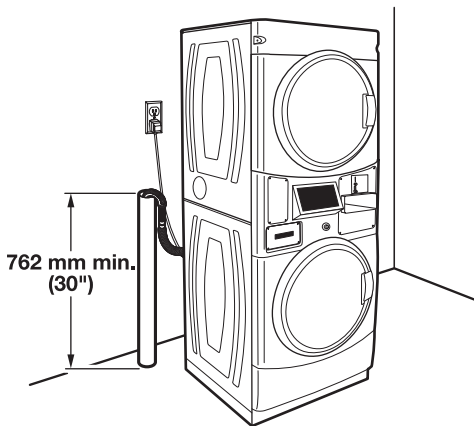

Laundry tub drain system

The laundry tub needs a minimum 76 L (20 gallon) capacity. The top of the laundry tub must be at least 762 mm (30") above the floor.

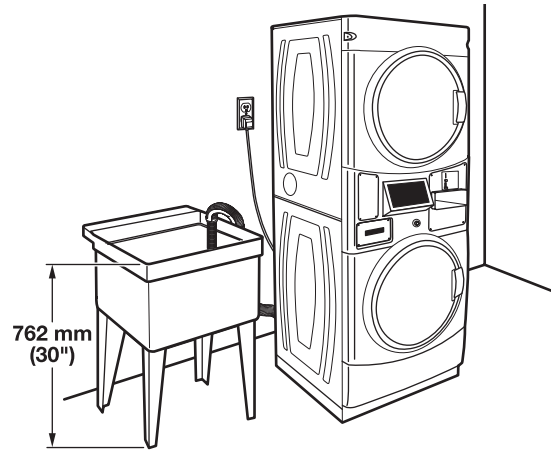

Floor drain system

The floor drain system requires a siphon break that may be purchased separately.

The siphon break (Part Number 285834) must be a minimum of 710 mm (28") from the bottom of the washer. Additional hoses might be needed.

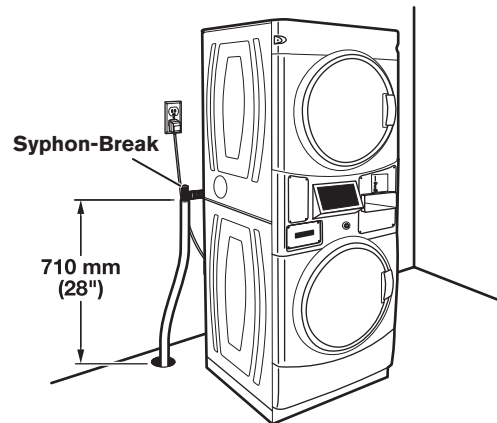

LEVELING

Leveling Stacked Washer/Dryer

Leveling your washer/dryer properly reduces excess noise and vibration.

⚠ WARNING

Excessive Weight Hazard

Use two or more people to move and install washer/dryer.

Failure to do so can result in back or other injury.

1. Remove cardboard from beneath washer/dryer. Place a level on top edges of washer/dryer, checking each side and front. If not level, tip washer/dryer and adjust feet up or down as shown in Steps 3 and 4, repeating as necessary.
2. Grip washer/dryer from top and rock back and forth, making sure all four feet are firmly on floor. Repeat, rocking washer/dryer from side to side. If washer/dryer rocks, go to Step 3 and adjust leveling feet. If all four feet are in firm contact with floor, go to Step 4.

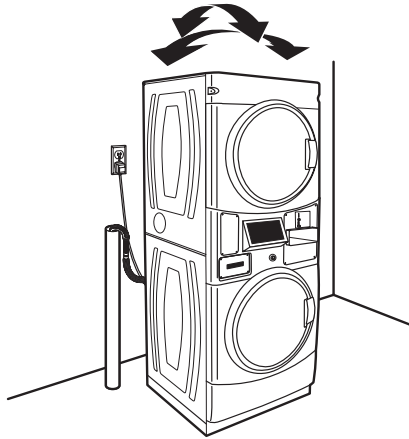

3. If washer/dryer is not level, use a 14 mm or 9/16" open-end or adjustable wrench to turn jam nuts clockwise (as viewed from above) on feet until they are about 13 mm (1/2") from the washer/dryer cabinet. Then turn the leveling foot counterclockwise to lower the washer/dryer or clockwise to raise the washer/dryer. Recheck levelness of washer/dryer and that all four feet are firmly in contact with the floor. Repeat as needed.

HELPFUL TIP: You may want to prop up front of washer/dryer about 102 mm (4") with a wood block or similar object that will support weight of washer/dryer.

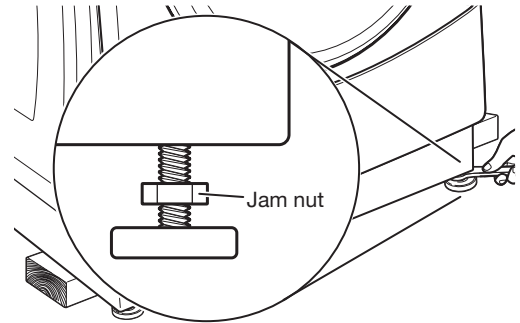

4. When washer/dryer is level and all four feet are firmly in contact with the floor, use a 14 mm or 9/16" open-end or adjustable wrench to turn jam nuts counterclockwise (as viewed from above) on leveling feet tightly against washer/dryer cabinet.

HELPFUL TIP: You may want to prop washer/dryer with wooden block.

COMPLETE INSTALLATION

1. Check the electrical requirements. Be sure that you have the correct electrical supply and the recommended earthing method. See "Electrical Requirements."
2. Check that all parts are now installed. If there is an extra part, go back through the steps.
3. Check that you have all of your tools.
4. Dispose of/recycle all packaging materials.
5. Check that the water faucets are on.
6. Check for leaks around faucets and inlet hoses.
7. To test and to clean your washer, measure one-half the detergent manufacturer's recommended amount of High Efficiency (HE) detergent for a medium-sized load. Pour the detergent into the detergent dispenser. Select any cycle and allow the washer to complete one whole cycle.

8. Check dryer operation. Using a full heat cycle, let the dryer run for at least 5 minutes. Dryer will stop when time is used up.

NOTE: The dryer door must be closed for the dryer to operate. When the door is open, the dryer stops, but the timer continues to run. To restart the dryer, close the door and press the cycle button.

If the burner does not ignite and you can feel no heat inside the dryer, shut off dryer for 5 minutes. Check that all supply valve controls are in On position and that the electrical cord is plugged in. Repeat the 5 minute test.

REVERSING DRYER DOOR SWING (OPTIONAL)

Remove the Door Assembly

1. Place a towel or soft cloth on top of dryer or work space to avoid scratching of the surface.
2. Remove three of the four screws that hold the door hinge on the front panel of the dryer. Partially loosen the remaining screw with keyhole opening and lift the door off the screw.

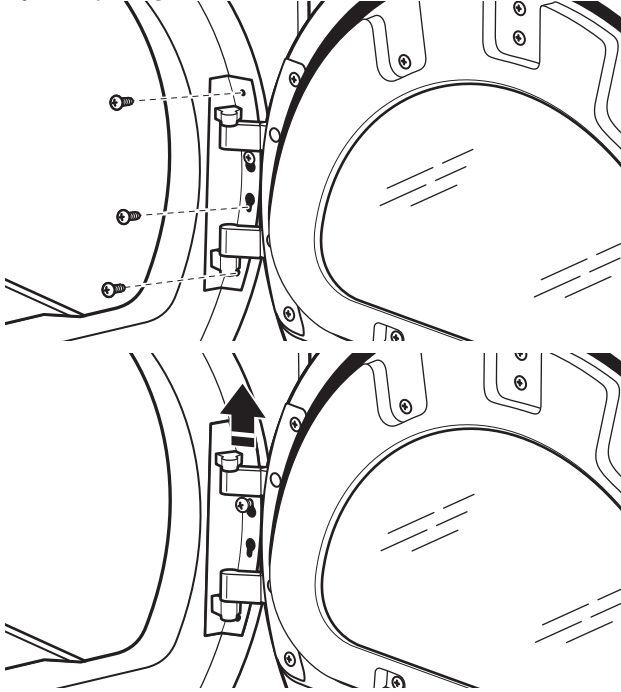

3. Lay the door assembly on a previously prepared flat surface with the inside (inner door assembly) facing up, and remove six Phillips-head screws to release outer door assembly from inner door assembly.

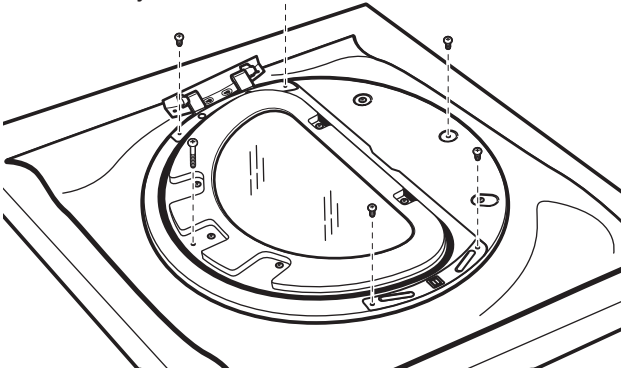

NOTE: It is important that you remove only the six indicated screws.

4. Lift the inner door assembly off outer door assembly.

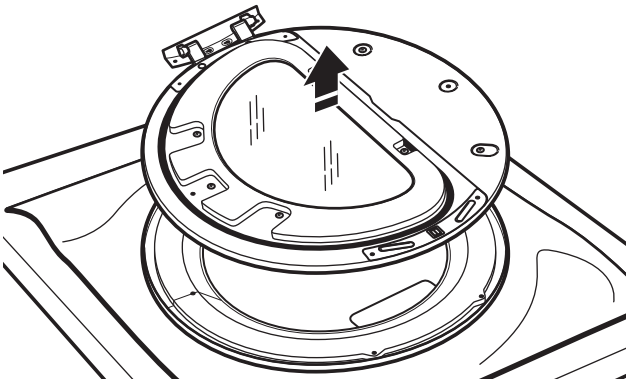

5. Remove four Phillips-head screws to release centre insert from outer door ring.

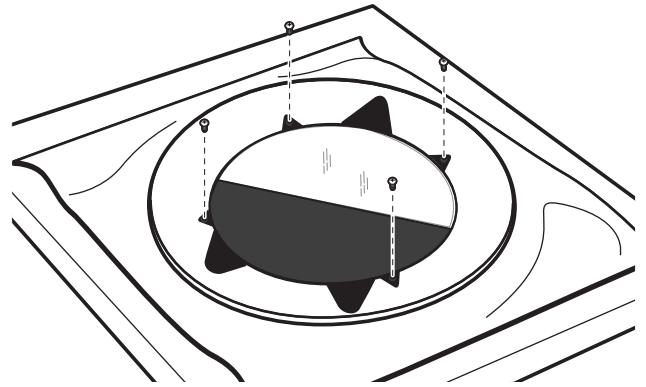

6. Lift and rotate centre insert 180 degrees.

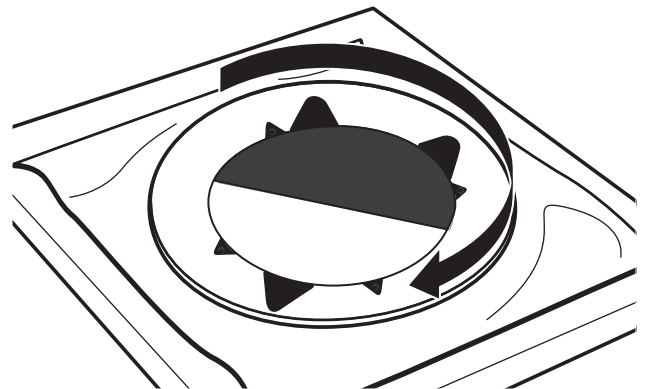

7. Reassemble the centre insert and outer door ring with the four screws.

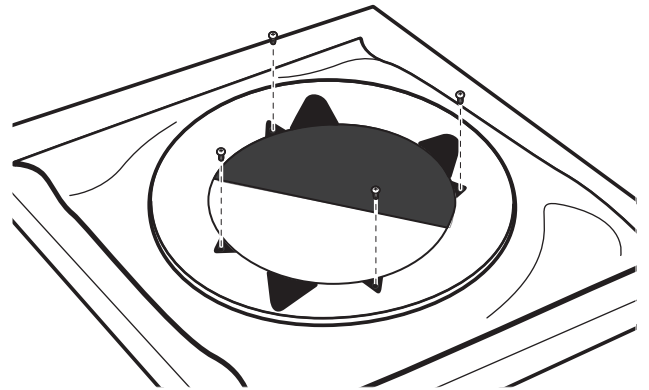

Reverse Hinge

1. Use a small flat-blade screwdriver to remove the two plug strips from the inner door. Slide the head of the screwdriver under the plugs, without scratching the inner door surface, and lift up the strip.

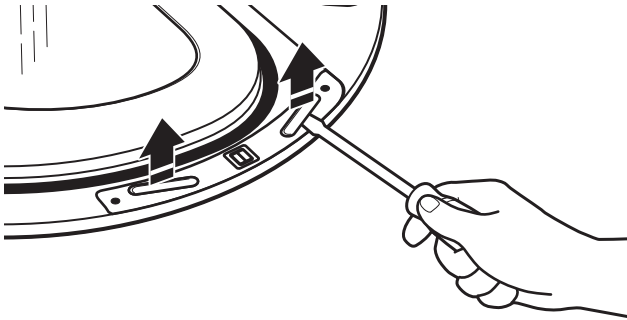

2. Remove the four screws that attach to inner door hinge.

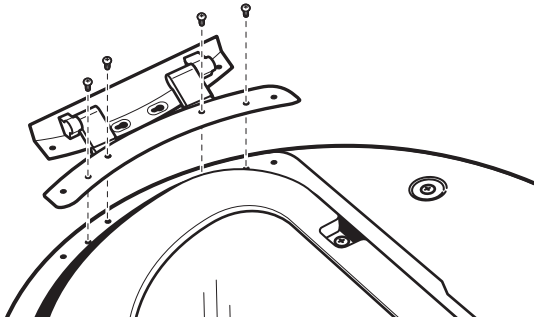

3. Move hinge to other side. Reinstall the four screws.

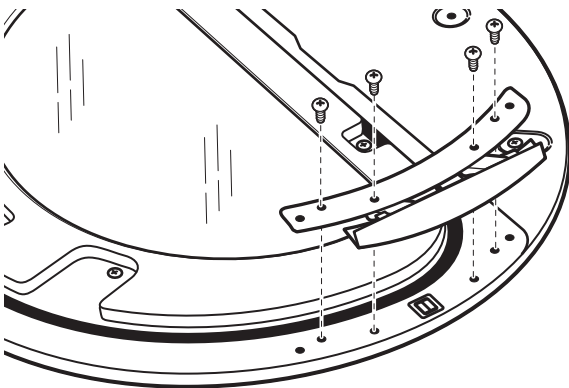

4. Reinstall plug strips on opposite side of the inner door.

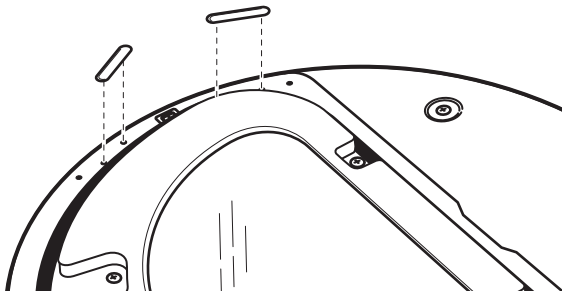

5. Check for fingerprints on the glass. Clean if necessary.

Replace the Door Assembly

1. Place the inner door assembly inside the outer door assembly.

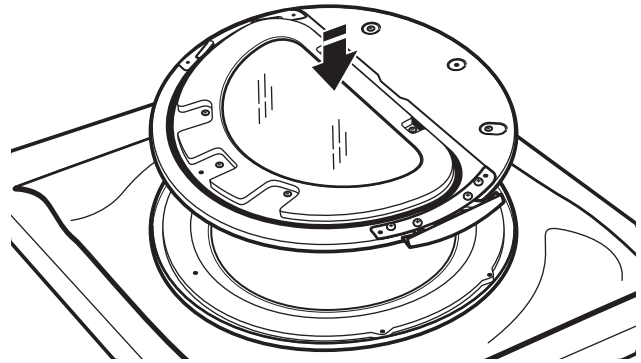

2. Reassemble the inner and outer door assemblies with the six screws.

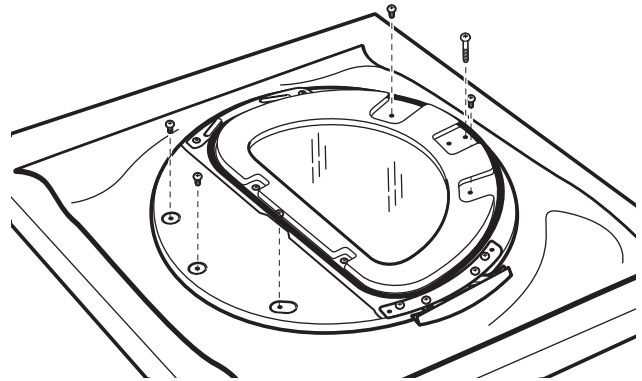

Reverse the Strike

1. Remove labels to expose the hinge holes.

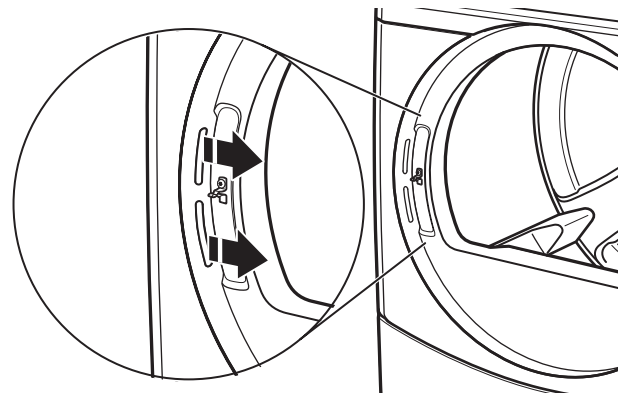

2. Remove the strike using a Phillips screwdriver.

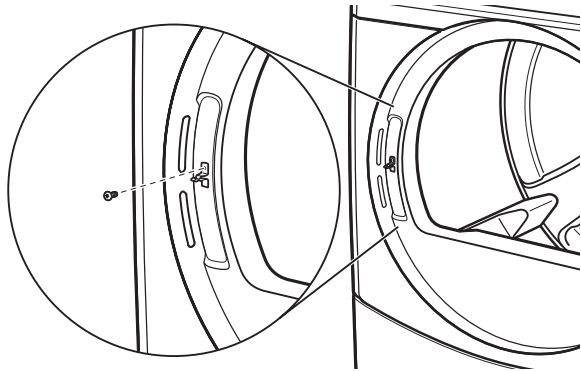

3. Insert strike on the opposite side.
4. Reapply the labels to opposite side. If label is damaged, then order part number W11481394.

Reinstall the Door

1. Partially insert the third screw from the top; then slide the hinge onto this screw while hooking the hinge into the front panel hole. Reattach door to dryer front panel with the remaining three screws.
2. Check for fingerprints on the glass. Clean if necessary.

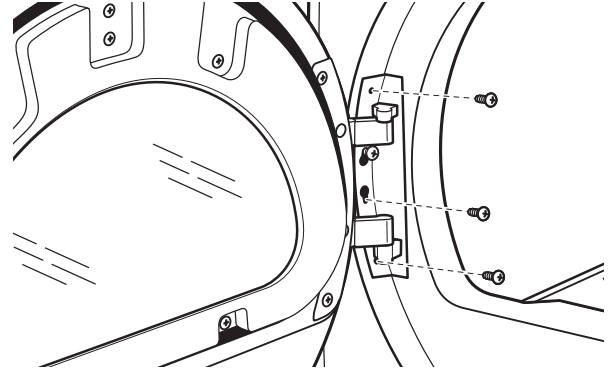

3. Close door and check that it latches securely.

STACKED WASHER/DRYER MAINTENANCE INSTRUCTIONS

Washer

Cleaning the Door Seal/Bellow

1. Open the washer door and remove any clothing or items from the washer.
2. Inspect inner glass door. If debris is present, wipe it off using a damp cloth.
3. Inspect the colored seal/bellow between the door opening and the drum for stained areas. Pull back the seal/bellow to inspect all areas under the seal/bellow and to check for foreign objects.

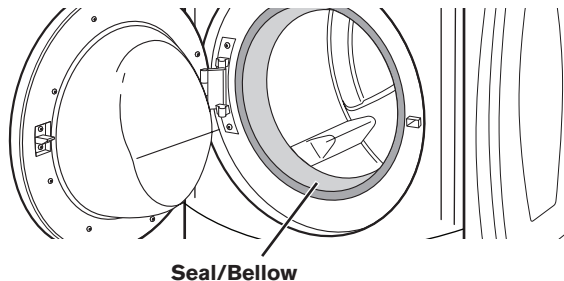

4. If stained areas are found, wipe down these areas of the seal/bellow:
 - a) Mix a dilute solution, using 177 mL (3/4 cup) of liquid chlorine bleach, and 3.8 L (1 gallon) of warm tap water.
 - b) Wipe the seal/bellow area with the dilute solution, using a damp cloth.
 - c) Let stand 5 minutes.
 - d) Wipe down area thoroughly with a dry cloth and let the washer interior air dry with door open.

IMPORTANT:

- Wear rubber gloves when cleaning for prolonged periods.
- Refer to the bleach manufacturer's instructions for proper use.

Maintenance Instructions:

This washer has a special cycle that uses higher water volumes in combination with liquid chlorine bleach to thoroughly clean the inside of the washer.

NOTES:

- Read these instructions completely before beginning the cleaning process.

- If necessary, the cleaning cycle may be interrupted by pressing the Start button twice. However, this will not immediately stop the cycle. The washer will continue with several rinse and drain steps to ensure that all remaining bleach is rinsed from the washer.

To clean washer interior:

1. Open the washer door and remove any clothing or items from the washer.
2. **Use liquid chlorine bleach:** Open the dispenser drawer and immediately add 160 mL (2/3 cup) of liquid chlorine bleach to the bleach compartment.

NOTE: Do not add any detergent. Use of more than 160 mL (2/3 cup) of bleach will cause product damage over time.

3. Close the washer door and the dispenser drawer.
4. To start the Washer Cleanout cycle, first enter "Service Mode." Then press and hold the DELICATES button for 2 seconds. Press the EXTRA RINSE button until P-08 is displayed; then press the START button to start the cycle.

NOTE: The door will lock, the drum will rotate 1/2 turn, then the door will unlock and lock again, then the Washer Cleanout Cycle will continue.

- The washer will not fill, but the drum will rotate while the washer runs a short sensing cycle. This will take approximately 3 minutes.
5. The cycle will determine whether clothing or other items are in the washer.
 - a) If no items are detected in the washer, it will proceed to Step 6.
 - b) If any items are detected in the washer, "F-34" will be displayed. Then the door will unlock.
 - Enter the service mode and then press and hold the START button to cancel the failure code. Then repeat steps 1, 3, and 4 to start the cycle again.
 6. Once the cycle has begun, allow the cycle to complete.
 7. After the cycle is complete, leave the door open slightly to allow for better ventilation and drying of washer interior.

Washer

Always do the following to maintain washer freshness:

- Use only HE (High Efficiency) detergent.
- Leave the door slightly open after each cycle to allow for better ventilation and drying of washer interior.
- Clean the washer monthly using the Washer Maintenance Procedure, using 160 mL (2/3 cup) of liquid chlorine bleach.
- If the procedure does not sufficiently improve the washer freshness, please evaluate your installation and usage conditions for other causes.

Cleaning the exterior

Use a soft damp cloth or sponge to wipe up any spills. Occasionally wipe the outside of your washer to keep it looking new. Use mild soap and water. Do not use abrasive products.

Cleaning the dispenser drawer

The dispenser drawer is removable for easy cleaning.

1. Unlock the dispenser drawer for removal by inserting a flat-blade screwdriver into the catch release. Remove the dispenser drawer.
2. Remove the inserts (the siphon from the softener and bleach compartments).
3. Wash the parts under running water.
NOTE: Do not wash components in the dishwasher.
4. Replace the inserts and return the dispenser to the drawer.

Water inlet hoses

Replace the inlet hoses after 5 years of use to reduce the risk of hose failure. Periodically inspect and replace inlet hoses if bulges, kinks, cuts, wear, or leaks are found.

When replacing your inlet hoses, record the date of replacement.

IF YOU NEED ASSISTANCE

If you need help, contact the dealer from whom you purchased the appliance, or a Maytag designated service company. When calling, please know the purchase date and the complete model and serial number of your appliance. This information will help us to better respond to your request.

Dryer

Maintenance instructions:

- Clean lint screen before and after each cycle.
 - Removing accumulated lint:
 - From inside the dryer cabinet:
Lint should be removed every 2 years or more often, depending on dryer usage. Cleaning should be done by a qualified person.
 - From the exhaust vent:
Lint should be removed every 2 years, or more often, depending on dryer usage.
 - Keep area around dryer clear and free from combustible materials, gasoline and other flammable vapors and liquids.
 - Keep dryer area clear and free from items that would obstruct the flow of combustion and ventilation air.
- ### If dryer does not operate, check the following:
- Electrical supply is connected.
 - Circuit breaker is not tripped or house fuse is not blown.
 - Door is closed. Listen closely to hear the door switch activate.
 - Cycle selection button has been pushed firmly.
 - For gas dryers, check that gas supply shut-off valves are set in open position.

Accessories

Enhance your washer/dryer with these premium accessories.

For more high-quality items or to order, contact your authorised Maytag distributor.

Part Number	Accessory
8212526	Washer drip trays; fits under all
31682	All-purpose appliance cleaner
1903WH	Laundry supply storage cart

Whirlpool Corporation, Benton Harbor, Michigan 49022, U.S.A.,
Marion Division, 1300 Marion-Agosta Road, Marion, OH 43301

EU representative: Whirlpool EMEA S.p.A.,
Via Carlo Pisacane, 1, 20016 Pero (MI) Italy

ELECTRONIC CONTROL SETUP INSTRUCTIONS



Washer Control

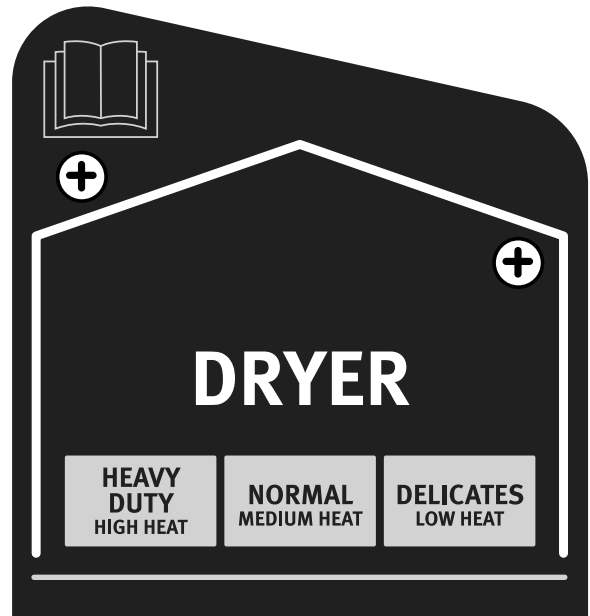

Dryer Control

NOTE: After the washer/dryer has been installed and connected to electrical supply, the display will show "0 MINUTES" on the washer and dryer portions of the display. After the washer and dryer doors have been opened and closed, the display will show the price for each machine. On washer/dryers set for free cycles, the display sections will flash "SELECT CYCLE."

1. PD Models: Insert coins until "SELECT CYCLE" flashes on the display portion of the washer or dryer that is to be run.

PR Models: Sent from the factory as Free Vend. If a debit card reader is installed, then a debit card is required rather than coins. Generation 1 or 2 debit card systems may be used; but when the Generation 2 debit system is used, the controls will automatically be set to Enhanced Debit mode (J. Ed). In Enhanced Debit mode, the card balance will also display when a debit card is inserted into the reader.

2. Door must be closed on the desired washer/dryer before cycle selection is made.

3. Press the fabric setting button for the washer/dryer cycle desired. After the cycle is started, the time will display and count down.

4. If a cycle is interrupted by opening the door or power loss, "RESELECT CYCLE" will flash in the display. To restart the washer/dryer, close door and reselect desired cycle.

NOTE: When set for free vend operation an ongoing dryer cycle will cancel if the door is opened.

General Washer/Dryer User Information

SCROLLING 'OUT OF ORDER' MESSAGE, FOLLOWED BY A FAILURE OR DIAGNOSTIC CODE, SHOWING IN DISPLAY – This condition indicates an error has been detected. Refer to Fault Codes for diagnostic information.

"0 MINUTES" SHOWING IN DISPLAY – This indicates the previous cycle is complete or a machine reset was performed. Opening the door will restore the display to the vend price or available state.

FACTORY DEFAULT SETTING – Washer is programmed at the factory as follows:

Normal and Delicates cycles have an 11 minutes wash period and 2 rinses, with the option of an extra rinse.

- The Powerwash cycle has 3 minutes of Prewash, a 14 minutes wash period and 4 rinses, with the option to deselect the extra rinse.

- \$1.75 wash price for Normal and Delicates cycles, \$2.00 for Powerwash (PD models).

- \$0.00 wash price (PR models).

Dryer is programmed at the factory as follows:

5 minutes dry time/ coin or debit pulse \$1.50 dry price (fixed cycle with top off - PD Models) \$0.00 dry price (fixed cycle - PR Models)

ELECTRONIC CONTROL SETUP INSTRUCTIONS

WARM START (after power failure) – A few seconds after power is restored, if a cycle was in progress at the time of the power failure, “RESELECT CYCLE” will flash in the display, indicating the need for a key press to restart washer or dryer.

WASHER DOOR LOCK – Prior to beginning a cycle, there is a door lock routine of lock/unlock/relock, and then cycle begins. The door will remain locked until the end of a cycle or approximately 2 minutes after a power interruption.

PRICING – After the door is opened following the completion of a cycle, the display indicates the cycle price (unless set for free operation). As coins are inserted or debit inputs arrive, the display will change to acknowledge valid coin or debit inputs.

There are four (4) types of dryer pricing:

Fixed “Vend” Pricing

A dryer setup for “Fixed Cycle” operation can only accept additional time accumulated by increments equal to the length of a complete dry cycle. A maximum of 99 minutes may be purchased; no additional credit is given for coins dropped with 99 minutes in the display.

Accumulator Pricing

If the price is set to one coin 1, then accumulator pricing is in effect. Cycle time can be purchased one coin at a time (PD models) up to the maximum time of 99 minutes.

Fixed Cycle With Top Off Pricing

A dryer set to offer “Top Off” capability will allow time to be added to an existing dry cycle in increments equal to the number of minutes of dry time per coin (coin 1), up to 99 minutes, regardless of the cost required to start the dryer. No credit is given for coins or debit inputs entered when the control is displaying 99 minutes.

PR Models: In Enhanced Debit Mode, the top off price can be set independently (see VALUE OF COIN 2), and the top off time is calculated according to the following equation:

$$\text{top off time} = \frac{\text{top off price}}{\text{full cycle price}} \times \text{full cycle length}$$

Penny increment offset is not applied to top off purchases.

FREE CYCLES – This is established by setting the cycle price to zero. When this happens, “SELECT CYCLE” will appear rather than a cycle price. Any cycle started as a free cycle will automatically terminate when the door is opened.

DEBIT CARD READY – This washer/dryer is debit card ready. It will accept a variety of debit card systems, but does NOT come with a debit card reader. Refer to the debit card reader manufacturer for proper washer/dryer setup. In models converted to a Generation 1 debit card system, debit pulses represent the equivalent of one coin (coin 1).

Control Set-up Procedures

IMPORTANT: Read all instructions before operating.

PD/PR Models: Insert service switch key and turn counterclockwise.

PR Models: Once a Generation 2 debit card reader is installed (according to the reader manufacturer's instructions), the set-up modes can only be changed by inserting a set-up card (supplied by the reader manufacturer) into the card slot. Inserting the service switch key and turning will only allow access to the service mode.

The washer/dryer is now in the set-up mode. The lower fabric setting buttons and the lower portion of the display are used to set up the digital control for the washer. The upper three fabric setting buttons and the upper portion of the display are used to set up the controls for the dryer.

The display can contain four numbers and/or letters and a decimal point on both the top and bottom display portions. These are used to indicate the set-up codes and related code values available for use in programming the washer/dryer.

How to Use the Buttons to Program the Controls

Washer:

1. **POWERWASH**—Upper left button is used to adjust the values associated with set-up codes. Pressing the button will increment the value. Rapid adjustment is possible by holding the button down.
2. **TEMPERATURE**—Lower left button is used to adjust the values associated with set-up codes. Pressing the button will decrement the value. Rapid adjustment is possible by holding down the button.
3. **EXTRA RINSE**—Lower middle button will advance through the set-up codes. Pressing the button will advance to the next available set-up code. Holding the button down will automatically advance through the set-up codes at a rate of one per second.
4. **DELICATES**—The right button is used to select or deselect options.

Dryer:

1. **HEAVY DUTY**—Left button is used to adjust the value associated with set-up codes. Pressing the button will increment the value. Rapid adjustment is possible by holding down the button.
2. **DELICATES**—The right button is used to select or deselect options.

ELECTRONIC CONTROL SETUP INSTRUCTIONS

Start Operating Set-up

Washer/dryers are preset at the factory and do not require any programming. However, if you want to change the settings, follow the "Set-Up Codes" guide.

The code at the beginning of each segment is the factory default setting for the PD Models and is the same for the PN/PR Models unless noted otherwise.

The set-up code is indicated by the one or two left-hand characters. The set-up code value is indicated by the two or three right-hand characters.

Set-Up Codes	
Code	Explanation
6 06	REGULAR PRICE CYCLE (DRYER)
6 06	Represents the number of Coins or Debit inputs needed to start the dryer; may adjust from 0-200 (see b.05 set-up for value of Coins or Debit inputs. Advance from 0-200 by pressing HEAVY DUTY.
6 00	PN/PR Models Only: Factory default of 6 00 or 0.
CYCLE VEND PRICE (WASHER)	
6 07 NORMAL	NORMAL Regular Cycle Vend Price— Represents the number of Coins or Debit inputs needed to start the washer. Increase between 0 and 200 by pressing the POWERWASH button and decrease by pressing TEMPERATURE button.
6 00 NORMAL	PN/PR models only: Factory default of 6 00 or 0.
6 07 DELICATE	DELICATES Regular Cycle Vend Price— Represents the number of Coins or Debit inputs needed to start the washer. Increase between 0 and 200 by pressing the POWERWASH button and decrease by pressing the TEMPERATURE button.
6 00 DELICATE	PN/PR models only: Factory default of 6 00 or 0.
6 07 POWERWASH	POWERWASH Regular Cycle Vend Price— Represents the number of Coins or Debit inputs needed to start the washer. Increase between 0 and 200 by pressing the POWERWASH button and decrease by pressing the TEMPERATURE button.
6 00 POWERWASH	PN/PR models only: Factory default of 6 00 or 0. —————> Press the EXTRA RINSE button once to advance to next code.
7 05	REGULAR DRY TIME (DRYER)
7 05	PD Models: Represents the number of minutes per Coins or Debit inputs. Factory default of 5 minutes per coin. Example: Six coins x 5 minutes = 30 minutes. By pressing the HEAVY DUTY button, value adjusts from 1-99 minutes.
7 45	PN/PR Models: Represents the cycle length for free cycles. Example: "7 45" = 45 minutes.
7 11	WASH LENGTH (WASHER)
7 11	This is the number of minutes for wash. Washer comes from the factory preset with 11 minutes. Choose from 9-17 minutes by pressing the POWERWASH button and decrease by pressing the TEMPERATURE button. —————> Press the EXTRA RINSE button once to advance to next code.

Code	Explanation
8 00	TYPE OF DRYER PRICING (DRYER)
8 00	Fixed cycle with top off. For detailed description, see "General User Information."
8 FC	PN/PR models only: Factory default of FC. Fixed Cycle. For detailed description, see "General User Information." Use DELICATES button to make this selection.
8 00	ADDITIONAL RINSE OPTION (WASHER) NOTE: Use this field to exit Service Mode by pressing the LOWER LEFT key pad when operating as Free Vend.
8 00	Additional Rinse not selected Off. Press and hold the TEMPERATURE button to exit Service Mode.
8 AR	Additional Rinse selected, On. Press the DELICATES button to change settings between 00 and AR. Press and hold the TEMPERATURE button to exit Service Mode. —————> Press the EXTRA RINSE button once to advance to next code.
9 00	CYCLE COUNTER OPTION (WASHER) This option is either selected On or not selected Off.
9 00	Not selected Off.
9 0C	Selected On and not able to be deselected. Press DELICATES button three consecutive times to select On. Once On is selected, it cannot be deselected. —————> Press the EXTRA RINSE button once to advance to next code.
1.00	MONEY COUNTER OPTION (WASHER) This option is either selected On or not selected Off.
1.00	Not selected Off.
1.0C	Selected On. Press DELICATES button three consecutive times to select On and three consecutive times to remove (not selected Off). Counter resets by going from Off to On.
1.C0	Selected On and not able to be deselected. To select On and not able to be deselected, first select On; then within two seconds press DELICATES twice, POWERWASH once, and exit the set-up mode. —————> Press the EXTRA RINSE button once to advance to next code.
2.00	SPECIAL PRICING OPTION (WASHER) This option is either selected on or not selected Off.
2.00	Not selected off.
2.SP	Selected on. Press the DELICATES button once for this selection.
If special pricing option is selected, you have access to codes "3" through "9." NOTE: An external battery needs to be added to keep the clock running during periods of power outages. —————> Press the EXTRA RINSE button once to advance to next code.	

Code	Explanation
OPTIONS TO USE IF SPECIAL PRICING IS SELECTED (DRYER):	
SPECIAL CYCLE PRICE (DRYER)	
3 06	Represents the number of Coins or Debit inputs needed to start the dryer, may adjust from 0-200. (See b.05 set-up for value of Coin 1). Advance from 0-200 by pressing HEAVY DUTY.
3.00	PR Models: Factory default of 0.
OPTIONS TO USE IF SPECIAL PRICING IS SELECTED (WASHER):	
3.07 NORMAL	NORMAL Special Cycle Vend Price— Increase between 0 and 200 by pressing the POWERWASH button and decrease by pressing the TEMPERATURE button.
3 00 NORMAL	PN/PR models only: Factory default of 6 00 or 0.
3.07 DELICATES	DELICATES Special Cycle Vend Price— Increase between 0 and 200 by pressing the POWERWASH button and decrease by pressing the TEMPERATURE button.
3 00 DELICATES	PN/PR models only: Factory default of 6 00 or 0.
3.07 POWERWASH	POWERWASH Regular Cycle Vend Price— Increase between 0 and 200 by pressing the POWERWASH button and decrease by pressing the TEMPERATURE button.
3 00 POWERWASH	PN/PR models only: Factory default of 6 00 or 0.
→	Press the EXTRA RINSE button once to advance to the next code.
4.05	SPECIAL DRY TIME (DRYER)
4.05	PD Models: Represents the number of minutes per Coins or Debit inputs. Factory default of 5 minutes per coin. Example: Six coins x 5 minutes = 30 minutes. By pressing the HEAVY DUTY button, the value can be adjusted from 1-99 minutes.
4.45	PN/PR Models: Represents the fixed cycle time in minutes. Example: "4.45" = 45 minutes.
→	Press the EXTRA RINSE button once to advance to next code.
5.00	TIME-OF-DAY CLOCK, MINUTES (WASHER)
5.00	This is the TIME-OF-DAY CLOCK, minute setting; select 0-59 minutes by pressing POWERWASH button.
→	Press the EXTRA RINSE button once to advance to next code.
6.00	TIME-OF-DAY CLOCK, HOURS (WASHER) NOTE: Uses 24-hour clock.
6.00	This is the TIME-OF-DAY CLOCK, hour setting; select 0-23 hours by pressing POWERWASH button.
→	Press the EXTRA RINSE button once to advance to the next code.
7.00	SPECIAL PRICE START HOUR (WASHER) NOTE: Uses 24-hour clock.

Code	Explanation																								
7.00	This is the start hour; 0-23 hours. Select START HOUR by pressing POWERWASH button.																								
→	Press the EXTRA RINSE button once to advance to the next code.																								
8.00	SPECIAL PRICE STOP HOUR (DRYER) NOTE: Uses 24-hour clock.																								
8.00	This is the stop hour; 0-23 hours. Select STOP HOUR by pressing HEAVY DUTY button.																								
→	Press the EXTRA RINSE button once to advance to the next code.																								
9.10	SPECIAL PRICE DAY (WASHER)																								
9.10	This represents the day of the week and whether special pricing is selected for that day. A number followed by "0" indicates no selection that particular day (9.1S). Day of the week (1-7) can be chosen by pressing the POWERWASH button. Press DELICATES button once to select special pricing for each day chosen. When exiting setup code "9.", the display must show current day of week:																								
	<table border="1"> <thead> <tr> <th>DISPLAY</th> <th>DAY OF THE WEEK</th> <th>CODE (selected)</th> </tr> </thead> <tbody> <tr> <td>10</td> <td>Day 1 = Sunday</td> <td>1S</td> </tr> <tr> <td>20</td> <td>Day 2 = Monday</td> <td>2S</td> </tr> <tr> <td>30</td> <td>Day 3 = Tuesday</td> <td>3S</td> </tr> <tr> <td>40</td> <td>Day 4 = Wednesday</td> <td>4S</td> </tr> <tr> <td>50</td> <td>Day 5 = Thursday</td> <td>5S</td> </tr> <tr> <td>60</td> <td>Day 6 = Friday</td> <td>6S</td> </tr> <tr> <td>70</td> <td>Day 7 = Saturday</td> <td>7S</td> </tr> </tbody> </table>	DISPLAY	DAY OF THE WEEK	CODE (selected)	10	Day 1 = Sunday	1S	20	Day 2 = Monday	2S	30	Day 3 = Tuesday	3S	40	Day 4 = Wednesday	4S	50	Day 5 = Thursday	5S	60	Day 6 = Friday	6S	70	Day 7 = Saturday	7S
DISPLAY	DAY OF THE WEEK	CODE (selected)																							
10	Day 1 = Sunday	1S																							
20	Day 2 = Monday	2S																							
30	Day 3 = Tuesday	3S																							
40	Day 4 = Wednesday	4S																							
50	Day 5 = Thursday	5S																							
60	Day 6 = Friday	6S																							
70	Day 7 = Saturday	7S																							
→	Press the EXTRA RINSE button once to advance to next code.																								
A.00	VAULT VIEWING OPTION (WASHER) This option is either selected On or not selected Off.																								
A.00	Not selected Off.																								
A.5C	Selected On. Press DELICATES button once for this section. When selected, the money and/or cycle counts will be viewable (if counting is selected) when the coin box is removed.																								
→	Press the EXTRA RINSE button once to advance to next code.																								
b.05	VALUE OF COIN 1 (WASHER)																								
b.05	This represents the value of coin 1 in number of \$0.05 increments of the larger coin value. Example: 5 x \$0.05 = \$0.25. There is the option of 1-199 in the quantity of \$0.05 increments by pressing the POWERWASH keypad to increase the value or the TEMPERATURE keypad to decrease the value.																								
→	Press the EXTRA RINSE button once to advance to next code.																								

Code	Explanation
C.20	VALUE OF COIN 2 (WASHER)
C.20	PD MODELS: This represents the value of Coin 2 in number of \$0.05 increments of the larger coin value. Example: 20 x \$0.05 = \$1.00. There is the option of 1–199 in the quantity of \$0.05 increments by pressing the POWERWASH keypad to increase the value or the TEMPERATURE keypad to decrease the value.
C.05	PN/PR models only: For models using Enhanced Debit, this field represents the value of top off in \$0.05 increments for the dryer, or \$0.25. Factory default of C.05; represents 5 x \$0.05, or \$0.25. → Press the EXTRA RINSE button once to advance to next code.
E.00	ADD COINS OPTION (WASHER) This option is either selected On or not selected Off. This option causes the customer display to show the number of Coins or Debit inputs to enter, rather than the dollars-and-cents amount.
E.00	Not selected Off.
E.AC	Selected On. Press DELICATES button three consecutive times for this selection. PN/PR models only: In enhanced debits mode, this option is not selectable. → Press the EXTRA RINSE button once to advance to next code.
WASH UPGRADES (WASHER)	
H.00 COOL	COOL Temperature Upgrade Price—Set between 0 and 200 by pressing the POWERWASH (increase) button or pressing the TEMPERATURE (decrease) button.
H.00 WARM	WARM Temperature Upgrade Price—Set between 0 and 200 by pressing the POWERWASH (increase) button or pressing the TEMPERATURE (decrease) button.
H.00 HOT	HOT Temperature Upgrade Price—Set between 0 and 200 by pressing the POWERWASH (increase) button or pressing the TEMPERATURE (decrease) button.
H.01 EXTRA RINSE	EXTRA RINSE Upgrade Price—Set between 0 and 200 by pressing the POWERWASH (increase) button or pressing the TEMPERATURE (decrease) button. → Press the EXTRA RINSE button once to advance to next code.
J.Cd	COIN/DEBIT OPTION (WASHER)
J.Cd	Both coin and debit selected.
J.d	Debit card selected, coins disabled. Press the DELICATES button three consecutive times for this selection.
J.C	Coins selected, debit disabled. Press the DELICATES button three consecutive times for this selection.
J.Ed	Enhanced Debit is self-selected when a Generation 2 card reader is installed in the washer. The Ed option cannot be manually selected or deselected.

Code	Explanation
→	Press the EXTRA RINSE button once to advance to next code.
L.00	PRICE SUPPRESSION OPTION (WASHER) This option causes the customer display to show "ADD" or "AVAILABLE" rather than the amount of money to add. (Used mainly in debit installations.)
L.00	Not selected Off.
L.PS	Selected On. Press the DELICATES button once for this selection. → Press the EXTRA RINSE button once to advance to next code.
n.CE	CLEAR ESCROW OPTION (WASHER) When selected, money held in escrow for 30 minutes without further escrow or cycle activity will be cleared.
n.CE	Selected On.
n.00	Not selected off. Press the DELICATES button once to deselect this selection. → Press the EXTRA RINSE button once to advance to next code.
r.800	TOP SPIN SPEED RPM (WASHER)
r.800	This can be selected from the following spin speeds: 600 rpm, 750 rpm, 800 rpm, 1000 (displays as 999) rpm. Step between speeds by pressing the DELICATES button. Factory default of 800 rpm. → Press the EXTRA RINSE button once to advance to next code.
U.00	PENNY INCREMENT OFFSET (DRYER)
U.00	This represents the penny increment price offset used in Generation 2 (Enhanced Debit) PN/PR models. Choose from 0-4 pennies by pressing the HEAVY DUTY button.
U.00	COIN (HUNDREDTH) INCREMENT OFFSET (WASHER)
U.00	This represents the penny increments price offset used in Generation 2 (Enhanced Debit) PN/PR models. Increase from 0-4 pennies by pressing the POWERWASH button decrease by pressing TEMPERATURE button. → Press the EXTRA RINSE button once to advance to next code.
CYCLE SETTINGS (WASHER)	
A1.03	PREWASH LENGTH This is the number of minutes of PREWASH. Set between 2 and 7 by pressing the POWERWASH (Increase) button or pressing the TEMPERATURE (decrease) button. → Press the EXTRA RINSE button once to advance to next code.
A2.03	FINAL SPIN LENGTH This is the number of minutes of final high-speed spin. Set between 3 and 8 by pressing the POWERWASH (increase) button or pressing the TEMPERATURE (decrease) button. → Press the EXTRA RINSE button once to advance to next code.

Code	Explanation
A3.02	<p>Normal Cycle Settings allows the owner to select the cycle default options of Water Temperature, Prewash, and Extra Rinse.</p> <p>See Table 1 for specific settings. Normal is set to 02 from the factory.</p> <p>Set by pressing the POWERWASH (increase) button or pressing the TEMPERATURE (decrease) button.</p> <p>→ Press the EXTRA RINSE button once to advance to next code.</p>
A4.00	<p>Delicates Cycle Settings allows the owner to select the cycle default options of Water Temperature, Prewash, and Extra Rinse.</p> <p>See Table 1 for specific settings. Delicates is set to 00 from the factory.</p> <p>Set by pressing POWERWASH (increase) button or pressing the TEMPERATURE (decrease) button.</p> <p>→ Press the EXTRA RINSE button once to advance to next code.</p>
A5.0F	<p>Powerwash Cycle Settings allows the owner to select the cycle default options of Water Temperature, Prewash, and Extra Rinse.</p> <p>See Table 1 for specific settings. Powerwash is set to 0F from the factory.</p> <p>Set by pressing POWERWASH (increase) button or pressing the TEMPERATURE (decrease) button.</p> <p>→ Press the EXTRA RINSE button once to advance to next code.</p>

If cycle counter (9 0C) is selected, the following is true:

1 00 Cycles in HUNDREDS. 1 02 = 200
 2 00 Cycles in ONES. 2 25 = 25

TOTAL CYCLES = 225

This is "VIEW ONLY" and cannot be cleared.

Press the EXTRA RINSE washer key pad once to advance to next code.

If money counter (1.0C or 1.C0) is selected, the following is true:

3 00 Dollars in HUNDREDS. 3 01 = \$100.00
 4 00 Dollars in ONES. 4 68 = \$ 68.00
 5 00 Number of CENTS. 5 75 = \$.75

TOTAL = \$168.75

END OF SET-UP PROCEDURES

EXIT FROM SET-UP MODE

- PD Models: Turn service switch key clockwise and remove it.
- PN/PR Models: Remove manual set-up card.

Table 1

A3, A4, or A5	Extra Rinse	Prewash	Wash Temp	A3, A4, or A5	Extra Rinse	Prewash	Wash Temp
00	Off	Off	Cold	08	On	Off	Cold
01	Off	Off	Cool	09	On	Off	Cool
02	Off	Off	Warm	0A	On	Off	Warm
03	Off	Off	Hot	0b	On	Off	Hot
04	Off	On	Cold	0c	On	On	Cold
05	Off	On	Cool	0d	On	On	Cool
06	Off	On	Warm	0E	On	On	Warm
07	Off	On	Hot	0F	On	On	Hot

SÉCURITÉ DE LA LAVEUSE/SÉCHEUSE SUPERPOSÉES

Votre sécurité et celle des autres est très importante.

Nous donnons de nombreux messages de sécurité importants dans ce manuel et sur votre appareil ménager. Assurez-vous de toujours lire tous les messages de sécurité et de vous y conformer.



Voici le symbole d'alerte de sécurité.

Ce symbole d'alerte de sécurité vous signale les dangers potentiels de décès et de blessures graves à vous et à d'autres.

Tous les messages de sécurité suivront le symbole d'alerte de sécurité et le mot "DANGER" ou "AVERTISSEMENT". Ces mots signifient :

! DANGER

Risque possible de décès ou de blessure grave si vous ne suivez pas immédiatement les instructions.

! AVERTISSEMENT

Risque possible de décès ou de blessure grave si vous ne suivez pas les instructions.

Tous les messages de sécurité vous diront quel est le danger potentiel et vous disent comment réduire le risque de blessure et ce qui peut se produire en cas de non-respect des instructions.



AVERTISSEMENT - "Risque d'incendie"

- L'installation de la sècheuse à linge doit être effectuée par un installateur qualifié.
- Installer la sècheuse conformément aux instructions du fabricant et aux codes locaux.
- Ne pas installer de sècheuse à linge avec des matériaux d'évacuation en plastique souple ou un conduit métallique souple (de type papier d'aluminium). Si un conduit métallique souple est installé, celui-ci doit être d'un type spécifique identifié par le fabricant de l'appareil et convenir à une utilisation avec les sècheuses à linge. Les matériaux d'évacuation souples sont connus pour s'affaisser, être facilement écrasés et bloquer la charpie. Ces situations obstrueront le débit d'air de la sècheuse à linge et augmenteront le risque d'incendie.
- Pour réduire le risque de blessure grave ou de décès, suivre toutes les instructions d'installation.
- Conserver ces instructions.

- On recommande que le propriétaire place les instructions à l'usage du client en un lieu bien visible, au cas où le client percevrait une odeur de gaz. Ces renseignements doivent être obtenus auprès de votre fournisseur en gaz.
- Placer l'avertissement qui suit à un endroit bien visible.

POUR VOTRE SÉCURITÉ

1. NE PAS UTILISER NI ENTREPOSER D'ESSENCE OU D'AUTRES MATÉRIAUX INFLAMMABLES À L'INTÉRIEUR OU À PROXIMITÉ DE CET APPAREIL.
2. NE PAS VAPORISER D'AÉROSOLS À PROXIMITÉ DE CET APPAREIL DURANT SON FONCTIONNEMENT.
3. NE PAS MODIFIER CET APPAREIL.
4. NE PAS PLACER D'ARTICLES SUR OU CONTRE CET APPAREIL.
5. NE PAS UTILISER NI ENTREPOSER DE MATÉRIAUX INFLAMMABLES À L'INTÉRIEUR OU À PROXIMITÉ DE CET APPAREIL.



AVERTISSEMENT – RISQUE D'INCENDIE / DE MATÉRIAUX INFLAMMABLES

C'est un symbole supplémentaire d'alerte de sécurité qui des alertes vous au risque d'incendie. Des précautions doivent être prises pour éviter de provoquer un incendie en enflammant des matériaux inflammables.

SÉCURITÉ DE LA LAVEUSE/SÈCHEUSE SUPERPOSÉES

AVERTISSEMENT :

RISQUE D'INCENDIE OU D'EXPLOSION

Le non-respect des avertissements de sécurité peut causer des dommages à la propriété, des blessures graves, voire la mort.

- Ne pas entreposer ou utiliser de l'essence ou d'autres vapeurs ou liquides inflammables à proximité de cet appareil ou de tout autre appareil électroménager.
- QUE FAIRE DANS LE CAS D'UNE ODEUR DE GAZ :
 - Ne pas tenter d'allumer un appareil.
 - Ne pas toucher à un commutateur électrique; ne pas utiliser le téléphone se trouvant sur les lieux.
 - Évacuer tous les gens de la pièce, de l'édifice ou du quartier.
 - Appeler immédiatement le fournisseur de gaz d'un téléphone voisin. Suivre ses instructions.
 - À défaut de joindre votre fournisseur de gaz, appeler les pompiers.
- L'installation et l'entretien doivent être effectués par un installateur qualifié, une agence de service ou le fournisseur de gaz.

AVERTISSEMENT : L'odorat ne permet pas toujours la détection d'une fuite de gaz.

Pour d'autre information, contacter le fournisseur de gaz local.

En cas de détection d'une fuite de gaz, exécuter les instructions "Que faire dans le cas d'une odeur de gaz".

IMPORTANTES INSTRUCTIONS DE SÉCURITÉ

AVERTISSEMENT : Afin de réduire le risque d'incendie, de décharge électrique ou de blessures lors de l'utilisation de la laveuse/sècheuse, il convient d'observer certaines précautions fondamentales, notamment :

- Lire toutes les instructions avant d'utiliser la  laveuse/sècheuse.
- Cette sècheuse est conçue uniquement pour le séchage de vêtements et de textiles ayant été nettoyés à l'eau. Ne pas l'utiliser à toute autre fin.
- **AVERTISSEMENT :** Si l'on détecte une odeur de gaz, ne pas utiliser la sècheuse ou tout autre équipement électrique situé à proximité. Avertir les autres personnes qu'elles doivent évacuer cette zone. Contacter immédiatement le propriétaire de la laveuse/sècheuse.
- Des articles ayant été au contact d'huile peuvent s'enflammer spontanément, surtout s'ils sont exposés à des sources de chaleur, comme celle que produit une sècheuse. Les articles chauffent, entraînant une réaction d'oxydation de l'huile. Le phénomène d'oxydation crée de la chaleur. Si la chaleur ne peut pas s'échapper, les articles peuvent devenir suffisamment chauds pour prendre feu. Le fait d'empiler, d'entasser ou d'entreposer des articles ayant été au contact d'huile peut empêcher la chaleur de s'échapper et créer un risque d'incendie.
- Si l'on ne peut éviter que les tissus contenant des légumes ou de l'huile de cuisson ou des tissus ayant été contaminés par des produits de soins capillaires ne soient placés dans la sècheuse, on doit d'abord les laver dans de l'eau chaude et du détergent supplémentaire – ceci réduira (sans pour autant éliminer) le risque d'incendie.
- Ne pas laver ou faire sécher d'articles qui ont été précédemment nettoyés, lavés, trempés ou tachés avec de l'essence, des solvants pour nettoyage à sec ou d'autres substances inflammables ou explosives; ces substances dégagent des vapeurs qui pourraient s'enflammer ou exploser.
- Les articles comportant des taches de substances telles que l'acétone, l'alcool, le pétrole, le kérosène, les produits détachants, la térébenthine, la cire ou les décapants pour cire doivent être lavés à l'eau chaude avec du détergent supplémentaire avant d'être séchés dans la sècheuse.
- Ne pas ajouter d'acétone, de solvants pour nettoyage à sec ou d'autres substances inflammables ou explosives à l'eau de lavage. Ces substances dégagent des vapeurs qui pourraient s'enflammer ou exploser.
- Ne pas faire sécher d'articles non lavés dans cette sècheuse.
- Ne pas utiliser cette sècheuse si on a utilisé des produits chimiques industriels pour le nettoyage. La présence éventuelle de quantités résiduelles de produits chimiques corrosifs ou décomposés dans la charge peut endommager la sècheuse et produire des fumées toxiques.
- Ne pas laisser des enfants jouer sur la sècheuse ou à l'intérieur de celle-ci. Une surveillance étroite des enfants est nécessaire lorsque la laveuse est utilisée à proximité d'enfants. Le nettoyage et l'entretien ne doivent pas être effectués par des enfants laissés sans surveillance. Les enfants de moins de 3 ans devraient être tenus à l'écart s'ils ne peuvent pas être surveillés en permanence.

CONSERVER CES INSTRUCTIONS

– SUITE SUR LA PAGE SUIVANTE –

SÉCURITÉ DE LA LAVEUSE/SÉCHEUSE SUPERPOSÉES

- Cet appareil, bien que ce ne soit pas obligatoire, est conçu pour être utilisé dans un établissement public.
 - Cette laveuse/sécheuse ne convient pas à une utilisation par des personnes (y compris des enfants) à capacités physiques, sensorielles ou mentales réduites, ou possédant un manque d'expérience et de connaissances, à moins qu'elles ne soient placées sous supervision ou qu'elles aient reçu des instructions concernant l'utilisation de la sécheuse par une personne responsable de leur sécurité.
 - Avant de retirer la laveuse/sécheuse pour un dépannage ou pour la jeter, ôter les portes des compartiments de la laveuse/sécheuse.
 - Ne pas accéder à l'intérieur de la laveuse/sécheuse pendant le fonctionnement de la cuve, de l'agitateur ou du tambour.
 - Ouvrir la porte de la sécheuse arrête la sécheuse.
 - Lors du chargement ou du rechargement de la sécheuse, éviter de toucher les parties métalliques chaudes du tambour (risque de brûlure).
 - Retirer tous les objets des poches comme les briquets et les allumettes.
 - L'appareil doit être débranché de sa source de courant électrique durant les interventions de service et le remplacement des pièces.
 - Si la rotation du tambour est entravée par des tissus coincés, déconnecter la sécheuse de l'alimentation électrique avant de retirer la source d'obstruction avec précaution.
 - Ne pas utiliser la sécheuse si elle ne chauffe pas, si elle semble défectueuse ou endommagée. Contacter le propriétaire.
 - Ne pas installer ou remiser la laveuse/sécheuse dans un endroit où elle sera exposée aux intempéries.
 - Ne pas effectuer d'intervention non autorisée sur les commandes.
 - Cet appareil est muni d'une connexion de mise à la terre à des fins fonctionnelles seulement.
 - Nettoyer le filtre à charpie de la sécheuse avant ou après chaque charge.
 - Ne pas utiliser cette sécheuse si le filtre à peluches n'est pas installé.
 - Dans certaines conditions, un système d'eau chaude qui n'a pas été utilisé depuis 2 semaines ou plus peut produire de l'hydrogène. L'HYDROGÈNE EST UN GAZ EXPLOSIF. Si le système d'eau chaude est resté inutilisé pendant une telle période, ouvrir tous les robinets d'eau chaude et laisser l'eau s'en écouler pendant plusieurs minutes avant d'utiliser la laveuse. Ceci libérera toute accumulation d'hydrogène. Le gaz est inflammable : ne pas fumer ou utiliser une flamme nue durant cette période.
 - Ne pas réparer ou remplacer une quelconque pièce de la laveuse/sécheuse ou effectuer tout entretien qui ne serait pas expressément recommandé dans le Guide d'utilisation et d'entretien ou dans des instructions de réparation par l'utilisateur que vous comprenez et que vous êtes capables d'exécuter. Si le cordon d'alimentation est endommagé, il doit être remplacé par le fabricant, son agent de réparation ou toute autre personne qualifiée afin d'éviter tout danger. Les assouplissants pour tissu ou produits similaires doivent être utilisés selon les instructions de l'assouplissant pour tissu.
 - Les articles tels que le caoutchouc mousse (mousse de latex), les bonnets de douche, les textiles imperméabilisés, les articles avec endos de caoutchouc et les vêtements ou oreillers rembourrés avec matelassage en mousse ne doivent pas être séchés dans le tambour de la sécheuse.
 - La partie finale du programme de séchage par culbutage a lieu sans chaleur (programme de refroidissement) pour que les articles soient laissés à une température qui ne risque pas de les endommager.
 - **AVERTISSEMENT** : Ne jamais arrêter une sécheuse en phase de culbutage avant la fin du programme de séchage, à moins de retirer et d'étendre rapidement tous les articles afin que la chaleur se dissipe. (Évitez les risques de combustion spontanée.)
 - **AVERTISSEMENT** : Cet appareil ne doit pas être alimenté par un dispositif de commutation externe, comme une minuterie, ni raccordé à un circuit régulièrement ouvert et fermé par l'opérateur du réseau.
 - En cas de coupure de l'alimentation électrique, retirer rapidement la charge et l'étaler pour éviter les risques de combustion spontanée.
 - La zone située autour de l'ouverture d'évacuation et les zones adjacentes doivent être propres, exemptes de peluches et poussières.
 - Les passages d'air à la base de l'appareil ne devraient pas être obstrués par un tapis ou un objet semblable.
 - Les ouvertures de ventilation pour l'arrivée d'air frais dans la pièce et dans la sécheuse ne doivent pas être obstruées ou scellées.
 - Commande d'arrêt d'urgence : Après l'installation, un accès permanent à la prise secteur ou à un interrupteur bipolaire coupant l'alimentation secteur doit être prévu pour permettre l'arrêt immédiat de la sécheuse en cas d'urgence.
 - L'intérieur de la sécheuse et son conduit d'évacuation doivent être nettoyés régulièrement par un personnel d'entretien qualifié.
 - Voir la section « Spécifications électriques » pour les instructions de mise à la terre.
 - Une aération adéquate est nécessaire pour éviter le retour dans la pièce du gaz en provenance d'appareils ménagers utilisant des carburants comme combustible, y compris les feux ouverts.
 - Le nouvel ensemble de tuyaux fourni avec l'appareil doit être utilisé. Les anciens tuyaux ne doivent pas être réutilisés.
 - L'air évacué ne doit pas être déchargé dans un conduit servant à l'évacuation de fumée provenant d'appareils ménagers à gaz ou autres combustibles.
 - Ne pas installer cet appareil derrière une porte pouvant être fermée à clé, une porte coulissante ou une porte avec charnière située du côté opposé à celui de la sécheuse de telle manière que la porte de la sécheuse ne puisse s'ouvrir complètement.
 - Seules les pièces de remplacement autorisées devraient être utilisées en cas de défaillance.
 - Si un code d'erreur s'affiche, contactez le propriétaire. Le propriétaire doit faire appel au service.
 - Voir la section DIMENSIONS/DISTANCES DE DÉGAGEMENT pour connaître les distances de dégagement minimums pour l'installation
 - Capacité de charge IEC de la sécheuse : 10,5 kg.
 - Capacité de charge IEC de la laveuse : 10,5 kg.
- REMARQUE** : Un seul clapet antiretour conforme ou un autre dispositif de prévention de reflux aussi efficace offrant une protection contre le reflux pour les liquides de catégorie deux (au minimum) devrait être installé au point de raccordement entre l'alimentation en eau et le raccordement à l'appareil.

CONSERVER CES INSTRUCTIONS

ÉLIMINATION DE LA LAVEUSE/SÉCHEUSE SUPERPOSÉES



Le marquage de l'appareil est conforme à la directive européenne 2002/ 96/ EC sur les équipements électroniques et électriques, pour gestion des déchets.

En veillant à l'élimination correcte de ce produit, vous éviterez d'éventuelles conséquences néfastes pour l'environnement et la santé humaine qui peuvent être associées au traitement inapproprié de ce produit lorsqu'il a été mis au rebut.

Le symbole figurant sur le produit ou dans les documents qui accompagnent le produit indique que cet appareil ne doit pas être traité comme déchet ménager; on doit plutôt le remettre à un centre de collecte spécialisé pour le recyclage des équipements électriques et électroniques.

L'élimination de ce produit après mise au rebut doit être effectuée conformément aux prescriptions de la réglementation locale de protection de l'environnement.

Pour l'information détaillée concernant le traitement, le recyclage et la récupération de ce produit, contacter la municipalité locale, le service d'élimination des déchets ménagers, ou le commerçant qui a vendu le produit.

NOMENCLATURE DES MODÈLES :

MLG – Sécheuse au gaz superposée Maytag

22 – Modèle Laveuse/sécheuse superposées

PD – Commande électronique – Chute de pièces activée

PR – Commande électronique – compatible carte de débit

OUTILS ET PIÈCES

Outils et pièces nécessaires :

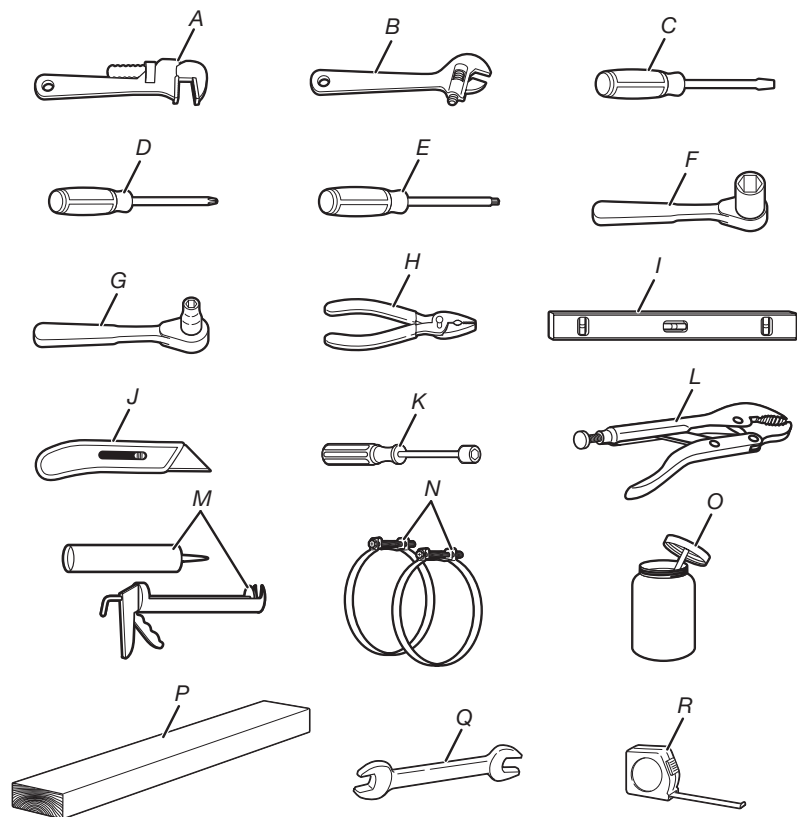

- A. Clé à tuyau de 8 po (200 mm) ou 10 po (250 mm)
- B. Clé à molette de 8 po (200 mm) ou 10 po (250 mm) (ouverture jusqu'à 1 po [25 mm])
- C. Tournevis à lame plate
- D. Tournevis à tête cruciforme
- E. Tournevis ou embout de sécurité T20 TORX[†]
- F. Clé à douille hexagonale de 1 po (25 mm)
- G. Clé à douille de 5/16 po (8 mm)
- H. Pince – ouverture jusqu'à 19/16 po (39 mm)
- I. Niveau
- J. Couteau tout usage
- K. Tourne-écrou de 1/4 po (6 mm)
- L. Pince multiprise
- M. Pistolet à calfeutrage et composé de calfeutrage (pour l'installation d'un nouveau conduit d'évacuation)
- N. Brides de conduit
- O. Pâte à joint conçue pour le gaz
- P. Cale de bois de 27 po (686 mm)
- Q. Clés à fourche de 1/2 po (13 mm) et 9/16 po (14 mm)
- R. Règle ou ruban à mesurer

Pièces fournies :

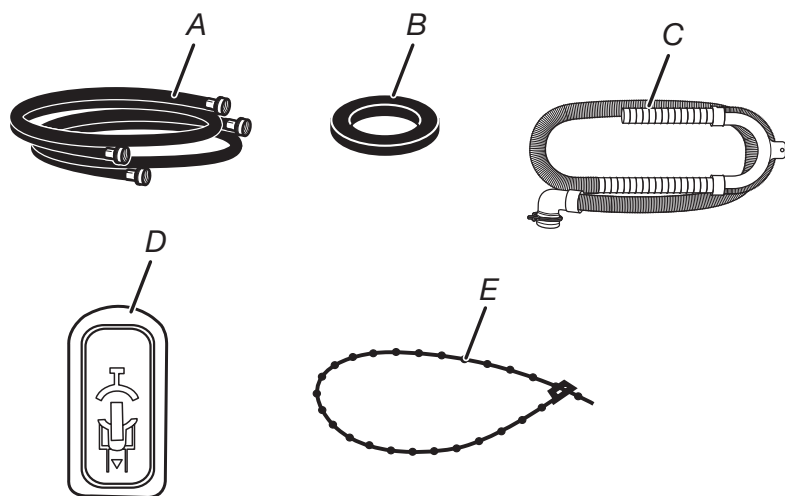

- A. Tuyaux d'arrivée d'eau (2)
- B. Rondelles pour tuyau d'alimentation (4)
- C. Tuyau d'évacuation avec bride, forme en U
- D. Bouchons pour les trous des boulons de transport (4)
- E. Fixation perlée

PIÈCES SUPPLÉMENTAIRES ET ACCESSOIRES

Pièces facultatives

Il se peut que l'installation nécessite des pièces supplémentaires. Pour acheter l'un des articles indiqués ici, contacter le revendeur Maytag autorisé.

Si vous avez	Vous devrez acheter
Égout surélevé	Tuyau de vidange standard de 20 gallons (76 L) de 39 po (990 mm) de haut ou évier de décharge, pompe de puisard et connecteurs (disponibles chez les vendeurs de matériel de plomberie locaux)
Tuyau de rejet à l'égout de 1 po (25 mm)	Adaptateur de 2 po (51 mm) à 1 po (25 mm) de diamètre pour le tuyau de rejet à l'égout pièce no 3363920 Trousse de connexion pièce no 285835
Tuyau de vidange trop court	Tuyau de vidange pièce no DRNEXT4 Trousse de connexion pièce no 285835
Système d'évacuation obstrué par des peluches	Protecteur de canalisation, réf. 367031 et trousse de connexion, réf. 285835
Système de vidange au sol	Brise-siphon pièce no 285834, Ensemble de raccordement (x2) pièce no 285835, Prolongateur de tuyau flexible de vidange pièce no 285863
Robinets d'eau hors d'atteinte des tuyaux d'alimentation	Deux tuyaux d'admission d'eau plus longs : Tuyau coudé de 6 pi (1,8 m) No de pièce 76314 10 pi (3,0 m) pièce no 350008

Accessoires

Améliorez la fonctionnalité de votre laveuse/sécheuse avec ces accessoires de première qualité.

Pour d'autres articles de qualité ou pour commander, contacter votre revendeur agréé Maytag.

Numéro de pièce	Accessoire
8212526	Plateau d'égouttement de la laveuse, convient à tous les modèles
31682	Nettoyant tout-usage pour appareils ménagers
1903WH	Casier de rangement d'équipement de buanderie
279818	Trousse d'évacuation pour sécheuse à trois voies
285834	Ensemble de brise-siphon

SPÉCIFICATIONS

Ces appareils sont vendus dans diverses régions aux critères de capacité de mesure différents. Vous trouverez ci-dessous quelques-unes des formes de mesures valables indiquées sur ce produit :

Capacité de linge sec : Mesure de poids correspondant à un seuil minimal de volume de linge sec, nécessaire à des fins de calcul des droits de douane.

Capacité IEC : Mesure de capacité représentant la capacité maximale de vêtements secs et de textiles pour lesquels le fabricant conseille un programme spécifique de traitement.

220 V-240 V~60 Hz 1ph 10 A maximum IPX4 Masse totale : 174 kg maximum

Réglage en usine pour le GAZ NATUREL : Taille du dispositif d'injection : 2,2 mm; Apport en chaleur brute : 5,9 kW; Pression d'alimentation au butane (G20) : 20 mbar; Réglage de pression en usine : 7,4 mbar

Ensemble de conversion pour alimentation au GPL : Taille du dispositif d'injection :

1,25 mm; Apport en chaleur brute : 6,4 kW

Pression d'alimentation au butane (G30) : 28 à 30 mb

GPL Pression d'alimentation (G31) : 37 mbar

Rondelle	Sécheuse
Capacité de linge sec	
10,5 kg (23 lb)	10,5 kg (23 lb)
Capacité IEC	
10,5 kg (23 lb)	10,5 kg (23 lb)
Sound Level (Niveau sonore)	
LpA : 58 dB (A) (kPa +/-10 dB [A])	

DIMENSIONS/DÉGAGEMENTS

Dimensions

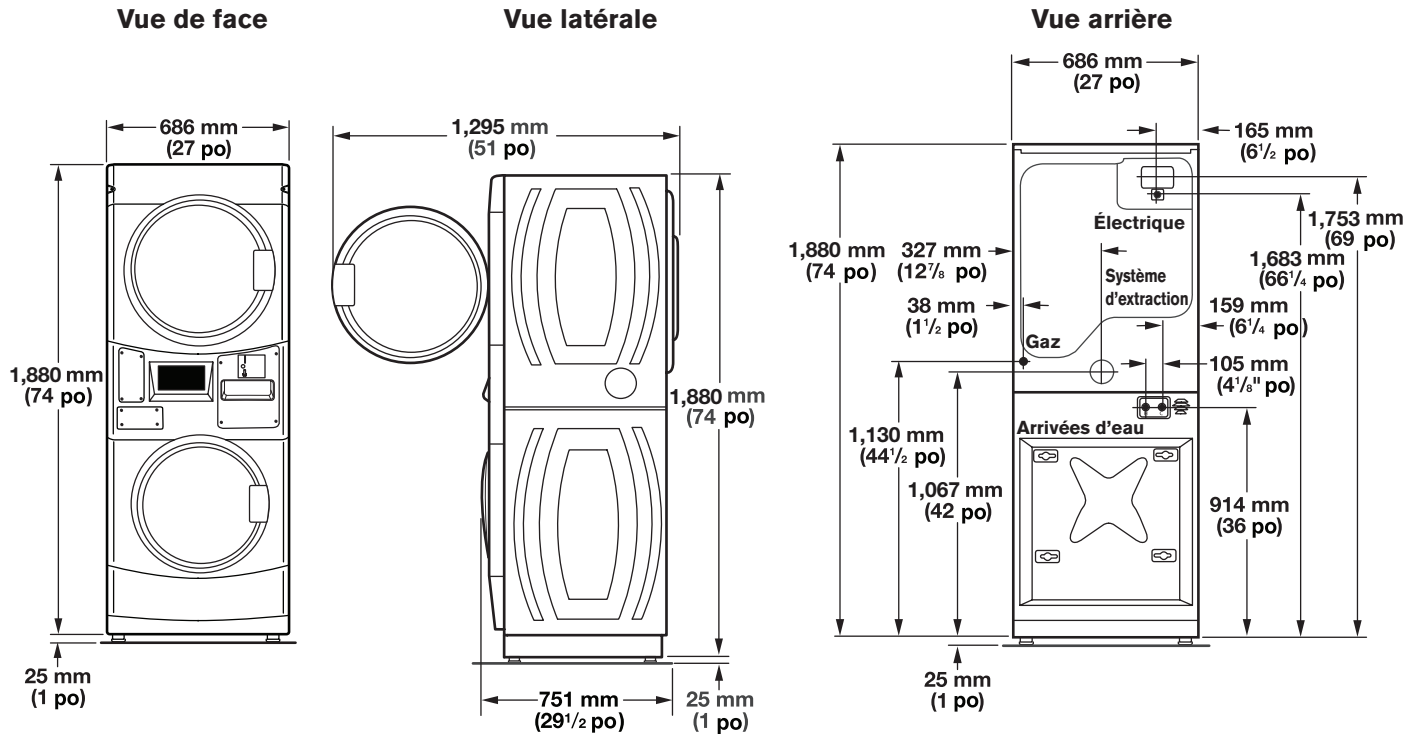

Distances de dégagement

Distances de dégagement latéral

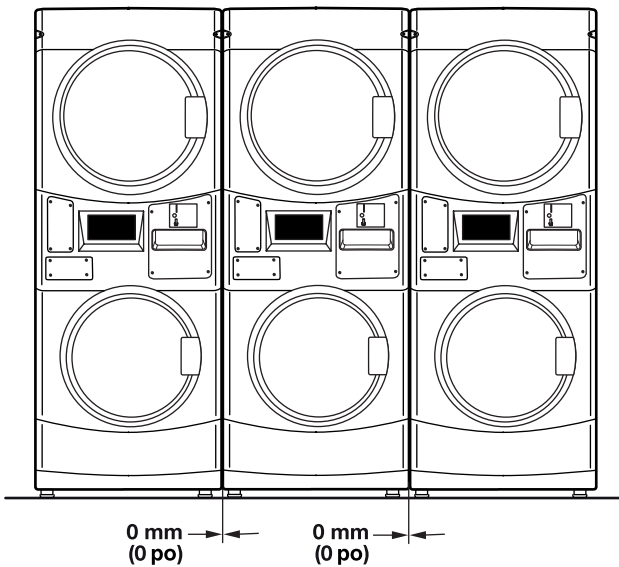

Distances de dégagement arrière/sur le dessus

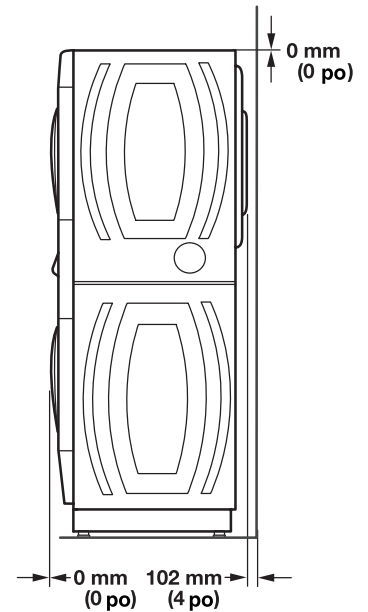

CRITÈRES D'INSTALLATION POUR LA LAVEUSE/SÉCHEUSE À GAZ SUPERPOSÉES

Emplacement de la laveuse/sécheuse à gaz superposées

⚠ AVERTISSEMENT



Risque d'explosion

Garder les matières et les vapeurs inflammables, telle que l'essence, loin de la sécheuse.

Ne pas installer dans un garage.

Le non-respect de ces instructions peut causer un décès, une explosion ou un incendie.

Le choix d'un emplacement approprié pour la laveuse/sécheuse en améliore le rendement tout en réduisant le bruit et le « déplacement » de la laveuse.

La laveuse/sécheuse peut être installée dans un sous-sol, une salle de buanderie ou un encastrement. Voir la section « Système de vidage ».

Il faut aussi prendre en compte les exigences d'emplacement des appareils voisins.

IMPORTANT : Ne pas installer ou remiser la laveuse/sécheuse dans un endroit où elle sera exposée aux intempéries. Ne pas remiser ou faire fonctionner la laveuse/sécheuse à des températures égales ou inférieures à 0 °C (32 °F). Une quantité d'eau peut demeurer dans la laveuse et causer des dommages à des températures basses. C'est à l'utilisateur qu'incombe la responsabilité de réaliser une installation correcte.

Il vous faudra :

- Un chauffe-eau réglé pour alimenter la laveuse en eau chaude à 49 °C (120 °F).
- Une source électrique mise à la terre. Consulter les « Spécifications électriques ».
- Des robinets d'eau chaude et d'eau froide situés à 4 pi (1,2 m) des valves de remplissage d'eau chaude et d'eau froide, et une pression d'eau de 20 psi-100 psi (137,9 kPa-689,6 kPa).
- Un plancher de niveau ayant une pente maximale de 1 po (25 mm) sous l'ensemble de la laveuse/sécheuse. L'installation de la laveuse/sécheuse sur des surfaces de sol molles, telles que tapis ou surfaces avec sous-couche en mousse n'est pas recommandée.
- Un plancher robuste et solide capable de soutenir le poids total de la laveuse/sécheuse (eau et charge) de 450 lb (204 kg).
- Un égout au plancher sous le module de la cloison. Les coffrages préfabriqués équipés de prises électriques, tuyaux d'arrivée d'eau et conduites d'évacuation doivent être utilisés seulement là où les codes locaux l'autorisent.

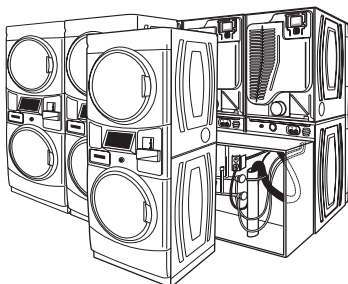

Distances de dégagement pour l'installation pour la laveuse/sécheuse à gaz superposées

- L'emplacement doit être assez grand pour permettre d'ouvrir complètement la porte de la laveuse et de la sécheuse.
- Prévoir davantage d'espace pour faciliter l'installation et l'entretien. Les portes s'ouvrent à plus de 180°. La porte de la laveuse est réversible.
- Un espace supplémentaire peut être requis pour les moulures de porte et de plancher et pour les plinthes.
- Il faut aussi prendre en compte l'espace requis entre les appareils voisins.

Lors de l'installation d'une sécheuse à gaz :

IMPORTANT : Observer les dispositions de tous les codes et règlements en vigueur.

- Vérifier les exigences des codes : Certains codes limitent ou n'autorisent pas l'installation d'une sécheuse dans un garage, une armoire ou une chambre à coucher. Contacter l'inspecteur en bâtiments local.
- S'assurer que les rebords inférieurs de la caisse ainsi que les côtés arrière et inférieurs de la laveuse sont bien dégagés pour permettre une évacuation adéquate de l'air de combustion. Voir la section « Instructions d'installation dans un encastrement ou une armoire » ci-dessous pour connaître les distances de dégagement minimales.
- Ne pas installer sur de la moquette ou sur un tapis.

Instructions d'installation dans un encastrement ou une armoire

Cette laveuse/sécheuse peut être installée dans un encastrement ou un placard. Ne pas installer cette laveuse/sécheuse derrière une porte pouvant être fermée à clé, une porte coulissante ou une porte avec charnière située du côté opposé à celui de la laveuse/sécheuse de telle manière que la porte de la laveuse/sécheuse ne puisse s'ouvrir complètement. Pour les installations dans un encastrement ou une armoire, les distances de dégagement minimales sont indiquées sur l'étiquette d'avertissement à l'arrière de la sécheuse ou à la section « Dimensions/distances de dégagement ».

Les dimensions d'installation sont en millimètres et constituent le minimum applicable. Un espace supplémentaire peut être nécessaire pour faciliter l'installation, l'entretien et pour observer les codes et règlements locaux.

Si l'on installe une porte de placard, des ouvertures d'aération minimales non obstruées sont nécessaires en haut et en bas de la porte comme indiqué dans le schéma ci-dessous. Les portes à claire-voie offrant des ouvertures équivalentes sont acceptables.

La sécheuse doit évacuer à l'extérieur.

Aucun autre appareil consommant un combustible ne doit être installé dans la même armoire que la laveuse/sécheuse.

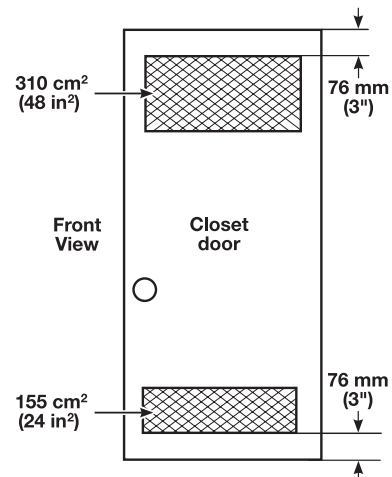

CRITÈRES D'INSTALLATION POUR LA LAVEUSE/SÈCHEUSE À GAZ SUPERPOSÉES

Spécifications électriques pour la laveuse/sécheuse à gaz superposées

⚠ AVERTISSEMENT



Tension Électrique Dangereuse

IMPORTANT : Observer les dispositions de tous les codes et règlements en vigueur.

REMARQUE : Selon les dispositions de la directive européenne EMC (2014/30/EU), l'impédance maximale du réseau d'alimentation électrique auquel la sècheuse au gaz doit être connectée est de $0,054 \Omega + j0,034 \Omega$.

REMARQUE : Normes de sécurité électriques : Pour ce produit, le fabricant a évalué que le respect des normes IEC/EN 60335 était le plus approprié.

Installation de câblage fixe (bornier)

La laveuse/sécheuse est livrée sans câble d'alimentation électrique et sans fiche. Il doit être raccordé par un électricien compétent à une source d'alimentation électrique monophasée, à la tension indiquée sur la plaque signalétique et au moyen d'une installation électrique fixe adéquate, conformément aux règlements locaux et nationaux.

- Un cordon circulaire à 3 fils avec conducteur d'un calibre minimal de $2,5 \text{ mm}^2$ (14 AWG) à la section transversale doit être utilisé.
- Les bornes électriques principales sont situées derrière le petit panneau d'accès arrière (couvercle de bornier), les raccordements devraient être effectués en respectant les repères des bornes.
 - S'assurer qu'une rondelle carrée 3980399 (incluse dans le sac de pièces W10545880 – rondelle carrée) est installée entre la tête de la vis de la borne et l'onglet de la borne. Pour installer, retirer la vis, placer la rondelle carrée sur la vis et réinstaller partiellement la vis. Pour réduire le risque de visser de travers, commencer par faire tourner la vis dans le sens antihoraire, puis dans le sens horaire. Le fil nu doit être placé entre la rondelle carrée et l'onglet du terminal, et bien fixé en place avec la vis. Serrer à un couple de 4 Nm (35 lb-po) minimum.

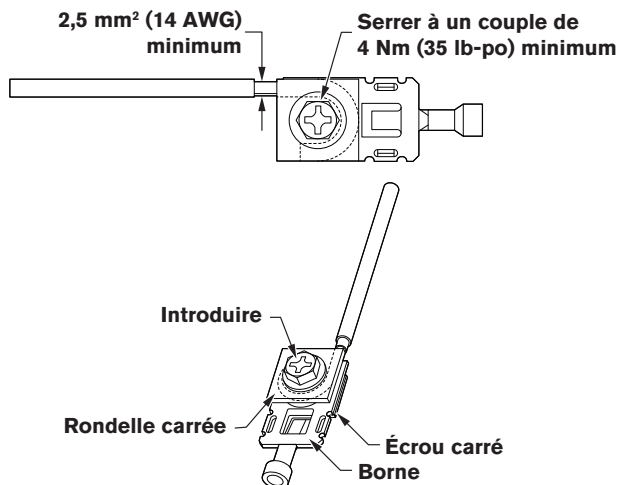

⚠ AVERTISSEMENT



Risque de choc électrique

Cet appareil est un appareil à 3 fils qui doit être mis à la terre.

Serrer fermement toutes les connexions électriques.

Le non-respect de ces instructions peut entraîner la mort, un incendie ou un choc électrique.

- Si une borne pour fil ondulé est utilisée à la place d'un fil nu, elle doit être placée entre la tête de la vis et l'onglet de la borne. Retirer la vis et placer le contact ondulé sur l'onglet de la borne en positionnant l'ondulation vers le haut, puis réinsérer la vis. Pour réduire le risque de visser de travers, commencer par faire tourner la vis dans le sens antihoraire, puis dans le sens horaire jusqu'à ce que le tout soit bien serré. Serrer à un couple de 4 Nm (35 lb-po) minimum.
- On doit utiliser un fusible d'alimentation de 10 A, et un commutateur avec une séparation de contact dans les deux pôles qui assure une déconnexion totale dans des conditions de survoltage de catégorie III doit être incorporé dans le câblage fixe, conformément aux règlements locaux en matière de raccordement. La laveuse/sécheuse doit être placée de façon à ce que le commutateur de déconnexion soit clairement visible et facile d'accès pour l'utilisateur. Ce sectionneur remplit également la fonction de commande d'arrêt d'urgence pour l'utilisateur.
- Une bague de serrage à cordon est fournie avec la laveuse/sécheuse et doit être serrée une fois l'installation du câblage terminée. Ne pas oublier de replacer le couvercle de bornier.
- Ne pas mettre à la terre à un tuyau de gaz.

CRITÈRES D'INSTALLATION POUR LA LAVEUSE/SÈCHEUSE À GAZ SUPERPOSÉES

Installation du cordon et de la fiche

AVERTISSEMENT



Risque de choc électrique

Brancher sur une prise de terre (reliée à la masse).

Ne pas retirer la broche de terre.

Ne pas utiliser d'adaptateur.

Ne pas utiliser de rallonge.

Le non-respect de ces instructions peut entraîner la mort, un incendie ou un choc électrique.

- Une alimentation électrique de 220 V-240 V à 60 Hz protégée par fusible est requise. On recommande d'utiliser un fusible ou un disjoncteur temporisé de 10 A à 16 A. Il est recommandé de raccorder la laveuse/sècheuse sur un circuit distinct exclusif à cet appareil.
- Cette laveuse/sècheuse comporte un cordon d'alimentation électrique à trois broches pour mise à la terre.
- Une prise électrique avec mise à la terre située à moins de 610 mm (2 pi) de chaque côté du lave-linge/sèche-linge doit être fournie.
- Pour réduire les risques de décharge électrique, on doit brancher le cordon sur une prise de courant de configuration correspondante, à 3 alvéoles, reliée à la terre et installée conformément aux codes et règlements locaux. Si une prise de courant de configuration correspondante n'est pas accessible, le client a la responsabilité et l'obligation de faire installer par un électricien qualifié une prise de courant correctement reliée à la terre.
- Cette laveuse/sècheuse doit être débranchée de sa source d'alimentation électrique lors de l'entretien et du remplacement de pièces.
- La laveuse/sècheuse doit être installée de façon à ce que la fiche soit visible et accessible, de sorte que l'opérateur peut vérifier de n'importe quel point d'accès que la prise est toujours retirée. Si ce n'est pas possible, un dispositif de déconnexion avec cadenas en position isolée doit également être utilisé.
- Cette fiche remplit également la fonction de commande d'arrêt d'urgence pour l'utilisateur.
- Si les codes le permettent et si on utilise un conducteur distinct de mise à la terre, il est recommandé qu'un électricien qualifié vérifie la qualité de la mise à la terre.
- Si le cordon d'alimentation est endommagé, il doit être remplacé par le fabricant, son agent de service ou une personne qualifiée afin d'éviter tout danger.
- Ne pas utiliser de tuyauterie de gaz pour le raccordement à la terre.
- En cas de doute quant à la qualité de la mise à la terre de la laveuse/sècheuse, consulter un électricien qualifié.
- Ne pas installer de fusible dans le circuit neutre ou de mise à la terre.
- Philippines : La prise doit être conforme à la norme nationale des Philippines PNS 1572:1997 Annexe A, 250 V, 10 A/15 A, 2 pôles, 3 fils, prise de terre.

INSTRUCTIONS DE MISE À LA TERRE

Cette laveuse/sècheuse doit être mise à la terre. En cas d'anomalie de fonctionnement ou de panne, la mise à la terre réduira le risque de décharge électrique en offrant au courant électrique un itinéraire d'évacuation de moindre résistance. Cette laveuse/sècheuse doit être alimentée par un cordon électrique comportant un conducteur relié à la terre et une fiche de branchement munie d'une broche de mise à la terre. La fiche doit être branchée sur une prise de courant appropriée qui soit bien installée et reliée à la terre conformément à tous les codes et règlements locaux.

AVERTISSEMENT : Un raccordement inapproprié du conducteur de mise à la terre peut causer un risque de décharge électrique. En cas de doute quant à la qualité de la mise à la terre de l'appareil, consulter un électricien ou un technicien d'entretien qualifié.

Ne pas modifier la fiche de l'appareil; si elle ne correspond pas à la configuration de la prise de courant, faire installer une prise appropriée par un électricien qualifié.

Méthode recommandée de mise à la terre

Il incombe à l'utilisateur de contacter un électricien qualifié afin de veiller à ce que l'installation électrique soit réalisée de façon conforme avec les exigences de tous les codes et règlements locaux.

Spécifications de l'alimentation en gaz de la laveuse/sècheuse à gaz superposées

AVERTISSEMENT



Risque d'explosion

Utiliser une canalisation neuve d'arrivée de gaz approuvée par CSA International.

Installer un robinet d'arrêt.

Bien serrer chaque organe de connexion de la canalisation de gaz.

En cas de connexion au gaz LP, demander à une personne qualifiée de s'assurer que la pression de gaz ne dépasse pas 33 cm (13 po) dans la colonne d'eau.

Par personne qualifiée, on comprend :

**le personnel autorisé de chauffage,
le personnel autorisé d'une compagnie de gaz, et
le personnel d'entretien autorisé.**

Le non-respect de ces instructions peut causer un décès, un explosion ou un incendie.

Alimentation en gaz

Avant d'effectuer l'installation, vérifier que les caractéristiques locales de distribution, de nature et de pression de gaz, ainsi que le réglage de l'appareil ménager sont compatibles. Les informations concernant le brûleur se trouvent sur la plaque signalétique située sur la paroi interne de la porte de la sècheuse. Si l'information ne correspond pas au type de gaz disponible, consulter votre revendeur.

CRITÈRES D'INSTALLATION POUR LA LAVEUSE/SÈCHEUSE À GAZ SUPERPOSÉES

Gaz naturel :

Cette sècheuse est configurée en usine pour l'utilisation de GAZ NATUREL (G20) et aucun réglage supplémentaire n'est nécessaire lors de l'installation.

GPL Gaz :

Cette sècheuse est également homologuée pour une utilisation avec des gaz de pétrole liquéfié (propane ou butane) avec la conversion appropriée. Ne pas entreprendre de convertir l'appareil pour une utilisation avec un gaz différent de celui indiqué sur la plaque signalétique sans d'abord consulter le fournisseur de gaz.

L'opération de conversion doit être effectuée par un technicien de réparation qualifié. L'ensemble de conversion au gaz (pays européens), numéro de pièce W10233219, peut être acheté chez votre détaillant. L'ensemble de conversion au gaz (Australie), numéro de pièce W11603127, peut être acheté chez votre détaillant. Toutes les instructions sont fournies dans cet ensemble.

Exigences concernant le conduit d'alimentation :

A. Installer un conduit rigide d'alimentation en gaz à l'emplacement de la sècheuse. Le diamètre interne doit être d'au moins 12,5 mm (1/2 po). Lorsque les codes locaux et votre fournisseur de gaz l'autorisent, un conduit rigide d'un diamètre intérieur de 10 mm (3/8 po) peut être utilisé pour des longueurs supérieures à 6,1 m (20 pi). On doit utiliser une pâte à joint pour tuyauteries résistant à l'action du GPL.

B. Le raccordement au gaz de la sècheuse elle-même doit être effectué au moyen d'un conduit de gaz flexible qui convienne à l'appareil et corresponde à la catégorie de gaz, conformément aux règlements d'installation nationaux. En cas de doute, contacter le fournisseur de gaz. Le diamètre interne doit être d'au moins 3/8 po (10 mm).

Utiliser un dispositif d'immobilisation entre la laveuse/sècheuse et le mur pour éviter la déformation du conduit de gaz rigide lorsqu'on déplace la laveuse/sècheuse. Il est recommandé d'utiliser une longueur de chaîne appropriée et un crochet mural.

Le raccordement du conduit d'alimentation en gaz de la sècheuse possède un filetage conique NPT de 3/8 po. Un adaptateur est fourni pour la conversion à un filetage standard (3/8 po BSP) selon la norme ISO.228-1.

Vérifier l'absence de fuites en utilisant une solution de détection non corrosive homologuée. La formation de bulles indique la présence d'une fuite. Réparer toutes les fuites.

Un dispositif de mesure de la pression est fourni avec le robinet de gaz à l'intérieur de la sècheuse; on peut y accéder après avoir retiré le panneau avant inférieur.

La sècheuse doit être déconnectée du système d'alimentation en gaz lors de tout test de pression.

A.

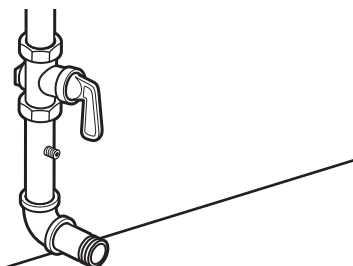

B.

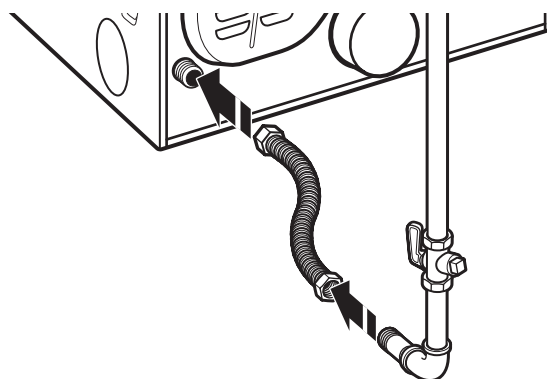

EXIGENCES CONCERNANT L'ÉVACUATION DE LA SÈCHEUSE

⚠ AVERTISSEMENT



Risque d'incendie

Utiliser un conduit d'évacuation en métal lourd.

Ne pas utiliser un conduit d'évacuation en plastique.

Ne pas utiliser un conduit d'évacuation en feuille de métal.

Le non-respect de ces instructions peut causer un décès ou un incendie.

AVERTISSEMENT : Pour réduire le risque d'incendie, cette sècheuse doit ÉVACUER L'AIR À L'EXTÉRIEUR.

- Si l'on suit ces spécifications d'évacuation, le bruit produit par les conduits sera réduit.
- Une aération adéquate est nécessaire pour éviter le retour des gaz dans la pièce en provenance d'appareils ménagers qui utilisent d'autres carburants comme combustible, y compris les feux ouverts (c.-à-d., le débit d'air entrant dans la pièce doit être égal au débit qui en sort).

- Le conduit d'évacuation de la sècheuse ne doit pas être raccordé à une évacuation de gaz, une cheminée, un mur, un plafond, un grenier, un vide sanitaire ou un vide de construction. Seul un conduit d'évacuation métallique rigide ou flexible doit être utilisé pour le système d'évacuation.
- Ne pas utiliser un clapet d'évacuation à fermeture magnétique.

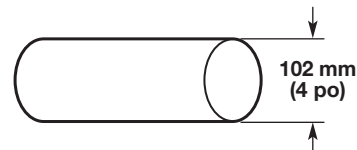

Conduit d'évacuation en métal lourd de 4 po (102 mm)

- Utiliser uniquement un conduit d'évacuation en métal lourd de 4 po (102 mm) et des brides de serrage.
- Ne pas utiliser de conduit de plastique ou de métal très mince.
- L'air évacué ne doit pas être déchargé dans un conduit servant à l'évacuation de fumée provenant d'appareils ménagers à gaz ou autres combustibles.
- Une ventilation forcée d'air frais est indispensable.
- L'air évacué doit être déchargé vers l'extérieur pour éviter tout risque d'étouffement.
- Si le conduit d'évacuation est raccordé à un circuit d'évacuation commun, il est nécessaire d'installer des clapets à chaque raccordement ou d'autres contre-mesures adéquates.
- L'air d'évacuation ne doit pas être raccordé au circuit d'évacuation d'un four.

EXIGENCES CONCERNANT L'ÉVACUATION DE LA SÈCHEUSE

Conduit métallique rigide :

- Recommandé pour une performance de séchage idéale afin d'éviter tout écrasement ou déformation.

Conduit métallique flexible : (acceptable uniquement si l'accès reste facile pour le nettoyage)

- Doit être entièrement déployé et soutenu à l'emplacement d'installation final de la sècheuse.
- Enlever tout excès de conduit flexible pour éviter tout affaissement et toute déformation susceptible de réduire la capacité d'évacuation et le rendement.
- Ne pas installer le conduit métallique flexible dans des cavités fermées de murs, plafonds ou planchers.
- La longueur totale ne doit pas dépasser 2,4 m (7 3/4 pi).
- Terminer le conduit d'évacuation par un clapet de décharge pour empêcher les rongeurs et les insectes d'entrer dans le bâtiment.

REMARQUE : Lors de l'utilisation d'un système d'évacuation existant, nettoyer et éliminer la charpie sur toute la longueur du système, et veiller à ce que l'évent d'évacuation ne soit pas obstrué par de la charpie. Remplacer tout conduit de plastique ou en aluminium par un conduit métallique rigide ou flexible. Consulter à nouveau le tableau des systèmes d'évacuations et modifier le système d'évacuation existant au besoin pour obtenir un meilleur séchage.

Coudes :

- Les coudes à 45° permettent une meilleure circulation de l'air que les coudes à 90°.

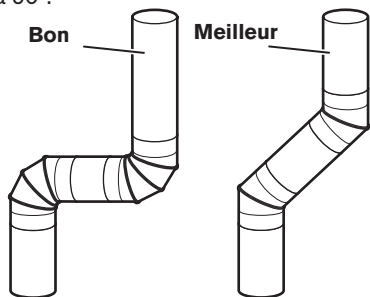

- Planifier l'installation pour introduire le nombre minimal de coudes et de changements de direction.
- Si des coudes ou changements de direction sont utilisés, prévoir autant d'espace que possible. Plier le conduit graduellement pour éviter de le déformer.
- La sortie d'évacuation est située derrière la sècheuse, en bas au centre.
- On peut acheminer le conduit d'évacuation vers le haut, vers le bas, vers la gauche, vers la droite ou en ligne droite depuis l'arrière de la sècheuse.
- Brides de fixation :
- Utiliser des brides pour sceller tous les joints.
- Le conduit d'évacuation ne doit pas être raccordé ou fixé avec des vis ou tout autre dispositif de serrage qui se prolongerait à l'intérieur du conduit et retiendrait la charpie. Ne pas utiliser de ruban adhésif pour conduit.

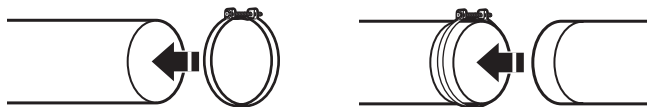

Hottes d'extraction

Diamètre de l'évent de conduit d'évacuation de 102 mm (4 po)

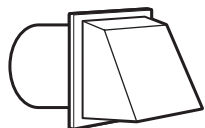

Évent carré

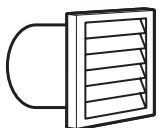

Évent à lames

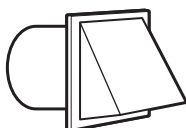

Évent incliné

L'évent d'évacuation doit être situé à au moins 305 mm (12 po) du sol ou d'un objet qui pourrait nuire à l'évacuation (comme des fleurs, des roches, des buissons ou de la neige).

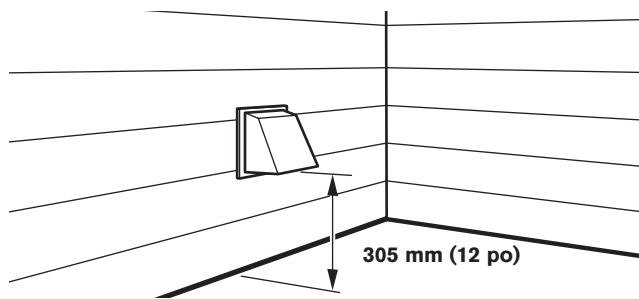

Longueur du système d'évacuation

Longueur maximale du conduit/raccord

La longueur maximale du système d'évacuation dépend du type d'évacuation utilisé, du nombre de coudes et du type d'évent.

Tableau du système d'évacuation (évent en métal rigide)

Nombre de coudes à 90°	Évent carré et à lames	Évent incliné
0	130 pi (39,6 m)	129 pi (39,3 m)
1	125 pi (38,1 m)	119 pi (36,3 m)
2	115 pi (35,1 m)	109 pi (33,2 m)
3	106 pi (32,3 m)	100 pi (30,5 m)
4	98 pi (29,9 m)	92 pi (28,0 m)

Pour les systèmes d'évacuation qui ne sont pas couverts dans ce tableau, consulter votre fournisseur de pièces.

Prévoir un espace suffisant pour la combustion et la ventilation de l'air. (Vérifier les dispositions des codes et règlements en vigueur.) Voir « Instructions d'installation dans un encastrement ou une armoire » dans les sections « Emplacement de la laveuse/sècheuse à gaz superposées » et « Emplacement de la laveuse/sècheuse électriques superposées ».

Il est préférable d'utiliser un évent d'évacuation de 4 po (102 mm). Cependant, on peut utiliser un évent d'évacuation de 64 mm (2 1/2 po). Une sortie de 64 mm (2 1/2 po) cause davantage de contre-pression que les autres types d'installation. Pour une installation permanente, un système d'évacuation fixe est requis.

Raccordement du conduit d'évacuation

1. Si on utilise le conduit d'évacuation existant, s'assurer qu'il est propre.
2. À l'aide d'une bride de fixation de 102 mm (4 po), relier le conduit d'évacuation à la bouche d'évacuation de la sècheuse.

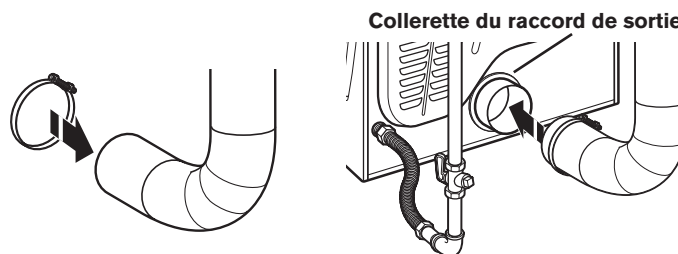

REMARQUE : Ne pas enlever le raccord de sortie.

EXIGENCES CONCERNANT L'ÉVACUATION DE LA SÈCHEUSE

3. Serrer la bride de serrage de tuyau avec un tournevis cruciforme.

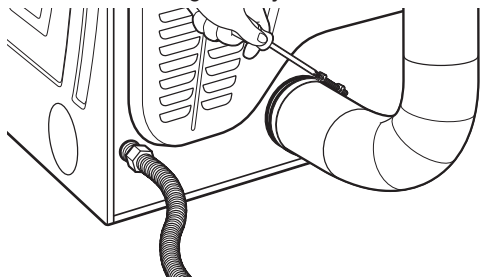

4. S'assurer que le conduit d'évacuation est fixé à l'évent d'évacuation à l'aide d'une bride de fixation de 4 po (102 mm).

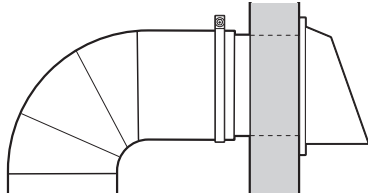

5. Déplacer la sècheuse à son emplacement final. Ne pas écraser ni pincer le conduit d'évacuation. Vérifier que la sècheuse est d'aplomb.

Si on ne peut pas utiliser d'évent d'évacuation

L'extérieur du conduit d'évacuation principal doit comporter un conduit de déviation orienté vers le bas.

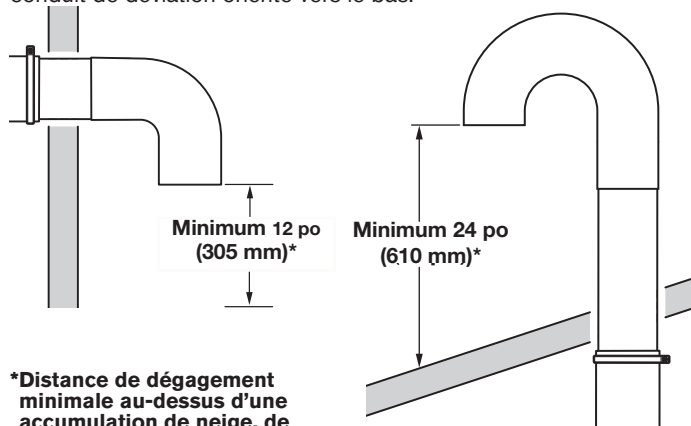

***Distance de dégagement minimale au-dessus d'une accumulation de neige, de glace ou de débris comme des feuilles**

Si le conduit principal monte verticalement à travers le toit et non à travers le mur, installer un coude de déviation à 180° à l'extrémité du conduit situé au moins à 2 pi (610 mm) au-dessus de la surface ou du toit.

Le diamètre de l'ouverture dans le toit ou le mur doit être plus grand de 1/2 po (13 mm) que celui du conduit. Le conduit doit être centré dans l'ouverture.

Pour de meilleures performances, ne pas installer de grillage à l'extrémité de l'évacuation.

Évacuation pour plusieurs sècheuses

On peut utiliser un conduit principal pour assurer l'évacuation d'un ensemble de sècheuses. La taille du conduit principal doit permettre une évacuation de 5663 L/min (200 pi³/min) d'air par sècheuse. On peut utiliser des filtres à charpie haute capacité correctement conçus dans le conduit principal s'ils sont inspectés et nettoyés régulièrement. La pièce dans laquelle se trouvent les sècheuses doit comporter un système d'air d'appoint au moins égal au pi³/min de toutes les sècheuses qui se trouvent dans la pièce.

Des ouvertures dégagées sont nécessaires pour l'air de combustion d'appoint. Une ouverture statique de 24 pouces carrés (1 po² par brûleur de 1 000 B.T.U) est le minimum nécessaire pour chaque sècheuse utilisée.

Une ouverture commune peut être utilisée si le retour d'air est distribué uniformément pour toutes les sècheuses utilisées.

Un ensemble de clapet antireflux peut être achetés chez votre fournisseur et devrait être installé dans l'évacuation de chaque sècheuse pour empêcher l'air évacué de revenir dans les sècheuses et pour équilibrer l'évacuation du conduit principal.

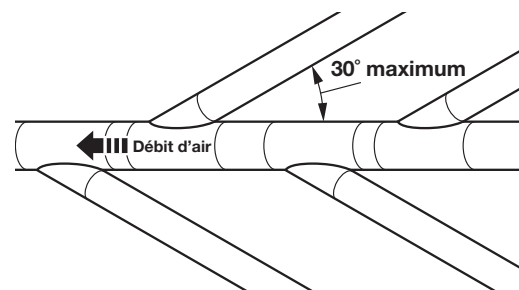

Des ouvertures dégagées pour le retour d'air sont nécessaires.

Chaque sortie d'évacuation devrait pointer dans la direction de l'évacuation. Les évacuations par l'autre côté doivent être placées en quinconce (décalées) pour réduire les interférences avec l'air sortant des autres évacuations en face.

L'inclinaison maximale de chaque conduit qui pénètre dans le conduit principal ne doit pas dépasser 30°.

Veiller à ce que les ouvertures de passage d'air demeurent exemptes de vapeurs de solvants de nettoyage à sec. Les vapeurs sont source de formation de composés acides, dont l'introduction par les modules de chauffage de la sècheuse peut provoquer la détérioration de la sècheuse et du linge en cours de séchage.

Le conduit d'évacuation principal devrait comporter un couvercle amovible, ce qui permet le nettoyage périodique du système d'évacuation.

SPÉCIFICATIONS DE L'ALIMENTATION DE LA SÈCHEUSE À GAZ

Raccordement au gaz

⚠ AVERTISSEMENT



Risque d'explosion

Utiliser une canalisation neuve d'arrivée de gaz approuvée par CSA International.

Installer un robinet d'arrêt.

Bien serrer chaque organe de connexion de la canalisation de gaz.

En cas de connexion au gaz LP, demander à une personne qualifiée de s'assurer que la pression de gaz ne dépasse pas 33 cm (13 po) dans la colonne d'eau.

Par personne qualifiée, on comprend :

le personnel autorisé de chauffage,
le personnel autorisé d'une compagnie de gaz, et
le personnel d'entretien autorisé.

Le non-respect de ces instructions peut causer un décès, un explosion ou un incendie.

1. Retirer le capuchon rouge de la canalisation de gaz.
2. Raccorder l'alimentation en gaz à la sècheuse. Si le tuyau de gaz flexible est muni d'un filetage BSP de 3/8 po (10 mm), utiliser l'adaptateur de conversion de filetage. On doit utiliser une pâte à joint pour tuyauteries résistant à l'action du GPL pour le raccordement au gaz.
Si nécessaire pour une intervention d'entretien, ouvrir la plinthe. Utiliser un couteau à mastic pour appuyer sur le dispositif de verrouillage de la plinthe situé sur la partie supérieure de cette dernière. Tirer la plinthe vers le bas pour l'ouvrir. La plinthe comporte une charnière sur sa partie inférieure.
3. Ouvrir le robinet d'arrêt sur la canalisation d'alimentation en gaz.
4. Vérifier tous les raccordements en les badigeonnant d'une solution de détection des fuites non corrosive approuvée. La formation de bulles indique la présence d'une fuite. Éliminer toute fuite détectée.

INSTALLATION DE LA LAVEUSE/SÈCHEUSE SUPERPOSÉES

Élimination des accessoires de transport

REMARQUE : Faire glisser la laveuse/sècheuse sur le carton ou le panneau dur avant de la déplacer pour éviter d'endommager le revêtement du sol.

⚠ AVERTISSEMENT

Risque du poids excessif

Utiliser deux ou plus de personnes pour déplacer et installer la laveuse/sècheuse.

Le non-respect de cette instruction peut causer une blessure au dos ou d'autre blessure.

IMPORTANT : Positionner la laveuse/sècheuse de sorte que l'arrière de la laveuse se trouve à environ 900 mm (3 pi) de son emplacement final.

Sur le panneau arrière de la laveuse, quatre boulons de calage supportent le système de suspension durant le transport.

IMPORTANT : Retirer les quatre boulons de calage à l'arrière de la laveuse avant de l'utiliser.

1. La laveuse/sècheuse doit se trouver en position verticale lors du retrait des boulons de calage.

Boulon d'expédition

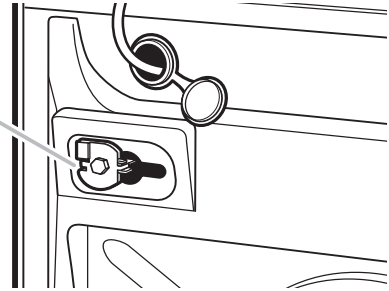

Boulon d'expédition avec cale en plastique

2. Au moyen d'une clé de 13 mm (1/2 po), desserrer chaque boulon.

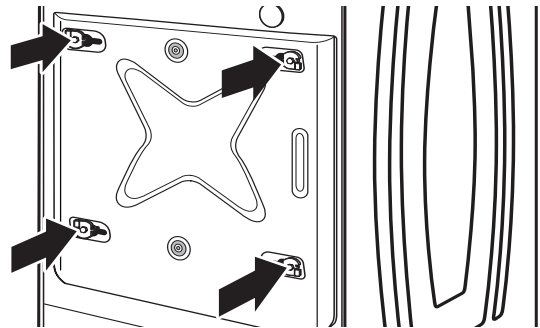

3. Une fois le boulon desserré, déplacer les boulons vers le centre du trou et les retirer complètement, y compris l'entretoise en plastique, puis les ranger dans un endroit où ils pourront être utilisés si l'unité doit être déplacée à une date ultérieure.

IMPORTANT : Si la laveuse doit être transportée ultérieurement, appeler votre centre de service local pour obtenir de nouveaux boulons de transport si le jeu d'origine a été égaré. La machine doit être transportée en position verticale. Pour éviter d'endommager la structure ou la suspension de la laveuse, celle-ci doit être correctement installée pour pouvoir être déplacée par un technicien agréé.

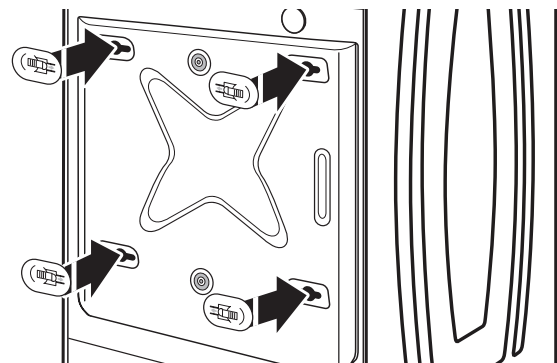

INSTALLATION DE LA LAVEUSE/SÉCHEUSE SUPERPOSÉES

4. Obturer les trous des boulons de transport avec les quatre bouchons prévus à cet effet.

IMPORTANT : Si la laveuse/sécheuse doit être transportée, appeler le revendeur ou l'installateur du produit. Pour éviter d'endommager la suspension et la structure de la laveuse/sécheuse, celle-ci doit être correctement préparée pour déplacement éventuel par un technicien certifié.

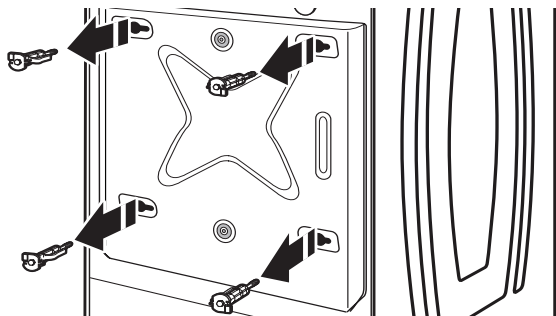

Raccordement des tuyaux d'alimentation

Insérer les rondelles de tuyau neuves (fournies) dans chaque extrémité des tuyaux d'arrivée d'eau. Insérer fermement les rondelles dans les raccords.

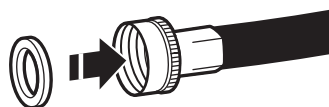

Rondelle Raccord

Raccorder les tuyaux d'arrivée d'eau aux robinets

S'assurer que le tambour de la laveuse est vide.

1. Fixer un tuyau au robinet d'eau chaude. Visser complètement le raccord à la main pour qu'il comprime la rondelle.

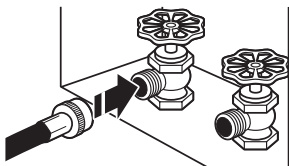

2. Fixer un tuyau au robinet d'eau froide. Visser complètement le raccord à la main pour qu'il comprime la rondelle.

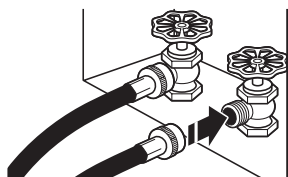

3. Terminer le serrage des raccords – deux tiers de tour avec une pince.

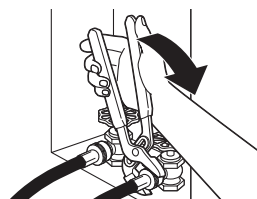

REMARQUE : Ne pas serrer excessivement ou utiliser du ruban adhésif ou un calfeutrant sur le robinet. Les robinets risquent d'être endommagés.

Purger les canalisations d'eau

- Laisser s'écouler l'eau des deux robinets et tuyaux d'arrivée d'eau dans un évier de buanderie, un tuyau rigide de rejet à l'égout ou un seau pour éliminer les particules se trouvant dans les canalisations d'eau qui pourraient obstruer les tamis de la valve d'arrivée d'eau.
- Vérifier la température de l'eau pour s'assurer que le tuyau d'eau chaude est connecté au robinet d'eau chaude et que le tuyau d'eau froide est connecté au robinet d'eau froide.



Connecter les tuyaux d'arrivée d'eau à la laveuse

1. Fixer le tuyau d'eau froide au robinet d'arrivée d'eau froide de la laveuse. Visser complètement le raccord à la main pour qu'il comprime la rondelle.

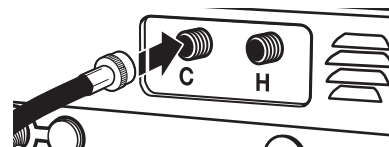

2. Fixer le tuyau d'eau froide au robinet d'arrivée d'eau chaude de la laveuse. Visser complètement le raccord à la main pour qu'il comprime la rondelle.

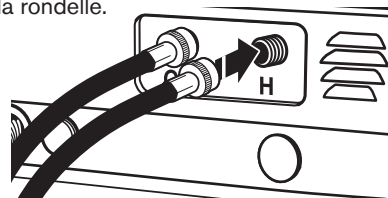

3. Terminer le serrage des raccords – deux tiers de tour avec une pince.

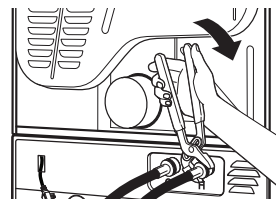

REMARQUE : Ne pas serrer excessivement. Les robinets risquent d'être endommagés.

4. Ouvrir les robinets d'eau complètement et vérifier s'il y a des fuites.

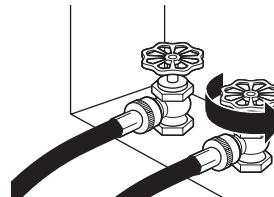

REMARQUE : Remplacer les tuyaux d'arrivée d'eau après 5 ans d'utilisation pour réduire le risque de défaillance intempestive. Inscrire la date d'installation ou de remplacement du tuyau sur celui-ci, pour référence ultérieure.

Inspecter périodiquement les tuyaux et les remplacer en cas de renflement, de déformation, de coupure, d'usure ou de fuite.

INSTALLATION DE LA LAVEUSE/SÉCHEUSE SUPERPOSÉES

Acheminer le tuyau d'évacuation

Le bon acheminement du tuyau de vidange évite d'endommager le sol à cause de fuites d'eau. Lire et suivre ces instructions.

Retirer le tuyau de vidange du tambour de la laveuse

1. À l'aide d'une pince multiprise, serrer les deux onglets de la bride de tuyau et insérer la bride sur l'extrémité du tuyau de vidange.

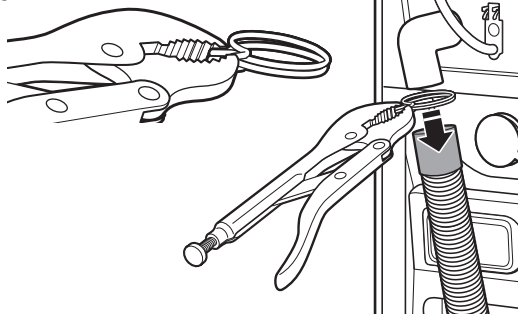

2. Faire glisser le tuyau de vidange sur le raccord de la laveuse.
3. Une fois le tuyau de vidange en place, relâcher la prise de la pince.

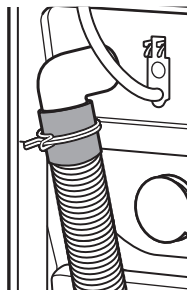
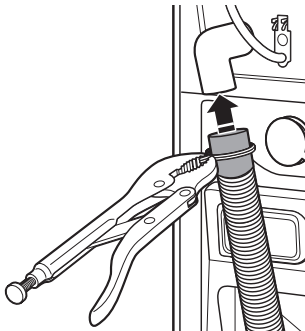

4. Le système de vidange de la laveuse peut être installé à l'aide d'un avaloir au sol, un tuyau rigide de rejet à l'égout mural, un tuyau rigide de rejet à l'égout au sol ou un évier de buanderie.

Vidange de l'eau de lavage dans un évier de buanderie ou tuyau de rejet à l'égout

1. Connecter la bride de retenue pour tuyau de vidange sur le tuyau de vidange ondulé.

2. Emboîter une extrémité ou l'autre de la bride de retenue pour tuyau de vidange sur le tuyau de vidange, au point de commencement des ondulations.

3. Plier le tuyau de vidange pour le mettre au contact de la bride de retenue du tuyau de vidange, et emboîter l'autre extrémité de la bride sur le tuyau.

REMARQUE : L'extrémité du tuyau ne doit pas dépasser de plus de 1 po (25 mm) de la bride de retenue.

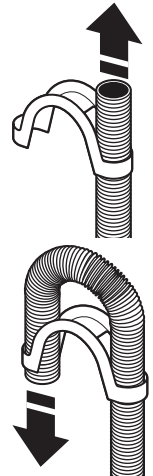

Pour empêcher l'eau de vidange de refluer dans la laveuse :

- Ne pas redresser le tuyau de vidange ni forcer l'excédent de tuyau dans le tuyau rigide de rejet à l'égout. Le tuyau doit être bien immobilisé, tout en permettant le passage d'air.
- Ne pas mettre l'excédent du tuyau de vidange dans le fond de l'évier de buanderie.

Vidange au plancher

Il vous faudra peut-être des pièces supplémentaires. Voir « Pièces supplémentaires ».

Immobiliser le tuyau de vidange

1. Faire passer le cordon d'alimentation par-dessus la laveuse.

2. Déplacer la laveuse à son emplacement final.

3. Placer le tuyau de vidange dans l'évier de buanderie ou le tuyau de rejet à l'égout – voir l'illustration.

4. Immobiliser le tuyau de vidange avec l'attache de fixation perlée fournie.

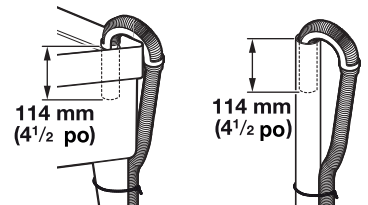

5. Si les robinets d'eau et le tuyau rigide de rejet à l'égout sont placés en retrait, introduire l'extrémité en crochet du tuyau de vidange dans le tuyau rigide de rejet à l'égout – voir l'illustration.

REMARQUES :

- Ne pas forcer l'excédent de tuyau de vidange dans l'arrière de la laveuse.
- Pour éviter un effet de siphon, ne pas assurer l'étanchéité à la jonction entre le tuyau de vidange et le tuyau de rejet à l'égout.
- Pour éviter un effet de siphon, ne pas sceller ou placer plus de 4 1/2 po (114 mm) tuyau d'évacuation dans le tuyau de rejet à l'égout ou le tuyau de rejet à l'égout mural.
- Il incombe à l'installateur d'installer et de fixer solidement le tuyau de vidange à la canalisation d'évacuation de manière que le tuyau de vidange ne puisse sortir et causer d'éventuelles fuites de la canalisation d'évacuation.

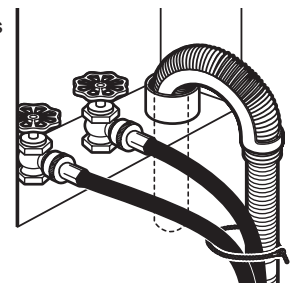

SYSTÈME DE VIDANGE DE LA LAVEUSE

La laveuse peut être installée en utilisant le système de rejet à l'égout (au plancher ou au mur), le système de vidange de l'évier de buanderie ou la vidange au plancher.

Système de vidange avec tuyau rigide de rejet à l'égout – mural ou au sol

Le système de rejet à l'égout nécessite un tuyau de diamètre minimum de 2 po (50 mm). La capacité minimale d'acheminement ne doit pas être inférieure à 10 gallons (38 L) par minute.

Mur

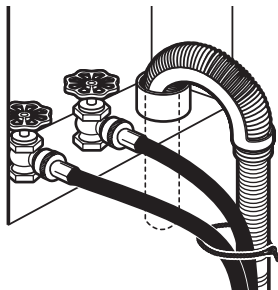

Le sommet du tuyau de rejet à l'égout doit être au moins à 762 mm (30 po) de hauteur et au maximum à 2,4 m (96 po) de la base de la laveuse.

Sol

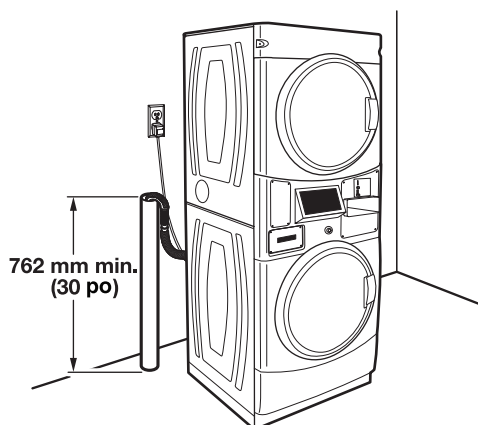

Système de vidange dans un évier de buanderie

L'évier de buanderie doit avoir une capacité minimale de 20 gallons (76 L).

La partie supérieure de l'évier de buanderie doit être à au moins 30 po (762 mm) au-dessus du sol.

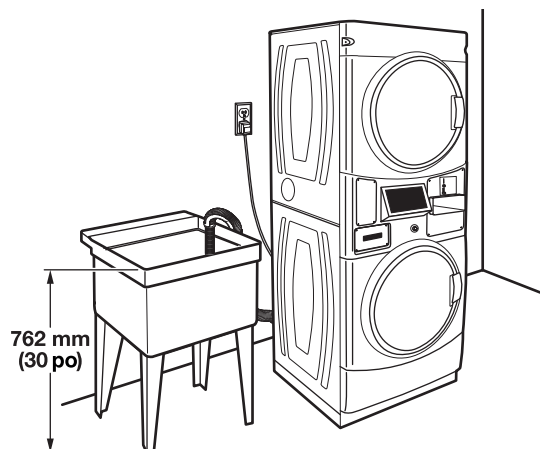

Système de vidange au sol

Le système de vidange au plancher nécessite un brise-siphon qui peut être acheté séparément.

Le brise-siphon (pièce numéro 285834) doit se trouver au moins à 28 po (710 mm) de la base de la laveuse. Des tuyaux supplémentaires peuvent s'avérer nécessaires.

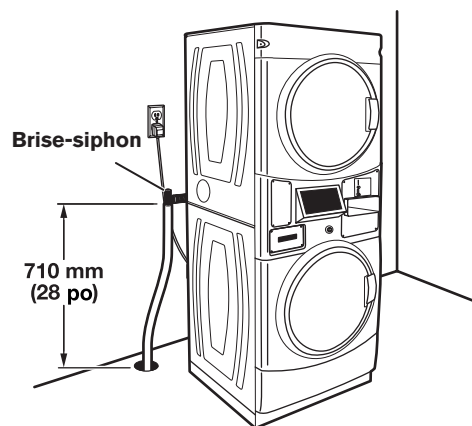

MISE À NIVEAU

Nivellement de la laveuse/sécheuse superposées

Le nivellement de la laveuse/sécheuse permet de réduire le bruit et les vibrations excessifs.

⚠ AVERTISSEMENT

Risque du poids excessif

Utiliser deux ou plus de personnes pour déplacer et installer la laveuse/sécheuse.

Le non-respect de cette instruction peut causer une blessure au dos ou d'autre blessure.

1. Enlever la plaque de carton placée sous la laveuse. Placer un niveau sur les bords supérieurs de la laveuse/sécheuse en contrôlant chaque côté et l'avant. Si elle n'est pas d'aplomb, faire basculer la laveuse/sécheuse et régler les pieds vers le haut ou vers le bas comme indiqué dans les étapes 3 et 4, et recommencer si nécessaire.
2. Saisir la laveuse/sécheuse par le dessus et la faire basculer d'avant en arrière tout en s'assurant que les quatre pieds sont en contact ferme avec le sol. Faire de nouveau basculer la laveuse/sécheuse, transversalement. Si la laveuse/sécheuse bascule, passer à l'étape 3 et ajuster les pieds de nivellement. Si les quatre pieds sont en contact ferme avec le sol, passer à l'étape 4.

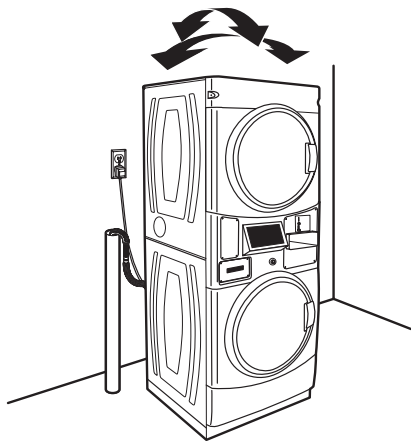

3. Si la laveuse/sécheuse n'est pas d'aplomb, utiliser une clé plate ou une clé à molette de 9/16 po ou 14 mm pour tourner les contre-écrous dans le sens horaire (vue du dessus) sur les pieds jusqu'à ce qu'ils se trouvent à environ 1/2 po (13 mm) de la caisse de la laveuse/sécheuse. Tourner ensuite le pied de nivellement dans le sens antihoraire pour abaisser la laveuse/sécheuse ou dans le sens horaire pour les soulever. Contrôler à nouveau l'aplomb de la laveuse/sécheuse et vérifier que les quatre pieds sont en contact ferme avec le sol. Répéter si nécessaire.

CONSEIL UTILE : Il serait judicieux de soulever l'avant de la laveuse/sécheuse d'environ 4 po (102 mm) à l'aide d'un bloc de bois ou un objet semblable qui pourra soutenir le poids de la laveuse/sécheuse.

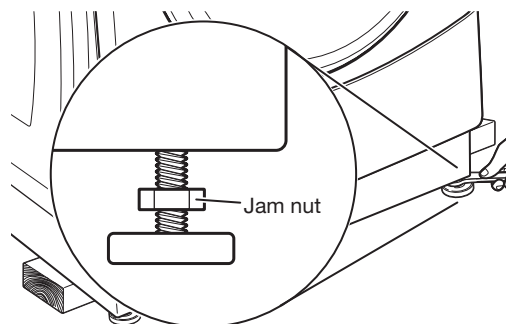

4. Après que l'aplomb de la laveuse/sécheuse a été établi et que les quatre pieds sont en contact ferme avec le sol, tourner les contre-écrous dans le sens antihoraire (vue du dessus) sur les pieds de nivellement à l'aide d'une clé à fourche ou d'une clé à molette de 9/16 po ou 14 mm jusqu'à ce qu'ils soient bien serrés contre la caisse de la laveuse/sécheuse.

CONSEIL UTILE : On devra peut-être de nouveau soulever légèrement la laveuse/sécheuse à l'aide d'une cale de bois.

ACHEVER L'INSTALLATION

1. Consulter les spécifications électriques. S'assurer de disposer d'une source d'électricité appropriée et d'une mise à la terre conforme à la méthode recommandée. Consulter les « Spécifications électriques ».
2. Vérifier que toutes les pièces sont maintenant installées. S'il reste une pièce, passer en revue les différentes étapes.
3. Vérifier la présence de tous les outils.
4. Éliminer/recycler tous les matériaux d'emballage.
5. Vérifier que les robinets d'eau sont ouverts.
6. Vérifier qu'il n'y a pas de fuite autour des robinets et des tuyaux d'arrivée d'eau.
7. Pour tester et nettoyer la laveuse, mesurer la moitié de la quantité de détergent HE (Haute efficacité) recommandée par le fabricant pour une charge de taille moyenne. Verser le détergent dans le distributeur de détergent. Sélectionner un programme et laisser la laveuse exécuter ce programme en entier.

8. Vérifier le bon fonctionnement de la sécheuse. Choisir un programme avec niveau de chaleur maximal et laisser la sécheuse fonctionner pendant au moins 5 minutes. La sécheuse s'arrête une fois la durée écoulée.

REMARQUE : La porte de la sécheuse doit être fermée pour que celle-ci puisse fonctionner. Si l'on ouvre la porte, la sécheuse s'arrête, mais la minuterie continue à fonctionner. Pour redémarrer la sécheuse, fermer la porte et appuyer sur le bouton de programme souhaité.

Si le brûleur ne s'allume pas et qu'on ne ressent pas de chaleur à l'intérieur de la sécheuse, éteindre la sécheuse pendant 5 minutes. Vérifier que toutes les manettes des vannes d'alimentation sont en position ouverte « On » et que le cordon électrique est branché. Répéter le test de 5 minutes.

INVERSION DU SENS D'OUVERTURE DE LA PORTE DE LA SÉCHEUSE (OPTIONNEL)

Retrait de la porte

1. Placer une serviette ou un chiffon doux sur le dessus de la sécheuse ou du plan de travail pour éviter d'érafler la surface.
2. Enlever trois des quatre vis qui maintiennent la charnière de la porte sur le panneau avant de la sécheuse. Desserrer partiellement la vis restante dans l'ouverture en forme de trou de serrure et soulever la porte pour la dégager de la vis.

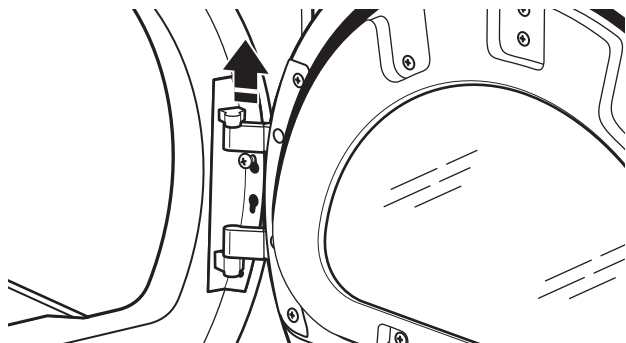
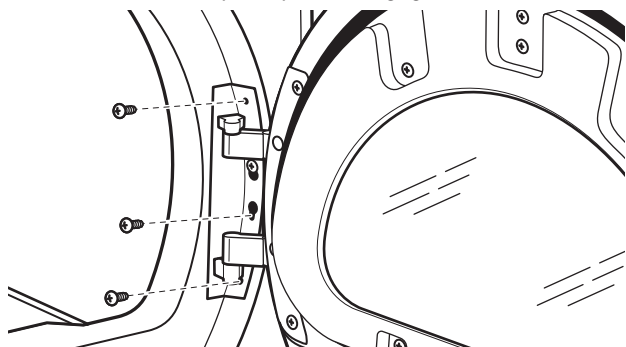

3. Poser la porte sur une surface plane préparée en orientant l'intérieur (partie interne de la porte) vers le haut et retirer les six vis cruciformes pour séparer la partie externe de la porte de la partie interne.

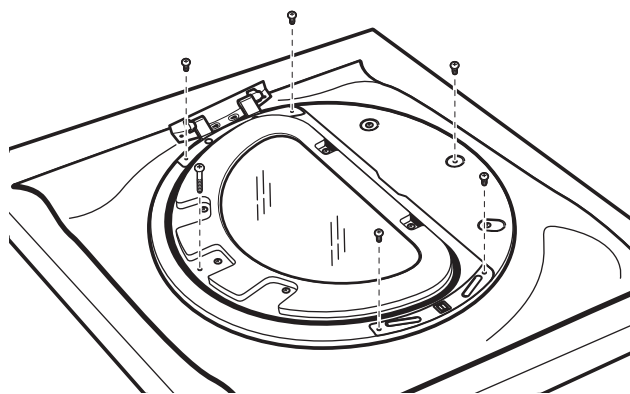

REMARQUE : Il est important d'enlever uniquement les six vis indiquées.

4. Soulever la partie interne de la porte hors de la partie externe.

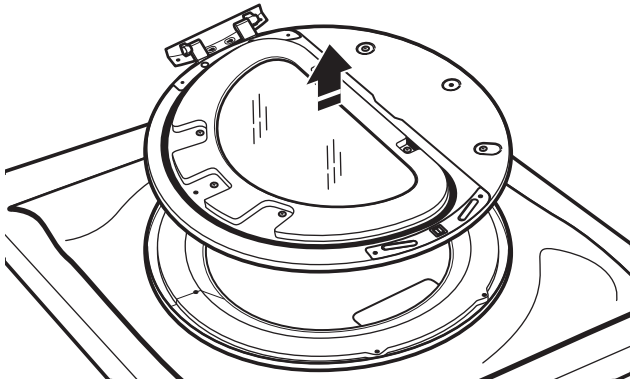

5. Retirer les vis cruciformes pour séparer la partie centrale de l'anneau externe de la porte.

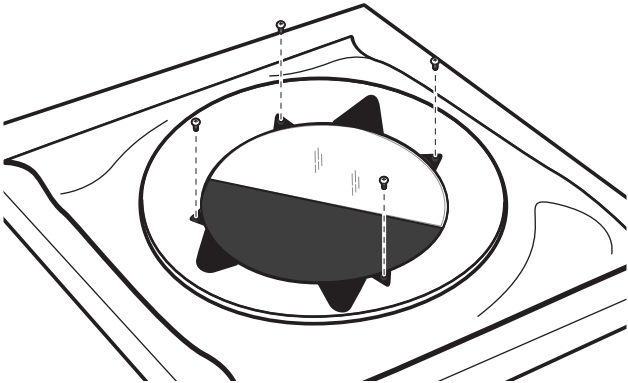

6. Soulever et faire tourner la partie centrale de 180°.

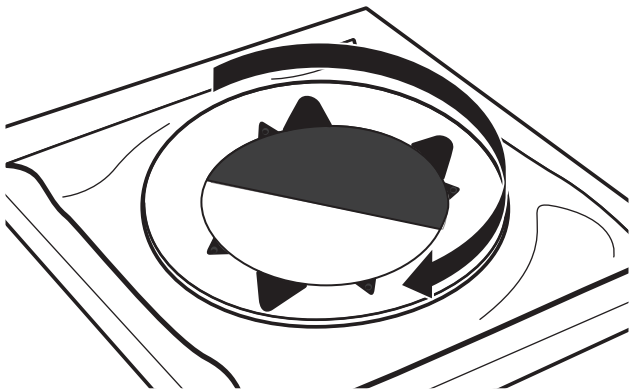

7. Assembler de nouveau la partie centrale et l'anneau externe de la porte au moyen des quatre vis.

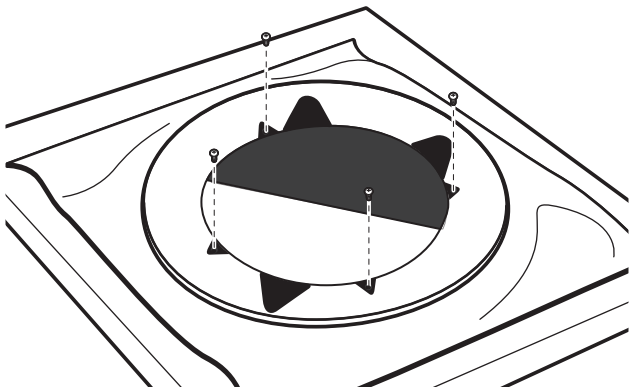

Inversion de la charnière

1. Utiliser un petit tournevis à lame plate pour enlever deux pitons d'obturation de la partie interne de la porte. Faire glisser la tête du tournevis sous les pitons, en veillant à ne pas érafler la partie interne de la porte et soulever la languette.

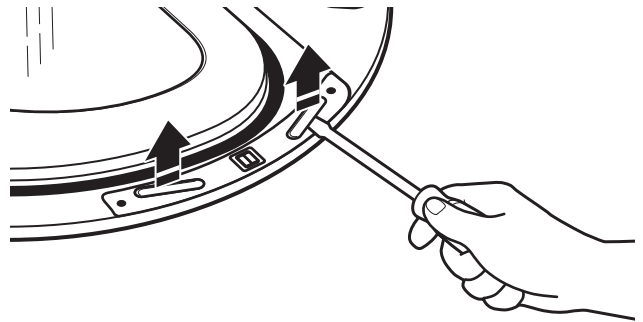

2. Retirer les quatre vis fixant la charnière de porte interne.

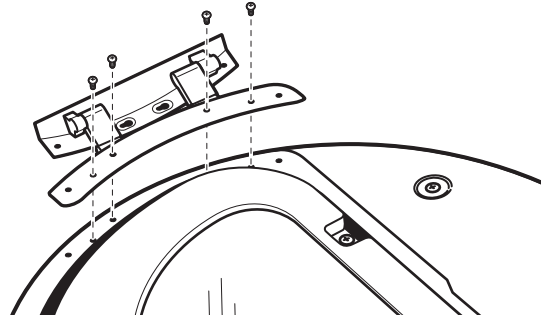

3. Déplacer la charnière de l'autre côté. Réinstaller les quatre vis.

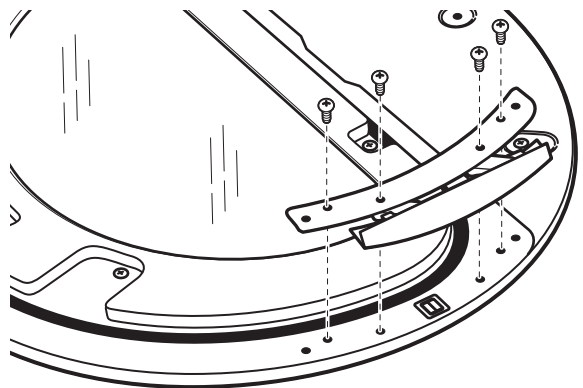

4. Réinstaller les pitons d'obturation sur le côté opposé de la porte interne.

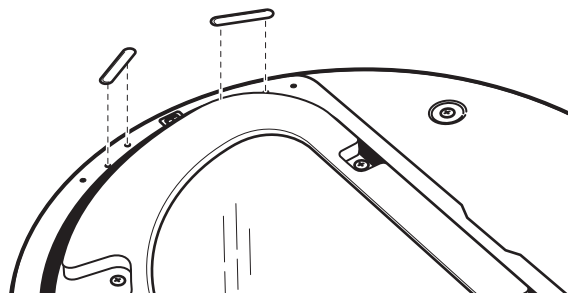

5. Vérifier qu'il n'y a pas de marques de doigts sur le verre. Nettoyer au besoin.

Replacer la porte

1. Placer la partie interne de la porte à l'intérieur de la partie externe.

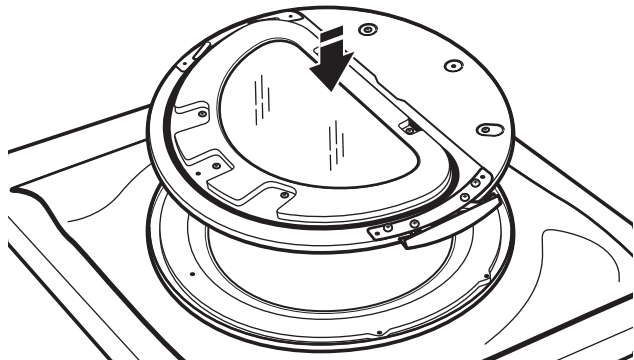

2. Assembler de nouveau les parties interne et externe de la porte avec les six vis.

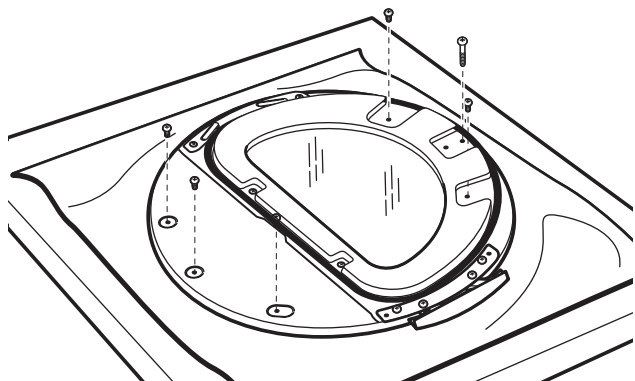

Inversion de la gâche

1. Retirer les étiquettes pour exposer les trous des charnières.

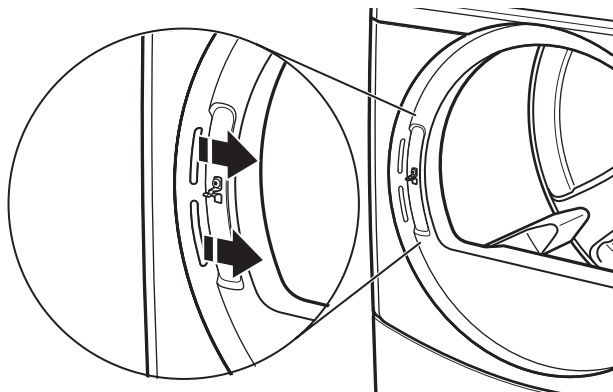

2. Retirer la gâche à l'aide d'un tournevis Phillips.

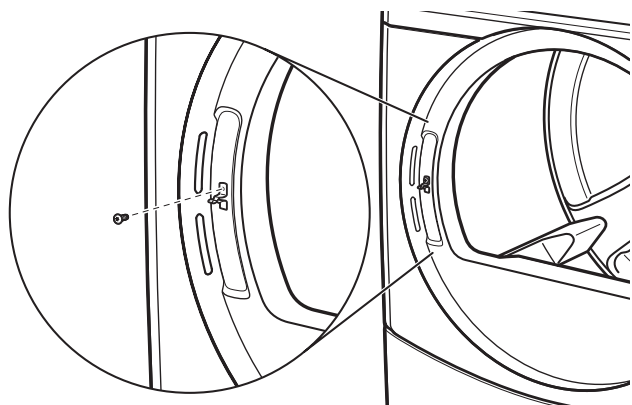

3. Installer la gâche du côté opposé.

4. Remettre les étiquettes en place sur le côté opposé. Si l'étiquette est endommagée, commander le no de pièce W11481394.

Réinstallation de la porte

1. Insérer partiellement la 3^e vis depuis le dessus et faire coulisser la charnière sur la vis tout en insérant la charnière dans le trou du panneau avant. Fixer de nouveau la porte sur le panneau avant de la sécheuse avec les 3 vis.

2. Vérifier qu'il n'y a pas de marques de doigts sur le verre. Nettoyer au besoin.

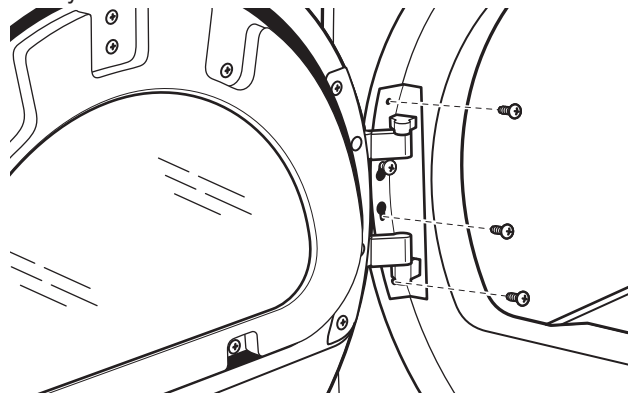

3. Fermer la porte et vérifier qu'elle s'enclenche solidement.

INSTRUCTIONS D'ENTRETIEN DE LA LAVEUSE/SÉCHEUSE SUPERPOSÉES

Rondelle

Nettoyage du joint/soufflet de la porte

1. Ouvrir la porte de la laveuse et retirer tout vêtement ou article de la laveuse.
2. Inspecter la porte de verre interne. Si l'on note la présence de résidus, essuyer les résidus avec un chiffon humide.
3. Examiner le joint/soufflet coloré entre l'ouverture de la porte et le tambour pour déceler d'éventuelles zones tachées. Tirer sur le joint/soufflet pour examiner toutes les zones sous le joint/soufflet et voir s'il n'y a pas d'objets étrangers.

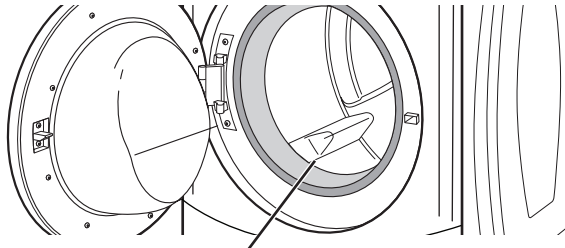

Joint/soufflet

4. Si des zones tachées sont décelées, essuyer ces zones de la façon suivante :
 - a) Préparer une solution diluée d'eau de javel – 177 mL (3/4 tasse) d'eau de javel et 3,8 L (1 gallon) d'eau tiède du robinet.
 - b) Essuyer la zone du joint/soufflet avec la solution diluée, en utilisant un chiffon humide.
 - c) Laisser agir pendant 5 minutes.
 - d) Essuyer la zone complètement avec un chiffon sec et laisser l'intérieur de la laveuse sécher à l'air en laissant la porte ouverte.

IMPORTANT :

- Porter des gants en caoutchouc en cas de nettoyage pendant une période prolongée.
- Consulter les instructions du fabricant de l'eau de javel pour une utilisation correcte.

Consignes d'entretien :

Cette laveuse comporte un programme spécial qui utilise des volumes d'eau plus importants en combinaison avec l'eau de javel pour nettoyer à fond l'intérieur de la laveuse.

REMARQUES :

- Lire ces instructions complètement avant de débiter la procédure de nettoyage.
- Si nécessaire, le programme de nettoyage peut être interrompu en appuyant deux fois sur le bouton Start (Mise en Marche). Cependant, ceci n'arrêtera pas immédiatement le programme. La laveuse poursuit avec plusieurs rinçages et vidanges afin d'évacuer toute trace d'eau de javel de la laveuse.

Nettoyage de l'intérieur de la laveuse :

1. Ouvrir la porte de la laveuse et retirer tout vêtement ou article de la laveuse.
2. **Utilisation de l'eau de javel au chlore :**
Ouvrir le tiroir distributeur et ajouter immédiatement 160 mL (2/3 tasse) d'eau de Javel dans le compartiment d'agent de blanchiment.

REMARQUE : Ne pas ajouter de détergent. L'utilisation de plus de 2/3 de tasse (160 mL) d'agent de blanchiment endommagera le produit avec le temps.

3. Fermer la porte de la laveuse et le tiroir distributeur.
4. Pour démarrer le programme de nettoyage complet de la laveuse, accéder d'abord au mode de service. Appuyer ensuite sur le bouton DELICATES (ARTICLES DÉLICATS) pendant 2 secondes. Appuyer sur le bouton EXTRA RINSE (RINÇAGE SUPPLÉMENTAIRE) jusqu'à ce que P-08 s'affiche, puis appuyer sur le bouton START (MISE EN MARCHÉ) pour lancer le programme.

REMARQUE : La porte se verrouille, le tambour pivote d'un demi-tour, la porte se déverrouille, se verrouille à nouveau et le Washer Cleanout Cycle (Programme de Nettoyage de La Laveuse) se poursuit ensuite.

- La laveuse ne se remplit pas, mais le tambour pivote tandis que la laveuse effectue un court programme de détection. Ceci prend environ 3 minutes.

5. Le programme détermine si des vêtements ou autres articles se trouvent dans la laveuse.
 - a) Si aucun article n'est détecté dans la laveuse, la machine passe à l'étape 6.
 - b) Si aucun article n'est détecté dans la laveuse, « F-34 » s'affiche. La porte se déverrouille ensuite.
 - Accéder au mode de service et appuyer ensuite sur le bouton START (MISE EN MARCHÉ) pour annuler le code d'erreur. Répéter ensuite les étapes 1, 3 et 4 pour remettre le programme en marche.
6. Une fois que le programme a commencé, laisser le programme s'achever.
7. Une fois le programme terminé, laisser la porte entrouverte pour une meilleure aération et pour que l'intérieur de la laveuse puisse sécher.

Rondelle

Toujours suivre la procédure qui suit afin de préserver la fraîcheur de la laveuse :

- Utiliser uniquement du détergent HE (Haute Efficacité).
- Laisser la porte entrouverte après chaque programme pour permettre une meilleure ventilation et pour que l'intérieur de la laveuse puisse sécher.
- Nettoyer la laveuse chaque mois à l'aide de la procédure de nettoyage de la laveuse, en utilisant 2/3 de tasse (160 mL) d'agent de blanchiment liquide au chlore.
- Si cette procédure ne permet pas de remédier efficacement aux problèmes de fraîcheur de la machine, examiner les conditions d'installation et d'utilisation pour déceler les autres causes possibles.

Nettoyage de l'extérieur

Utiliser une éponge ou un chiffon doux humide pour essuyer les renversements. Essuyer occasionnellement les surfaces externes de la laveuse pour maintenir son apparence d'appareil neuf. Utiliser un savon doux et de l'eau. Ne pas utiliser de produits abrasifs.

Nettoyage du tiroir distributeur

Le tiroir distributeur est amovible pour faciliter le nettoyage.

1. Débloquer le tiroir du distributeur en insérant un tournevis plat pour dégager le mécanisme de blocage. Retirer le tiroir distributeur.
2. Ôter les insertions (le siphon des compartiments de l'assouplissant de tissu et de l'eau de javel).
3. Laver les pièces sous l'eau du robinet.
REMARQUE : Ne pas laver les composants au lave-vaisselle.
4. Réinstaller les pièces incluses et remettre le distributeur dans le tiroir.

Tuyaux d'arrivée d'eau

Remplacer les tuyaux d'arrivée d'eau après 5 ans d'utilisation pour réduire le risque de défaillance intempestive. Inspecter périodiquement les tuyaux; les remplacer en cas de renflement, de déformation, de coupure et d'usure ou de fuite.

Lors du remplacement des tuyaux d'arrivée d'eau, inscrire la date du remplacement.

EN CAS DE BESOIN D'ASSISTANCE

Si vous avez toujours besoin d'aide, contactez le revendeur chez qui vous avez acheté l'appareil électroménager ou une compagnie de réparation désignée par Maytag. Avant d'appeler, ayez à portée de la main la date d'achat, ainsi que les numéros de modèle et de série complets de l'appareil. Ces renseignements nous aideront à mieux répondre à votre demande.

Sécheuse

Consignes d'entretien :

- Nettoyer le filtre à charpie avant ou après chaque programme.
- Comment enlever la charpie accumulée :
À l'intérieur de la caisse de la sécheuse :
Retirer la charpie tous les 2 ans, ou plus souvent, selon l'utilisation de la sécheuse. Le nettoyage doit être effectué par une personne qualifiée.
De l'intérieur du conduit d'évacuation :
Retirer la charpie tous les 2 ans, ou plus souvent, selon l'utilisation de la sécheuse.
- Dégager l'espace autour de la sécheuse; aucune matière combustible, essence ou autres vapeurs ou liquides inflammables ne doivent s'y trouver.
- Dégager l'emplacement de la sécheuse de façon à ce qu'il soit libre de tout élément susceptible d'obstruer le débit d'air de combustion et de ventilation.

Si la sécheuse ne fonctionne pas, vérifier ce qui suit :

- La prise de courant est correctement alimentée.
- Le disjoncteur ne s'est pas déclenché et aucun fusible n'est grillé.
- La porte est fermée. Écouter attentivement pour vérifier que le loquet de porte s'enclenche.
- Le bouton de sélection de programmes a été fermement enfoncé.
- Pour les sécheuses à gaz, vérifier que chaque robinet d'arrêt de gaz est ouvert.

Accessoires

Améliorez la fonctionnalité de votre laveuse/sécheuse avec ces accessoires de première qualité.

Pour d'autres articles de qualité ou pour commander, contacter votre revendeur agréé Maytag.

Référence	Accessoire
8212526	Plateau d'égouttement de la laveuse, convient à tous les modèles
31682	Nettoyant tout usage pour appareils ménagers
1903WH	Casier de rangement d'équipement de buanderie

Whirlpool Corporation, Benton Harbor, Michigan 49022, U.S.A.,
Marion Division, 1300 Marion-Agosta Road, Marion, OH 43301

Représentant de l'UE : Whirlpool EMEA S.p.A.,
Via Carlo Pisacane, 1, 20016 Pero (MI) Italy

INSTRUCTION DE RÉGLAGE DU TABLEAU DE COMMANDE ÉLECTRONIQUE



Commandes de la laveuse

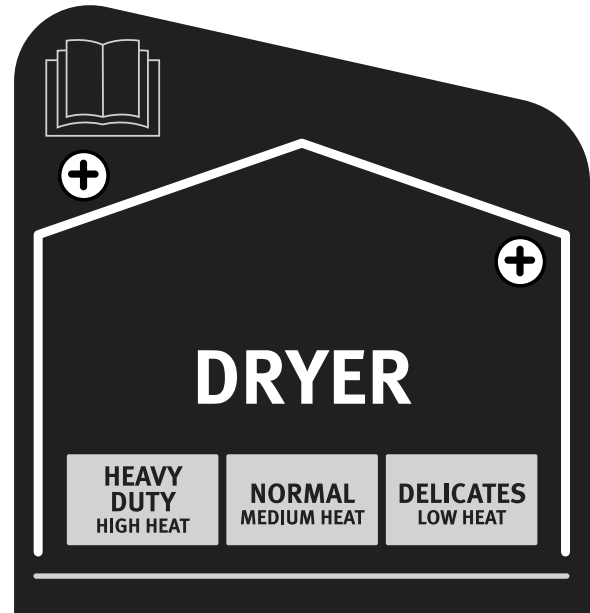

Commandes de la sècheuse

REMARQUE : Une fois la laveuse/sècheuse installée et connectée à une prise de courant, l'affichage indique « 0 MINUTES » sur les parties concernant la laveuse et la sècheuse. Une fois les portes de la laveuse et de la sècheuse ouvertes et fermées, l'affichage indique le prix pour chaque machine. Sur les laveuses/sècheuses réglées sur des programmes gratuits, les sections de l'affichage indiquent « SELECT CYCLE » (SÉLECTIONNER PROGRAMME) en clignotant.

1. Modèles PD : Insérer les pièces jusqu'à ce que « SELECT CYCLE » (SÉLECTIONNER PROGRAMME) clignote sur la partie de l'affichage concernant la laveuse ou la sècheuse à faire fonctionner.

Modèles PR : Envoyé par l'usine comme un modèle à fonctionnement gratuit. Si un lecteur de carte de débit est installé, alors une carte de débit est requise plutôt que de pièces de monnaie. Les systèmes de cartes de débit de 1^{re} ou 2^e génération peuvent être utilisés; cependant, en cas d'utilisation du système à carte de débit de 2^e génération, les commandes sont réglées automatiquement sur le mode Enhanced Debit (Débit Amélioré) (code J. Ed). Dans le mode débit amélioré, le solde de la carte s'affiche également lorsqu'elle est insérée dans le lecteur.

- La porte doit être fermée sur la laveuse/sècheuse souhaitée avant de pouvoir sélectionner le programme.
- Appuyer sur le bouton de réglage du tissu pour le programme de laveuse/sècheuse souhaité. Une fois le programme commencé, un compte à rebours s'affiche.
- Si un programme est interrompu par l'ouverture de la porte ou une coupure d'alimentation, la mention « RESELECT CYCLE » (RESÉLECTIONNER LE PROGRAMME) clignote sur l'affichage. Pour remettre la laveuse/sècheuse en marche, fermer la porte et sélectionner le programme souhaité.

REMARQUE : En cas de réglage pour un fonctionnement gratuit, le programme d'une sècheuse en cours s'annule si la porte est ouverte.

Informations générales d'utilisation de la laveuse/sècheuse

UN MESSAGE DE DÉFAILLANCE « OUT OF ORDER » (HORS SERVICE), SUIVI D'UN CODE D'ERREUR OU DE DIAGNOSTIC, S'AFFICHE À L'ÉCRAN – Ce problème indique qu'une anomalie a été détectée. Consulter la section Codes d'Anomalie pour obtenir des informations sur le diagnostic.

« 0 MINUTES » APPARAÎT SUR L'AFFICHAGE – Cela indique que le programme précédent est terminé ou qu'une réinitialisation de la machine a été effectuée. L'ouverture de la porte restaurera l'affichage à l'état prix de vente ou disponible.

Configurations d'usine par défaut – La laveuse est programmée à l'usine comme suit :

- Les programmes Normal et Delicates (Articles Délicats) comprennent une période de lavage de 11 minutes et 2 rinçages, avec l'option d'un rinçage supplémentaire.
- Le programme Powerwash (Lavage Haute Puissance) comprend un Prélavage de 3 minutes, une période de lavage de 14 minutes et 4 rinçages, avec option de désélectionner le rinçage supplémentaire.
- Prix de lavage de 1,75 \$ pour les programmes Normal et Delicates (Articles Délicats), 2,00 \$ pour Powerwash (Lavage Haute Puissance) (modèles PD).
- Prix du lavage 0,00 \$ (modèles PR).
La sècheuse est programmée à l'usine comme suit :
5 minutes de durée de séchage séchage/Pièce ou impulsion de débit
Tarif de séchage de 1,50 \$ (programme fixe avec ajout – modèles PD)
Tarif de séchage 0,00 \$ (programme fixe – modèles PR)

INSTRUCTION DE RÉGLAGE DU TABLEAU DE COMMANDE ÉLECTRONIQUE

DÉMARRAGE À CHAUD (après coupure d'électricité) –

Quelques secondes après le rétablissement de l'alimentation, si un programme était en cours au moment de la coupure, « RESELECT CYCLE » (RESÉLECTIONNER PROGRAMME) clignote sur l'affichage, indiquant qu'il faut appuyer sur un bouton pour redémarrer la laveuse ou la sècheuse.

VERROUILLAGE DE LA PORTE DE LA LAVEUSE – Avant le début d'un programme, une séquence de verrouillage/déverrouillage/reverrouillage de la porte a lieu, puis le programme commence.

La porte est verrouillée jusqu'à la fin d'un programme ou environ 2 minutes après une coupure d'électricité.

TARIF – Une fois la porte ouverte, puis fermée après la fin de programme, l'affichage indique le prix du programme (à moins d'un réglage pour un fonctionnement gratuit). Au fur et à mesure que des pièces sont insérées ou que des débits sont enregistrés, l'affichage change pour indiquer que les pièces ou les débits sont valides.

Il existe quatre (4) types de prix pour la sècheuse :

Prix de vente fixe

Une sècheuse réglée pour un fonctionnement en « Programme Fixe » accepte uniquement les durées supplémentaires accumulées par paliers égaux à la durée d'un programme de séchage complet. Un maximum de 99 minutes peut être acheté; aucun crédit supplémentaire n'est accordé pour les pièces insérées lorsque 99 minutes est affiché.

Prix par accumulation

Si le prix est défini pour une pièce 1, alors le prix par accumulation est en vigueur. La durée du programme peut être augmentée avec une pièce à la fois (modèles PD) jusqu'à une durée maximale de 99 minutes.

Programme fixe avec prix de durée supplémentaire

Une sècheuse réglée pour proposer une fonctionnalité « Appoint » permet d'ajouter une durée à un programme de séchage existant par paliers égaux au nombre de minutes de durée de séchage par pièce (pièce 1), jusqu'à 99 minutes, quel que soit le coût nécessaire pour mettre en marche la sècheuse. Aucun crédit n'est accordé pour les pièces insérées ou les apports par carte de débit lorsque l'affichage indique 99 minutes.

Modèles PR : En mode débit amélioré, le prix d'appoint peut être réglé indépendamment (voir VALEUR DE LA PIÈCE 2), et la durée de l'appoint est calculée en fonction de l'équation suivante :

$$\text{Durée d'appoint} = \frac{\text{Prix d'appoint}}{\text{Prix programme complet}} \times \text{Durée du programme complet}$$

La compensation par incréments en cents ne s'applique pas aux achats d'appoint.

PROGRAMME GRATUIT – Cette fonction est établie en réglant le prix du programme sur zéro. Dans ce cas, « SELECT CYCLE » (SÉLECTIONNER UN PROGRAMME) s'affiche à la place du prix du programme. En mode gratuit, un programme commencé se termine automatiquement à l'ouverture de la porte.

COMPATIBLE CARTE DE DÉBIT – Cette laveuse/sècheuse est compatible avec les cartes de débit. Elle accepte divers systèmes de cartes de débit, mais est livrée SANS lecteur de carte de débit. Consulter le fabricant du lecteur de carte de débit pour une installation correcte avec la laveuse/sècheuse. Dans les modèles convertis avec un système à carte de débit de 1^{re} Génération, les impulsions de débit représentent l'équivalent d'une pièce (pièce 1).

Procédures de configuration des commandes

IMPORTANT : Lire toutes les instructions avant la mise en marche.

Modèles PD/PR : Introduire la clé de sélection de service et la tourner en sens antihoraire.

Modèles PR : Une fois le lecteur de carte de débit de 2^e génération installé (conformément aux instructions du fabricant du lecteur), les modes de configuration ne peuvent être modifiés que par l'insertion d'une carte de configuration (fournie par le fabricant du lecteur) dans la fente d'insertion de carte. Insérer une clé de sélection de service et la tourner ne permet que d'accéder au mode de service.

La laveuse/sècheuse est à présent en mode de paramétrage. Les boutons de réglage du type de tissu en bas et la partie inférieure de l'affichage servent à paramétrer les commandes numériques de la laveuse. Les trois boutons de réglage du type de tissu en haut et la partie supérieure de l'affichage servent à paramétrer les commandes de la sècheuse.

L'affichage peut contenir quatre chiffres et/ou lettres et un point décimal sur chacune de ses portions supérieure et inférieure. Il indique les codes de paramétrage et les valeurs correspondantes pour la programmation de la laveuse/sècheuse.

Utilisation des boutons pour la programmation des commandes

Laveuse :

- 1. POWERWASH (LAVAGE HAUTE PUISSANCE)** – Le bouton supérieur gauche est utilisé pour régler les valeurs associées aux codes de paramétrage. En appuyant sur le bouton, la valeur change par paliers. Un réglage rapide est possible en maintenant la touche enfoncée.
- 2. TEMPERATURE (TEMPÉRATURE)** – Le bouton inférieur gauche est utilisé pour régler les valeurs associées au code de paramétrage. En appuyant sur le bouton, la valeur est décrétementée. Un réglage rapide est possible en maintenant le bouton enfoncé.
- 3. EXTRA RINSE (RINÇAGE SUPPLÉMENTAIRE)** – Le bouton inférieur central sert à faire défiler les codes de paramétrage. Le code de configuration disponible suivant est atteint en appuyant sur ce bouton. Pour passer aux codes de paramétrage suivants à un rythme d'un par seconde, maintenir le bouton enfoncé.
- 4. DELICATES (ARTICLES DÉLICATS)** – Le bouton droit est utilisé pour sélectionner ou annuler les options.

Sècheuse :

- 1. HEAVY DUTY (SERVICE INTENSE)** – Le bouton gauche est utilisé pour régler les valeurs associées aux codes de paramétrage. En appuyant sur le bouton, la valeur change par paliers. Un réglage rapide est possible en maintenant le bouton enfoncé.
- 2. DELICATES (ARTICLES DÉLICATS)** – Le bouton droit est utilisé pour sélectionner ou annuler les options.

INSTRUCTION DE RÉGLAGE DU TABLEAU DE COMMANDE ÉLECTRONIQUE

Configuration en début d'exploitation

Les laveuses/sécheuses sont préréglées en usine et ne nécessitent aucune programmation. Cependant, pour modifier les paramètres, suivre le guide des « Codes de paramétrage ».

Le code au début de chaque segment est le paramètre par défaut défini en usine pour les modèles PD et est identique pour les modèles PN/PR, sauf indication contraire.

Le code de configuration est indiqué par un ou deux caractères à gauche. La valeur du code de configuration est indiquée par deux ou trois caractères à droite.

Codes de configuration	
Code	Explication
6 06	PRIX D'UN PROGRAMME DE SÉCHAGE NORMAL (SÉCHEUSE)
6 06	Représente le nombre de pièces ou l'impulsion de débit nécessaire pour mettre en marche la sécheuse; réglable de 0 à 200 (voir le paramétrage de b.05 pour la valeur de pièces ou du débit Avancer de 0 à 200 en appuyant sur le bouton HEAVY DUTY (SERVICE INTENSE)).
6 00	Modèles PN/PR seulement : Valeur par défaut définie en usine sur 6 00, ou 0.
PRIX DU PROGRAMME (LAVEUSE)	
6 07 NORMAL	NORMAL Tarif au programme normal – Représente le nombre de pièces ou l'impulsion de débit nécessaire nécessaire pour mettre la laveuse en marche. Augmenter le prix entre 0 et 200 en appuyant sur le bouton POWERWASH (LAVAGE HAUTE PUISSANCE) et diminuer le prix en appuyant sur le bouton TEMPERATURE (TEMPÉRATURE).
6 00 NORMAL	Modèles PN/PR seulement : Valeur par défaut définie en usine sur 6 00, ou 0.
6 07 DELICATE (ARTICLES DÉLICATS)	DELICATES (ARTICLES DÉLICATS) Tarif au programme normal – Représente le nombre de pièces ou l'impulsion de débit nécessaire nécessaire pour mettre la laveuse en marche. Augmenter le prix entre 0 et 200 en appuyant sur le bouton POWERWASH (LAVAGE HAUTE PUISSANCE) et diminuer le prix en appuyant sur le bouton TEMPERATURE (TEMPÉRATURE).
6 00 DELICATE (ARTICLES DÉLICATS)	Modèles PN/PR seulement : Valeur par défaut définie en usine sur 6 00, ou 0.
6 07 POWERWASH (LAVAGE HAUTE PUISSANCE)	POWERWASH (LAVAGE HAUTE PUISSANCE) Tarif au programme normal – Représente le nombre de pièces ou l'impulsion de débit nécessaire nécessaire pour mettre la laveuse en marche. Augmenter le prix entre 0 et 200 en appuyant sur le bouton POWERWASH (LAVAGE HAUTE PUISSANCE) et diminuer le prix en appuyant sur le bouton TEMPERATURE (TEMPÉRATURE).
6 00 POWERWASH (LAVAGE HAUTE PUISSANCE)	Modèles PN/PR seulement : Valeur par défaut définie en usine sur 6 00, ou 0.
→	Appuyer une fois sur le bouton EXTRA RINSE (RINÇAGE SUPPLÉMENTAIRE) pour passer au code suivant.
7 05	DURÉE DU SÉCHAGE NORMAL (SÉCHEUSE)
7 05	Modèles PD : Représente le nombre de minutes par pièce ou l'impulsion de débit. La valeur par défaut en usine est de 5 minutes par pièce. Exemple : six pièces x 5 minutes = 30 minutes. En appuyant sur le bouton HEAVY DUTY (SERVICE INTENSE), la valeur peut être réglée entre 1 et 99 minutes.
7 45	Modèles PN/PR : Représente la durée du programme gratuit. Exemple : « 7 45 » = 45 minutes.
7 11	DURÉE DU LAVAGE (LAVEUSE)
7 11	Ce code correspond au nombre de minutes du programme de lavage. La laveuse est livrée avec le préréglage d'usine sur 11 minutes. Choisir entre 9 et 17 en appuyant sur le bouton POWERWASH (LAVAGE HAUTE PUISSANCE) et diminuer le prix en appuyant sur le bouton TEMPERATURE (TEMPÉRATURE).
→	Appuyer une fois sur le bouton EXTRA RINSE (RINÇAGE SUPPLÉMENTAIRE) pour passer au code suivant.

Code	Explication
8 00	TYPE DE TARIF DE LA SÉCHEUSE (SÉCHEUSE)
8 00	Programme fixe avec appoint. Pour une description détaillée, consulter la section « Informations générales d'utilisation ».
8 FC	Modèles PN/PR seulement : Valeur par défaut définie en usine du FC. Programme fixe. Pour une description détaillée, consulter la section « Informations générales d'utilisation ». Pour choisir ce réglage, appuyer sur le bouton DELICATES (ARTICLES DÉLICATS).
8 00	OPTION DE RINÇAGE SUPPLÉMENTAIRE (LAVEUSE) REMARQUE : Utiliser ce champ pour quitter le mode Service en appuyant sur la touche INFÉRIEURE GAUCHE lors du fonctionnement en mode gratuit.
8 00	Rinçage supplémentaire désactivé par sélection. Appuyer sans relâcher le bouton TEMPERATURE (TEMPÉRATURE) pour quitter le mode Service.
8 AR	Rinçage supplémentaire activé par sélection. Appuyer sur le bouton DELICATES (ARTICLES DÉLICATS) pour modifier les réglages entre 00 et AR. Appuyer sans relâcher le bouton TEMPERATURE (TEMPÉRATURE) pour quitter le mode Service.
→	Appuyer une fois sur le bouton EXTRA RINSE (RINÇAGE SUPPLÉMENTAIRE) pour passer au code suivant.
9 00	OPTION DE COMPTAGE DES PROGRAMMES (LAVEUSE) Cette option est activée ou désactivée par sélection.
9 00	Désactivée par sélection.
9 0C	Activée par sélection; ne peut pas être désélectionnée. Appuyer sur le bouton DELICATES (ARTICLES DÉLICATS) trois fois de suite l'activé. Une fois l'option activée par sélection, il n'est pas possible de la désactiver.
→	Appuyer une fois sur le bouton EXTRA RINSE (RINÇAGE SUPPLÉMENTAIRE) pour passer au code suivant.
1,00	OPTION DE COMPTAGE DE MONNAIE (LAVEUSE) Cette option est activée ou désactivée par sélection.
1,00	Désactivée par sélection.
1.0 C	Activée par sélection. Appuyer sur le bouton DELICATES (ARTICLES DÉLICATS) trois fois de suite pour l'activer et trois autres fois de suite pour l'annuler (non sélectionnée). Le compteur se remet à zéro en passant de l'option Désactivée à l'option Activée.
1. C0	Activée par sélection; ne peut pas être désélectionnée. Pour sélectionner l'option Activée sans possibilité de l'annuler, sélectionner d'abord Activée, puis, en moins de deux secondes, appuyer deux fois sur le bouton DELICATES (ARTICLES DÉLICATS) et une fois sur le bouton POWERWASH (LAVAGE HAUTE PUISSANCE), puis quitter le mode de paramétrage.
→	Appuyer une fois sur le bouton EXTRA RINSE (RINÇAGE SUPPLÉMENTAIRE) pour passer au code suivant.
2,00	OPTION DE TARIF SPÉCIAL (LAVEUSE) Cette option est activée ou désactivée par sélection.
2,00	Désactivée par sélection.
2.SP	Activée par sélection. Appuyer sur le bouton DELICATES (ARTICLES DÉLICATS) une fois pour modifier cette sélection.
Si l'option de tarif spécial est sélectionnée, les codes « 3 » à « 9 » sont accessibles. REMARQUE : Une pile externe doit être ajoutée pour que l'horloge fonctionne pendant les périodes de panne de courant.	
→	Appuyer une fois sur le bouton EXTRA RINSE (RINÇAGE SUPPLÉMENTAIRE) pour passer au code suivant.

Code	Explication
OPTIONS ACCESSIBLES LORSQUE L'OPTION DE PRIX SPÉCIAL EST SÉLECTIONNÉE (SÈCHEUSE) :	
PRIX DU PROGRAMME SPÉCIAL (SÈCHEUSE)	
3 06	Représente le nombre de pièces ou l'impulsion de débit nécessaire pour mettre en marche la sècheuse, peut être réglé de 0 à 200. (Voir le paramétrage de b.05 pour la valeur de Pièce 1). Avancer de 0 à 200 en appuyant sur le bouton HEAVY DUTY (SERVICE INTENSE).
3,00	Modèles PR : Valeur par défaut définie en usine de 0.
OPTIONS ACCESSIBLES LORSQUE L'OPTION DE PRIX SPÉCIAL EST SÉLECTIONNÉE (LAVEUSE) :	
3.07 NORMAL	NORMAL Tarif spécial de programme normal – Augmenter le prix entre 0 et 200 en appuyant sur le bouton POWERWASH (LAVAGE HAUTE PUISSANCE) et diminuer le prix en appuyant sur le bouton TEMPERATURE (TEMPÉRATURE).
3 00 NORMAL	Modèles PN/PR seulement : Valeur par défaut définie en usine sur 6 00, ou 0.
3.07 DELICATES (ARTICLES DÉLICATS)	DELICATES (ARTICLES DÉLICATS) Tarif spécial de programme normal – Augmenter le prix entre 0 et 200 en appuyant sur le bouton POWERWASH (LAVAGE HAUTE PUISSANCE) et diminuer le prix en appuyant sur le bouton TEMPERATURE (TEMPÉRATURE).
3 00 DELICATES (ARTICLES DÉLICATS)	Modèles PN/PR seulement : Valeur par défaut définie en usine sur 6 00, ou 0.
3.07 POWERWASH (LAVAGE HAUTE PUISSANCE)	POWERWASH (LAVAGE HAUTE PUISSANCE) Tarif de programme normal – Augmenter le prix entre 0 et 200 en appuyant sur le bouton POWERWASH (LAVAGE HAUTE PUISSANCE) et diminuer le prix en appuyant sur le bouton TEMPERATURE (TEMPÉRATURE).
3 00 POWERWASH (LAVAGE HAUTE PUISSANCE)	Modèles PN/PR seulement : Valeur par défaut définie en usine sur 6 00, ou 0. → Appuyer une fois sur le bouton EXTRA RINSE (RINÇAGE SUPPLÉMENTAIRE) pour passer au code suivant.
4,05	DURÉE DU SÉCHAGE SPÉCIAL (SÈCHEUSE)
4,05	Modèles PD : Représente le nombre de minutes par pièce ou l'impulsion de débit. La valeur par défaut en usine est de 5 minutes par pièce. Exemple : six pièces x 5 minutes = 30 minutes. En appuyant sur le bouton HEAVY DUTY (SERVICE INTENSE), la valeur peut être réglée entre 1 et 99 minutes.
4,45	Modèles PN/PR : Représente la durée du programme fixe en minutes. Exemple : « 4.45 » = 45 minutes. → Appuyer une fois sur le bouton EXTRA RINSE (RINÇAGE SUPPLÉMENTAIRE) pour passer au code suivant.
5,00	MINUTES DE L'HORLOGE (LAVEUSE)
5,00	Paramétrage des minutes de l'horloge; choisir une valeur entre 0 et 59 minutes en appuyant sur le bouton POWERWASH (LAVAGE HAUTE PUISSANCE). → Appuyer une fois sur le bouton EXTRA RINSE (RINÇAGE SUPPLÉMENTAIRE) pour passer au code suivant.
6,00	HEURES DE L'HORLOGE (LAVEUSE) REMARQUE : Utilise une horloge de 24 – heures.
6,00	Paramétrage des TIME-OF-DAY CLOCK (HEURES DE L'HORLOGE); choisir une valeur entre 0 et 23 heures en appuyant sur le bouton POWERWASH (LAVAGE HAUTE PUISSANCE). → Appuyer une fois sur le bouton EXTRA RINSE (RINÇAGE SUPPLÉMENTAIRE) pour passer au code suivant.
7,00	HEURE DE DÉBUT DU PRIX SPÉCIAL (LAVEUSE) REMARQUE : Utilise une horloge de 24 – heures.

Code	Explication
7,00	Représente l'heure de début, entre 0 et 23 heures. Sélectionner START HOUR (HEURE DE DÉBUT) en appuyant sur le bouton POWERWASH (LAVAGE HAUTE PUISSANCE). → Appuyer une fois sur le bouton EXTRA RINSE (RINÇAGE SUPPLÉMENTAIRE) pour passer au code suivant.
8,00	HEURE DE FIN DU PRIX SPÉCIAL (SÈCHEUSE) REMARQUE : Utilise une horloge de 24 – heures.
8,00	Représente l'heure de fin, entre 0 et 23 heures. Sélectionner STOP HOUR (HEURE DE FIN) en appuyant sur le bouton HEAVY DUTY (SERVICE INTENSE). → Appuyer une fois sur le bouton EXTRA RINSE (RINÇAGE SUPPLÉMENTAIRE) pour passer au code suivant.
9,10	JOUR DE PRIX SPÉCIAL (LAVEUSE)
9,10	Représente le jour de la semaine et indique si un prix spécial est sélectionné pour ce jour. Un nombre suivi de « 0 » indique l'absence de sélection pour ce jour particulier (9.1S). Les jours de la semaine (1 à 7) peuvent être sélectionnés en appuyant sur le bouton POWERWASH (LAVAGE HAUTE PUISSANCE). Appuyer une fois sur le bouton DELICATES (ARTICLES DÉLICATS) pour sélectionner le tarif spécial pour chaque jour choisi. En quittant le code de paramétrage « 9 », l'affichage doit indiquer le jour actuel de la semaine : AFFICHAGE JOUR DE LA SEMAINE CODE (sélectionné) 10 Jour 1 = Dimanche 1S 20 Jour 2 = Lundi 2S 30 Jour 3 = Mardi 3S 40 Jour 4 = Mercredi 4S 50 Jour 5 = Jeudi 5S 60 Jour 6 = Vendredi 6S 70 Jour 7 = Samedi 7S → Appuyer une fois sur le bouton EXTRA RINSE (RINÇAGE SUPPLÉMENTAIRE) pour passer au code suivant.
A.00	OPTION D'AFFICHAGE DE LA BOÎTE À MONNAIE (LAVEUSE) Cette option est activée ou désactivée par sélection.
A.00	Désactivée par sélection.
A.5C	Activée par sélection. Appuyer sur le bouton DELICATES (ARTICLES DÉLICATS) une fois pour cette section. Lorsque cette option est sélectionnée, le compteur de monnaie ou de programmes peut être affiché (si l'option de comptage est sélectionnée) lorsque la boîte à monnaie est retirée. → Appuyer une fois sur le bouton EXTRA RINSE (RINÇAGE SUPPLÉMENTAIRE) pour passer au code suivant.
b.05	VALEUR DE LA PIÈCE 1 (LAVEUSE)
b.05	Cela représente la valeur de la pièce de monnaie 1 en nombre d'incrément de 0,05 \$ de la pièce de monnaie de valeur la plus grande. Exemple : 5 x 0,05 \$ = 0,25 \$. Il est possible de choisir entre 1 et 199 par incréments de 0,05 \$ en appuyant sur la touche POWERWASH (LAVAGE HAUTE PUISSANCE) pour augmenter la valeur ou sur la touche TEMPERATURE (TEMPÉRATURE) pour la diminuer. → Appuyer une fois sur le bouton EXTRA RINSE (RINÇAGE SUPPLÉMENTAIRE) pour passer au code suivant.

Code	Explication
C.20	VALEUR DE LA PIÈCE 2 (LAVEUSE)
C.20	<p>MODÈLES PD : Cela représente la valeur de la pièce de monnaie 2 en nombre d'incrément de 0,05 \$ de la pièce de monnaie de valeur la plus grande. Exemple : 20 x 0,05 \$ = 1,00 \$.</p> <p>Il est possible de choisir entre 1 et 199 par incréments de 0,05 \$ en appuyant sur la touche POWERWASH (LAVAGE HAUTE PUISSANCE) pour augmenter la valeur ou sur la touche TEMPERATURE (TEMPERATURE) pour la diminuer.</p>
C.05	<p>Modèles PN/PR seulement : Pour le modèle utilisant le mode débit amélioré, ce champ représente la valeur de l'appoint par incréments de 0,05 \$ pour la sècheuse, ou 0,25 \$. La valeur par défaut définie en usine de C.05 représente 5 x 0,05 \$ ou 0,25 \$.</p> <p>→ Appuyer une fois sur le bouton EXTRA RINSE (RINÇAGE SUPPLÉMENTAIRE) pour passer au code suivant.</p>
E.00	OPTION AJOUT DE MONNAIE (LAVEUSE) Cette option est activée ou désactivée par sélection. Avec cette option, l'affichage client indique le nombre de pièces ou l'impulsion de débit à utiliser plutôt que le montant en dollars et cents.
E.00	Désactivée par sélection.
E.AC	<p>Activée par sélection.</p> <p>Appuyer trois fois de suite sur le bouton DELICATES (ARTICLES DÉLICATS) pour cette sélection.</p> <p>Modèles PN/PR seulement : dans le mode Débit amélioré, cette option n'est pas accessible.</p> <p>→ Appuyer une fois sur le bouton EXTRA RINSE (RINÇAGE SUPPLÉMENTAIRE) pour passer au code suivant.</p>
PRIX DU PASSAGE DE PROGRAMME DE LAVAGE (LAVEUSE)	
H.00 COOL (FRAÎCHE)	COOL (FRAÎCHE) Prix du passage pour température fraîche – Définir le prix entre 0 et 200 en appuyant sur le bouton POWERWASH (lavage haute puissance) pour augmenter ou sur le bouton TEMPERATURE (TEMPERATURE) pour diminuer.
H.00 WARM (CHAUDE)	WARM (CHAUDE) Prix du passage pour température chaude – Définir le prix entre 0 et 200 en appuyant sur le bouton POWERWASH (LAVAGE HAUTE PUISSANCE) pour augmenter ou sur le bouton TEMPERATURE (TEMPERATURE) pour diminuer.
H.00 HOT (TRÈS CHAUDE)	HOT (TRÈS CHAUDE) Prix du passage pour température très chaude – Définir le prix entre 0 et 200 en appuyant sur le bouton POWERWASH (LAVAGE HAUTE PUISSANCE) pour augmenter ou sur le bouton TEMPERATURE (TEMPERATURE) pour diminuer.
H.01 EXTRA RINSE (RINÇAGE SUPPLÉMENTAIRE)	<p>EXTRA RINSE (RINÇAGE SUPPLÉMENTAIRE) Prix du passage pour rinçage supplémentaire – Définir le prix entre 0 et 200 en appuyant sur le bouton POWERWASH (LAVAGE HAUTE PUISSANCE) pour augmenter ou sur le bouton TEMPERATURE (TEMPERATURE) pour diminuer.</p> <p>→ Appuyer une fois sur le bouton EXTRA RINSE (RINÇAGE SUPPLÉMENTAIRE) pour passer au code suivant.</p>
J.cd	OPTION DE PIÈCES/DÉBIT (LAVEUSE)
J.cd	Modes pièces et carte de débit sélectionnés.
J.d	Mode carte de débit sélectionné, mode pièces désactivé. Appuyer trois fois de suite sur le bouton DELICATES (ARTICLES DÉLICATS) pour cette sélection.
J.C	Mode pièces sélectionné, mode carte de débit désactivé. Appuyer trois fois de suite sur le bouton DELICATES (ARTICLES DÉLICATS) pour cette sélection.
J.Ed	L'option Enhanced Debit (Débit Amélioré) est automatiquement sélectionnée lorsqu'un lecteur de cartes de 2 ^e génération est installé dans la laveuse. L'option « Ed » (Débit Amélioré) ne peut pas être sélectionnée ou désactivée manuellement.

Code	Explication
→	Appuyer une fois sur le bouton EXTRA RINSE (RINÇAGE SUPPLÉMENTAIRE) pour passer au code suivant.
L.00	OPTION DE SUPPRESSION DU PRIX (LAVEUSE) Cette option indique sur l'afficheur client « ADD » (INTRODUIRE) ou « AVAILABLE » (DISPONIBLE) au lieu du montant à ajouter (utilisé principalement avec les installations à carte de débit)
L.00	Désactivée par sélection.
L.PS	<p>Activée par sélection. Appuyer sur le bouton DELICATES (ARTICLES DÉLICATS) une fois pour modifier cette sélection.</p> <p>→ Appuyer une fois sur le bouton EXTRA RINSE (RINÇAGE SUPPLÉMENTAIRE) pour passer au code suivant.</p>
n.CE	OPTION D'ANNULATION DE DÉPÔT (LAVEUSE) Lorsque cette option est sélectionnée, l'argent mémorisé en avoir sans ajout supplémentaire ou activité de programme pendant 30 minutes est effacé.
n.CE	Activée par sélection.
n.00	Désactivée par sélection. Appuyer sur le bouton DELICATES (ARTICLES DÉLICATS) pour annuler cette sélection.
→	Appuyer une fois sur le bouton EXTRA RINSE (RINÇAGE SUPPLÉMENTAIRE) pour passer au code suivant.
r.800	VITESSE D'ESSORAGE MAXIMALE (LAVEUSE)
r.800	Les vitesses d'essorage suivantes peuvent être sélectionnées : 600 tr/min, 750 tr/min, 800 tr/min, 1000 (affiché 999) tr/min. Pour passer d'une vitesse le suivant, appuyer sur le bouton DELICATES (ARTICLES DÉLICATS). Valeur par défaut d'usine réglée sur 800 tr/min.
→	Appuyer une fois sur le bouton EXTRA RINSE (RINÇAGE SUPPLÉMENTAIRE) pour passer au code suivant.
U.00	COMPENSATION PAR INCRÉMENTS EN CENTS (SÈCHEUSE)
U.00	Représente la compensation du prix par incréments en cents utilisée dans les modèles PN/PR de 2 ^e génération (débit amélioré). Choisir entre 0 et 4 cents en appuyant sur le bouton HEAVY DUTY (SERVICE INTENSE).
U.00	DÉCALAGE D'AUGMENTATION DE PIÈCES DE MONNAIE (EN CENTS) (LAVEUSE)
U.00	Représente la compensation du prix par incréments en cents utilisée dans les modèles PN/PR de 2 ^e génération (débit amélioré). Augmenter le prix de 0 à 4 cents en appuyant sur le bouton POWERWASH (LAVAGE HAUTE PUISSANCE) et diminuer le prix en appuyant sur le bouton TEMPERATURE (TEMPERATURE).
→	Appuyer une fois sur le bouton EXTRA RINSE (RINÇAGE SUPPLÉMENTAIRE) pour passer au code suivant.
RÉGLAGES DE PROGRAMME (LAVEUSE)	
A1.03	DURÉE DU PRÉLAVAGE Ce code correspond au nombre de minutes du programme PREWASH (PRÉLAVAGE). Définir le prix entre 2 et 7 en appuyant sur le bouton POWERWASH (LAVAGE HAUTE PUISSANCE) pour augmenter ou sur le bouton TEMPERATURE (TEMPERATURE) pour diminuer.
→	Appuyer une fois sur le bouton EXTRA RINSE (RINÇAGE SUPPLÉMENTAIRE) pour passer au code suivant.
A2.03	DURÉE DE L'ESSORAGE FINAL Ce code correspond au nombre de minutes de l'essorage final à grande vitesse. Définir le prix entre 3 et 8 en appuyant sur le bouton POWERWASH (LAVAGE HAUTE PUISSANCE) pour augmenter ou sur le bouton TEMPERATURE (TEMPERATURE) pour diminuer.
→	Appuyer une fois sur le bouton EXTRA RINSE (RINÇAGE SUPPLÉMENTAIRE) pour passer au code suivant.

Code	Explication
A3.02	<p>Les réglages de programme normal permettent au propriétaire de sélectionner les options de programme par défaut comme la Water Temperature (Température d'Eau), le Prewash (Prélavage) et le Extra Rinse (Rinçage Supplémentaire).</p> <p>Voir le Tableau 1 pour les réglages spécifiques. Le programme normal est réglé à 02 par l'usine. Définir le prix en appuyant sur le bouton POWERWASH (LAVAGE HAUTE PUISSANCE) pour augmenter ou sur le bouton TEMPERATURE (TEMPÉRATURE) pour diminuer.</p> <p>→ Appuyer une fois sur le bouton EXTRA RINSE (RINÇAGE SUPPLÉMENTAIRE) pour passer au code suivant.</p>
A4.00	<p>Les réglages de Delicates Cycle (Programme pour Articles Délicats) permettent au propriétaire de sélectionner les options de programme par défaut comme la Water Temperature (Température d'Eau), le Prewash (Prélavage) et le Extra Rinse (Rinçage Supplémentaire).</p> <p>Voir le Tableau 1 pour les réglages spécifiques. Le programme pour articles délicats est réglé à 00 par l'usine. Définir le prix en appuyant sur le bouton POWERWASH (LAVAGE HAUTE PUISSANCE) pour augmenter ou sur le bouton TEMPERATURE (TEMPÉRATURE) pour diminuer.</p> <p>→ Appuyer une fois sur le bouton EXTRA RINSE (RINÇAGE SUPPLÉMENTAIRE) pour passer au code suivant.</p>
A5.0F	<p>Les réglages de Powerwash Cycle (Programme pour Lavage Haute Puissance) permettent au propriétaire de sélectionner les options de programme par défaut comme la Water Temperature (Température d'Eau), le Prewash (Prélavage) et le Extra Rinse (Rinçage Supplémentaire).</p> <p>Voir le Tableau 1 pour les réglages spécifiques. Le programme de lavage haute puissance est réglé à 0F par l'usine. Définir le prix en appuyant sur le bouton POWERWASH (LAVAGE HAUTE PUISSANCE) pour augmenter ou sur le bouton TEMPERATURE (TEMPÉRATURE) pour diminuer.</p> <p>→ Appuyer une fois sur le bouton EXTRA RINSE (RINÇAGE SUPPLÉMENTAIRE) pour passer au code suivant.</p>

Si le compteur de programmes (9 0C) est sélectionné, le calcul du total est le suivant :

1 00 Programmes en CENTAINES. $1 \underline{02} = 200$
 2 00 Programmes en UNITÉS. $2 \underline{25} = 25$
TOTAL DE PROGRAMMES = 225

« AFFICHAGE SEULEMENT » : l'annulation n'est pas possible.

Appuyer une fois sur la rondelle touche EXTRA RINSE (RINÇAGE SUPPLÉMENTAIRE) pour passer au code suivant.

Si le compteur de monnaie (1.0C ou 1.C0) est sélectionné, le calcul du total est le suivant :

3 00 CENTAINES de dollars. $3 \underline{01} = 100,00 \$$
 4 00 Dollars en UNITÉS. $4 \underline{68} = 68,00 \$$
 5 00 Valeur en MONNAIE. $5 \underline{75} = 0,75 \$$
TOTAL = 168,75 \$

FIN DES OPÉRATIONS DE PARAMÉTRAGE

QUITTER LE MODE DE PARAMÉTRAGE

- Modèles PD : Tourner la clé de sélection de service et la retirer.
- Modèles PN/PR : Retirer la carte de paramétrage manuel.

Tableau 1

A3, A4 ou A5	Extra Rinse (Rinçage Supplémentaire)	Prewash (Prélavage)	Wash Temp (Température de Lavage)	A3, A4 ou A5	Extra Rinse (Rinçage Supplémentaire)	Prewash (Prélavage)	Wash Temp (Température de Lavage)
00	Désactivée	Désactivée	Cold (Froide)	08	Activée	Désactivée	Cold (Froide)
01	Désactivée	Désactivée	Cool (Fraîche)	09	Activée	Désactivée	Cool (Fraîche)
02	Désactivée	Désactivée	Warm (Tiède)	0A	Activée	Désactivée	Warm (Tiède)
03	Désactivée	Désactivée	Hot (Chaude)	0 b	Activée	Désactivée	Hot (Chaude)
04	Désactivée	Activée	Cold (Froide)	0 c	Activée	Activée	Cold (Froide)
05	Désactivée	Activée	Cool (Fraîche)	0 d	Activée	Activée	Cool (Fraîche)
06	Désactivée	Activée	Warm (Tiède)	0E	Activée	Activée	Warm (Tiède)
07	Désactivée	Activée	Hot (Chaude)	0F	Activée	Activée	Hot (Chaude)

SEGURIDAD DE LA LAVADORA/SECADORA APILABLE

Su seguridad y la seguridad de los demás es muy importante.

Hemos incluido muchos mensajes importantes de seguridad en este manual y en su electrodoméstico. Lea y obedezca siempre todos los mensajes de seguridad.



Este es el símbolo de alerta de seguridad.

Este símbolo le llama la atención sobre peligros potenciales que pueden ocasionar la muerte o una lesión a usted y a los demás.

Todos los mensajes de seguridad irán a continuación del símbolo de advertencia de seguridad y de la palabra "PELIGRO" o "ADVERTENCIA". Estas palabras significan:

⚠ PELIGRO

Si no sigue las instrucciones de inmediato, usted puede morir o sufrir una lesión grave.

⚠ ADVERTENCIA

Si no sigue las instrucciones, usted puede morir o sufrir una lesión grave.

Todos los mensajes de seguridad le dirán el peligro potencial, le dirán cómo reducir las posibilidades de sufrir una lesión y lo que puede suceder si no se siguen las instrucciones.



ADVERTENCIA - "Riesgo de incendio"

- La instalación de la secadora de ropa debe ser realizada por un técnico calificado.
- Instalar la secadora de ropa de acuerdo con las instrucciones del fabricante.
- No instalar la secadora de ropa con materiales de ventilación de plástico. Si se instala ducto flexible metálico (tipo aluminio), éste debe ser de un tipo específico que sea avalado por el fabricante como apto para el uso con secadora de ropa. Los materiales de ventilación flexibles son bien conocidos por colapsarse, se aplastan fácilmente y retienen pelusa. Estas condiciones bloquearán el flujo de aire de la secadora e incrementarán el riesgo de incendio.
- Para reducir el riesgo de lesiones graves o muerte, siga todas las instrucciones de instalación.
- Guarde estas instrucciones.

■ Se recomienda que el propietario coloque en un lugar a la vista las instrucciones para el uso del cliente en caso de que este perciba olor a gas. Esta información deberá obtenerse de su proveedor de gas.

■ Coloque a la vista la siguiente advertencia.

PARA SU SEGURIDAD

1. NO USE NI GUARDE GASOLINA NI OTROS MATERIALES INFLAMABLES DENTRO DE ESTE APARATO NI CERCA DEL MISMO.
2. NO PULVERICE AEROSOL EN LAS PROXIMIDADES DE ESTE APARATO MIENTRAS ESTÉ EN FUNCIONAMIENTO.
3. NO MODIFIQUE EL APARATO.
4. NO COLOQUE ARTÍCULOS SOBRE O CONTRA ESTE APARATO.
5. NO UTILICE NI ALMACENE MATERIALES INFLAMABLES DENTRO O CERCA DE ESTE APARATO.



PRECAUCIÓN — RIESGO DE INCENDIO/ DE MATERIALES INFLAMABLES

Este es un símbolo de advertencia de seguridad adicional que le avisa del riesgo de incendio. Es necesario tener cuidado para evitar provocar un incendio al encender material inflamable.

SEGURIDAD DE LA LAVADORA/SECADORA APILABLE

ADVERTENCIA:

PELIGRO DE INCENDIO O EXPLOSIÓN

Si no se siguen las advertencias de seguridad con exactitud, se podrían producir lesiones graves, muertes o daños a la propiedad.

- No almacene o use gasolina u otros líquidos y vapores inflamables cerca de éste u otro aparato electrodoméstico.
- **PASOS QUE USTED DEBE SEGUIR SI HUELE A GAS:**
 - No trate de encender ningún aparato electrodoméstico.
 - No toque ningún interruptor eléctrico; no use ningún teléfono en su edificio.
 - Desaloje a todos los ocupantes del cuarto, edificio o área.
 - Llame inmediatamente a su proveedor de gas desde el teléfono de un vecino. Siga las instrucciones de su proveedor de gas.
 - Si usted no puede comunicarse con su proveedor de gas, llame al departamento de bomberos.
- La instalación y el servicio deben ser efectuados por un instalador calificado, una agencia de servicio o por el proveedor de gas.

ADVERTENCIA: Las pérdidas de gas no siempre se pueden detectar por el olfato.

Para obtener más información, póngase en contacto con su proveedor de gas.

Si se detecta una fuga de gas, siga las instrucciones de "Pasos que usted debe seguir si huele a gas".

INSTRUCCIONES DE SEGURIDAD IMPORTANTES

ADVERTENCIA: A fin de reducir el riesgo de incendio, choque eléctrico o lesiones personales al usar la lavadora/secadora, deben seguirse las precauciones básicas, incluidas las siguientes:

- Lea todas las instrucciones antes de usar la lavadora/secadora. 
- Esta secadora se ha diseñado solamente para secar ropa y materiales textiles que hayan sido lavados en agua. No la use para ningún otro fin.
- **ADVERTENCIA:** Si percibe olor a gas, no use la secadora ni ningún equipo eléctrico que esté cerca. Advierta a otras personas que deben despejar la zona. Comuníquese con el propietario de la lavadora/secadora inmediatamente.
- Los artículos impregnados con aceite pueden incendiarse espontáneamente, sobre todo cuando se los expone a fuentes de calor como una secadora. Los artículos se calientan, provocando una reacción de oxidación en el aceite. La oxidación crea calor. Si el calor no puede escapar, los artículos pueden calentarse lo suficiente como para incendiarse. Si se hacen pilas, se amontonan o se guardan artículos impregnados con aceite, esto impedirá que el calor escape y generará un peligro de incendio.
- Si no puede evitarse poner en una secadora telas que contengan aceite vegetal o de cocina, o que hayan sido contaminadas por productos para el cuidado del cabello, las mismas deberán lavarse en agua caliente con detergente adicional – esto reducirá el peligro, pero no lo eliminará.
- No lave ni seque artículos que ya se hayan limpiado, lavado, remojado o manchado con gasolina, disolventes de limpieza en seco, u otras sustancias inflamables o explosivas ya que despiden vapores que pueden encenderse o causar una explosión.
- Los artículos que se hayan ensuciado con sustancias tales como acetona, alcohol, gasolina, queroseno, quitamanchas, aguarrás, ceras y quita ceras, deberán lavarse en agua caliente con una cantidad adicional de detergente antes de secarse en la secadora.
- No añada al agua de lavado gasolina, disolventes de limpieza en seco ni otras sustancias inflamables o explosivas. Estas sustancias despiden vapores que pueden encenderse o causar una explosión.
- No seque en la secadora artículos que no hayan sido lavados.
- No utilice esta secadora si se han usado productos químicos industriales para la limpieza. La posible presencia de residuos de productos químicos agresivos o descompuestos en la carga puede producir daños en la secadora y gases nocivos.
- No permita que jueguen los niños sobre o dentro de la lavadora/secadora. Es necesario supervisar a los niños cuando se use la lavadora/secadora cerca de ellos. La limpieza y el mantenimiento del usuario no debe ser realizados por niños sin supervisión. Los niños menores de 3 años deben mantenerse alejados, a menos que se los supervise constantemente.

CONSERVE ESTAS INSTRUCCIONES

-CONTINÚA EN LA PÁGINA SIGUIENTE-

SEGURIDAD DE LA LAVADORA/SECADORA APILABLE

- Este aparato está diseñado, pero no se limita, a su uso en áreas públicas.
- Este aparato no ha sido diseñado para ser usado por personas (incluidos niños) con capacidad física, sensorial o mental reducida, o con falta de experiencia o conocimiento, a menos que lo hagan bajo supervisión o siguiendo las instrucciones relativas al uso del aparato, a cargo de una persona responsable por su seguridad.
- Quite las puertas a los compartimentos de la lavadora/ secadora antes de ponerla fuera de funcionamiento o de descartarla.
- No introduzca las manos en la lavadora/secadora cuando la cuba, el agitador o el tambor estén en movimiento.
- Al abrir la puerta de la secadora se detiene el funcionamiento de la misma.
- Cuando cargue o vuelva a cargar la secadora, evite tocar las partes metálicas del tambor que estén calientes (riesgo de quemaduras).
- Retire todos los objetos de los bolsillos tales como encendedores y fósforos.
- El aparato se debe desconectar de la energía eléctrica durante su reparación o cuando se le reemplacen piezas.
- Si la rotación del tambor está bloqueada debido a materiales textiles atascados, desconecte la secadora del suministro de energía antes de retirar cuidadosamente lo que esté atascado.
- No use la secadora si no calienta o si parece defectuosa o dañada. Póngase en contacto con el propietario.
- No instale ni almacene esta lavadora/secadora donde esté expuesta a la intemperie.
- No altere los controles.
- Este aparato incorpora una conexión a tierra solo para fines funcionales.
- Limpie el filtro de pelusa de la secadora antes o después de cada carga.
- No use esta secadora sin el filtro de pelusa en su lugar.
- En ciertas condiciones, puede producirse gas hidrógeno en un sistema de agua caliente que no se ha utilizado durante dos semanas o más. **EL GAS DE HIDRÓGENO ES EXPLOSIVO.** Si no se ha usado el agua caliente durante dicho periodo, antes de usar la lavadora, abra todos los grifos de agua caliente y deje que corra el agua por varios minutos. De este modo, se eliminará cualquier acumulación de gas de hidrógeno. Puesto que el gas es inflamable, se recomienda no fumar ni utilizar llamas en ese momento.
- No repare ni reemplace ninguna pieza de la lavadora/ secadora ni trate de repararla a menos que esto se recomiende específicamente en este Manual de uso y cuidado o en instrucciones de reparación publicadas para el usuario que usted comprenda y solo si cuenta con la experiencia necesaria para llevar a cabo dicha reparación. Si se daña el cable de suministro eléctrico, deberá sustituirlo el fabricante, su agente de servicios o una persona calificada para evitar peligros. Los suavizantes o productos similares deben utilizarse como se especifica en sus instrucciones.
- Los artículos como gomaespuma (espuma de látex), gorras de baño, telas a prueba de agua, artículos con reverso de goma y prendas o almohadas rellenas de gomaespuma, no deberían secarse en la secadora.
- La parte final de un ciclo de rotación en la secadora ocurre sin calor (ciclo de enfriamiento) para asegurarse de que los artículos se dejen a una temperatura que asegure que no se dañarán.
- **ADVERTENCIA:** No detenga la secadora antes de finalizar el ciclo de secado a no ser que saque y extienda todos los artículos rápidamente para disipar el calor. (Evite los riesgos de combustión espontánea).
- **ADVERTENCIA:** El aparato no se debe abastecer de un dispositivo de conmutación externo, como un temporizador, o conectarse a un circuito que se enciende y apaga regularmente a través de una red.
- En caso de que haya una falla en el suministro de energía, quite la carga rápidamente y extiéndala para evitar un riesgo de combustión espontánea.
- Mantenga el área alrededor de la abertura de ventilación y las áreas adyacentes a esta abertura sin pelusas, polvo o tierra.
- No deben obstruirse las aberturas de ventilación con una alfombra o un objeto similar.
- No deben bloquearse ni sellarse las aberturas de ventilación que proveen aire fresco a la habitación y a la secadora.
- Control de parada de emergencia: Después de la instalación, se debe garantizar en todo momento el acceso al enchufe a la red eléctrica principal o la desconexión del suministro principal mediante un interruptor de dos polos para asegurar la desactivación inmediata de la secadora en caso de una emergencia.
- La parte interior de la secadora y el ducto de escape de ésta se deben limpiar periódicamente por personal de servicio calificado.
- Para obtener instrucciones de conexión a tierra consulte "Requisitos eléctricos".
- Deberá existir una ventilación adecuada para evitar el contraflujo de gases dentro de la habitación por parte de aparatos que quemen otros productos combustibles, incluidos fuegos abiertos.
- El nuevo juego de mangueras incluidas con el aparato que se deben usar. El antiguo juego de mangueras no debe volver a usarse.
- El aire de escape no debe salir por un conducto para emanaciones que se use para la salida de emanaciones de aparatos que queman gas u otros combustibles.
- Este aparato no se debe instalar detrás de una puerta con llave, una puerta corrediza o una puerta con una bisagra en el lado opuesto al de la secadora, de tal forma que la puerta de la secadora no se pueda abrir del todo.
- En caso de una falla se deben utilizar piezas de repuesto solo autorizadas.
- Si aparece un código de error, póngase en contacto con el propietario. El propietario deberá llamar al servicio técnico.
- Consulte la sección DIMENSIONES/ESPACIOS LIBRES para conocer los requisitos de espacio mínimo de instalación
- Capacidad de carga IEC de la secadora: 10,5 kg.
- Capacidad de carga IEC de la lavadora: 10,5 kg.

NOTA: En el punto de conexión entre el suministro de agua y el accesorio o electrodoméstico se debe instalar una válvula de retención simple compatible o algún otro dispositivo de prevención de reflujo no menos eficaz que proporcione protección contra el reflujo al menos a fluidos de categoría dos.

CONSERVE ESTAS INSTRUCCIONES

DESECHO DE LA LAVADORA/SECADORA APILABLE



Este electrodoméstico cumple con la directiva europea 2002/96/EC, RAEE (Residuos de aparatos eléctricos y electrónicos).

Al garantizar la correcta eliminación de este producto, ayudará a evitar posibles consecuencias negativas para el medioambiente y la salud de los seres humanos, lo cual podría ser ocasionado por el desecho inadecuado de este producto.

El símbolo en el producto, o en la documentación que acompaña al producto, indica que este aparato no puede tratarse como residuo doméstico. En su lugar, se entregará al punto de recogida correspondiente para el reciclaje de equipos eléctricos y electrónicos.

El desecho del aparato se debe realizar de acuerdo con las normas ambientales locales para la eliminación de residuos.

Para obtener información adicional acerca del tratamiento, recuperación y reciclaje de este producto, póngase en contacto con la oficina competente de la localidad, el centro de servicio de recolección de desechos domésticos o la tienda en donde adquirió el producto.

NOMENCLATURA DE LOS MODELOS:

MLG – Secadora a gas apilable de lavandería Maytag

22 – Modelo de lavadora/secadora apilable

PD – Control electrónico – Habilitado para tragamonedas

PR - Control electrónico - Preparado para tarjeta

HERRAMIENTAS Y PIEZAS

Herramientas y piezas necesarias:

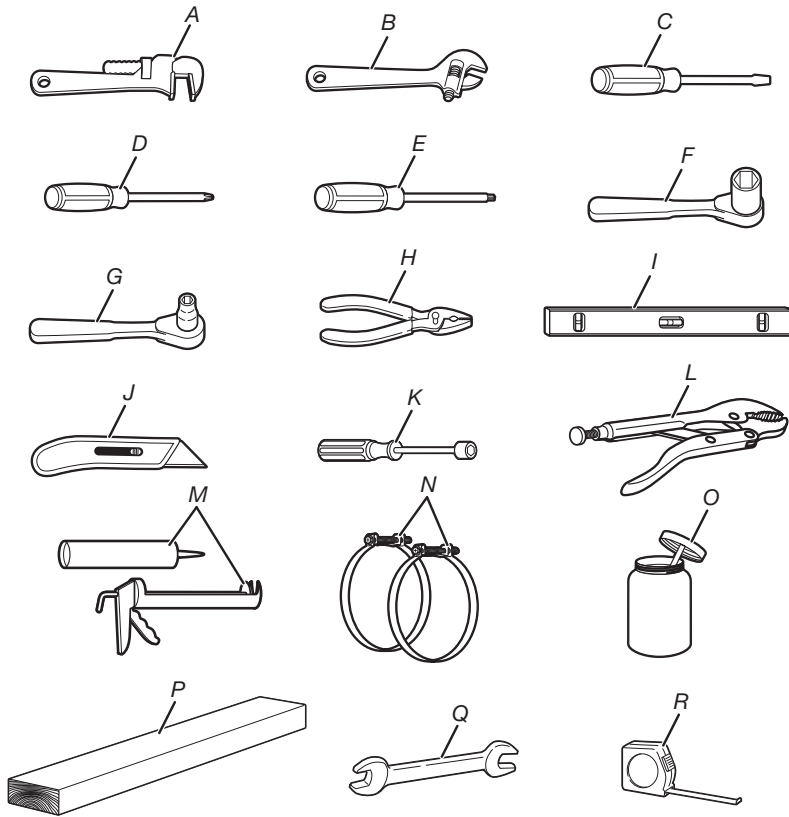

- A. Llave para tubos de 8" (200 mm) o 10" (250 mm)
- B. Llave ajustable de 8" (200 mm) o 10" (250 mm) que se abre a 1" (25 mm)
- C. Destornillador de hoja plana
- D. Destornillador Phillips
- E. Destornillador de seguridad o broca TORX† T20
- F. Llave de cubo de cabeza hexagonal de 1" (25 mm)
- G. Llave de cubo de 5/16" (8 mm)
- H. Alicates que se abren hasta 19/16" (39 mm)
- I. Nivel
- J. Cuchillo para uso general
- K. Sacatuercas de 1/4" (6 mm)
- L. Alicates de cierre
- M. Pistola y masilla para calafateo (para instalar el nuevo ducto de escape)
- N. Abrazaderas para ducto
- O. Compuesto para uniones de tubería adecuado para tipo gas
- P. Bloque de madera de 27" (686 mm)
- Q. Llaves de boca de 1/2" (13 mm) y 9/16" (14 mm)
- R. Regla o cinta de medir

Piezas suministradas:

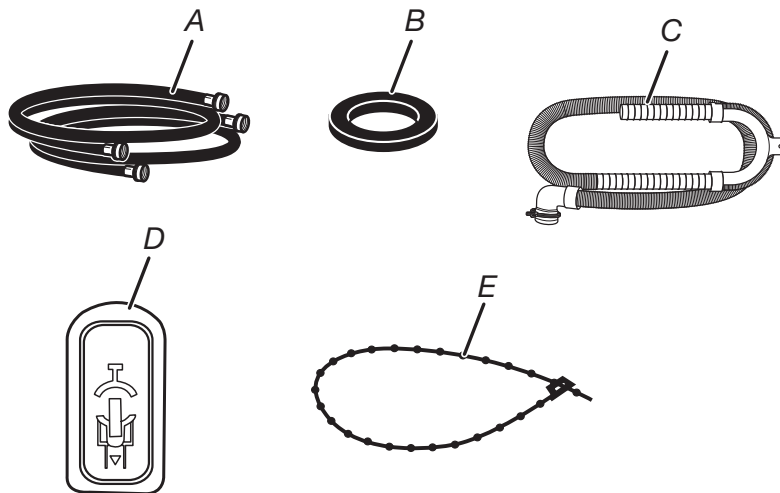

- A. Mangueras de entrada de agua (2)
- B. Arandelas de la manguera de entrada (4)
- C. Manguera de desagote con abrazadera, molde en U
- D. Tapón del agujero del perno de tránsito (4)
- E. Correa de atadura

†TORX es una marca comercial de Acument Intellectual Properties, LLC.

PIEZAS Y ACCESORIOS ADICIONALES

Piezas adicionales

Su instalación puede requerir piezas adicionales. Si está interesado en adquirir uno de los artículos mencionados aquí, comuníquese con un distribuidor autorizado de Maytag.

Si tiene	Debe comprar
Desagote en altura	Tina de desagote estándar de 76 L (20 galones) y 990 mm (39") de alto o fregadero, bomba de sumidero y conectores (disponibles de proveedores de fontanería locales)
Tubo vertical de 25 mm (1")	Adaptador de tubo vertical de 2" (51 mm) a 1" (25 mm) de diámetro, pieza número 3363920, juego de conectores, pieza número 285835
Manguera de desagote demasiado corta	Manguera de desagote de extensión, pieza número DRNEXT4 Juego de conectores, pieza número 285835
Desagote obstruido por pelusa	Protector del desagote, pieza número 367031 Juego de conectores, pieza número 285835
Sistema de desagote por el piso	Desviación de sifón, pieza número 285834 Juego de conectores (2), pieza número 285835 Manguera de desagote de extensión pieza número 285863
Grifos de agua fuera del alcance de las mangueras de llenado	Dos mangueras de llenado de agua más largas: Manguera con codo de 90° de 6 pies (1,8 m), pieza número 76314 10 pies (3,0 m), pieza número 350008

Accesorios

Realce su lavadora/secadora con estos accesorios de calidad superior.

Para ver más artículos de alta calidad, o para hacer un pedido, comuníquese con un distribuidor autorizado de Maytag.

Pieza número	Accesorio
8212526	Bandeja de goteo para lavadora, cabe debajo de todo
31682	Limpiador multiuso para electrodomésticos
1903WH	Carro de almacenamiento para artículos de lavandería
279818	Juego de ventilación de tres vías para secadora
285834	Juego de desviación de sifón

ESPECIFICACIONES

Estas unidades se venden en distintas regiones con distintos requisitos en cuanto a capacidad. A continuación se enumeran algunas formas de medición especificadas en este producto:

Capacidad de ropa seca: Una medida de peso que refleja una tolerancia mínima para la capacidad de volumen en seco necesaria a fin de determinar la posición arancelaria para importación.

Capacidad IEC: La medida de capacidad que indica la capacidad máxima de materiales textiles y ropa seca que el fabricante declara que pueden tratarse en un ciclo específico.

220 V-240 V~60 Hz 1f 10 A máximo IPX4 Peso total: 174 kg máximo

Ajustado en fábrica para GAS NATURAL: Tamaño de inyector: 2,2 mm; Entrada de calor bruta: 5,9 kW; Presión de suministro (G20): 20 mbar; Presión ajustada en fábrica: 7,4 mbar

Con kit de conversión a gas L.P.: Tamaño de inyector: 1,25 mm; Entrada de calor bruta: 6,4 kW

Presión de suministro de butano (G30): 28-30 mbar

Gas Presión de suministro (G31): 37 mbar

Lavadora	Secadora
Capacidad de ropa seca	
10,5 kg (23 lb)	10,5 kg (23 lb)
Capacidad IEC	
10,5 kg (23 lb)	10,5 kg (23 lb)
Nivel de sonido	
LpA: 58 dB(A) (Kpa+/-10 dB(A))	

DIMENSIONES/ESPACIOS LIBRES

Dimensiones

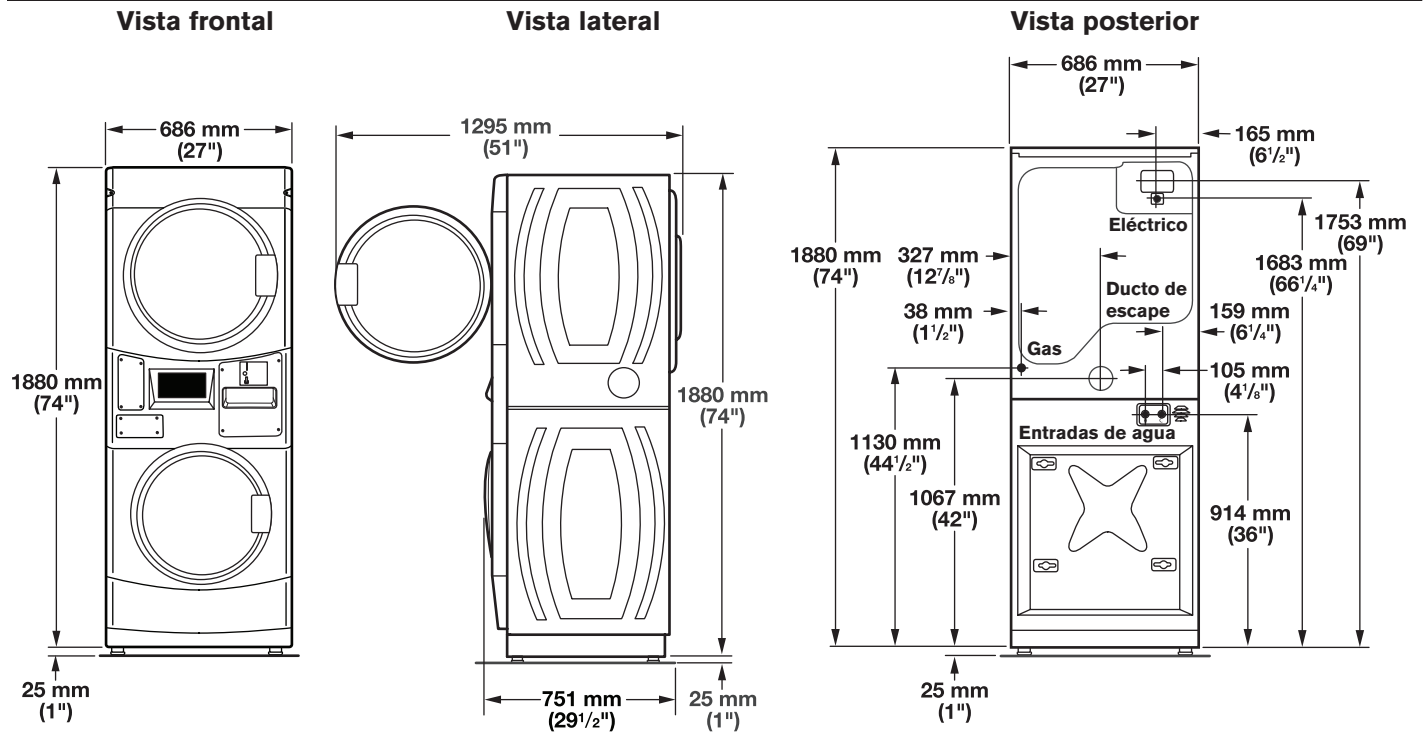

Espacios libres

Espacios libres laterales

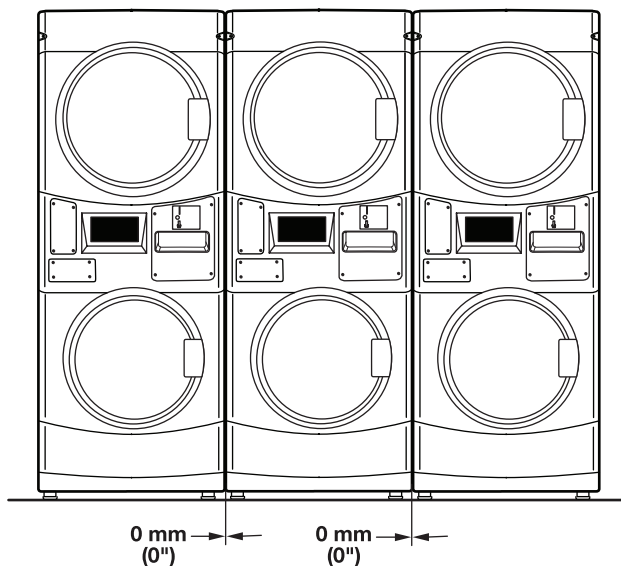

Espacios libres en la parte posterior y superior

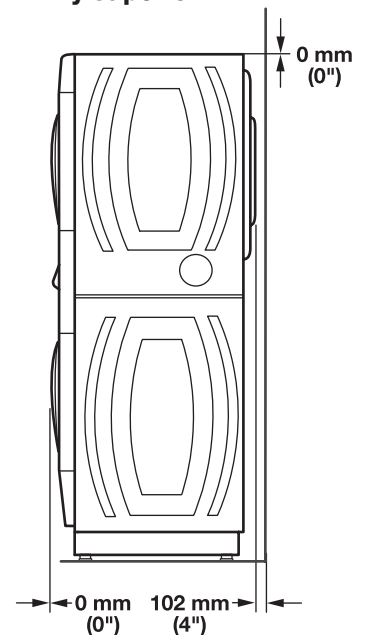

REQUISITOS DE INSTALACIÓN DE LA LAVADORA/ SECADORA A GAS APILABLE

Ubicación de la lavadora/secadora a gas apilable

⚠ ADVERTENCIA



Peligro de Explosión

Mantenga los materiales y vapores inflamables, tales como la gasolina, alejados de la secadora.

No instale en un garage.

No seguir estas instrucciones puede ocasionar la muerte, explosión o incendio.

La selección de una ubicación apropiada para la lavadora/secadora mejora el rendimiento y reduce al mínimo el ruido y la posible "caminata" de la lavadora.

La lavadora/secadora se puede instalar en un sótano, cuarto para lavar o un lugar empotrado. Consulte "Sistema de desagote".

También deberán tenerse en cuenta los requisitos de ubicación de otro aparato que le acompañe.

IMPORTANTE: No instale ni almacene esta lavadora/secadora donde esté expuesta a la intemperie. No almacene ni opere la lavadora/secadora a temperaturas de 0 °C (32 °F) o inferiores. El agua que quede en la lavadora puede ocasionar daños a bajas temperaturas. Usted es responsable de su correcta instalación.

Necesitará lo siguiente:

- Un calentador de agua fijado para suministrar a la lavadora agua a 49 °C (120 °F).
- Un suministro eléctrico con conexión a tierra. Consulte "Requisitos eléctricos".
- Grifos de agua fría y caliente ubicados a una distancia de no más de 4 pies (1,2 m) de las válvulas de llenado de agua fría y caliente, y una presión de agua de 20 – 100 psi (137,9 – 689,6 kPa).
- Un piso nivelado con un declive máximo de 1" (25 mm) debajo de la lavadora/secadora completa. No se recomienda instalar la lavadora/secadora sobre superficies blandas del piso, tales como alfombras o superficies con reverso de espuma.
- Un piso resistente y firme que soporte la lavadora/secadora con un peso total (agua y carga) de 450 lb (204 kg).
- Un desagote de piso debajo del tabique. Los tabiques divisorios prefabricados con contactos eléctricos, las líneas de entrada de agua y las instalaciones con desagotes deben ser usados únicamente donde los códigos locales lo permitan.

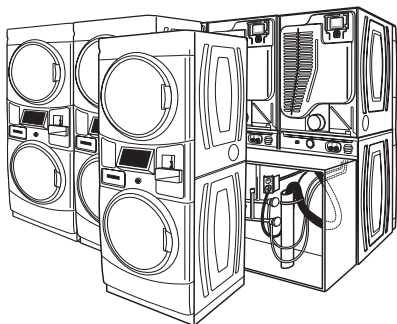

Espacios libres de instalación para la lavadora/secadora a gas apilable

- La ubicación debe ser lo suficientemente grande para permitir que las puertas de la lavadora y la secadora se abran completamente.
- Debe considerarse espacio adicional para facilitar la instalación y el mantenimiento. Las puertas se abren más de 180°. La puerta de la lavadora no es reversible.
- Se podrían necesitar espacios libres adicionales para las molduras de la pared, de la puerta y del piso.
- También se deberán tener en cuenta los requisitos para la ubicación de otro electrodoméstico que lo acompañe.

Cuando instale una secadora a gas:

IMPORTANTE: Respete todas las normativas y reglamentos vigentes.

- Verifique los requisitos de los códigos: Algunas normativas limitan, o no permiten, la instalación de la secadora en garajes, clóset o dormitorios. Comuníquese con el inspector de construcciones de su localidad.
- Asegúrese de que los bordes inferiores del gabinete, además de los lados de la parte posterior e inferior de la lavadora, estén libres de obstrucciones, para dejar un espacio libre adecuado para las aberturas de aire y el aire de combustión. Consulte a continuación el apartado "Instrucciones para la instalación empotrada y en clóset" para ver los requisitos mínimos de espacio.
- No la instale sobre alfombra.

Instrucciones para la instalación empotrada y en clóset

Esta lavadora podrá instalarse en un lugar empotrado o en un clóset. Esta lavadora/secadora no debe instalarse detrás de una puerta con llave, una puerta corredera o una puerta con una bisagra en el lado opuesto a la de la lavadora/secadora, de tal forma que no se pueda abrir por completo la puerta de la lavadora/secadora. Para la instalación empotrada o en clóset, los espacios libres mínimos figuran en la etiqueta de advertencia ubicada en la parte posterior de la secadora o en la sección "Dimensiones/espacios libres".

El espacio de instalación se expresa en milímetros y es el mínimo permitido. Debe considerarse espacio adicional para facilitar la instalación, el mantenimiento y el cumplimiento de las normativas y reglamentos locales.

Si se instala una puerta de clóset, la abertura mínima de aire sin obstáculos en la parte superior e inferior de la puerta deberá ser la que se muestra en el diagrama siguiente. Se aceptan puertas tipo persiana con aberturas de aire equivalentes.

La secadora debe ventilarse al exterior.

No se puede instalar otro electrodoméstico que usa combustible en el mismo clóset en que se encuentra la lavadora/secadora.

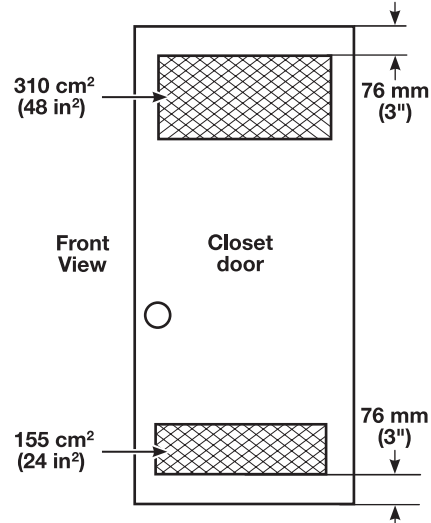

REQUISITOS DE INSTALACIÓN DE LA LAVADORA/ SECADORA A GAS APILABLE

Requisitos eléctricos de la lavadora/secadora a gas apilable

⚠ ADVERTENCIA



Voltaje Peligroso

IMPORTANTE: Respete todas las normativas y reglamentos vigentes.

NOTA: De acuerdo con la Directiva Europea de compatibilidad electromagnética (2014/30/UE), la impedancia del sistema de suministro eléctrico máxima a la que debe conectarse la secadora a gas debe ser de $0,054\Omega + j0,034\Omega$.

NOTA: Normas de seguridad eléctrica: El fabricante ha elegido cumplir con los estándares IEC/EN 60335 por ser los más apropiados para este producto.

Instalación de cableado fijo (bloque de terminal)

La lavadora/secadora se suministra sin cable eléctrico ni enchufe. Debe ser conectada por un electricista competente a un suministro eléctrico monofásico al voltaje mostrado en la placa, usando una instalación apropiada de cableado fijo de acuerdo con las normas de cableado locales y nacionales.

- Se debe utilizar un cable circular de 3 hilos con una sección mínima de 2.5 mm^2 (14 AWG).
- Las terminales eléctricas principales están ubicadas detrás del pequeño panel de acceso trasero (cubierta del bloque de terminal), y las conexiones deben hacerse de acuerdo con las marcas del terminal.
 - Asegúrese de que haya una arandela cuadrada 3980399 (parte de la bolsa W10545880; arandela cuadrada incluida) instalada entre la cabeza del tornillo del terminal y la lengüeta del terminal. Para instalar, quite el tornillo, coloque la arandela cuadrada sobre el tornillo y vuelva a insertarlo parcialmente. Para minimizar el potencial de daños a la rosca, rote inicialmente el tornillo en sentido antihorario y luego en sentido horario. El cable desnudo debe colocarse entre la arandela cuadrada y la lengüeta del terminal, y debe asegurarse con el tornillo. Apriete a 4 Nm (35 lb.-pulg.) como mínimo.

⚠ ADVERTENCIA



Peligro de choque eléctrico

Este es un aparato de 3 hilos y debe estar conectado a tierra.

Ajuste bien todas las conexiones eléctricas.

No seguir estas instrucciones puede ocasionar la muerte, incendios o descargas eléctricas.

- Si se usa un terminal de alambre doblado en lugar de cable desnudo, debe colocarse entre la cabeza del tornillo y la lengüeta del terminal. Quite el tornillo y coloque el contacto doblado en la lengüeta del terminal, con el borde doblado hacia arriba, y luego vuelva a colocar el tornillo. Para minimizar el potencial de daños a la rosca, rote inicialmente el tornillo en sentido antihorario y luego en sentido horario hasta asegurarlo. Apriete a 4 Nm (35 lb.-pulg.) como mínimo.
- Debe utilizarse un fusible de alimentación de 10 A, y debe incorporarse al cableado fijo un interruptor con separación de contactos en ambos polos que proporcione una desconexión total en condiciones de sobretensión de categoría III, de acuerdo con la normativa local sobre cableado. La lavadora/secadora debe estar posicionada de manera que el interruptor de desconexión sea visible y de fácil acceso para el usuario. Este interruptor de desconexión también tiene la función de control de parada de emergencia para el usuario.
- Con la lavadora/secadora se proporciona un casquillo de sujeción del cable, que debe apretarse al finalizar el cableado. Recuerde que debe volver a colocar el panel de acceso del terminal (cubierta del bloque de terminal).
- No conecte a tierra una tubería de gas.

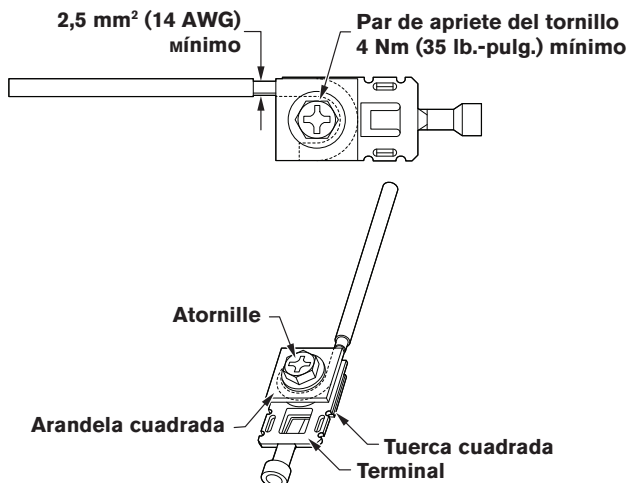

REQUISITOS DE INSTALACIÓN DE LA LAVADORA/ SECADORA A GAS APILABLE

Instalación del cable y enchufe

⚠ ADVERTENCIA



Peligro de descarga eléctrica

Enchufe en un tomacorriente con conexión a tierra.

No quitar la clavija de tierra.

No utilice un adaptador.

No utilice un cable de extensión.

No seguir estas instrucciones puede ocasionar la muerte, incendios o descargas eléctricas.

- Se requiere un suministro eléctrico con fusibles de 220 V–240 V, 60 Hz. Se recomienda un fusible o disyuntor de 10 A-16 A con retardo. Asimismo, se recomienda el uso de un circuito independiente que preste servicio únicamente a esta lavadora/secadora.
- Esta lavadora/secadora viene equipada con un cable eléctrico dotado de un enchufe de 3 terminales con conexión a tierra.
- Deberá haber un tomacorriente con toma de tierra situado a menos de 2 pies (610 mm) de cada lado de la lavadora/secadora.
- Para minimizar el posible riesgo de descarga eléctrica, el cable debe enchufarse a un tomacorriente de 3 clavijas con toma de tierra, de acuerdo con los códigos y ordenanzas locales. Si no hay disponible un tomacorriente equivalente, es responsabilidad y obligación personal del cliente el hacer instalar un tomacorriente debidamente conectado a tierra por un electricista calificado.
- La lavadora/secadora se desconectará de su fuente de alimentación durante el servicio y al cambiar piezas.
- La lavadora/secadora deberá colocarse de forma que el enchufe sea claramente visible y accesible, de forma que un operario pueda comprobar desde cualquier punto al que tenga acceso que el enchufe permanece retirado. Si esto no es posible, deberá preverse una desconexión con un sistema de bloqueo en posición aislada.
- Este enchufe tiene también la función de control de parada de emergencia para el usuario.
- Si los códigos lo permiten y se emplea un cable de conexión a tierra separado, se recomienda que un electricista calificado determine si la trayectoria de descarga a tierra es adecuada.
- Si se daña el cable de suministro eléctrico, deberá sustituirlo el fabricante, su agente de servicios o una persona calificada para evitar peligros.
- No haga la conexión a tierra sobre una tubería de gas.
- Consulte a un electricista cualificado si no está seguro de que la lavadora/secadora está correctamente conectada a tierra.
- No tenga un fusible en el circuito neutro o de conexión a tierra.
- Filipinas: El tomacorriente debe cumplir con el estándar nacional filipino PNS 1572:1997 Anexo A, 250 V, 10/15 A, 2 polos, 3 hilos, receptáculo con conexión a tierra.

INSTRUCCIONES DE CONEXIÓN A TIERRA

Esta lavadora/secadora debe conectarse a tierra. En el caso de funcionamiento defectuoso o avería, la conexión a tierra reducirá el riesgo de choque eléctrico al proporcionar una vía de menor resistencia para la corriente eléctrica. Esta lavadora/secadora requiere un cable que cuenta con un conductor para la conexión a tierra del equipo y un enchufe de conexión a tierra. El enchufe debe conectarse en un tomacorriente apropiado, que esté debidamente instalado y conectado a tierra de acuerdo con todos los códigos y ordenanzas locales.

ADVERTENCIA: La conexión incorrecta del conductor de conexión a tierra del equipo puede provocar el riesgo de un choque eléctrico. Si tiene dudas sobre la correcta conexión a tierra del aparato, consulte a un electricista o un técnico de servicio competente.

No modifique el cable o el enchufe de la fuente de alimentación. Si no encaja en el tomacorriente, consulte a un electricista competente para instalar un tomacorriente adecuado.

Método recomendado de conexión a tierra

Es su responsabilidad ponerse en contacto con un instalador eléctrico calificado para asegurarse de que la instalación eléctrica cumple todos los códigos y ordenanzas locales.

Requisitos de suministro de gas para la lavadora/secadora a gas apilable

⚠ ADVERTENCIA



Peligro de Explosión

Use una línea de suministro de gas nueva con aprobación CSA Internaciónal.

Instale una válvula de cierre.

Apriete firmemente todas las conexiones de gas.

Si se conecta a un suministro de gas LP, la presión no debe exceder una columna de agua de 33 cm (13") y debe ser verificada por una persona calificada.

Ejemplos de una persona calificada incluyen: personal de servicio del sistema de calefacción con licencia, personal autorizado de la compañía de gas, y personal autorizado para dar servicio.

No seguir estas instrucciones puede ocasionar la muerte, explosión o incendio.

Suministro de gas

Antes de la instalación, compruebe que sean compatibles las condiciones de distribución de gas local, el tipo y la presión del gas, y el ajuste del aparato.

REQUISITOS DE INSTALACIÓN DE LA LAVADORA/ SECADORA A GAS APILABLE

La información sobre el quemador se encuentra en la placa de características con el número de modelo/serie en el hueco de la puerta de la secadora. Si esta información no coincide con el tipo de gas disponible, consulte a su distribuidor.

Gas Natural:

Esta secadora ha sido ajustada en fábrica para ser usada con GAS NATURAL (G20) y no debería necesitarse otro ajuste durante su instalación.

Gas L.P.:

Esta secadora también está certificada para ser usada con gas L.P. con la conversión adecuada. No se deberá hacer intento alguno para convertir el electrodoméstico del gas especificado en la placa indicadora del modelo/de la serie para usarlo con un gas distinto sin consultar con el proveedor de gas.

La conversión debe ser realizada por un técnico de servicio competente. Gas El kit de conversión de gas, pieza número W10571757, está disponible para su compra en su distribuidor. El kit incluye las instrucciones completas.

Requisitos de la línea de suministro:

- A.** Proporcione una línea rígida de suministro de gas a la ubicación de la lavadora/secadora. Debe tener un mínimo de 12,5 mm (1/2") de diámetro interno. Cuando resulte aceptable para el proveedor de gas y las normativas locales, puede utilizarse una línea de suministro rígida de 10 mm (3/8") de diámetro interno para longitudes menores que 6,1 m (20'). Deben usarse compuestos para uniones de tubería que sean resistentes a la acción del gas L.P.
- B.** La conexión de gas a la secadora debe realizarse con una manguera de gas flexible adecuada para el aparato y la categoría de gas de acuerdo con las normas nacionales de instalación. En caso de duda, póngase en contacto con el proveedor de gas. Debe tener un mínimo de 10 mm (3/8") de diámetro interno.

Se debe usar medios de restricción entre la lavadora/secadora y la pared para evitar la tensión en el suministro de gas de tubería rígida cuando se mueve la lavadora/secadora. Se recomiendan una cadena de longitud adecuada y un gancho de pared.

La conexión de entrada de gas a la secadora es una rosca NPT de 3/8". Se proporciona un adaptador para convertir a una rosca según la norma ISO 228-1 (3/8" BSP).

Verifique si hay fugas utilizando una solución homologada para detección de fugas que no sea corrosiva. Si hay fugas, se observarán burbujas. Elimine cualquier fuga que encuentre. Se ha provisto una toma para medir la presión en la válvula de gas, que está ubicada dentro de la secadora y es accesible después de haber retirado el panel frontal inferior.

Durante cualquier prueba de presión del sistema, la secadora debe desconectarse del sistema de tubería del suministro de gas.

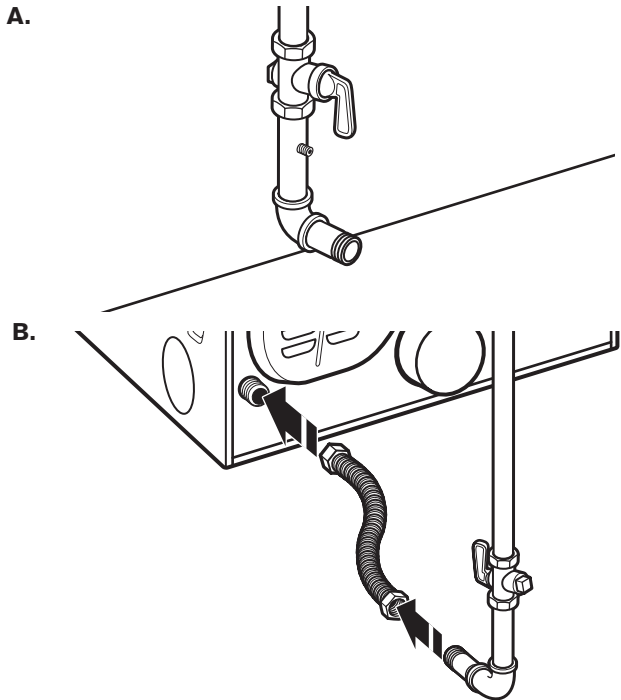

REQUISITOS DE VENTILACIÓN DE LA SECADORA

⚠ ADVERTENCIA



Peligro de Incendio

- Use un ducto de escape de metal pesado.
- No use un ducto de escape de plástico.
- No use un ducto de escape de aluminio.
- No seguir estas instrucciones puede ocasionar la muerte o incendio.

ADVERTENCIA: Para reducir el riesgo de incendio, esta secadora DEBE VENTILARSE EN EL EXTERIOR.

- Cumplir con estos requisitos de ventilación minimizará el ruido proveniente del aire en los ductos.
- Deberá proveerse una ventilación adecuada para evitar el contraflujo de gases de aparatos que consuman otros combustibles, incluidos fuegos abiertos, en la habitación (por ejemplo, el flujo de aire disponible que entre en la habitación deberá coincidir con el flujo de aire que sale de la misma).

- El ducto de escape de la secadora no debe conectarse en ningún conducto de gas, chimenea, pared, techo, desván, techo falso o el espacio oculto de un edificio. Debe usarse solamente un conducto de metal rígido o flexible para la ventilación.
- No use capotas de ventilación con pestillos magnéticos.

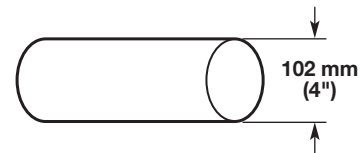

Ventilación de escape metálica y pesada de 102 mm (4")

- Solo pueden usarse un ducto de escape de metal pesado de 102 mm (4") y abrazaderas.
- No utilice un ducto de escape de plástico ni de hoja de metal.
- El aire de escape no debe salir por un conducto para emanaciones que se use para la salida de emanaciones de aparatos que queman gas u otros combustibles.
- Se requiere ventilación forzada de aire fresco.
- El aire de escape debe salir al exterior para evitar la asfixia.
- Si el escape se conecta a un sistema de escape de uso común, se deben instalar válvulas de charnela en cada conexión o contramedidas alternativas.
- El aire de escape no debe conectarse a un canal de escape o un horno.

REQUISITOS DE VENTILACIÓN DE LA SECADORA

Ducto de escape de metal rígido:

- Se recomienda para un mejor rendimiento de secado y para evitar que se aplaste o se retuerza.

Ducto de escape de metal flexible: (Es aceptable solo si es accesible para la limpieza)

- Debe extenderse por completo y tener soporte en la ubicación final de la secadora.
- Quite el exceso del mismo para evitar que se doble y se retuerza, lo cual puede dar lugar a una reducción del flujo de aire y a un rendimiento insuficiente.
- No instale un ducto de escape de metal flexible en paredes, techos o pisos cerrados.
- La longitud total no debe superar los 2,4 m (7¾ pies).
- Una capota de ventilación debe tapar el ducto de escape para evitar el ingreso de roedores e insectos al edificio.

NOTA: Si se usa un sistema de ventilación existente, limpie la pelusa que está en toda la longitud del sistema y asegúrese de que la capota de ventilación no esté obstruida con pelusa. Reemplace los conductos de ventilación de plástico o de hoja de metal por conductos de metal rígido o de metal flexible. Consulte "Cuadros del sistema de ventilación" y, si es necesario, modifique el sistema de ventilación existente para lograr el mejor desempeño de secado.

Codos:

- Los codos de 45° proveen un mejor flujo de aire que los codos de 90°.

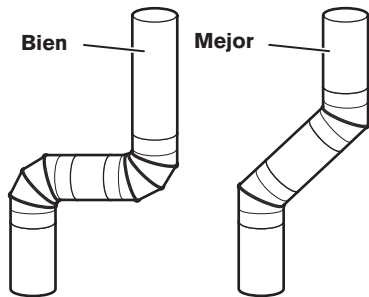

- Planifique la instalación a fin de usar el menor número posible de codos y vueltas.
- Cuando use codos o haga vueltas, deje todo el espacio que sea posible. Doble el respiradero gradualmente para evitar que se doble.
- La salida de ventilación está ubicada en el centro de la parte posterior de la secadora inferior.
- El ducto de escape puede ser dirigido hacia arriba, hacia abajo, a la izquierda, derecha, detrás de la secadora o directamente hacia atrás por la parte posterior de esta.
- Abrazaderas:
- Utilice abrazaderas para sellar todas las juntas.
- No debe conectarse ni asegurarse el ducto de escape con tornillos ni con ningún otro dispositivo de sujeción que se extienda hacia el interior de dicho conducto y atrape pelusa. No utilice cinta para ductos.

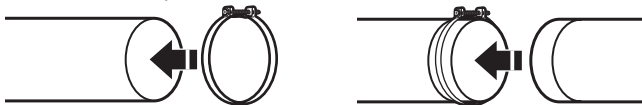

Capotas de ventilación

Capotas de ventilación de 102 mm (4") de diámetro



La capota de ventilación debe estar por lo menos a 12" (305 mm) de distancia del piso o de cualquier objeto que pueda estar en la trayectoria del ducto de escape (como flores, rocas, arbustos o nieve).

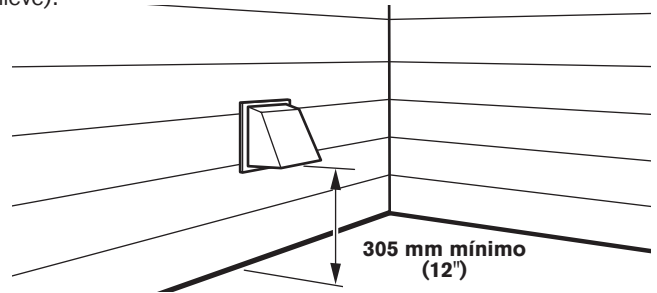

Longitud del sistema de ventilación

Longitud máxima del ducto de escape/conexión de ventilación

La longitud máxima del sistema de ventilación depende del tipo de conducto que se use, el número de codos y el tipo de capota de ventilación.

Cuadro del sistema de ventilación (ducto de escape de metal rígido)

N.º de giros de 90°	Capota tipo caja y tipo persiana	Capota angular
0	39,6 m (130 pies)	39,3 m (129 pies)
1	38,1 m (125 pies)	36,3 m (119 pies)
2	35,1 m (115 pies)	33,2 m (109 pies)
3	32,3 m (106 pies)	30,5 m (100 pies)
4	29,9 m (98 pies)	28,0 m (92 pies)

Para los sistemas de ventilación que no se incluyan en el cuadro de especificaciones de ventilación, póngase en contacto con su distribuidor de piezas.

Deben proveerse suficiente aire para la combustión y la ventilación. (Verifique las normativas y reglamentos vigentes.) Consulte "Instrucciones para la instalación empotrada y en clóset" en las secciones "Ubicación de la lavadora/secadora a gas apilable" y "Lavadora apilable".

Es preferible una capota de salida de 4" (102 mm). Sin embargo, puede usarse una capota de salida de ventilación de 64 mm (2½"). Una salida de 64 mm (2½") crea mayor contrapresión que otros tipos de capota. Para una instalación permanente, se necesita un sistema fijo de ventilación.

Conexión del ducto de escape

1. Si se conecta a un ducto de escape existente, asegúrese de que esté limpio.
2. Usando una abrazadera de 4" (102 mm), conecte el conducto a la salida de ventilación en la secadora.

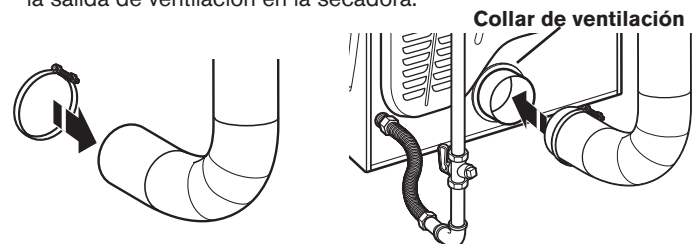

NOTA: No quite el collar del ducto de escape.

REQUISITOS DE VENTILACIÓN DE LA SECADORA

3. Apriete la abrazadera de manguera con un destornillador Phillips.

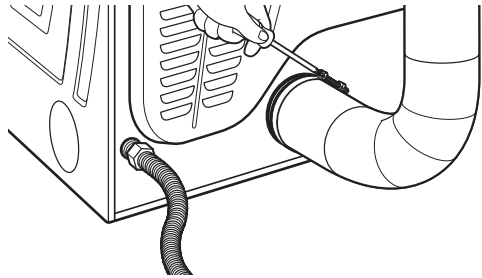

4. Asegúrese de que el ducto de escape esté asegurado a la capota de ventilación con una abrazadera de 4" (102 mm).

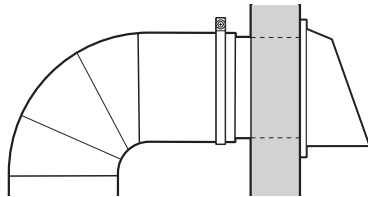

5. Mueva la secadora a su posición final. No aplaste ni retuerza el ducto de escape. Asegúrese de que la secadora esté nivelada.

Si no se puede usar una capota de ventilación

El extremo exterior del ducto de escape principal debe tener un codo barretero dirigido hacia abajo.

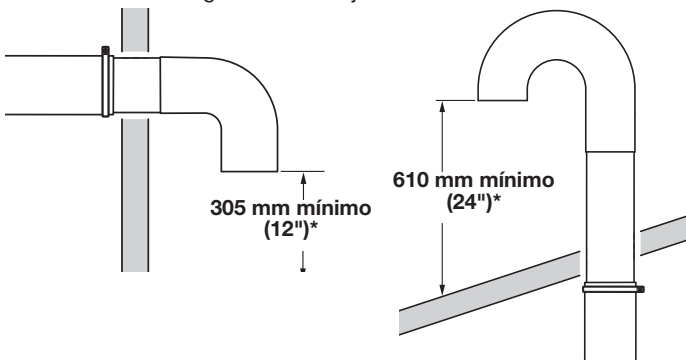

***Espacio mínimo por encima de cualquier acumulación de nieve, hielo o desechos tales como hojas**

Si el ducto principal está vertical hacia el techo, en lugar de pasar por el muro, instale un codo de 180° al extremo del ducto a 2 pies (610 mm) como mínimo por sobre la superficie del techo.

La abertura en la pared o el techo deberá tener un diámetro de 13 mm (1/2") mayor que el diámetro del conducto. El ducto debe centrarse en la abertura.

Para obtener el mejor rendimiento, no instale ninguna pantalla sobre el extremo del conducto.

Ventilación de varias secadoras

Puede usar un ducto principal para ventilar un grupo de secadoras. El ducto principal debe tener el tamaño suficiente para remover 5663 L/min. (200 CFM) de aire por secadora. Pueden usarse filtros de pelusa de gran capacidad con el diseño adecuado en el ducto principal si se controlan y limpian con frecuencia. La habitación en donde estén ubicadas las secadoras deberá tener aire suficiente o mayor que los CFM de todas las secadoras en la habitación.

Se requieren aberturas de aire sin obstrucciones para el aire de combustión de reposición. Se requiere como mínimo una apertura estática de 24 pulgadas cuadradas (1 pulg² por cada 1000 B.T.U del quemador) para cada secadora en funcionamiento.

Se puede utilizar una abertura común si el aire de retorno se distribuye por igual a todas las secadoras en funcionamiento.

Su distribuidor tiene un kit de reguladores de contracorriente que se debe instalar en el ducto de cada secadora para evitar que el aire expulsado vuelva a entrar en las secadoras y mantener la expulsión en equilibrio dentro del ducto principal. Se requieren aberturas de aire de retorno sin obstrucciones.

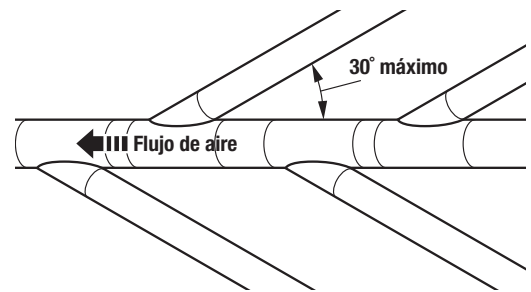

Cada conducto debe entrar en el ducto de escape principal a un ángulo que apunte hacia la dirección del flujo de aire. Los ductos que entran del lado opuesto deberán alternarse para reducir la interferencia del aire de salida con los otros ductos.

El ángulo máximo de cada ducto que entra en el ducto principal deberá ser no más de 30°.

Mantenga las aberturas de aire libres de gases de los líquidos de limpieza en seco. Los gases producen ácidos que pueden dañar las secadoras y los artículos que estén secándose cuando pasan por las unidades de calentamiento de las secadoras.

Debe haber una cubierta de limpieza en el conducto principal para realizar una limpieza periódica del sistema de ventilación.

REQUISITOS DEL SUMINISTRO DE GAS DE LA SECADORA

Conexión del suministro de gas

⚠ ADVERTENCIA



Peligro de Explosión

Use una línea de suministro de gas nueva con aprobación CSA Internaciónál.

Instale una válvula de cierre.

Apriete firmemente todas las conexiones de gas.

Si se conecta a un suministro de gas LP, la presión no debe exceder una columna de agua de 33 cm (13") y debe ser verificada por una persona calificada.

Ejemplos de una persona calificada incluyen:
personal de servicio del sistema de calefacción con licencia,
personal autorizado de la compañía de gas, y
personal autorizado para dar servicio.

No seguir estas instrucciones puede ocasionar la muerte, explosión o incendio.

1. Quite la tapa roja del tubo de gas.
2. Conecte el suministro de gas a la secadora. Si la manguera de gas flexible tiene una rosca de 3/8" (10 mm) BSP, use el adaptador de rosca de conversión proporcionado. Use un compuesto para unión de tuberías resistente a la acción del gas L.P. para conexiones de gas. Si es necesario para el servicio, abra el panel de pie. Use un cuchillo para masilla para presionar los dos seguros del panel, ubicados en la parte superior del panel de pie. Tire del panel de pie hacia abajo para abrirlo. El panel de pie tiene bisagras en la parte inferior.
3. Abra la válvula de cierre de la línea de suministro de gas.
4. Pruebe todas las conexiones aplicando con un pincel una solución aprobada para detección de fugas que no sea corrosiva. Si hay fugas, se observarán burbujas. Elimine cualquier fuga que encuentre.

INSTALACIÓN DE LA LAVADORA/SECADORA APILABLE

Eliminación del sistema de transporte

NOTA: Deslice la lavadora/secadora sobre un trozo de cartón o madera dura antes de moverla por el piso para no dañar su acabado.

⚠ ADVERTENCIA

Peligro de Peso Excesivo

Use dos o más personas para mover e instalar la lavadora/secadora.

No seguir esta instrucción puede ocasionar una lesión en la espalda u otro tipo de lesiones.

IMPORTANTE: Coloque la lavadora/secadora de manera que la parte trasera de la lavadora esté a unos 900 mm (3 pies) de su ubicación final.

Hay cuatro pernos de transporte en el panel posterior de la lavadora que sostienen el sistema de suspensión durante el transporte.

IMPORTANTE: Quite los cuatro pernos de transporte ubicados en la parte posterior de la lavadora antes de ponerla en marcha.

1. Mantenga la lavadora/secadora en posición vertical mientras quita los pernos de transporte.

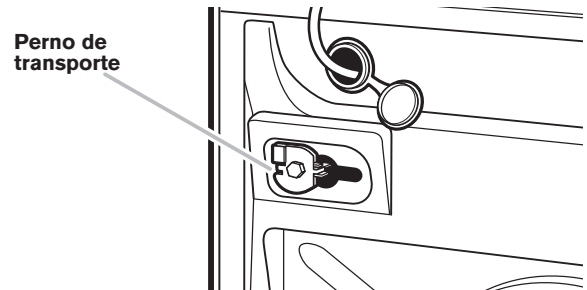

Perno de transporte

Perno de transporte con espaciador de plástico

2. Con una llave de 13 mm (1/2"), afloje cada uno de los pernos.

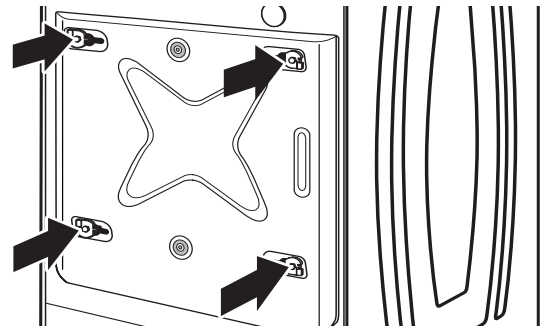

3. Una vez que cada perno esté flojo, muévelo al centro del orificio y saque completamente el perno, incluyendo el espaciador de plástico y guárdelos en un lugar para usarlos si la unidad necesita ser movida en una fecha posterior.

IMPORTANTE: Si la lavadora va a ser transportada posteriormente, llame a su centro de servicio local para obtener nuevos pernos de transporte en caso de que se extravié el juego original. La máquina debe ser transportada en posición vertical. Para prevenir daños estructurales o de la suspensión de la lavadora, debe estar debidamente preparada por un técnico certificado para ser nuevamente ubicada.

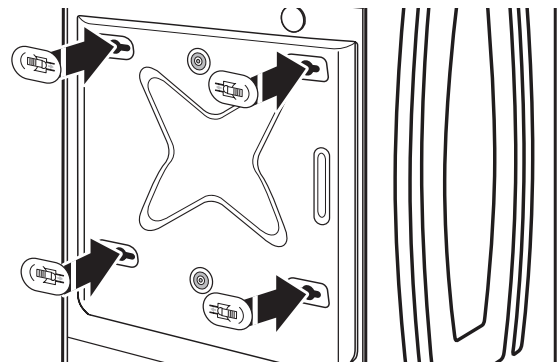

INSTALACIÓN DE LA LAVADORA/SECADORA APILABLE

4. Cierre los orificios de los pernos con los cuatro tapones para orificios de pernos de transporte.

IMPORTANTE: Si se va a transportar la lavadora/secadora, llame al distribuidor o el instalador del producto. Para prevenir daños estructurales y de suspensión, su lavadora/secadora debe estar debidamente preparada para ser nuevamente ubicada por un profesional competente.

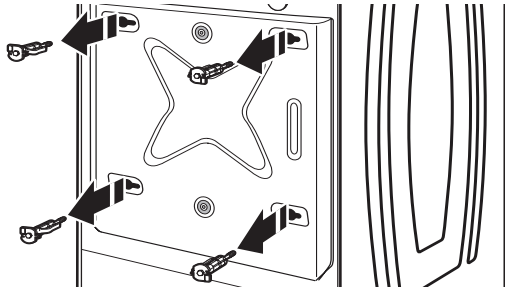

Conexión de las mangueras de entrada

Inserte las nuevas arandelas para manguera (suministradas) en cada extremo de las mangueras de entrada. Asiente firmemente las arandelas en los acoplamientos.

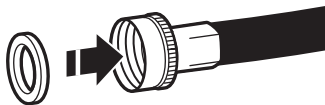

Lavadora Acoplamiento

Conecte las mangueras de entrada a los grifos de agua

Asegúrese de que el tambor de la lavadora esté vacío.

1. Conecte una manguera al grifo de agua caliente. Atornille el acoplamiento con la mano hasta que se asiente en la arandela.

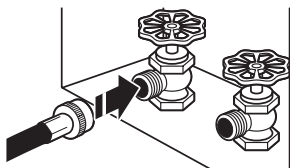

2. Conecte una manguera al grifo de agua fría. Atornille el acoplamiento con la mano hasta que se asiente en la arandela.

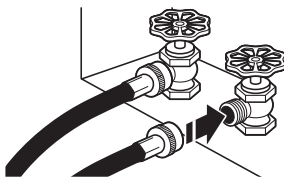

3. Apriete los acoplamientos dos tercios de vuelta adicional con los alicates.

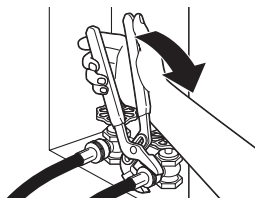

NOTA: No apriete la válvula en exceso ni use cinta o selladores en la misma. Se pueden dañar las válvulas.

Despeje las líneas de agua

- Deje correr el agua de los grifos y las mangueras de desagote en un lavadero, tubo de desagote o cubeta para eliminar las partículas que se encuentran en las tuberías del agua, las cuales podrían obstruir los filtros de la válvula de entrada.
- Verifique la temperatura del agua para asegurarse de que la manguera de agua caliente esté conectada al grifo de agua caliente y que la manguera de agua fría esté conectada al grifo de agua fría.



Conecte las mangueras de entrada a la lavadora

1. Fije la manguera de agua fría a la válvula de entrada de agua fría de la lavadora. Atornille el acoplamiento con la mano hasta que se asiente en la arandela.

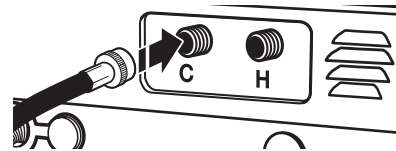

2. Fije la manguera de agua caliente a la válvula de entrada de agua caliente de la lavadora. Atornille el acoplamiento con la mano hasta que se asiente en la arandela.

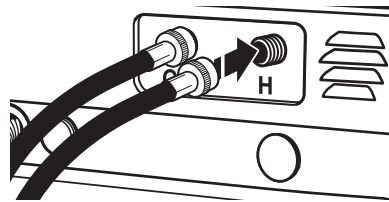

3. Apriete los acoplamientos dos tercios de vuelta adicional con los alicates.

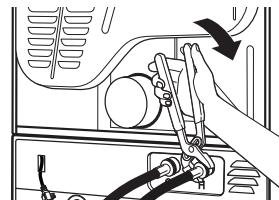

NOTA: No ajuste demasiado. Se puede dañar la válvula.

4. Abra por completo los grifos de agua y revise si hay fugas.

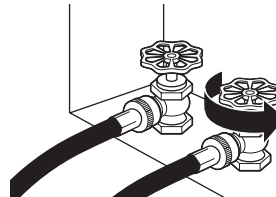

NOTA: Reemplace las mangueras de entrada después de 5 años de uso para reducir el riesgo de que fallen. Para consulta en el futuro, anote en las mangueras la fecha de instalación o la fecha de reposición de estas.

Inspeccione periódicamente y reemplace las mangueras si aparecen bultos, torceduras, cortaduras, desgaste o filtraciones de agua.

INSTALACIÓN DE LA LAVADORA/SECADORA APILABLE

Tienda de la manguera de desagote

El tendido apropiado de la manguera de desagote evita daños a sus pisos ocasionados por filtraciones de agua. Lea y siga estas instrucciones.

Retire la manguera de desagote del tambor de la lavadora

1. Usando pinzas de presión, apriete las lengüetas de la abrazadera para manguera para unir las, e insértelas en el extremo de la manguera de desagote.

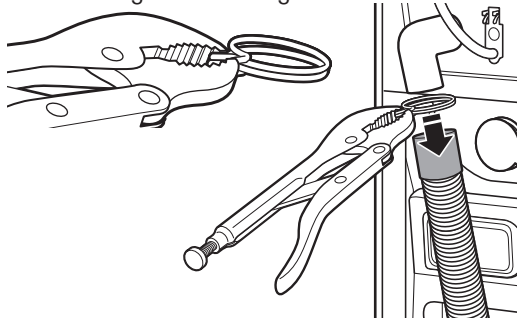

2. Deslice la manguera de desagote en el conector de la lavadora.
3. Una vez que la manguera de desagote esté en su lugar, deje de apretar las pinzas.

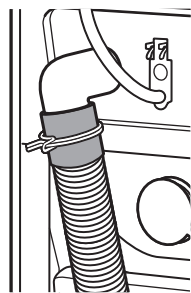
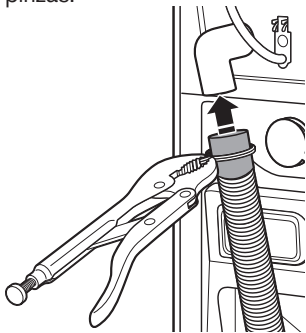

4. El sistema de desagote de la lavadora se puede instalar utilizando un desagote de piso, un tubo vertical de pared, un tubo vertical de piso o una tina de lavadero.

Desagote de tina del lavadero o desagote de tubo vertical

1. Conecte el molde de la manguera de desagote a la manguera de desagote corrugada.
2. Encaje cualquiera de los extremos del molde a la manguera de desagote en el lugar donde comienza el corrugado.

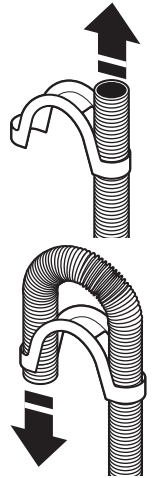

3. Doble la manguera de desagote sobre el molde de la manguera de desagote y trábela en su lugar.

NOTA: La manguera no debe sobresalir más de 1" (25 mm) del extremo del codo en U.

Para evitar que el agua de desagote vuelva a la lavadora:

- No enderece la manguera de desagote ni fuerce el exceso de la misma dentro del tubo vertical. La manguera debe quedar asegurada pero lo suficientemente floja que permita un espacio para el aire.
- No tienda el exceso de la manguera en el fondo de la tina del lavadero.

Desagote de piso

Quizás necesite piezas adicionales. Consulte "Piezas alternativas".

Asegure la manguera de desagote

1. Coloque el cable eléctrico encima de la lavadora.
2. Mueva la lavadora a su ubicación final.
3. Ubique la manguera de desagote en la tina de lavadero o el tubo vertical, como se muestra.
4. Asegure la manguera de desagote con el fleje de atadura rebordeado suministrado.

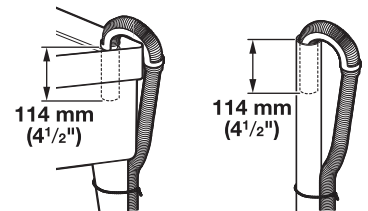

5. Si los grifos de suministro de la lavadora y el tubo vertical de desagote están empotrados, coloque el extremo en forma de gancho de la manguera de desagote en el tubo vertical, como se muestra.

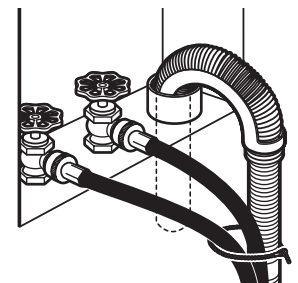

NOTAS:

- No fuerce el exceso de manguera de desagote dentro de la parte trasera de la lavadora.
- Para evitar el sifonaje de agua, no selle la manguera de desagote en el tubo vertical.
- Para evitar el efecto de sifón, no selle ni coloque más de 4 1/2" (114 mm) de la manguera de desagote dentro del tubo de desagote o en el tubo vertical.
- Es responsabilidad del instalador instalar y asegurar la manguera de desagote en el desagote/la plomería que se provee de una manera que impida que la manguera de desagote se salga o presente fugas de la plomería/desagote.

SISTEMA DE DESAGOTE DE LA LAVADORA

Se puede instalar la lavadora utilizando el sistema de desagote por tubo vertical (en el piso o en la pared), el sistema de desagote por la tina de lavadero, o el sistema de desagote por el piso.

Sistema de desagote por tubo vertical: pared o piso

El desagote con tubo vertical requiere un tubo vertical de un diámetro mínimo de 50 mm (2"). La capacidad mínima de desplazamiento no puede ser inferior a 38 L (10 galones) por minuto.

Pared

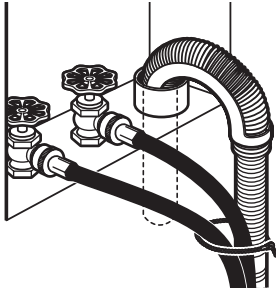

La parte superior del tubo vertical debe tener una altura mínima de 762 mm (30") y no superar los 2,4 m (96") desde la parte inferior de la lavadora.

Piso

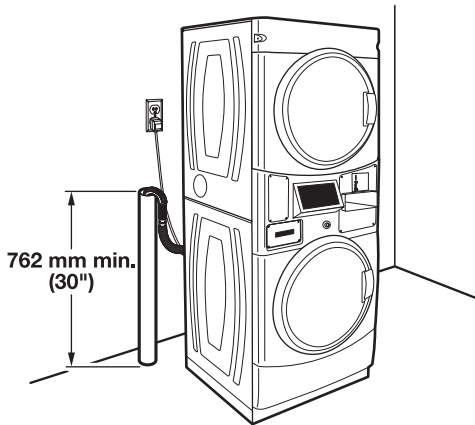

Sistema de desagote de tina de lavadero

La tina del lavadero necesita una capacidad mínima de 20 galones (76 L).

La parte superior de la tina del lavadero debe estar al menos a 30" 762 mm por encima del piso.

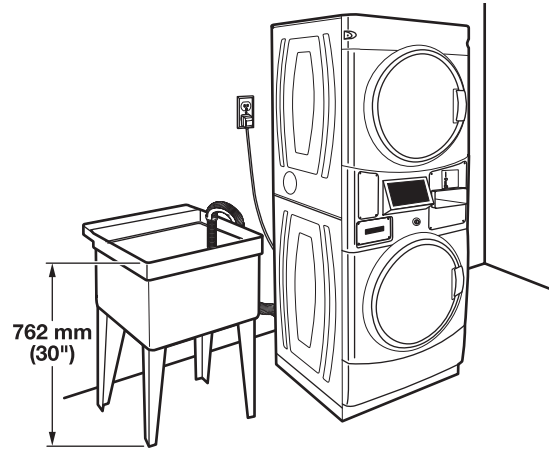

Sistema de desagote por el piso

El sistema de desagote por el piso necesita una desviación de sifón que puede adquirirse por separado.

La desviación del sifón (pieza número 285834) debe estar a una distancia mínima de 710 mm (28") de la parte inferior de la lavadora. Se pueden necesitar mangueras adicionales.

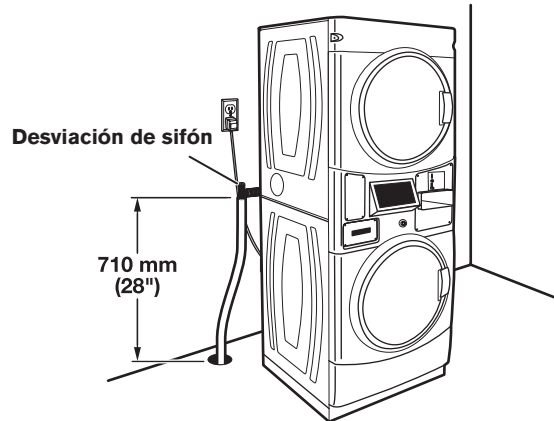

NIVELACIÓN

Nivelación de la lavadora/secadora apilable

Nivelar adecuadamente su lavadora/secadora reduce el ruido y la vibración en exceso.

⚠ ADVERTENCIA

Peligro de Peso Excesivo

Use dos o más personas para mover e instalar la lavadora/secadora.

No seguir esta instrucción puede ocasionar una lesión en la espalda u otro tipo de lesiones.

1. Retire el cartón que está debajo de la lavadora/secadora. Coloque un nivel en los bordes superiores de la lavadora/secadora, revisando cada lado y el frente. Si la lavadora/secadora no está nivelada, inclínela y ajuste las patas hacia arriba o hacia abajo, como se muestra en los pasos 3 y 4, repitiendo si es necesario.
2. Sujete la lavadora/secadora de la parte superior y balancéela de atrás hacia delante, asegurándose de que las 4 patas estén firmes en el piso. Repítalo, balanceando la lavadora/secadora de un lado al otro. Si se balancea la lavadora/secadora, vaya al paso 3 y regule las patas niveladoras. Si las cuatro patas hacen contacto firme con el piso, vaya al paso 4.

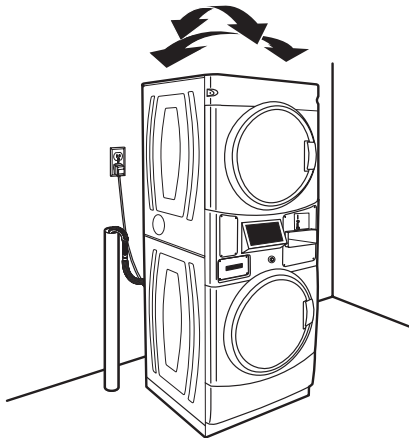

3. Si la lavadora/secadora no está nivelada, use una llave de boca o una llave ajustable de 9/16" o 14 mm para girar las tuercas de sujeción hacia la derecha (como se muestra por arriba) sobre las patas, hasta que estén a aproximadamente 1/2" (13 mm) de la carcasa de la lavadora/secadora. Luego, gire la pata niveladora hacia la izquierda para bajar la lavadora/secadora, o hacia la derecha para levantarla. Vuelva a verificar la nivelación de la lavadora/secadora y que las cuatro patas estén en contacto firme con el piso. Repita el procedimiento según sea necesario.

CONSEJO ÚTIL: Es probable que quiera elevar la parte delantera de la lavadora/secadora aproximadamente 4" (102 mm) con un bloque de madera o un objeto similar que soporte su peso.

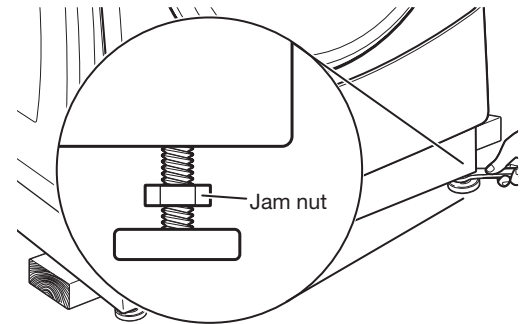

4. Cuando la lavadora esté nivelada y las cuatro patas estén firmemente en contacto con el piso, utilice una llave inglesa o ajustable de 9/16" (14 mm) para girar las tuercas de seguridad en sentido antihorario (vistas desde arriba) en las patas de nivelación, apretándolas contra la carcasa de la lavadora.

CONSEJO ÚTIL: Puede apuntalar la lavadora/secadora con un bloque de madera.

INSTALACIÓN COMPLETA

1. Verifique los requisitos eléctricos. Asegúrese de contar con el suministro eléctrico correcto y el método recomendado de conexión a tierra. Consulte "Requisitos eléctricos".
2. Verifique que todas las piezas estén ahora instaladas. Si hay una pieza adicional, repita los pasos.
3. Verifique que tenga todas las herramientas.
4. Deseche/recicle todos los materiales de embalaje.
5. Verifique que los grifos de agua estén abiertos.
6. Verifique si hay fugas alrededor de los grifos y de las mangueras de entrada.
7. Para probar y limpiar la lavadora, mida la mitad de la cantidad de detergente de alto rendimiento (HE) recomendada por el fabricante para una carga mediana. Vierta el detergente en el depósito del detergente. Seleccione cualquier ciclo y permita que la lavadora termine un ciclo completo.

8. Verifique el funcionamiento de la secadora. Seleccione un ciclo completo con calor y deje que la secadora funcione durante 5 minutos por lo menos. La secadora se detendrá cuando haya transcurrido el tiempo.

NOTA: La puerta de la secadora debe cerrarse para que esta funcione. Cuando se abre la puerta, la secadora se detiene, pero el temporizador continúa funcionando. Para reiniciar la secadora, cierre la puerta y presione el botón de ciclo.

Si el quemador no se enciende y no siente calor dentro de la secadora, apáguela por cinco minutos. Revise que todos los controles de la válvula de suministro estén en la posición On (Encendido), y que el cable eléctrico esté enchufado. Repita la prueba de 5 minutos.

CAMBIO DE SENTIDO DE LA ABERTURA DE LA PUERTA (OPCIONAL)

Cómo quitar el conjunto de la puerta

1. Ponga una toalla o un paño suave sobre la secadora o el espacio de trabajo para evitar arañar la superficie.
2. Quite tres de los cuatro tornillos que sostienen la bisagra de la puerta en el panel frontal de la secadora. Afloje parcialmente el tornillo con bocallave restante y levante la puerta del tornillo para separarla.

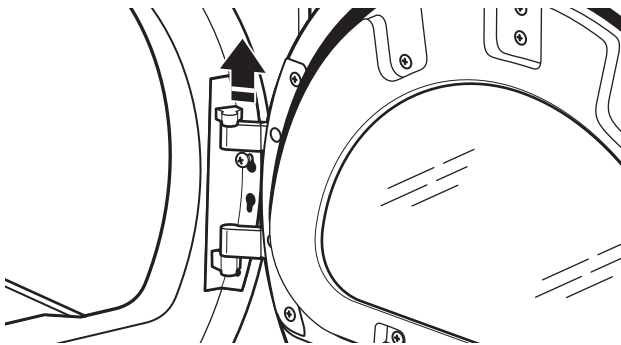
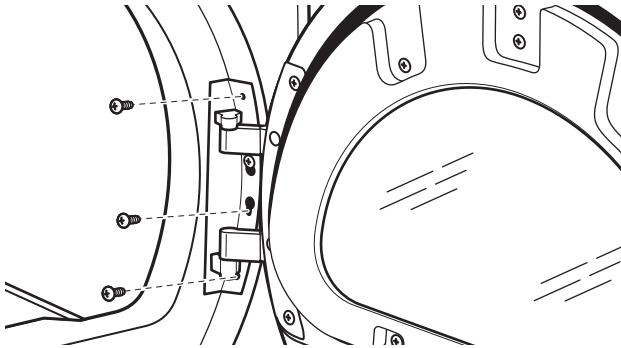

3. Coloque el ensamblaje de la puerta horizontalmente sobre una superficie plana que se haya preparado anteriormente, con el lado interior (el ensamblaje de la puerta interior) mirando hacia arriba, y quite los seis tornillos de cabeza Phillips para separar el ensamblaje de la puerta exterior del ensamblaje de la puerta interior.

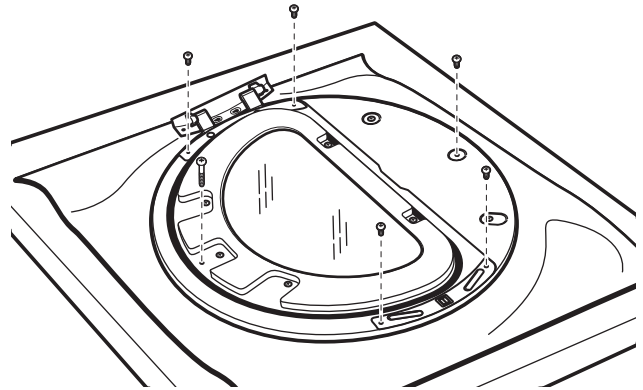

NOTA: Es importante que quite solamente los seis tornillos indicados.

4. Levante el ensamblaje de la puerta interior y sepárelo del ensamblaje de la puerta exterior.

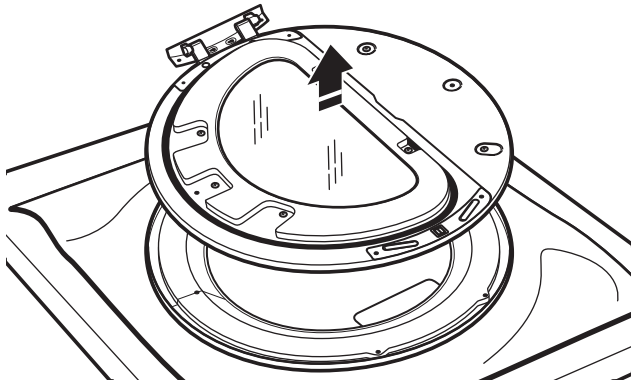

5. Quite los cuatro tornillos Phillips para liberar el alambre central del inserto del anillo de la puerta exterior.

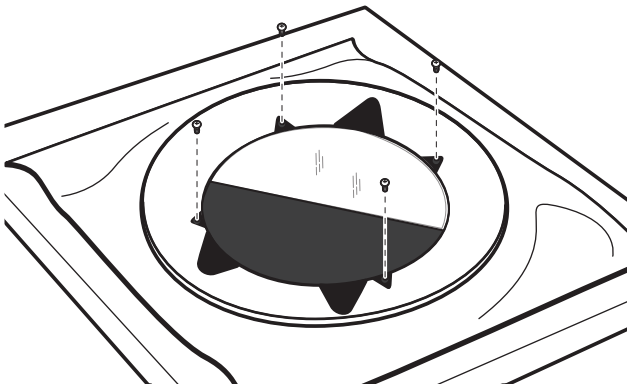

6. Levante y rote 180 grados el alambre central del inserto.

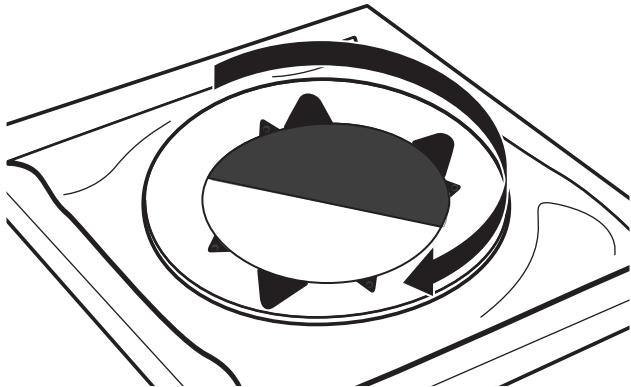

7. Vuelva a colocar el alambre central del inserto y el anillo de la puerta exterior con los cuatro tornillos.

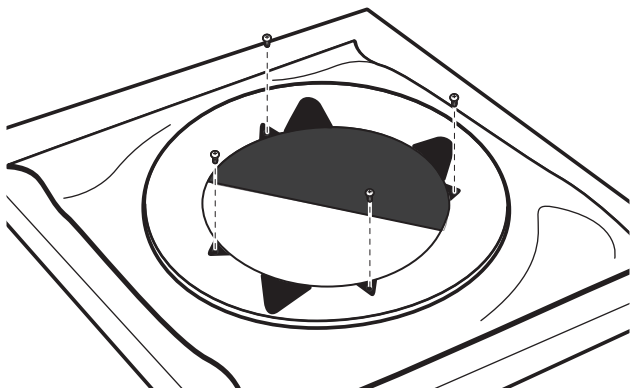

Invierta las bisagras

1. Use un pequeño destornillador de hoja plana para quitar los dos tapones largos de la puerta interior. Deslice la hoja del destornillador debajo de los enchufes, sin rayar la superficie de la puerta interior, y levante el tapón.

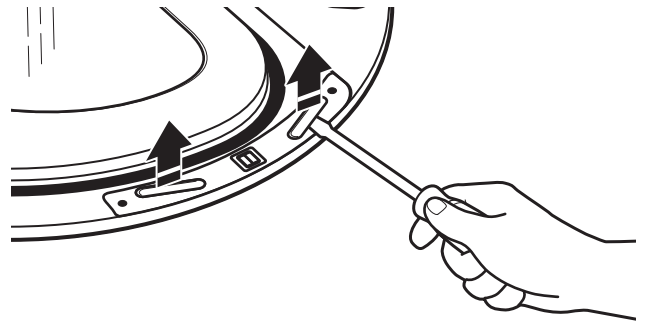

2. Quite los cuatro tornillos que sujetan la puerta interior a la bisagra.

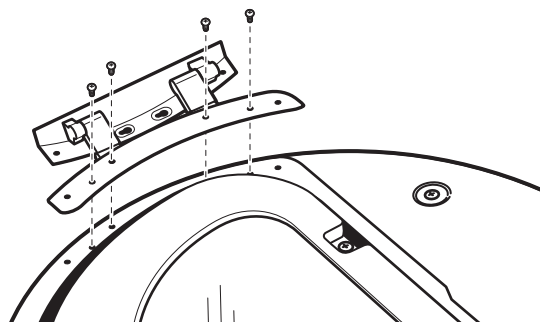

3. Mueva la bisagra al otro lado. Vuelva a colocar los cuatro tornillos.

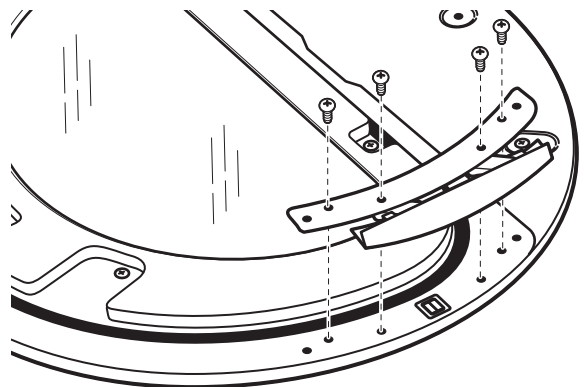

4. Vuelva a colocar las cintas de los tapones en el lado opuesto de la puerta interior.

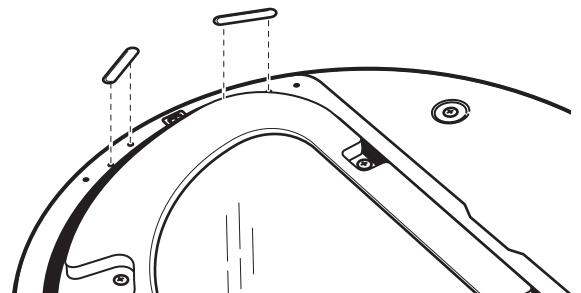

5. Fijese si hay huellas digitales en el vidrio. Limpie si es necesario.

Reemplace el conjunto de la puerta

1. Coloque el ensamblaje de la puerta interior dentro del ensamblaje de la puerta exterior.

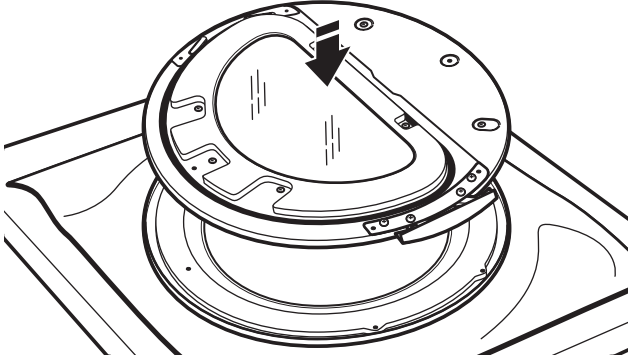

2. Vuelva a colocar los ensamblajes de la puerta exterior e interior con los seis tornillos.

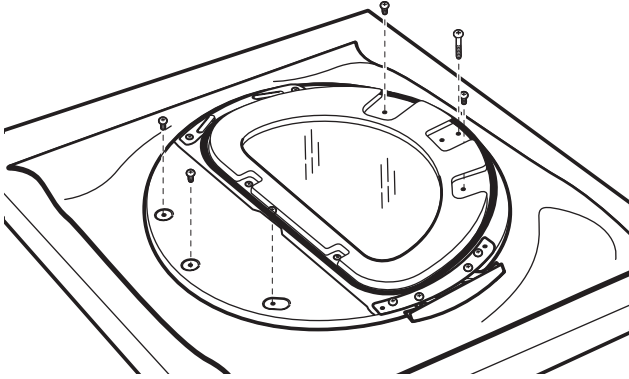

Cómo invertir el tope

1. Retire las etiquetas para exponer los orificios de las bisagras.

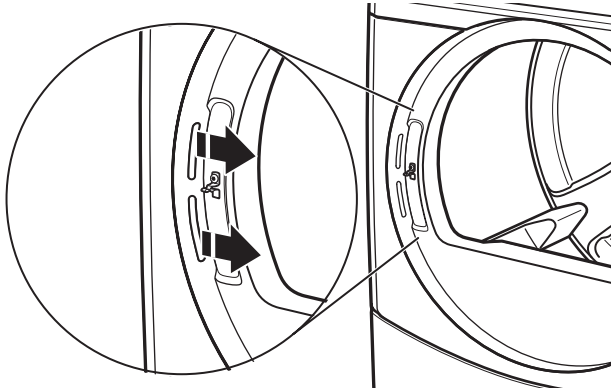

2. Quite el tope con un destornillador Phillips.

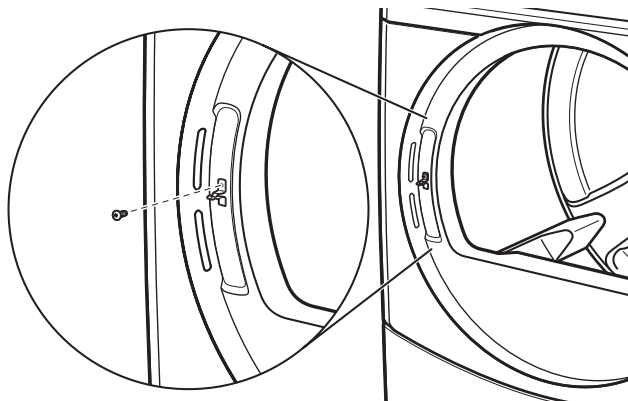

3. Inserte el tope en el lado opuesto.

3. Vuelva a aplicar las etiquetas en el lado opuesto. Si la etiqueta está dañada, solicite el número de referencia W11481394.

Reinstale la puerta

1. Inserte parcialmente el tercer tornillo desde la parte superior; luego deslice la bisagra sobre este tornillo mientras engancha la bisagra en el orificio frontal del panel. Vuelva a sujetar la puerta al panel frontal de la secadora con los tres tornillos restantes.
2. Fijese si hay huellas digitales en el vidrio. Limpie si es necesario.

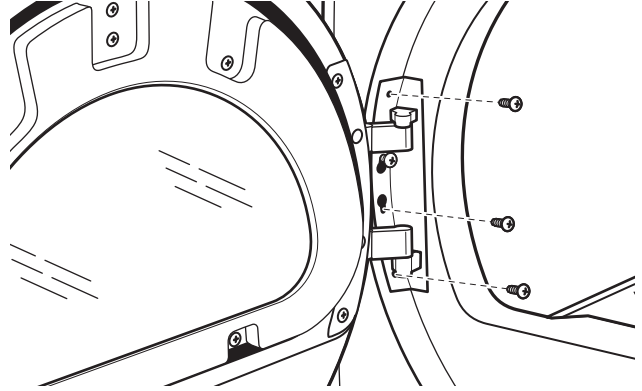

3. Cierre la puerta y compruebe que se cierra con seguridad.

INSTRUCCIONES DE MANTENIMIENTO DE LA LAVADORA/ SECADORA APILABLE

Lavadora

Limpieza del sello/fuelle de la puerta

1. Abra la puerta de la lavadora y saque cualquier prenda o elemento que estuviera dentro.
2. Inspeccione la puerta interior de vidrio. Si observa desechos, límpiela con un paño húmedo.
3. Inspeccione la junta/fuelle de color que se encuentra entre la abertura de la puerta y el tambor para detectar si hay áreas manchadas. Empuje el sello/fuelle hacia atrás para inspeccionar todas las áreas debajo del sello/fuelle y controle si hay objetos extraños.

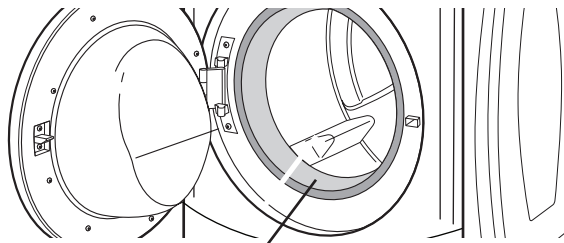

Sello/Fuelle

4. Si encuentra áreas manchadas, limpie estas áreas del sello/fuelle:
 - a) Mezcle una solución diluida, utilizando 177 mL (3/4 de taza) de lejía líquida, y 3,8 L (1 galón) de agua tibia del grifo.
 - b) Limpie el área del sello/fuelle con la solución diluida y un paño húmedo.
 - c) Déjelo reposar durante 5 minutos.
 - d) Limpie el área meticulosamente con un paño seco y deje que el interior de la lavadora se seque al aire con la puerta abierta.

IMPORTANTE:

- Use guantes de goma cuando limpie por periodos prolongados.
- Consulte las instrucciones del fabricante sobre el uso adecuado del blanqueador.

Instrucciones de mantenimiento:

Esta lavadora tiene un ciclo especial que utiliza mayores volúmenes de agua junto con blanqueador líquido con cloro para limpiar meticulosamente el interior de su lavadora.

NOTAS:

- Lea estas instrucciones completamente antes de comenzar el proceso de limpieza.
- Si fuera necesario, el ciclo de limpieza puede ser interrumpido presionando el botón Start (Inicio) dos veces. Sin embargo, el ciclo no se detendrá inmediatamente. La lavadora continuará con varios pasos de enjuague y desagote para asegurar que se haya enjuagado todo el blanqueador de la lavadora.

Para limpiar el interior de la lavadora:

1. Abra la puerta de la lavadora y saque cualquier prenda o elemento que estuviera dentro.
2. **Use blanqueador líquido con cloro:**
Abra el cajón del dosificador y añada inmediatamente 160 mL (2/3 de taza) de lejía líquida en el compartimento de la lejía.
NOTA: No agregue nada de detergente. El uso de más de 160 mL (2/3 de taza) de lejía provocará daños en el producto con el tiempo.
3. Cierre la puerta de la lavadora y el cajón del dosificador.
4. Para poner a funcionar el ciclo de Washer Cleanout (Limpiar la lavadora), primero ingrese al "Modo de servicio". A continuación, mantenga presionado el botón DELICATES (ROPA DELICADA) durante 2 segundos. Presione el botón EXTRA RINSE (ENJUAGUE ADICIONAL) hasta que aparezca P-08; después, presione el botón START (INICIO) para iniciar el ciclo.
NOTA: La puerta se bloqueará, el tambor dará 1/2 giro y luego la puerta de desbloqueará, se bloqueará nuevamente y el ciclo de Washer Cleanout (Limpiar la lavadora) continuará.
 - La lavadora no se llenará, pero el tambor rotará mientras la lavadora hace un ciclo corto de detección. Esto tardará aproximadamente 3 minutos.
5. El ciclo determinará si hay ropa u otros artículos en la lavadora.
 - a) Si no se detectan artículos en la lavadora, se procederá al paso 6.
 - b) Si se detecta algún artículo en la lavadora, la pantalla mostrará "F-34". Luego la puerta se desbloqueará.
 - Ingrese al modo de servicio y luego mantenga presionado el botón START (INICIO) para anular el código de falla. Después repita los pasos 1, 3 y 4 para comenzar nuevamente el ciclo.
6. Una vez que haya comenzado el ciclo, deje que finalice.
7. Una vez que haya finalizado el ciclo, deje la puerta levemente abierta para que haya una mejor ventilación y secado del interior de la lavadora.

Lavadora

Siempre haga lo siguiente para mantener la frescura de la lavadora:

- Use solamente un detergente de alto rendimiento (HE).
- Deje la puerta levemente abierta después de cada ciclo para permitir una mejor ventilación y secado del interior de la lavadora.
- Limpie la lavadora cada mes usando el Procedimiento de mantenimiento para la lavadora y 2/3 de taza (160 mL) de blanqueador líquido con cloro.
- Si el procedimiento no mejora suficientemente la frescura de la lavadora, sírvase evaluar su instalación y las condiciones de uso para detectar otras causas.

Limpieza externa

Use un paño suave y húmedo o una esponja para limpiar cualquier derrame. De vez en cuando, limpie el exterior de su lavadora para que se vea como nueva. Use jabón suave y agua. No use productos abrasivos.

Limpieza del cajón del dosificador

El cajón del dosificador es desmontable para facilitar la limpieza.

1. Inserte un destornillador de hoja plana en el dispositivo para desenganchar el seguro y desbloquee el cajón del dosificador para quitarlo. Quite el cajón del dosificador.
2. Quite los insertos (el sifón de los compartimientos del suavizante y del blanqueador).
3. Lave las piezas con agua de grifo.
NOTA: No lave los componentes en la lavavajillas.
4. Vuelva a colocar los insertos y coloque nuevamente el depósito en la gaveta.

Mangueras de entrada de agua

Reemplace las mangueras de entrada después de 5 años de uso para reducir el riesgo de que fallen. Inspeccione periódicamente y cambie las mangueras de entrada si encuentra protuberancias, torceduras, cortes, desgaste o fugas de agua.

Cuando reemplace las mangueras de entrada, anote la fecha de reposición.

SI NECESITA ASISTENCIA

Si necesita ayuda, póngase en contacto con el distribuidor donde ha adquirido el aparato o con una compañía de servicio técnico designada por Maytag. Cuando llame, tenga a mano la fecha de compra y los números completos de modelo y de serie del electrodoméstico. Esta información nos ayudará a atender mejor su solicitud.

Secadora

Instrucciones de mantenimiento:

- Limpie el filtro de pelusa antes y después de cada ciclo.
- Eliminación de pelusa acumulada:
En el interior de la carcasa de la secadora:
Según el uso de la secadora, debe eliminarse la pelusa cada 2 años o con más frecuencia. La limpieza deberá efectuarla una persona competente.
Desde el ducto de escape:
Según el uso de la secadora, debe eliminarse la pelusa cada 2 años o con más frecuencia.
- Mantenga el área alrededor de la secadora limpia y libre de materiales combustibles, gasolina y otros vapores y líquidos inflamables.
- Mantenga la zona donde está la secadora despejada y libre de artículos que pudieran obstruir el flujo de aire para la combustión y la ventilación.

Si la secadora no funciona, revise lo siguiente:

- Que el suministro eléctrico esté conectado.
- El disyuntor no se disparó o el fusible de la casa no está quemado.
- Que la puerta esté cerrada. Escuche atentamente para oír cuando se active el interruptor de la puerta.
- Que se haya presionado con firmeza el botón de selección de ciclos.
- Para las secadoras a gas, compruebe que las válvulas de cierre del suministro de gas están en posición abierta.

Accesorios

Realce su lavadora/secadora con estos accesorios de calidad superior.

Para ver más artículos de alta calidad, o para hacer un pedido, comuníquese con un distribuidor autorizado de Maytag.

Número de pieza	Accesorio
8212526	Bandejas de goteo para lavadora, encajan debajo de la lavadora completa
31682	Limpiador multiuso para electrodomésticos
1903WH	Carro de almacenamiento para artículos de lavandería

Whirlpool Corporation, Benton Harbor, Michigan 49022, EE.UU.,
Marion Division, 1300 Marion-Agosta Road, Marion, OH 43301

Representante en la UE: Whirlpool EMEA S.p.A.,
Vía Carlo Pisacane, 1, 20016 Pero (MI) Italia.

INSTRUCCIONES DE PROGRAMACIÓN DEL CONTROL ELECTRÓNICO



Control de la lavadora

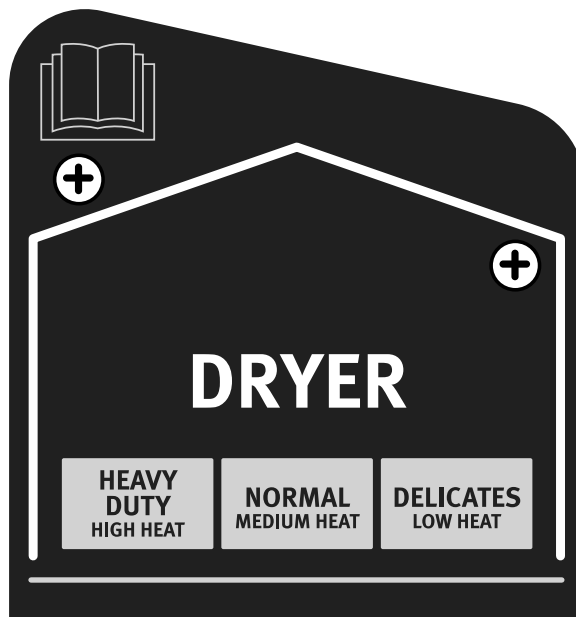

Control de la secadora

NOTA: Después de haber instalado y enchufado la lavadora/ secadora, se mostrará "0 MINUTES" (0 MINUTOS) en las partes de la pantalla para la lavadora y la secadora. Después de que se hayan abierto y cerrado las puertas de la lavadora y de la secadora, la pantalla mostrará el precio para cada máquina. En las lavadoras/secadoras que se hayan programado para dar ciclos gratuitos, destellará "SELECT CYCLE" (SELECCIONAR CICLO) en las secciones de la pantalla.

1. Modelos PD: Inserte monedas hasta que destelle "SELECT CYCLE" (SELECCIONAR CICLO) en la parte de la pantalla de la lavadora o secadora que se va a poner a funcionar.

Modelos PR: Enviado de fábrica como venta libre. Si se instala un lector de tarjetas de pago automático, se requiere una tarjeta de pago automático en lugar de monedas. Pueden usarse los sistemas de tarjeta de pago automático de generación 1 y 2. Sin embargo, cuando el sistema de tarjeta de pago automático de generación 2 es utilizado, los controles se fijarán automáticamente en el modo Mejorado para tarjetas de pago automático (J. Ed.). En el modo Enhanced Debit (Débito mejorado), el saldo de la tarjeta se mostrará en la pantalla al insertarla en el lector.

2. La puerta de la lavadora/secadora que se va a usar debe cerrarse antes de hacer la selección de ciclo.
3. Presione el botón del ajuste de tela para el ciclo deseado de la lavadora/secadora. Después de que ha comenzado el ciclo, el tiempo aparecerá en la pantalla e iniciará la cuenta regresiva.
4. Si se interrumpe un ciclo al abrir la puerta o debido a un corte de corriente, destellará en la pantalla "RESELECT CYCLE" (VUELVA A SELECCIONAR EL CICLO). Para reiniciar la lavadora/secadora, cierre la puerta y vuelva a seleccionar el ciclo deseado.

NOTA: Cuando la secadora se haya programado para otorgar ciclos gratuitos, un ciclo continuo de la secadora se anulará si se abre la puerta.

Información general sobre la lavadora/secadora

MENSAJE 'OUT OF ORDER' (FUERA DE SERVICIO) EN LA PANTALLA, SEGUIDO DE UN CÓDIGO DE FALLA O DIAGNÓSTICO

– Esta condición indica que se ha detectado un error. Consulte los códigos de falla para obtener información de diagnóstico.

"0 MINUTES" (0 MINUTOS) SE MUESTRA EN LA PANTALLA

– Esto indica que el ciclo anterior se ha completado o que se ha realizado un reinicio de la máquina. Al abrir la puerta se restablece la visualización del precio de venta o del estado disponible.

AJUSTE POR DEFECTO DE FÁBRICA – La lavadora viene programada de fábrica de la siguiente manera:

- Los ciclos Normal y Delicates (Ropa delicada) tienen un periodo de lavado de 11 minutos y 2 enjuagues, con opción de un enjuague adicional.
- El ciclo Powerwash (Lavado intenso) tiene 3 minutos de Prewash (Prelavado), un periodo de lavado de 14 minutos y 4 enjuagues, con la opción de anular la selección del enjuague adicional.
- Precio de lavado de \$1,75 para los ciclos Normal y Delicates (Ropa delicada); \$2,00 para Powerwash (Lavado intenso) (modelos PD).
- Precio de lavado de \$0,00 (modelos PR).

La secadora está programada de fábrica como se describe a continuación:

Precio de secado de 5 minutos/ moneda o pulso de débito \$1,50 por secado (ciclo fijo con tiempo adicional - Modelos PD) Precio de secado \$0,00 (ciclo fijo - Modelos PR)

INSTRUCCIONES DE PROGRAMACIÓN DEL CONTROL ELECTRÓNICO

INICIO EN CALIENTE (después de un corte de corriente) –

Unos segundos después de que se restablezca la electricidad, si un ciclo se encontraba funcionando cuando ocurrió el corte de corriente, destellará "RESELECT CYCLE" (VUELVA A SELECCIONAR EL CICLO), lo cual indica que se necesita presionar un botón para que la lavadora o la secadora vuelva a funcionar.

BLOQUEO DE LA PUERTA DE LA LAVADORA – Antes de que comience un ciclo, se realiza una rutina de bloqueo/desbloqueo/ nuevo bloqueo del seguro de la puerta y después se pone en marcha el ciclo.

La puerta permanecerá con seguro hasta el fin de un ciclo o aproximadamente por 2 minutos después de un corte de corriente.

PRECIOS – Después de que se ha abierto la puerta siguiendo la finalización de un ciclo, la pantalla indica el precio del ciclo (a menos que se haya programado para un funcionamiento gratuito). A medida que se introduzcan monedas o lleguen entradas de débito, la pantalla cambiará para reconocer las entradas de monedas o débito válidas.

Hay cuatro (4) tipos de precios de la secadora:

Precio fijo "Venta"

Una secadora programada para un funcionamiento de "Ciclo fijo" solamente puede aceptar tiempo adicional que se haya acumulado en incrementos iguales a la duración de un ciclo de secado completo. Se puede comprar un máximo de 99 minutos y no se da crédito adicional por monedas adicionales una vez que aparece 99 minutos en la pantalla.

Precio del acumulador

Si el precio se ha fijado a una moneda 1, el precio del acumulador entra en efecto. El tiempo del ciclo se puede comprar con una moneda a la vez (modelos PD), hasta un tiempo máximo de 99 minutos.

Ciclo fijo con precio por tiempo adicional

Una secadora programada con la función de "Tiempo adicional" permitirá que se agregue tiempo a un ciclo de secado en funcionamiento, en incrementos iguales al número de minutos de secado por moneda de 25 centavos (moneda 1), hasta 99 minutos, independientemente del monto necesario para poner en marcha la secadora. No se da crédito por monedas o ingresos de tarjeta de pago automático cuando el control muestre 99 minutos en pantalla.

Modelos PR: En Modo Mejorado de Tarjeta de Débito, el precio por tiempo adicional se puede fijar de manera independiente (consulte VALOR DE MONEDA 2), y el tiempo adicional se calcula según la siguiente ecuación:

$$\text{cantidad de tiempo adicional} = \frac{\text{Precio por tiempo adicional}}{\text{Precio de ciclo completo}} \times \text{duración de ciclo completo}$$

Los incrementos con centavos no están permitidos en las compras de tiempo adicional.

CICLOS GRATUITOS

Esto se establece cuando ajusta el precio del ciclo en cero. Cuando esto ocurre, aparecerá SELECT CYCLE (SELECCIONAR CICLO) en lugar del precio del ciclo. Todo ciclo que haya comenzado como un ciclo gratuito finalizará automáticamente cuando se abra la puerta.

PREPARADA PARA TARJETA DE PAGO AUTOMÁTICO –

Esta lavadora/secadora ya está lista para tarjetas de pago automático. Aceptará una variedad de sistemas de tarjeta de pago automático, pero NO viene con un lector de tarjetas de pago automático. Consulte al fabricante de lectores de tarjeta de pago automático para informarse sobre la programación adecuada en lavadoras/secadoras. En los modelos convertidos al sistema de tarjetas de pago automático de Generación 1, los pulsos de débito representan al equivalente de una moneda (moneda 1).

Procedimientos de programación del control

IMPORTANTE: Lea todas las instrucciones antes de usarlo.

Modelos PD/PR: Inserte la llave del interruptor de servicio y gírela en sentido antihorario.

Modelos PR: Una vez que se haya instalado el lector de tarjeta de pago automático de Generación 2 (según las instrucciones del fabricante de lectores), los modos de programación solo se pueden cambiar insertando una tarjeta de programación (provista por el fabricante de lectores) en la ranura para tarjeta. Si inserta y gira la llave del interruptor de servicio, solamente obtendrá acceso al modo de servicio.

La lavadora/secadora se encuentra ahora en el modo de programación. Los botones inferiores de selección de telas y la sección inferior de la pantalla se usan para programar el control digital de la lavadora. Los tres botones superiores de selección de telas y la sección superior de la pantalla se usan para programar los controles de la secadora.

La pantalla puede incluir cuatro números y/o letras y un punto decimal en ambas secciones de la misma. Estos se usan para indicar los códigos de la programación y los valores de los códigos relacionados, disponibles para el uso de la programación de la lavadora/secadora.

Cómo utilizar los botones para programar los mandos

Lavadora:

- 1. POWERWASH (LAVADO INTENSO):** el botón superior izquierdo se usa para ajustar los valores asociados con los códigos de programación. Al presionar el botón, el valor aumentará. Se puede hacer ajustes rápidamente si se mantiene presionado el botón.
- 2. TEMPERATURE (TEMPERATURA):** el botón inferior izquierdo se usa para ajustar los valores asociados con los códigos de programación. Al presionar el botón, el valor disminuirá. Es posible efectuar ajustes rápidamente si se mantiene presionado el botón.
- 3. EXTRA RINSE (ENJUAGUE ADICIONAL):** el botón inferior medio le permitirá avanzar por los códigos de programación. Presionando el botón se avanza al siguiente código de programación disponible. Al mantener presionado el botón, se avanza automáticamente por los códigos de programación a una velocidad de uno por segundo.
- 4. DELICATES (ROPA DELICADA):** el botón derecho se utiliza para seleccionar o quitar opciones.

Secadora:

- 1. HEAVY DUTY (INTENSO):** el botón izquierdo se usa para ajustar el valor asociado con los códigos de programación. Al presionar el botón, el valor aumentará. Es posible efectuar ajustes rápidamente si se mantiene presionado el botón.
- 2. DELICATES (ROPA DELICADA):** el botón derecho se utiliza para seleccionar o quitar opciones.

INSTRUCCIONES DE PROGRAMACIÓN DEL CONTROL ELECTRÓNICO

Programación para comenzar a usar

Las lavadoras/secadoras son programadas previamente en la fábrica y no requieren programación adicional. Sin embargo, si desea cambiar los ajustes, siga la guía "Códigos de programación".

El código al comienzo de cada segmento es el ajuste de fábrica por defecto para los modelos PD y es el mismo para los modelos PN/PR, a menos que se indique lo contrario.

El código de programación se indica con uno o dos caracteres al lado izquierdo. El valor del código de programación se indica con dos o tres caracteres al lado derecho.

Códigos de programación	
Código	Explicación
6 06	CICLO DE PRECIO COMÚN (SECADORA)
6 06	Representa el número de monedas o entradas de débito necesarias para poner en marcha la secadora; puede ajustarse de 0 a 200 (consulte la programación b.05 para el valor de monedas o ingresos de débito). Avance de 0 a 200 al presionar HEAVY DUTY (INTENSO).
6 00	Solo modelos PN/PR: El valor de fábrica es 6 00 o 0.
PRECIO DE VENTA DEL CICLO (LAVADORA)	
6 07 NORMAL	Precio de venta del ciclo regular NORMAL: representa el número de monedas o entradas de débito necesarias para poner en marcha la lavadora. Seleccione de 0 a 200 al presionar el botón POWERWASH (LAVADO INTENSO) y para disminuir, presione el botón TEMPERATURE (TEMPERATURA).
6 00 NORMAL	Solo modelos PN/PR: El valor de fábrica es 6 00 o 0.
6 07 DELICATE (ROPA DELICADA)	Precio de venta del ciclo regular DELICATES (ROPA DELICADA): representa el número de monedas o entradas de débito necesarias para poner en marcha la lavadora. Seleccione de 0 a 200 al presionar el botón POWERWASH (LAVADO INTENSO) y para disminuir, presione el botón TEMPERATURE (TEMPERATURA).
6 00 DELICATE (ROPA DELICADA)	Solo modelos PN/PR: El valor de fábrica es 6 00 o 0.
6 07 POWERWASH (LAVADO INTENSO)	Precio de venta del ciclo regular POWERWASH (LAVADO INTENSO): representa el número de monedas o entradas de débito necesarias para poner en marcha la lavadora. Seleccione de 0 a 200 al presionar el botón POWERWASH (LAVADO INTENSO) y para disminuir, presione el botón TEMPERATURE (TEMPERATURA).
6 00 POWERWASH (LAVADO INTENSO)	Solo modelos PN/PR: El valor de fábrica es 6 00 o 0. → Presione el botón EXTRA RINSE (ENJUAGUE ADICIONAL) una vez para avanzar al siguiente código.
7 05	TIEMPO DE SECADO NORMAL (SECADORA)
7 05	Modelos PD: Representa el número de minutos por moneda o entradas de débito. Ajuste de fábrica de 5 minutos por cada moneda. Ejemplo: Seis monedas x 5 minutos = 30 minutos. Presionando el botón HEAVY DUTY (INTENSO), el valor se configura de 1 a 99 minutos.
7 45	Modelos PN/PR: Representa la duración del ciclo para los ciclos gratuitos. Ejemplo: "7 45" = 45 minutos.
7 11	DURACIÓN DEL LAVADO (LAVADORA)
7 11	Este es el número de minutos para el lavado. La lavadora viene preajustada de fábrica con 11 minutos. Seleccione de 9 a 17 minutos al presionar el botón POWERWASH (LAVADO INTENSO) y para disminuir, presione el botón TEMPERATURE (TEMPERATURA). → Presione el botón EXTRA RINSE (ENJUAGUE ADICIONAL) una vez para avanzar al siguiente código.

Código	Explicación
8 00	TIPO DE PRECIOS DE SECADORA (SECADORA)
8 00	Ciclo fijo con tiempo adicional. Para ver una descripción detallada, consulte "Información general para el usuario".
8 FC	Solo modelos PN/PR: El valor de fábrica es FC. Ciclo fijo. Para ver una descripción detallada, consulte "Información general para el usuario". Utilice el botón DELICATES (ROPA DELICADA) para realizar esta selección.
8 00	OPCIÓN DE ENJUAGUE ADICIONAL (LAVADORA) NOTA: Use este campo para salir del Modo de servicio presionando el botón INFERIOR IZQUIERDO durante la operación de dispensación sin costo.
8 00	Enjuague adicional no seleccionado, apagado. Mantenga presionado el botón TEMPERATURE (TEMPERATURA) para salir del modo de servicio.
8 AR	Enjuague adicional seleccionado, encendido. Presione el botón DELICATES (ROPA DELICADA) para cambiar los ajustes entre 00 y AR. Mantenga presionado el botón TEMPERATURE (TEMPERATURA) para salir del modo de servicio. → Presione el botón EXTRA RINSE (ENJUAGUE ADICIONAL) una vez para avanzar al siguiente código.
9 00	OPCIÓN DE CONTADOR DE CICLO (LAVADORA) Esta opción está seleccionada en encendido o no seleccionada en apagado.
9 00	No seleccionada en apagado.
9 0C	Seleccionada en encendido y no se puede anular. Presione el botón DELICATES (ROPA DELICADA) tres veces consecutivas para seleccionar apagado. Cuando está seleccionada, encendido no se puede anular. → Presione el botón EXTRA RINSE (ENJUAGUE ADICIONAL) una vez para avanzar al siguiente código.
1.00	OPCIÓN DE CONTADOR DE DINERO (LAVADORA) Esta opción está seleccionada en encendido o no seleccionada en apagado.
1.00	No seleccionada en apagado.
1.0C	Seleccionada en encendido. Presione el botón DELICATES (ROPA DELICADA) tres veces consecutivas para seleccionar encendido y tres veces consecutivas para quitar la opción (No seleccionada apagado). El contador se reinicia al pasar de apagado a encendido.
1.C0	Seleccionada en encendido y no se puede anular. Para seleccionar encendido y que no se pueda anular, seleccione primero encendido y, después, en menos de dos segundos, presione dos veces DELICATES (ROPA DELICADA), una vez POWERWASH (LAVADO INTENSO), y salga del modo de programación. → Presione el botón EXTRA RINSE (ENJUAGUE ADICIONAL) una vez para avanzar al siguiente código.
2.00	OPCIÓN DE PRECIOS ESPECIALES (LAVADORA) Esta opción está seleccionada en encendido o no seleccionada en apagado.
2.00	No seleccionada en apagado.
2.SP	Seleccionada en encendido. Presione el botón DELICATES (ROPA DELICADA) una vez para hacer esta selección.
Si se selecciona la opción de precios especiales, tendrá acceso a los códigos "3." a "9."	
NOTA: Se debe agregar una batería externa para que el reloj siga funcionando durante periodos de corte de electricidad.	
→ Presione el botón EXTRA RINSE (ENJUAGUE ADICIONAL) una vez para avanzar al siguiente código.	

Código	Explicación
OPCIONES DISPONIBLES SI SE SELECCIONAN PRECIOS ESPECIALES (SECADORA):	
PRECIO ESPECIAL DEL CICLO (SECADORA)	
3.06	Representa el número de monedas o entradas de débito necesarias para poner en marcha la secadora; puede ajustarse de 0 a 200. (Consulte la programación b.05 para el valor de moneda 1). Avance de 0 a 200 al presionar HEAVY DUTY (INTENSO).
3.00	Modelos PR: El valor de fábrica es 0.
OPCIONES DISPONIBLES SI SE SELECCIONAN PRECIOS ESPECIALES (LAVADORA):	
3.07 NORMAL	Precio de venta del ciclo especial NORMAL: seleccione de 0 a 200 al presionar el botón POWERWASH (LAVADO INTENSO) y para disminuir, presione el botón TEMPERATURE (TEMPERATURA).
3.00 NORMAL	Solo modelos PN/PR: El valor de fábrica es 6 00 o 0.
3.07 DELICATES (ROPA DELICADA)	Precio de venta del ciclo especial DELICATES (ROPA DELICADA): seleccione de 0 a 200 al presionar el botón POWERWASH (LAVADO INTENSO) y para disminuir, presione el botón TEMPERATURE (TEMPERATURA).
3.00 DELICATES (ROPA DELICADA)	Solo modelos PN/PR: El valor de fábrica es 6 00 o 0.
3.07 POWERWASH (LAVADO INTENSO)	Precio de venta del ciclo normal POWERWASH (LAVADO INTENSO): seleccione de 0 a 200 al presionar el botón POWERWASH (LAVADO INTENSO) y para disminuir, presione el botón TEMPERATURE (TEMPERATURA).
3.00 POWERWASH (LAVADO INTENSO)	Solo modelos PN/PR: El valor de fábrica es 6 00 o 0.
	→ Presione el botón EXTRA RINSE (ENJUAGUE ADICIONAL) una vez para avanzar al siguiente código.
4.05	TIEMPO DE SECADO ESPECIAL (SECADORA)
4.05	Modelos PD: Representa el número de minutos por moneda o entradas de débito. Ajuste de fábrica de 5 minutos por cada moneda. Ejemplo: Seis monedas x 5 minutos = 30 minutos. Presionando el botón HEAVY DUTY (INTENSO), el valor puede ajustarse de 1 a 99 minutos.
4.45	Modelos PN/PR: Representa la duración fija del ciclo en minutos. Ejemplo: "4.45" = 45 minutos.
	→ Presione el botón EXTRA RINSE (ENJUAGUE ADICIONAL) una vez para avanzar al siguiente código.
5.00	RELOJ DE LA HORA DEL DÍA, MINUTOS (LAVADORA)
5.00	Este es el ajuste de minutos de TIME-OF-DAY CLOCK (RELOJ CON LA HORA DEL DÍA); seleccione 0-59 minutos presionando el botón POWERWASH (LAVADO INTENSO).
	→ Presione el botón EXTRA RINSE (ENJUAGUE ADICIONAL) una vez para avanzar al siguiente código.
6.00	RELOJ CON LA HORA DEL DÍA, HORAS (LAVADORA) NOTA: Utiliza el reloj de 24 horas.
6.00	Este es el ajuste de horas de TIME-OF-DAY CLOCK (RELOJ CON LA HORA DEL DÍA); seleccione 0-23 horas presionando el botón POWERWASH (LAVADO INTENSO).
	→ Presione el botón EXTRA RINSE (ENJUAGUE ADICIONAL) una vez para avanzar al siguiente código.
7.00	HORA DE INICIO DEL PRECIO ESPECIAL (LAVADORA) NOTA: Utiliza el reloj de 24 horas.

Código	Explicación																					
7.00	Esta es la hora de inicio; de 0 a 23 horas. Seleccione START HOUR (HORA DE INICIO) presionando del botón POWERWASH (LAVADO INTENSO).																					
	→ Presione el botón EXTRA RINSE (ENJUAGUE ADICIONAL) una vez para avanzar al siguiente código.																					
8.00	HORA DE INICIO DE DETENCIÓN DEL PRECIO ESPECIAL (SECADORA) NOTA: Utiliza el reloj de 24 horas.																					
8.00	Esta es la hora de finalización; de 0 a 23 horas. Seleccione STOP HOUR (HORA DE FINALIZACIÓN) presionando el botón HEAVY DUTY (INTENSO).																					
	→ Presione el botón EXTRA RINSE (ENJUAGUE ADICIONAL) una vez para avanzar al siguiente código.																					
9.10	DÍA DE PRECIO ESPECIAL (LAVADORA)																					
9.10	Esto representa el día de la semana y si se ha seleccionado o no un precio especial para ese día. Un número seguido de "0" indica que no se hizo una selección para ese día en particular (9.1S). Para elegir los días de la semana (1 a 7), presione el botón POWERWASH (LAVADO INTENSO). Presione una vez el botón DELICATES (ROPA DELICADA) para seleccionar el precio especial para cada día elegido. Al salir del código de programación '9', la pantalla debe mostrar el día de la semana actual: PANTALLA DÍA DE LA SEMANA CÓDIGO (seleccionado)																					
	<table border="1"> <tbody> <tr> <td>10</td> <td>Día 1 = Domingo</td> <td>1S</td> </tr> <tr> <td>20</td> <td>Día 2 = Lunes</td> <td>2S</td> </tr> <tr> <td>30</td> <td>Día 3 = Martes</td> <td>3S</td> </tr> <tr> <td>40</td> <td>Día 4 = Miércoles</td> <td>4S</td> </tr> <tr> <td>50</td> <td>Día 5 = Jueves</td> <td>5S</td> </tr> <tr> <td>60</td> <td>Día 6 = Viernes</td> <td>6S</td> </tr> <tr> <td>70</td> <td>Día 7 = Sábado</td> <td>7S</td> </tr> </tbody> </table>	10	Día 1 = Domingo	1S	20	Día 2 = Lunes	2S	30	Día 3 = Martes	3S	40	Día 4 = Miércoles	4S	50	Día 5 = Jueves	5S	60	Día 6 = Viernes	6S	70	Día 7 = Sábado	7S
10	Día 1 = Domingo	1S																				
20	Día 2 = Lunes	2S																				
30	Día 3 = Martes	3S																				
40	Día 4 = Miércoles	4S																				
50	Día 5 = Jueves	5S																				
60	Día 6 = Viernes	6S																				
70	Día 7 = Sábado	7S																				
	→ Presione el botón EXTRA RINSE (ENJUAGUE ADICIONAL) una vez para avanzar al siguiente código.																					
A.00	OPCIÓN DE VISUALIZACIÓN DE DEPÓSITO (LAVADORA) Esta opción está seleccionada en encendido o no seleccionada en apagado.																					
A.00	No seleccionada en apagado.																					
A.5C	Seleccionada en encendido. Presione el botón DELICATES (ROPA DELICADA) una vez para hacer esta selección. Cuando se seleccione, se podrán ver los contadores de dinero y/o de ciclos (si se selecciona el contador), cuando se retire la caja de monedas.																					
	→ Presione el botón EXTRA RINSE (ENJUAGUE ADICIONAL) una vez para avanzar al siguiente código.																					
b.05	VALOR DE LA MONEDA 1 (LAVADORA)																					
b.05	Esto representa el valor de la moneda 1 en el número de incrementos de \$0,05 del mayor valor de la moneda. Ejemplo: 5 x \$0,05 = \$0,25. Tiene la opción de 1 a 199 en la cantidad de incrementos de \$0,05 presionando el botón POWERWASH (LAVADO INTENSO) para aumentar el valor o TEMPERATURE (TEMPERATURA) para reducir el valor.																					
	→ Presione el botón EXTRA RINSE (ENJUAGUE ADICIONAL) una vez para avanzar al siguiente código.																					

Código	Explicación
C.20	VALOR DE LA MONEDA 2 (LAVADORA)
C.20	MODELOS PD: Esto representa el valor de la moneda 2 en el número de incrementos de \$0,05 del mayor valor de la moneda. Ejemplo: 20 x \$0,05 = \$1,00. Tiene la opción de 1 a 199 en la cantidad de incrementos de \$0,05 presionando el botón POWERWASH (LAVADO INTENSO) para aumentar el valor o TEMPERATURE (TEMPERATURA) para reducir el valor.
C.05	Solo modelos PN/PR: Para los modelos que usan débito mejorado, este campo representa el valor del tiempo adicional en incrementos de \$0,05 para la secadora, o de \$0,25. El valor de fábrica es C.05; representa 5 x \$0,05, o \$0,25. → Presione el botón EXTRA RINSE (ENJUAGUE ADICIONAL) una vez para avanzar al siguiente código.
E.00	OPCIÓN DE AGREGAR MONEDAS (LAVADORA) Esta opción está seleccionada en encendido o no seleccionada en apagado. Esta opción hace que la pantalla del cliente muestre el número de monedas o ingresos de débito que introducir, en lugar del importe en dólares y centavos.
E.00	No seleccionada en apagado.
E.AC	Seleccionada en encendido. Presione el botón DELICATES (ROPA DELICADA) tres veces consecutivas para hacer esta selección. Solo modelos PN/PR: En el modo de débito mejorado, esta opción no se puede seleccionar. → Presione el botón EXTRA RINSE (ENJUAGUE ADICIONAL) una vez para avanzar al siguiente código.
MEJORAS DE LAVADO (LAVADORA)	
H.00 COOL (FRESCA)	Precio de mejora de temperatura COOL (FRESCA); para ajustar entre 0 y 200 al presionar el botón POWERWASH (LAVADO INTENSO) (aumentar) o TEMPERATURE (TEMPERATURA) (disminuir).
H.00 WARM (TIBIA)	Precio de mejora de temperatura WARM (TIBIA); para ajustar entre 0 y 200 al presionar el botón POWERWASH (LAVADO INTENSO) (aumentar) o TEMPERATURE (TEMPERATURA) (disminuir).
H.00 HOT (CALIENTE)	Precio de mejora de temperatura HOT (CALIENTE); para ajustar entre 0 y 200 al presionar el botón POWERWASH (LAVADO INTENSO) (aumentar) o TEMPERATURE (TEMPERATURA) (disminuir).
H.01 EXTRA RINSE (ENJUAGUE ADICIONAL)	Precio de mejora de EXTRA RINSE (ENJUAGUE ADICIONAL); para ajustar entre 0 y 200 al presionar el botón POWERWASH (LAVADO INTENSO) (aumentar) o TEMPERATURE (TEMPERATURA) (disminuir). → Presione el botón EXTRA RINSE (ENJUAGUE ADICIONAL) una vez para avanzar al siguiente código.
J.Cd	OPCIÓN DE MONEDA/DÉBITO (LAVADORA)
J.Cd	Se han seleccionado tanto moneda como el pago con tarjeta de pago automático.
J.d	Tarjeta de débito seleccionada, pago con moneda desactivado. Presione el botón DELICATES (ROPA DELICADA) tres veces consecutivas para hacer esta selección.
J.C	Pago con monedas activado, pago con tarjeta de pago automático desactivado. Presione el botón DELICATES (ROPA DELICADA) tres veces consecutivas para hacer esta selección.
J.Ed	Enhanced Debit (modo mejorado) de tarjeta de pago automático se elige automáticamente cuando un lector de tarjeta de generación 2 se instala en la lavadora. La opción Ed (Débito mejorado) no se puede seleccionar ni cancelar manualmente.

Código	Explicación
→	Presione el botón EXTRA RINSE (ENJUAGUE ADICIONAL) una vez para avanzar al siguiente código.
L.00	OPCIÓN DE SUPRIMIR EL PRECIO (LAVADORA) Esta opción hace que la pantalla del cliente muestre "ADD" (AGREGAR) o "AVAILABLE" (DISPONIBLE), en lugar de la cantidad de dinero que hay que agregar. (Se usa principalmente en las instalaciones para tarjeta de pago automático.)
L.00	No seleccionada en apagado.
L.PS	Seleccionada en encendido. Presione el botón DELICATES (ROPA DELICADA) una vez para hacer esta selección. → Presione el botón EXTRA RINSE (ENJUAGUE ADICIONAL) una vez para avanzar al siguiente código.
n.CE	OPCIÓN PARA BORRAR LA CANTIDAD EN EL DEPÓSITO (LAVADORA) Cuando se selecciona, se borrará el dinero retenido en el depósito durante más de 30 minutos sin agregar más dinero ni actividad del ciclo.
n.CE	Seleccionada en encendido.
n.00	No seleccionada en apagado. Presione el botón DELICATES (ROPA DELICADA) una vez para anular esta selección. → Presione el botón EXTRA RINSE (ENJUAGUE ADICIONAL) una vez para avanzar al siguiente código.
r.800	VELOCIDAD DE CENTRIFUGADO MÁX. RPM (LAVADORA)
r.800	Se puede seleccionar entre las siguientes velocidades de centrifugado: 600 rpm, 750 rpm, 800 rpm, 1000 (aparece como 999) rpm. Consulte las velocidades presionando el botón DELICATES (ROPA DELICADA). Ajuste de fábrica de 800 rpm. → Presione el botón EXTRA RINSE (ENJUAGUE ADICIONAL) una vez para avanzar al siguiente código.
U.00	COMPENSACIÓN DE INCREMENTO EN CENTAVOS (SECADORA)
U.00	Esto representa la compensación del precio en incremento en centavos que se usa en los modelos PN/PR de la Generación 2 (Pago con tarjeta de pago automático mejorado). Presione el botón HEAVY DUTY (INTENSO) para elegir de 0 a 4 centavos.
U.00	COMPENSACIÓN DE INCREMENTO EN MONEDAS (CIENTOS) (LAVADORA)
U.00	Esto representa la compensación del precio en incremento en centavos que se usa en los modelos PN/PR de la Generación 2 (Pago con tarjeta de pago automático mejorado). Seleccione de 0 a 4 centavos al presionar el botón POWERWASH (LAVADO INTENSO) y para disminuir, presione el botón TEMPERATURE (TEMPERATURA). → Presione el botón EXTRA RINSE (ENJUAGUE ADICIONAL) una vez para avanzar al siguiente código.
AJUSTES DE CICLO (LAVADORA)	
A1.03	DURACIÓN DE PRELAVADO Es el número de minutos de PREWASH (PRELAVADO). Para ajustar entre 2 y 7 al presionar el botón POWERWASH (LAVADO INTENSO) (aumentar) o TEMPERATURE (TEMPERATURA) (disminuir). → Presione el botón EXTRA RINSE (ENJUAGUE ADICIONAL) una vez para avanzar al siguiente código.
A2.03	DURACIÓN DE CENTRIFUGADO FINAL Este es el número de minutos de centrifugado final a alta velocidad. Para ajustar entre 3 y 8 al presionar el botón POWERWASH (LAVADO INTENSO) (aumentar) o TEMPERATURE (TEMPERATURA) (disminuir). → Presione el botón EXTRA RINSE (ENJUAGUE ADICIONAL) una vez para avanzar al siguiente código.

Código	Explicación
A3.02	<p>Los ajustes de ciclos normales permiten que el propietario seleccione las opciones predeterminadas de los ciclos de temperatura del agua, prelavado y enjuague adicional.</p> <p>Consulte los ajustes específicos en la tabla 1. El ajuste de fábrica para Normal es 02.</p> <p>Ajuste al presionar el botón POWERWASH (LAVADO INTENSO) (aumentar) o TEMPERATURE (TEMPERATURA) (disminuir).</p> <p>→ Presione el botón EXTRA RINSE (ENJUAGUE ADICIONAL) una vez para avanzar al siguiente código.</p>
A4.00	<p>Los ajustes de Delicates Cycle (Ciclos para Ropa Delicada) permiten que el propietario seleccione las opciones predeterminadas de los ciclos de Water Temperature (Temperatura del Agua), Prewash (Prelavado) y Extra Rinse (Enjuague Adicional).</p> <p>Consulte los ajustes específicos en la tabla 1. El ajuste de fábrica para ropa delicada es 00.</p> <p>Ajuste al presionar el botón POWERWASH (LAVADO INTENSO) (aumentar) o TEMPERATURE (TEMPERATURA) (disminuir).</p> <p>→ Presione el botón EXTRA RINSE (ENJUAGUE ADICIONAL) una vez para avanzar al siguiente código.</p>
A5.0F	<p>Los ajustes de Powerwash Cycle (Ciclos de Lavado Intenso) permiten que el propietario seleccione las opciones predeterminadas de los ciclos de Water Temperature (Temperatura del Agua), Prewash (Prelavado) y Extra Rinse (Enjuague Adicional).</p> <p>Consulte los ajustes específicos en la tabla 1. El ajuste de fábrica para lavado intenso es 0F.</p> <p>Ajuste al presionar el botón POWERWASH (LAVADO INTENSO) (aumentar) o TEMPERATURE (TEMPERATURA) (disminuir).</p> <p>→ Presione el botón EXTRA RINSE (ENJUAGUE ADICIONAL) una vez para avanzar al siguiente código.</p>

Si se selecciona el contador de ciclos (9 0C), lo siguiente es correcto:

$$\begin{array}{r}
 1 \ 00 = 200 \\
 2 \ 00 = 25 \\
 \hline
 \text{CICLOS TOTALES} = 225
 \end{array}$$

Esta opción es "VIEW ONLY" (SOLO LECTURA) y no se puede borrar.

Presione el botón EXTRA RINSE (ENJUAGUE ADICIONAL) una vez para avanzar al siguiente código.

Si se selecciona el contador de dinero (1.0C o 1.C0), lo siguiente es correcto:

$$\begin{array}{r}
 3 \ 00 = \$100,00 \\
 4 \ 68 = \$ 68,00 \\
 5 \ 75 = \$ \quad ,75 \\
 \hline
 \text{TOTAL} = \$168,75
 \end{array}$$

FIN DE LOS PROCEDIMIENTOS DE PROGRAMACIÓN

SALIDA DEL MODO DE PROGRAMACIÓN

- Modelos PD: Gire la llave del interruptor de servicio hacia la derecha y sáquela.
- Modelos PN/PR: Saque la tarjeta de programación manual.

Tabla 1

A3, A4 o A5	Extra Rinse (Enjuague adicional)	Prewash (Prelavado)	Wash Temp (Temperatura de lavado)	A3, A4 o A5	Extra Rinse (Enjuague adicional)	Prewash (Prelavado)	Wash Temp (Temperatura de lavado)
00	Apagado	Apagado	Cold (Fria)	08	Encendido	Apagado	Cold (Fria)
01	Apagado	Apagado	Cool (Fresca)	09	Encendido	Apagado	Cool (Fresca)
02	Apagado	Apagado	Warm (Tibia)	0A	Encendido	Apagado	Warm (Tibia)
03	Apagado	Apagado	Hot (Caliente)	0b	Encendido	Apagado	Hot (Caliente)
04	Apagado	Encendido	Cold (Fria)	0c	Encendido	Encendido	Cold (Fria)
05	Apagado	Encendido	Cool (Fresca)	0d	Encendido	Encendido	Cool (Fresca)
06	Apagado	Encendido	Warm (Tibia)	0E	Encendido	Encendido	Warm (Tibia)
07	Apagado	Encendido	Hot (Caliente)	0F	Encendido	Encendido	Hot (Caliente)