



RV Bottom-Freezer
REFRIGERATOR

SAFETY INFORMATION3

USING THE REFRIGERATOR

Controls5

Features6

CARE AND CLEANING7

INSTALLATION INSTRUCTIONS

Refrigerator Location8

Reversing the Door Swing8

Electrical Connection12

TROUBLESHOOTING14

LIMITED WARRANTY15

CONSUMER SUPPORT16

**OWNER'S MANUAL &
INSTALLATION
INSTRUCTIONS**

PBV10

**ENGLISH/FRANÇAIS/
ESPAÑOL**

Write the model and serial numbers here:

Model # _____

Serial # _____

Find these numbers on a label inside the refrigerator compartment.

THANK YOU FOR MAKING GE APPLIANCES A PART OF YOUR RV.

Whether you grew up with GE Appliances, or this is your first, we're happy to have you in the family.

We take pride in the craftsmanship, innovation and design that goes into every GE Appliances product, and we think you will too. Among other things, registration of your appliance ensures that we can deliver important product information and warranty details when you need them.

Register your GE appliance now online. Helpful websites and phone numbers are available in the Consumer Support section of this Owner's Manual. You may also mail in the pre-printed registration card included in the packing material.



IMPORTANT SAFETY INFORMATION

READ ALL INSTRUCTIONS BEFORE USING THE APPLIANCE

▲ WARNING To reduce the risk of fire, explosion, electric shock, or injury when using your refrigerator, follow these basic safety precautions:

- This refrigerator must be properly installed and located in accordance with the Installation Instructions before it is used.
- Disconnect the refrigerator from main power supply at rear of unit, remove refrigerator circuit fuse, or turn off circuit breaker before making repairs or cleaning.

NOTE: Power to the refrigerator cannot be disconnected by any setting on the control panel.

NOTE: Repairs must be performed by a qualified Service Professional.
- Replace all parts and panels before operating.
- Do not store or use gasoline or other flammable vapors and liquids in the vicinity of this or any other appliance.
- Do not store explosive substances such as aerosol cans with a flammable propellant in this appliance.
- Do not use an extension cord. Use only continuous supply wires connected directly between the DC voltage source or distribution panel and the refrigerator.
- To prevent suffocation and entrapment hazards to children, remove the refrigerator and freezer doors from any refrigerator before disposing of it or discontinuing its use.
- To avoid serious injury or death, children should not stand on, or play in or with the appliance.
- Children and persons with reduced physical, sensory or mental capabilities or lack of experience and knowledge can use this appliance only if they are supervised or have been given instructions on safe use and understand the hazards involved.
- This appliance is intended to be used in recreational vehicles.
- Do not apply harsh cleaners to the refrigerator. Certain cleaners will damage plastic which may cause parts such as the door or door handles to detach unexpectedly. See the Care and Cleaning section for detailed instructions.

▲ CAUTION To reduce the risk of injury when using your refrigerator, follow these basic safety precautions.

- Do not clean glass shelves or covers with warm water when they are cold. Glass shelves and covers may break if exposed to sudden temperature changes or impact, such as bumping or dropping. Tempered glass is designed to shatter into many small pieces if it breaks.
- Keep fingers out of the “pinch point” areas; clearances between the doors and between the doors and cabinet are necessarily small. Be careful closing doors when children are in the area.
- Do not touch the cold surfaces in the freezer compartment when hands are damp or wet, skin may stick to these extremely cold surfaces.
- Do not refreeze frozen foods which have thawed completely.

▲ WARNING  **FIRE OR EXPLOSION HAZARD Flammable Refrigerant**

This appliance contains isobutane refrigerant, also known as R600a, a natural gas with high environmental compatibility. However, it is also combustible. Adhere to the warnings below to reduce the risk of injury or property damage.

1. When handling, installing and operating the appliance, care should be taken to avoid damage to the refrigerant tubing.
2. Service shall only be performed by authorized service personnel. Use only manufacturer-authorized service parts.
3. Dispose of refrigerator in accordance with the Federal and Local Regulations. The flammable refrigerant and insulation material used in this product require special disposal procedures. Contact your local authorities for the environmentally safe disposal of your refrigerator.
4. Keep ventilation openings in the appliance enclosures or in the built-in structure clear of obstruction.
5. To remove frost, scrape with a plastic or wood spatula or scraper. Do not use an ice pick or a metal or sharp-edged instrument as it may puncture the liner and the flammable refrigerant tubing.
6. Do not use electrical appliances inside the food storage compartment of the appliance.
7. Do not use any electrical device to defrost your freezer.

READ AND SAVE THESE INSTRUCTIONS

IMPORTANT SAFETY INFORMATION

READ ALL INSTRUCTIONS BEFORE USING THE APPLIANCE

⚠ WARNING FIRE OR EXPLOSION HAZARD

Keep flammable materials and vapors, such as gasoline, away from refrigerator. Failure to do so can result in fire, explosion, or death.

⚠ WARNING TIP OVER HAZARD.

To avoid risk of refrigerator tipping over, appropriate top mounting bracket must be used to secure the refrigerator.

CONNECTING ELECTRICITY

⚠ WARNING ELECTRICAL SHOCK HAZARD

Failure to follow these instructions can result in death, fire, or electrical shock.

For personal safety, this appliance must be properly grounded.

A 12 volt DC, 20-amp fused, grounded electrical supply is required. This provides the best performance and also prevents overloading RV wiring circuits which could cause a fire hazard from overheated wires.

Do not connect the refrigerator to AC voltage circuits, or to AC outlet of inverter.

The refrigerator should always be connected to its own individual electrical branch leading directly to the main DC voltage source or distribution panel.

Immediately discontinue use if the main power supply line has been damaged. If the supply line is damaged, it must be repaired by a qualified service professional.

When removing the refrigerator away from the wall, be careful not to roll over or damage the main power supply line.

PROPER DISPOSAL OF YOUR OLD REFRIGERATOR

⚠ WARNING SUFFOCATION AND ENTRAPMENT HAZARD

Failure to follow these disposal instructions can result in death or serious injury

IMPORTANT: Child entrapment and suffocation are not problems of the past. Junked or abandoned refrigerators or freezers are still dangerous even if they will sit for “just a few days.” If you are getting rid of your old refrigerator or freezer, please follow the instructions below to help prevent accidents.

Before You Throw Away Your Old Appliance

- Take off the refrigerator and freezer doors.
- Leave the shelves in place so that children may not easily climb inside.

Refrigerant and Foam Disposal:

Dispose of refrigerator in accordance with Federal and Local Regulations. Flammable refrigerant and insulation material used require special disposal procedures. Contact your local authorities for the environmentally safe disposal of your refrigerator.

READ AND SAVE THESE INSTRUCTIONS

Controls

For safe food storage, allow 4 hours for the refrigerator to cool down before loading food. The refrigerator will run continuously for the first few hours.

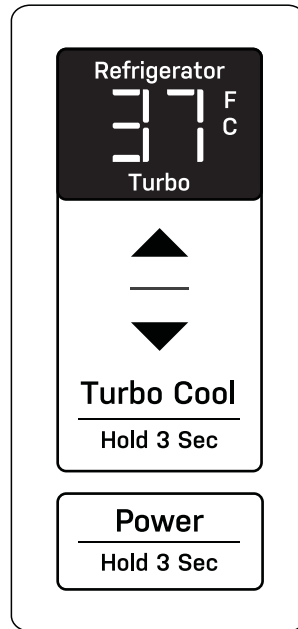

Temperature Setting

The electronic control controls refrigerator temperature. Allow several hours after setting adjustment for temperature to stabilize. Freezer temperature adjusts automatically accordingly.

Refrigerator temperature setting range is 34°F (1°C) to 45°F (7°C). Use the UP or DOWN arrow to adjust setting.

Turbo Cool

Turbo Cool mode may be desired after loading large amount of food.

Touch **Turbo Cool** for 3 seconds to enter Turbo Cool mode. Display shows “Turbo”.

After 8 hours, the refrigerator will automatically exit Turbo Cool mode and return to the previous setting. To manually exit Turbo Cool mode, press **Turbo Cool** for 3 seconds.

Door Ajar Alarm

If refrigerator door is left open for more than 2 minutes, buzzer sounds and display flashes “dr” to indicate door is open. To stop the alarm, close the door.

Door Ajar Alarm function does not monitor freezer door.

Sabbath Mode

Touch **Turbo Cool** and press **Power** simultaneously for 6 seconds to enter or exit Sabbath mode. Display shows “SA” in Sabbath mode.

Sabbath mode automatically ends after 4 days if not manually exited.

Fahrenheit and Celsius

Touch the UP and DOWN arrow simultaneously for 2 seconds to switch between Fahrenheit and Celsius temperature display.

Power

Press **Power** for 3 seconds to turn off the refrigerator. Cooling will stop. Lighting and control will turn off.

If the refrigerator will be off for some time, remove food, clean inside and leave doors ajar to avoid mold. See Care and Cleaning.

Press **Power** for 3 seconds to turn on the refrigerator.

Features

Door Lock

Door lock is part of the door handle, located at the bottom of the refrigerator door and on the top of the freezer door.

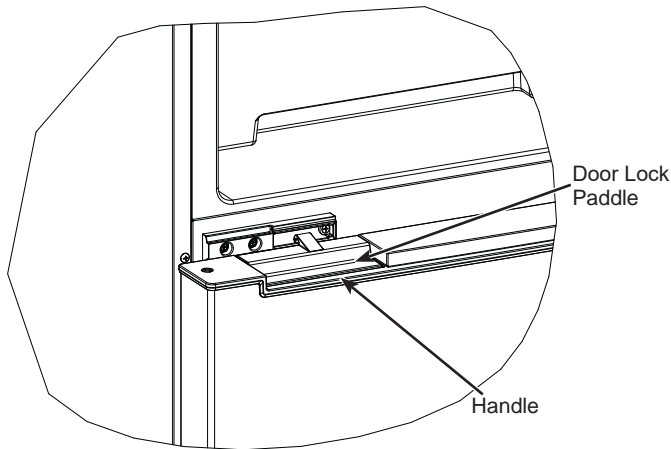

Push refrigerator door lock paddle up into handle pocket to disengage lock before pulling refrigerator door open.

Push freezer door lock paddle down into handle pocket to disengage lock before pulling freezer door open.

Forcing door open without disengaging lock may damage door lock and adjacent parts.

Refrigerator Fan

The refrigerator features an air circulation fan. For proper performance, do not block air passage of the fan when loading food onto the top shelf.

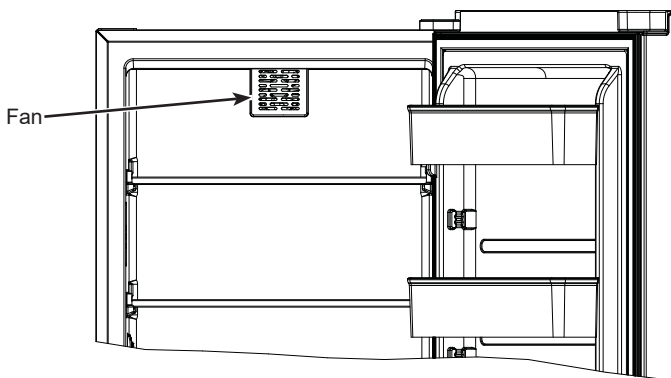

Refrigerator Shelves

Refrigerator shelves are fixed in place to prevent child climbing inside and entrapment. Do not remove shelves.

Refrigerator Door Bins

Height position of the refrigerator door bins is adjustable to accommodate tall items. Push up both ends of a door bin to remove it from door. Make sure both ends of a door bin are pushed down into place when installing a door bin.

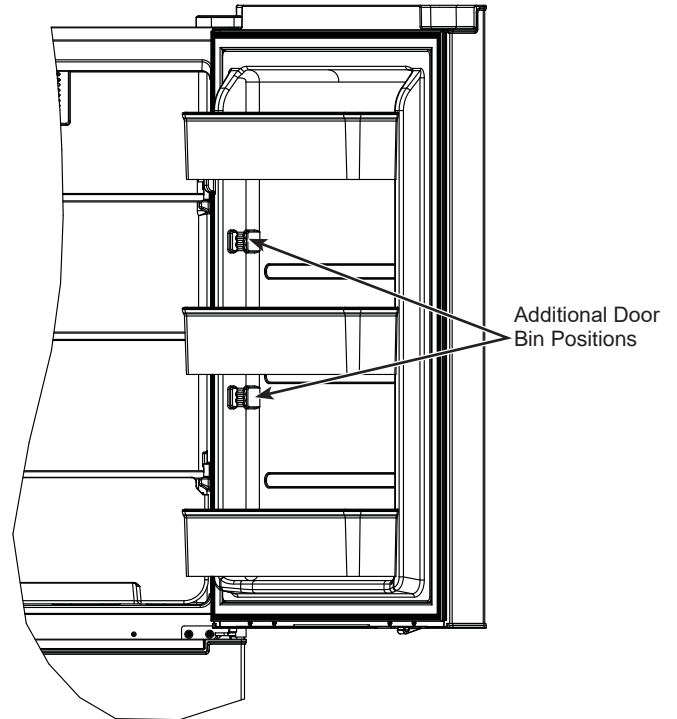

Care and Cleaning

Cleaning the Outside

DO USE	DO NOT USE
Soft, clean cloth or sponge	Abrasive cloths, scrubbing sponges, scouring or steel wool pads
Mild detergent mixed with warm water Approved stainless steel cleaners; Visit the GE Appliances parts store for approved stainless steel cleaners: geapplianceparts.com or call 877.959.8688. Cleaners with oxalic acid such as Bar Keepers Friend Soft Cleanser™ can be used to remove surface rust, tarnish and small blemishes.	Abrasive powders or sprays Window Sprays or Ammonia Citrus or plant oil-based cleaners Acidic or vinegar-based cleaners Oven cleaners Cleaners containing acetone (propanone) Any cleaner with WARNING about plastic contact

NOTE: DO NOT allow stainless steel cleaner to come in contact with any plastic parts such as trim pieces, handle hardware and liners. If unintentional contact of cleaners with plastic parts does occur, clean plastic part with a sponge and mild detergent mixed with warm water.

Cleaning the Inside

To help prevent odors, leave an open box of baking soda in the fresh food and freezer compartments.

Defrosting

⚠ WARNING Risk of Fire or Explosion.
Flammable Refrigerant Used.

Defrost whenever frost on the walls or cooling coils of the freezer compartment become 1/4" thick. **Never use a sharp or metallic instrument to remove frost as it may damage the cooling coils.** (A punctured cooling coil will cause serious problems and void the warranty.) We recommend using a plastic scraper. Do not use any electrical device in defrosting your refrigerator.

To defrost:

- Remove foods and drawers from the freezer compartment.
- Turn off the refrigerator by pressing **Power** for 3 seconds. See Controls section.

Defrosting usually takes a few hours. To defrost faster, keep the freezer door open. Also, pouring warm (not hot) water on the frosted part may speed defrosting. Do not **use boiling water—it may damage plastic parts.**

After defrosting:

- Wipe the freezer compartment with a damp cloth.
- Turn on the refrigerator by pressing **Power** for 3 seconds. Set control to desired temperature setting. See Controls section. Return drawers and food to the refrigerator.

Preparing for Storage

For long storage or absences when refrigerator will not be used, remove food and either disconnect main DC power supply wires at rear of unit, or remove refrigerator circuit fuse or turn off circuit breaker in DC voltage distribution panel. Clean the interior with a baking soda solution of one tablespoon (15ml) of baking soda to one quart (1 liter) of water. Leave the door open.

Installation Instructions

PBV10

⚠ WARNING To reduce the risk associated with choking, do not allow children under 3 years of age to have access to small parts during the installation of this product.

REFRIGERATOR LOCATION

- Do not install the refrigerator in a location exposed to water (rain, etc.) or direct sunlight.
- Install it on a floor strong enough to support it fully loaded.
- This refrigerator is designed to function properly in room temperatures ranging from 55°F (12.7°C) to 110°F (43°C). Operating the refrigerator in room temperatures outside this range will cause inadequate cooling.
- This refrigerator is designed for built-in application. Air clearances for sides, top and back are not required.
- Installation dimensions: width 23.5", depth 26.5", height 60".

REVERSING THE DOOR SWING

⚠ WARNING Follow all steps when reversing the door swing. Failure to follow these instructions, leaving off parts, or overtightening screws, can lead to the door falling off and result in injury and property damage.

This product allows door swing reversal. Keep all hardware and screws in this process for reinstallation. Make notes of screw location during this process for proper reinstallation.

This section demonstrates the process of changing from right door swing to left door swing. Door swing reversal from left to right can be done following the same process.

Locate these parts in the Owner's Manual bag:

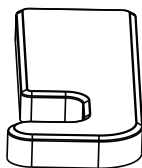

Left side upper hinge cover

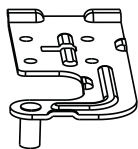

Left side upper hinge



Left side freezer door stopper

PARTS REQUIRED BUT NOT PROVIDED:

Top Mounting Bracket

TOOLS REQUIRED



Phillips screwdriver



Flat head screwdriver

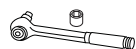

Ratchet Wrench with 8mm and 10mm sockets

Removing Upper Hinge

1. Tape refrigerator and freezer door on both left and right side to hold doors in place.
2. Remove the upper hinge cover.
3. Use a 10 mm socket wrench to remove the four screws that secure the upper hinge, then remove the upper hinge. Keep the removed upper hinge cover and upper hinge for future door swing reversal.
4. Tuck sensor into the sensor enclosure.

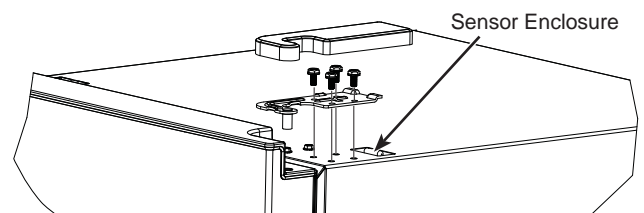

5. Remove the screw cover from left side where the upper hinge will be installed and install the cover onto right side.

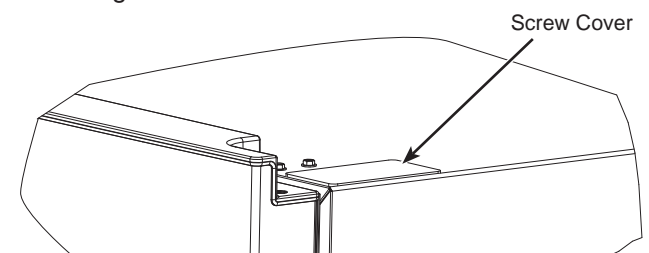

6. Remove tape on refrigerator door. Hold the door in place with one hand, depress door lock paddle with the other hand to clear the lock bracket on the mullion. Gently pull the door upward off the middle hinge to remove the door and carefully put it aside.

Installation Instructions

REVERSING THE DOOR SWING (Cont.)

Removing Middle Hinge

1. Use an 8mm socket wrench and a Phillips Head screwdriver to remove the 3 screws that secure the middle hinge.

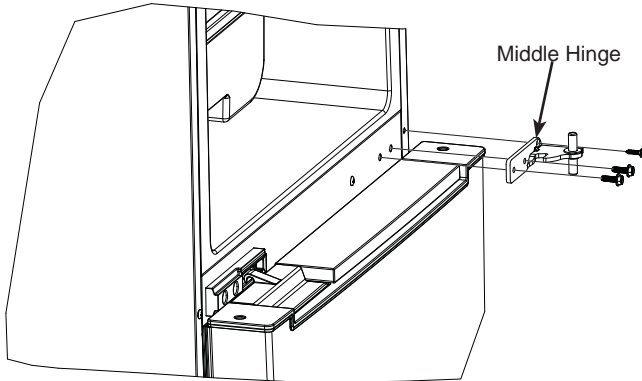

2. Pull up on the hinge to remove it from freezer door.
3. Remove tape on freezer door. Hold the door in place with one hand, depress door lock paddle with the other hand to clear the lock bracket on the mullion. Gently pull the door upward off the bottom hinge to remove the door and carefully put it aside.
4. Use a Phillips Head screwdriver to remove the 3 screws that secure the door lock bracket and the other 2 pan head screws. Remove the door lock bracket.

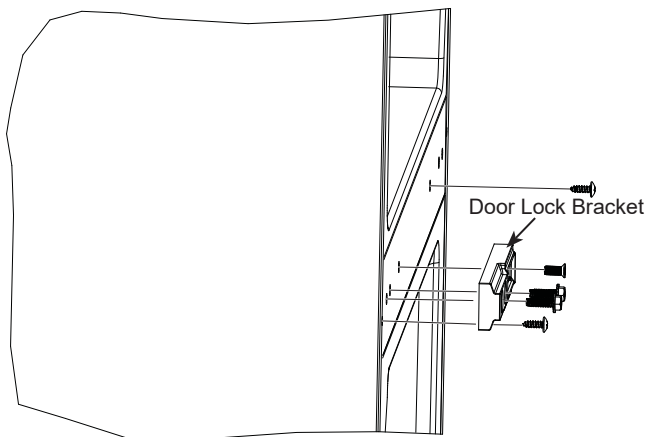

Removing Bottom Hinge

1. Use a Phillips Head screwdriver to remove the 3 screws that secure the Toe Kick. Rotate the top of the Toe Kick forward, then pull it up to remove it.

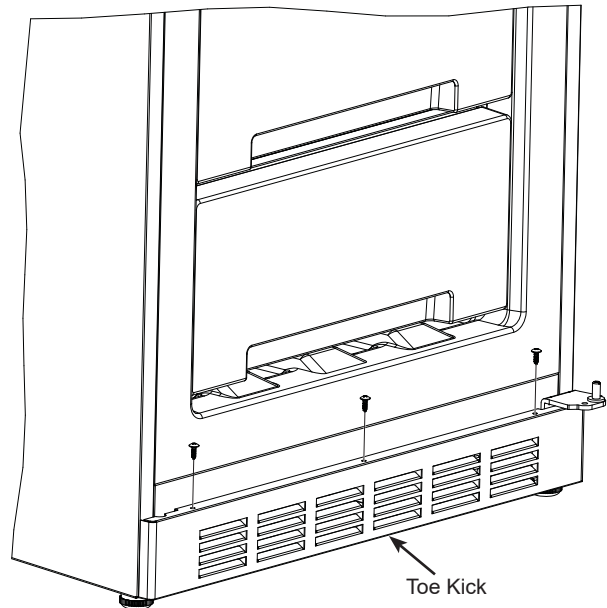

2. Use a 10 mm socket wrench to remove the 2 screws that secure the bottom hinge, then remove the bottom hinge.

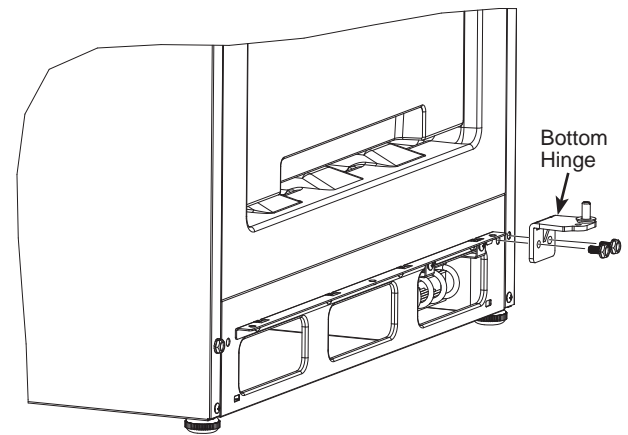

Installation Instructions

REVERSING THE DOOR SWING (Cont.)

Reinstalling Bottom Hinge

1. Use a Flat Head screwdriver to unscrew and remove hinge pin from the bottom hinge, then install it into the other screw hole on the bottom hinge all the way in tightly. The plastic shim should remain on the hinge pin during this process.

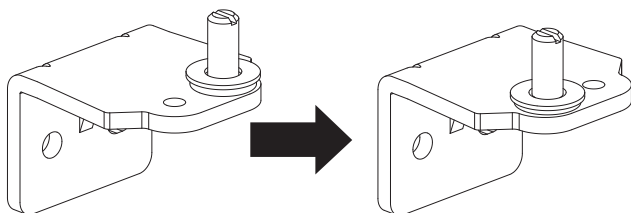

2. Use a 10 mm socket wrench to install bottom hinge onto the refrigerator with the 2 bottom hinge screws tightly.
3. Insert the two tabs on the lower side of the Toe Kick into the openings on the lower-front of the refrigerator, rotate the top of the Toe Kick into position, then install the 3 Toe Kick screws with a Phillips Head screwdriver.

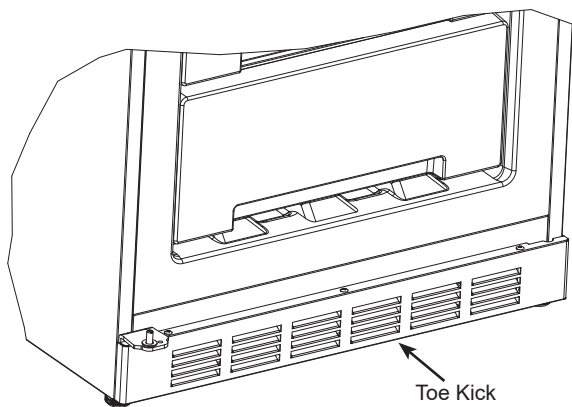

Reinstalling Freezer Door and Middle Hinge

1. Flip the door lock bracket. Use a Phillips Head screwdriver to install the bracket onto the right side of the mullion with the 3 door lock bracket screws (2 Hex Head screws and 1 Flat Head screw).

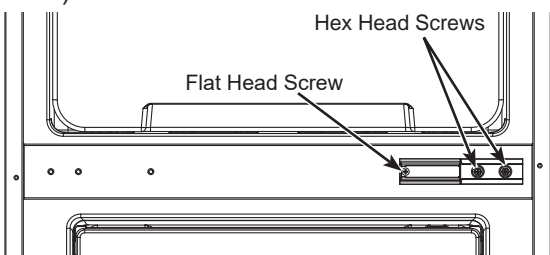

Reinstalling Freezer Door and Middle Hinge (Cont.)

2. Flip the freezer door upside down, facing the rear of the door, use a Phillips Head screwdriver to remove the 1 screw securing the right side freezer door stopper, then remove the stopper and keep it for future use. Install the left side freezer door stopper that came with the product onto the left side with the same screw.

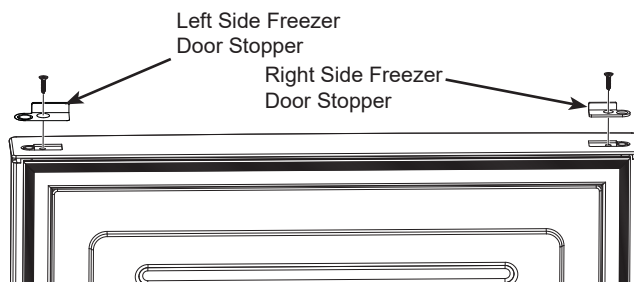

3. Turn the freezer door upright. Facing the rear of the door, use a Phillips Head screwdriver to remove the 1 screw securing door cap. Start from the rear-left corner where the screw is removed, push door cap forward while pulling it up to disengage the left side clip, then do the same to the right side to remove the door cap.

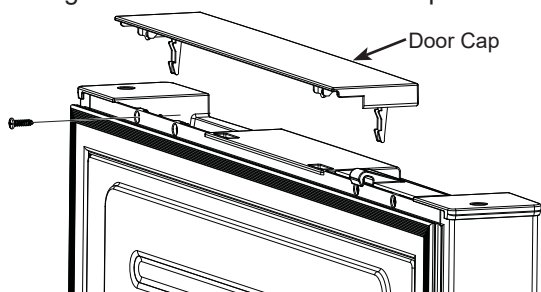

4. Use a Phillips Head screwdriver to remove the 2 screws securing freezer door lock, then remove the door lock.

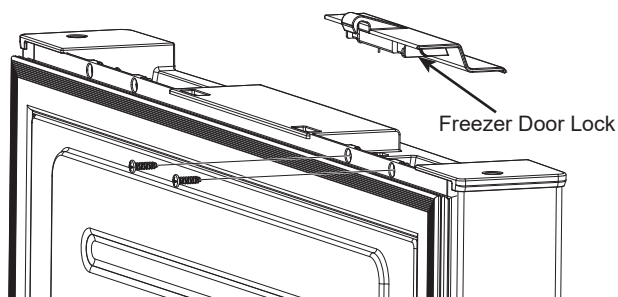

Installation Instructions

REVERSING THE DOOR SWING (Cont.)

Reinstalling Freezer Door and Middle Hinge (Cont.)

- Reverse the position of the freezer door lock and door cap, reinstall the 2 screws for door lock and 1 screw for door cap.

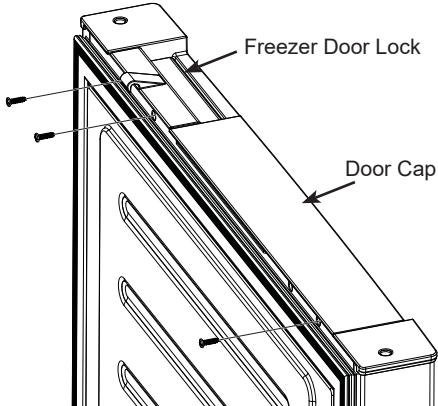

- Align the hinge hole on bottom-left corner of the freezer door with bottom hinge pin, then lower the freezer door onto bottom hinge.

- Flip the middle hinge upside down.

- Insert lower side hinge pin into freezer door upper-left hinge hole, carefully position the freezer door against case and ensure door lock engages lock bracket. Use an 8mm socket wrench and a Phillips Head screwdriver to install the 3 middle hinge screws (2 Hex Head screws and 1 Flat Head screw). Check vertical and horizontal door alignment, door seal, door swing and door lock engagement before tightening the screws.

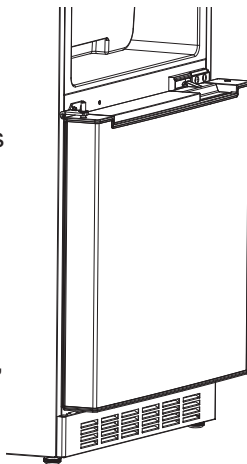

- Install the 2 pan head screws left into the 2 remaining screw holes on mullion.

Reinstalling Refrigerator Door and Upper Hinge

- Flip the refrigerator door upside down, then remove door lock and door cap by following the same process as freezer door. Also remove the door stopper.

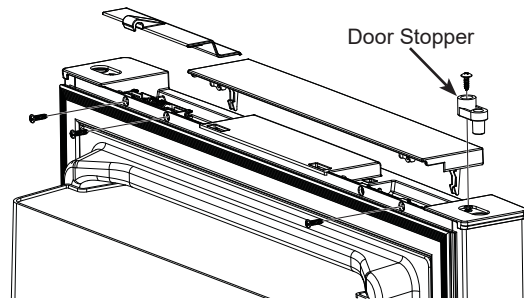

- Reverse the position of the refrigerator door lock and door cap, reinstall the 2 screws for door lock and 1 screw for door cap. Install the door stopper on the left corner.

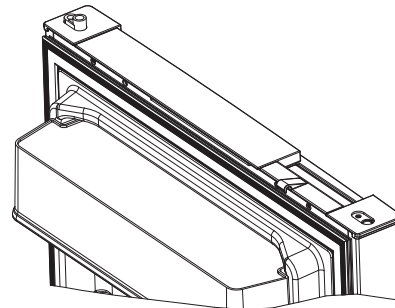

- Align the hinge hole on bottom-left corner of the refrigerator door with middle hinge pin, then lower the refrigerator door onto middle hinge.

- Insert upper hinge pin into refrigerator door upper-left hinge hole, carefully position the refrigerator door against case and ensure door lock engages lock bracket. Use a 10mm socket wrench to install the 4 upper hinge screws. Check vertical and horizontal door alignment, door seal, door swing and door lock engagement before tightening the screws.

- Install upper hinge cover.

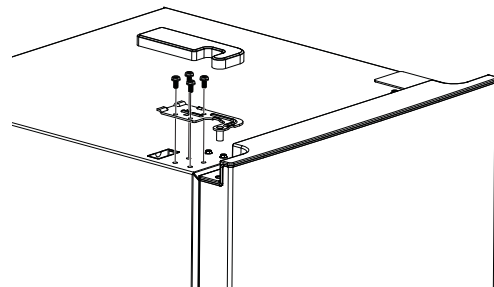

Installation Instructions

ELECTRICAL CONNECTION

⚠ WARNING  **ELECTRICAL SHOCK**
HAZARD Failure to follow these instructions can result in death, fire, or electric shock.

Long lengths of DC voltage supply lines combined with small gauge wiring can lead to excessive voltage drop at the refrigerator connection which decreases the cooling performance of the refrigerator and cause the wires to overheat possibly causing a fire. The below supply wire size is recommended.

Supply Wire Size	Maximum Supply Line Length
12 AWG	15 FT
10 AWG	25 FT
8 AWG	35 FT

1. Before beginning the installation, disconnect power by removing refrigerator circuit fuse or turning off circuit breaker in the DC voltage distribution panel.
2. Locate and remove the screws of the lower rear unit cover as indicated using a Phillips screwdriver.

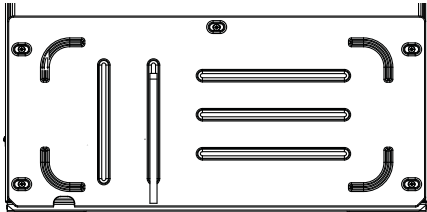

3. Locate the power supply connection terminal block on the left side of the compressor compartment.

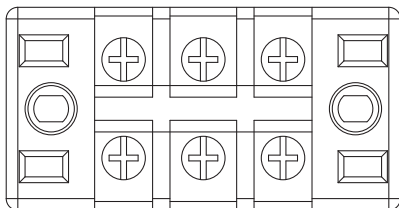

+ **-** **GND**
 Power Input:
 DC 12V (10.8-14V)
 Current: 20A MAX

4. Unsnap the clear plastic cover from the terminal block to access terminal screws. Loosen the supply side terminal screws on the lower side of the block with a Phillips screwdriver. Attach supply wires to the appropriate polarity and ground terminals, then replace clear plastic cover:

Connect the "+" terminal to positive 12 VDC wire.
 Connect the "-" terminal to negative 12 VDC wire.
 Connect the "GND" terminal to RV chassis.

5. A wiring strain relief clip must be installed for the supply wires. From the selection of wire clips provided, select the appropriate size clip needed to fit the supply wires used.



6. Use the screw provided to mount the strain relief clip on the base plate of the compressor compartment. The wires must be completely snug after clip is installed with no movement or slippage of the wires within the clip when the wires are tugged.
7. Replace the rear unit cover, routing the supply wires through the opening provided.
8. Move unit into its final position taking care not to roll over or damage the main power supply line.
9. After completing installation, energize the appliance by replacing refrigerator circuit fuse or turning on circuit breaker in the DC voltage distribution panel.

Installation Instructions

LEVELING REFRIGERATOR

- Your refrigerator has two leveling legs that are located in the front bottom corners of your refrigerator. After properly placing your refrigerator under its final position, you can level your refrigerator.
- Leveling legs can be adjusted by turning them clockwise to raise your refrigerator or by turning them counterclockwise to lower your refrigerator.

The refrigerator door will close easier when the leveling legs are extended.

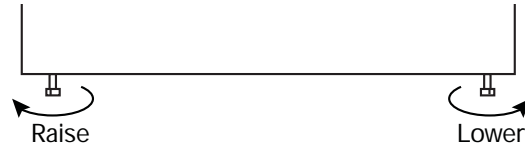

INSTALLATION OF TOP MOUNTING BRACKET

⚠ WARNING  **TIP OVER HAZARD.**

To avoid risk of refrigerator tipping over, appropriate top mounting bracket must be used to secure the refrigerator.

To install a top mounting bracket on this refrigerator, follow the below steps:

1. Secure top mounting bracket (not shown) to the refrigerator using the four M5 x 16 mounting screws provided.
NOTE: Top mounting bracket is not provided. Contact distributor to identify top mounting bracket for this product.
2. Place the refrigerator into cabinetry.
3. Secure top mounting bracket to cabinetry.

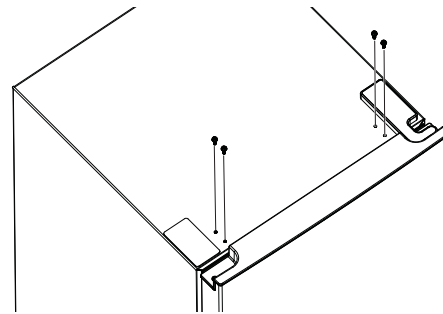

INSTALLATION OF FLOOR SCREWS (Optional)

Floor screws are not a replacement of top mounting bracket. This is an optional additional measure to prevent possible sliding.

This refrigerator has provisions on the underside for installation of screws (not provided) to secure the refrigerator to floor.

1. Remove Toe Kick. Locate the 2 screw openings inside lower rail.
2. Use proper screws and shims to attach the refrigerator to floor.
3. Replace Toe Kick.

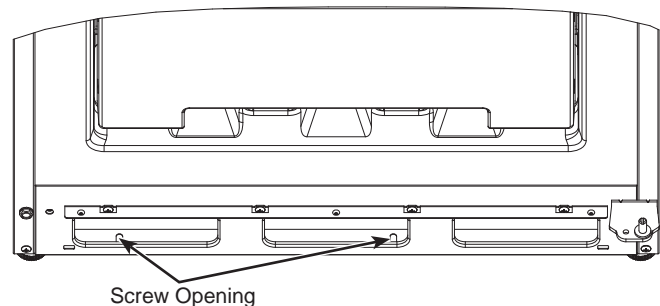

Troubleshooting Tips... Before you call for service

Save time and money! Review the charts on the following pages first and you may not need to call for service. If needed, service can be scheduled by visiting us online GEAppliances.com/service or calling 800.GECARES 800.432.2737. In Canada visit geappliances.ca/after-sales-support or call 800.561.3344.

Problem	Possible Causes	What to Do
Refrigerator does not operate	The refrigerator is turned off	Turn on the refrigerator by pressing Power for 3 seconds. Set control to desired temperature setting. See Controls section.
	The fuse is blown/circuit breaker is tripped.	Replace fuse or reset the breaker.
Vibration or rattling (slight vibration is normal)	Front leveling legs need adjusting.	See Leveling Refrigerator section.
Motor operates for long periods or cycles	Normal when refrigerator is first turned on.	Wait 24 hours for the refrigerator to completely cool down.
	Often occurs when large amounts of food are placed in refrigerator.	This is normal.
	Door left open.	Check to see if package is holding door open.
	Hot weather or frequent door openings.	This is normal.
	Temperature control set at the coldest setting.	See Controls section.
Refrigerator too warm	Temperature control not set cold enough.	See Controls section.
	Warm weather or frequent door openings.	Set the temperature control one step colder. See About the control.
	Door left open.	Check to see if package is holding door open.
Refrigerator has odor	Foods transmitting odor to refrigerator.	Foods with strong odors should be tightly wrapped.
		Keep an open box of baking soda in the refrigerator; replace every three months.
	Interior needs cleaning.	See Care and Cleaning section.
Moisture forms on outside of refrigerator	Not unusual during periods of high humidity.	Wipe surface dry.
Moisture collects inside (in humid weather, air carries moisture into refrigerator when door is opened)	Too frequent or too long door openings	

Refrigerator Limited Warranty

LIMITED WARRANTY

GEAppliances.com

For US Customers, all warranty service provided by our Factory Service Centers, or an authorized Customer Care® technician. To schedule service, on-line, 24 hours a day, visit us at **GEAppliances.com/service**, or call 800.GE.CARES (800.432.2737). Please have serial number and model number available when calling for service.

In Canada, call 800.561.3344.

For the Period of:	GE Appliances Will Replace
One Year From the date of the original purchase	Any part of the refrigerator which fails due to a defect in materials or workmanship. During the limited one-year warranty , GE Appliances will also provide, free of charge , all labor and related service to replace the defective part.
Five years From the date of the original purchase	Any part of the sealed refrigerating system (the compressor, condenser, evaporator and all connecting tubing) which fails due to a defect in materials or workmanship. During this limited five-year sealed refrigerating system warranty , GE Appliances will also provide, free of charge, all labor and related service to replace the defective part in the sealed refrigerating system.

What is Not Covered:

- Service trips to your home to teach you how to use the product.
- Improper installation, delivery or maintenance.
- Failure of the product if it is abused, misused, or used for other than the intended purpose or used commercially.
- Loss of wine due to spoilage.
- Replacement of house fuses or resetting of circuit breakers.
- Damage caused after delivery.
- Replacement of the light bulbs, if included, or water filter cartridge, if included.
- Damage to the product caused by accident, fire, floods or acts of God.
- Incidental or consequential damage caused by possible defects with this appliance.
- Product not accessible to provide required service.
- Damage to finish, such as surface rust, tarnish, or small blemishes not reported within 48 hours of delivery.

EXCLUSION OF IMPLIED WARRANTIES
 Your sole and exclusive remedy is product repair as provided in this Limited Warranty. Any implied warranties, including the implied warranties of merchantability or fitness for a particular purpose, are limited to one year or the shortest period allowed by law.

Staple your receipt here. Proof of the original purchase date is needed to obtain service under the warranty.

For US Customers: This limited warranty is extended to the original purchaser and any succeeding owner for products purchased for home use within the USA. If the product is located in an area where service by a GE Appliances Authorized Servicer is not available, you may be responsible for a trip charge or you may be required to bring the product to an Authorized GE Appliances Service location for service. In Alaska, the limited warranty excludes the cost of shipping or service calls to your home.

Some states do not allow the exclusion or limitation of incidental or consequential damages. This limited warranty gives you specific legal rights, and you may also have other rights which vary from state to state. To know what your legal rights are, consult your local or state consumer affairs office or your state's Attorney General.

Warrantor US: GE Appliances, a Haier company
Louisville, KY 40225

For Customers in Canada: This limited warranty is extended to the original purchaser and any succeeding owner for products purchased in Canada for home use within Canada. In-home warrant service will be provided in areas where it is available and deemed reasonable by Mabe to provide.

Warrantor Canada: MC Commercial, Burlington, Ontario, L7R 5B6

Consumer Support

GE Appliances Website

Have a question or need assistance with your appliance? Try the GE Appliances Website 24 hours a day, any day of the year! You can also shop for more great GE Appliances products and take advantage of all our on-line support services designed for your convenience. In the US: GEAppliances.com In Canada: GEAppliances.ca

Register Your Appliance

Register your new appliance on-line at your convenience! Timely product registration will allow for enhanced communication and prompt service under the terms of your warranty, should the need arise. You may also mail in the pre-printed registration card included in the packing material.

In the US: GEAppliances.com/register

In the Canada: geappliances.ca/after-sales-support

Schedule Service

Expert GE Appliances repair service is only one step away from your door. Get on-line and schedule your service at your convenience any day of the year. In the US: GEAppliances.com/service or call 800.432.2737 during normal business hours.

In Canada: geappliances.ca/after-sales-support or call 800.561.3344

Extended Warranties

Purchase a GE Appliances extended warranty and learn about special discounts that are available while your warranty is still in effect. You can purchase it on-line anytime. GE Appliances Services will still be there after your warranty expires.

In the US: GEAppliances.com/extended-warranty or call 800.626.2224 during normal business hours.

In Canada: geappliances.ca/purchase-extended-warranty or call 800.290.9029

Parts and Accessories

Individuals qualified to service their own appliances can have parts or accessories sent directly to their homes (VISA, MasterCard and Discover cards are accepted). Order on-line today 24 hours every day.

In the US: GEApplianceparts.com or by phone at 877.959.8688 during normal business hours.

Instructions contained in this manual cover procedures to be performed by any user. Other servicing generally should be referred to qualified service personnel. Caution must be exercised, since improper servicing may cause unsafe operation.

Customers in Canada should consult the yellow pages for the nearest Mabe service center, visit our website at geappliances.ca/parts-filters-accessories or call 800.661.1616.

Contact Us

If you are not satisfied with the service you receive from GE Appliances, contact us on our Website with all the details including your phone number, or write to:

In the US: General Manager, Customer Relations | GE Appliances, Appliance Park | Louisville, KY 40225

GEAppliances.com/contact

In Canada: Director, Consumer Relations, Mabe Canada Inc. | Suite 310, 1 Factory Lane | Moncton, N.B. E1C 9M3

GEAppliances.ca/contact-us

RÉFRIGÉRATEUR

avec congélateur en bas pour véhicules récréatifs (VR)

MESURES DE SÉCURITÉ	3
UTILISATION DU RÉFRIGÉRATEUR	
Commandes	5
Caractéristiques	6
ENTRETIEN ET NETTOYAGE	7
INSTRUCTIONS D'INSTALLATION	
Emplacement du réfrigérateur.....	8
Inversion de l'ouverture des portes	8
Raccords électriques	12
DÉPANNAGE	14
GARANTIE LIMITÉE	15
SOUTIEN AU CONSOMMATEUR	16

**MANUEL
D'UTILISATION ET
INSTRUCTIONS
D'INSTALLATION**

PBV10

FRANÇAIS

Écrivez ici le numéro de modèle et le numéro de série :

Modèle # _____

Série # _____

Vous les trouvez sur une étiquette dans le coin supérieur gauche du compartiment réfrigérateur.

NOUS VOUS REMERCIONS D'INTÉGRER GE APPLIANCES À VOTRE VÉHICULE RÉCRÉATIF.

Que vous ayez grandi avec GE Appliances ou qu'il s'agisse de votre première acquisition, nous sommes heureux de vous accueillir dans notre famille.

Nous sommes fiers du savoir-faire, de l'innovation et de l'esthétique qui composent chaque appareil GE Appliances, et nous pensons que vous le serez aussi. Dans cette optique, nous vous rappelons que l'enregistrement de votre électroménager vous assure la communication de renseignements importants sur le produit et la garantie lorsque vous en avez besoin.

Enregistrez votre électroménager GE en ligne dès maintenant. Des sites Web et des numéros de téléphone utiles figurent dans la section Soutien au consommateur de ce manuel d'utilisation.

Vous pouvez aussi poster la fiche de garantie pré-imprimée incluse dans l'emballage.



INFORMATION DE SÉCURITÉ IMPORTANTES

LISEZ TOUTES LES DIRECTIVES AVANT D'UTILISER L'APPAREIL

⚠ AVERTISSEMENT

Pour réduire le risque d'incendie, d'explosion, de choc électrique ou de blessures lorsque vous utilisez votre réfrigérateur, veuillez suivre ces consignes de sécurité :

- Ce réfrigérateur doit être correctement installé conformément aux instructions d'installation avant toute utilisation.
- Débranchez le réfrigérateur de l'alimentation électrique principale à l'arrière de l'appareil, retirez le fusible du circuit du réfrigérateur ou fermez le disjoncteur avant d'effectuer des réparations ou le nettoyage.
REMARQUE : L'alimentation du réfrigérateur ne peut être déconnectée par aucune des fonctions sur le panneau de commande.
REMARQUE : Les réparations doivent être effectuées par un professionnel qualifié.
- Remettez toutes les pièces et panneaux en place avant d'utiliser l'appareil.
- Abstenez-vous d'entreposer ou d'utiliser de l'essence ou d'autres vapeurs et liquides inflammables aux alentours de cet électroménager ou d'autres appareils.
- N'entreposez pas dans cet électroménager des substances explosives telles que des bombes aérosols qui contiennent un gaz propulseur.
- N'utilisez pas un cordon de rallonge. Utilisez seulement des fils d'alimentation continus, branchés directement sur une source ou un panneau de distribution et le réfrigérateur
- Afin de prévenir les risques d'asphyxie et d'enfermement des enfants, enlevez les portes des compartiments réfrigérateur et congélateur avant de mettre le réfrigérateur au rebut ou d'en cesser l'usage.
- Afin de prévenir les accidents graves ou la mort, les enfants ne doivent pas se tenir ni jouer dans ou sur l'électroménager.
- Les enfants et les personnes dont les capacités sont réduites sur le plan physique, sensoriel ou mental, ou qui manquent d'expérience ou de connaissances, peuvent utiliser cet électroménager seulement si elles sont surveillées ou ont reçues des consignes de sécurité sur son usage et les risques y sont associés.
- Cet électroménager est destiné à un usage sur des véhicules récréatifs.
- N'appliquez pas de nettoyants corrosifs sur le réfrigérateur. Certains nettoyants endommagent le plastique et peuvent ainsi causer le détachement inopiné de pièces telles que porte ou poignées de porte. Voyez la section Entretien et nettoyage pour des instructions détaillées.

⚠ ATTENTION

Pour réduire le risque de blessures lorsque vous utilisez votre réfrigérateur, veuillez suivre ces consignes de sécurité.

- Ne nettoyez pas les tablettes ou les couvercles en verre avec de l'eau tiède quand ceux-ci sont froids. Les tablettes et couvercles en verre peuvent se casser s'ils sont exposés à des changements soudains de température ou si vous les cognez ou les faites tomber. Le verre trempé est conçu pour se briser en petits morceaux en cas de casse
- Éloignez les doigts des parties du congélateur où l'on peut facilement se pincer : les espaces entre les portes, et entre les portes et les placards sont toujours étroits. Soyez prudent lorsque vous fermez les portes en présence d'enfants.
- Ne touchez pas les surfaces froides du congélateur lorsque vous avez les mains humides ou mouillées. La peau risque d'adhérer à ces surfaces extrêmement froides.
- Ne recongelez pas les aliments surgelés qui ont complètement dégelé.

⚠ AVERTISSEMENT



RISQUE D'INCENDIE OU D'EXPLOSION Réfrigérant inflammable

Cet appareil contient un gaz réfrigérant avec isobutane aussi connu sous R600a, un gaz naturel à compatibilité élevée avec l'environnement. Il s'agit cependant d'un combustible. Observez les consignes de sécurité ci-dessous afin de réduire le risque de blessure ou de dommage à la propriété.

1. Lors de la manipulation, de l'installation et de l'utilisation de cet appareil, prenez soin de ne pas endommager la tubulure du réfrigérant.
2. L'entretien ou la réparation doivent être effectués par un personnel de service autorisé. Utilisez seulement des pièces de rechange autorisées par le fabricant.
3. Mettez le réfrigérateur au rebut conformément aux réglementations fédérales et locales. Le gaz réfrigérant inflammable et les matériaux d'isolation utilisés dans ce produit requièrent des procédures de mise au rebut spéciales. Communiquez avec les autorités locales compétentes pour la mise au rebut de votre réfrigérateur sans danger pour l'environnement.
4. N'obstruez pas les orifices de ventilation dans les enceintes ou la structure d'encastrement de l'appareil.
5. Pour enlever le givre, grattez à l'aide d'un grattoir ou d'une spatule en plastique ou en bois. N'utilisez pas un pic à glace ou un instrument métallique ou aux arêtes coupantes car il y a risque de percer la doublure ou la tubulure de réfrigérant inflammable.
6. N'utilisez pas d'appareils électriques dans le compartiment de rangement des aliments de cet appareil.
7. N'utilisez aucun appareil électrique pour dégivrer votre congélateur.

LIRE ET CONSERVER CES INSTRUCTIONS

INFORMATION DE SÉCURITÉ IMPORTANTES

LISEZ TOUTES LES DIRECTIVES AVANT D'UTILISER L'APPAREIL

⚠ AVERTISSEMENT RISQUE D'INCENDIE OU D'EXPLOSION

Conservez les matériaux et vapeurs inflammables tels que l'essence à l'écart de votre réfrigérateur. Une explosion, un incendie voire la mort pourrait en résulter.

⚠ AVERTISSEMENT RISQUE DE BASCULEMENT

Pour éviter tout risque de basculement du réfrigérateur, utilisez un support de montage supérieur approprié pour fixer le réfrigérateur.

BRANCHEMENTS ÉLECTRIQUES

⚠ AVERTISSEMENT RISQUE DE CHOC ÉLECTRIQUE

Le non-respect de ces instructions peut entraîner des risques d'incendies, des chocs électriques ou la mort.

Pour des raisons de sécurité, cet appareil doit être correctement mis à la terre.

Une source d'alimentation électrique avec mise à la terre ayant une intensité 12 VCC et un fusible de 15 à 20 A sont requis. Ceci permet une meilleure performance et prévient la surcharge des circuits de câblage du véhicule récréatif pouvant causer un incendie et une surchauffe des câbles.

Ne branchez pas le réfrigérateur à des circuits de tension alternative ou à la sortie CA d'un onduleur.

Le réfrigérateur doit toujours être branché sur un circuit électrique distinct relié directement à la source de tension continue principale ou au panneau de distribution.

Cessez immédiatement l'usage si le câble d'alimentation électrique principale est endommagé. Un câble d'alimentation endommagé doit être réparé par un réparateur professionnel et qualifié.

Lorsque vous éloignez votre réfrigérateur du mur, faites attention à ne pas le faire rouler sur le cordon d'alimentation afin de ne pas l'endommager.

MISE AU REBUT APPROPRIÉE DE VOTRE ANCIEN RÉFRIGÉRATEUR

⚠ AVERTISSEMENT RISQUE DE SUFFOQUER OU D'Y ÊTRE EMPRISONNÉ

Le non-respect de ces instructions d'élimination peut entraîner la mort ou des blessures graves.

IMPORTANT: Les enfants pris au piège ou morts d'asphyxie sont toujours d'actualité. Les réfrigérateurs et congélateurs abandonnés sont toujours aussi dangereux, même si on n'attend que «quelques jours» pour s'en débarrasser. Si vous ne gardez pas votre ancien réfrigérateur ou congélateur, veuillez suivre les directives ci-dessous afin de prévenir les accidents.

Avant de vous débarrasser de votre ancien appareil :

- Démontez les portes du compartiment de réfrigération et du compartiment de congélation.
- Laissez les clayettes en place afin d'empêcher les enfants de grimper à l'intérieur.

Mise au rebut des produits réfrigérants et en mousse

Mettez l'électroménager au rebut conformément à la réglementation fédérale et locale. Le fluide frigorigène inflammable et le matériel isolant utilisés nécessitent des procédures de mise au rebut spéciales. Communiquez avec les autorités locales pour connaître la façon de mettre votre électroménager au rebut qui soit respectueuse de l'environnement.

LIRE ET CONSERVER CES INSTRUCTIONS

Commandes

Pour une conservation sûre des aliments, laissez le réfrigérateur refroidir durant 4 heures avant de charger les aliments. Le réfrigérateur continuera de fonctionner durant les premières heures.

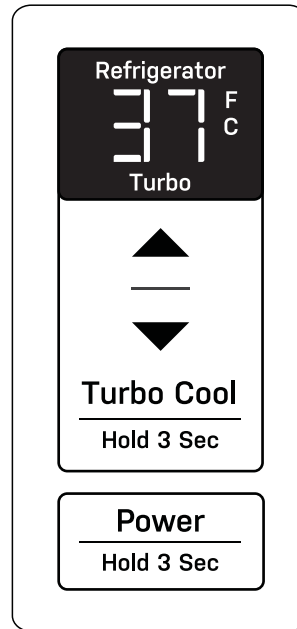

Réglage de la température

La commande électronique contrôle la température du réfrigérateur. Attendez plusieurs heures après le réglage pour que la température se stabilise. La température du congélateur s'ajuste automatiquement en conséquence.

La température du réfrigérateur peut être réglée entre 1°C (34°F) et 7°C (45°F). Utilisez la flèche vers le HAUT ou vers le BAS pour ajuster le réglage.

Turbo Cool

Le mode Turbo Cool peut être souhaité après avoir chargé une grande quantité d'aliments.

Appuyez sur **Turbo Cool** pendant 3 secondes pour passer en mode Turbo Cool. L'écran affiche « Turbo ».

Après 8 heures, le réfrigérateur quitte automatiquement le mode Turbo Cool et revient au réglage précédent. Pour quitter manuellement le mode Turbo Cool, appuyez sur **Turbo Cool** pendant 3 secondes.

Alerte de porte ouverte

Si la porte du réfrigérateur est laissée ouverte pendant plus de 2 minutes, un signal sonore retentit et l'écran clignote « dr » pour indiquer que la porte est ouverte. Pour arrêter l'alerte, fermez la porte.

La fonction d'alerte de porte ouverte ne surveille pas la porte du congélateur.

Mode sabbat

Appuyez simultanément sur **Turbo Cool** et **Power** durant 6 secondes pour entrer ou sortir du mode Sabbat. L'écran affiche « SA » en mode sabbat.

Le mode Sabbat se termine automatiquement après 4 jours s'il n'est pas quitté manuellement.

Fahrenheit et Celsius

Appuyez sur les flèches vers le **HAUT** et le **BAS** simultanément durant 2 secondes pour passer de l'affichage de la température en Fahrenheit à celui en Celsius.

Alimentation

Appuyez sur **Power** durant 3 secondes pour éteindre le réfrigérateur. Le refroidissement s'arrête. L'éclairage et les commandes s'éteignent.

Si le réfrigérateur doit être éteint pendant un certain temps, retirez les aliments, nettoyez l'intérieur et laissez les portes entrouvertes pour éviter les moisissures. Voyez la section Entretien et nettoyage.

Appuyez sur **Power** durant 3 secondes pour éteindre le réfrigérateur.

Caractéristiques

Verrou de porte

Le verrou de porte fait partie de la poignée de porte, située en bas de la porte du réfrigérateur et en haut de la porte du congélateur.

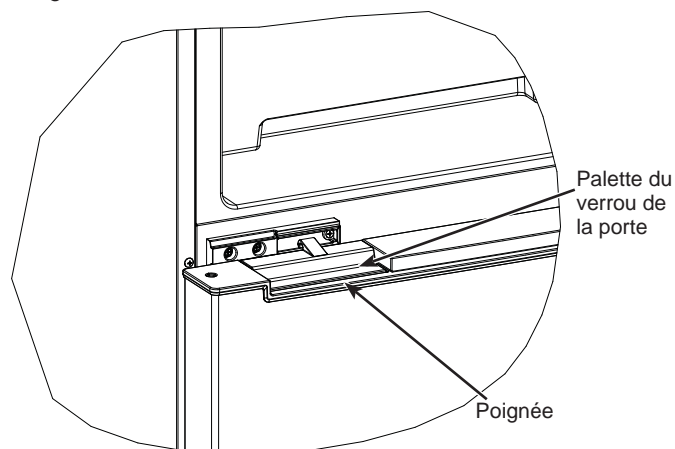

Poussez la palette du verrou de la porte du réfrigérateur vers le haut dans la poche de la poignée pour dégager le verrou avant de tirer la porte du réfrigérateur pour l'ouvrir.

Poussez la palette du verrou de la porte du congélateur vers le bas dans la poche de la poignée pour dégager le verrou avant de tirer la porte du congélateur pour l'ouvrir.

Le fait de forcer l'ouverture de la porte sans dégager le verrou peut endommager le verrou de la porte et les pièces adjacentes.

Ventilateur du réfrigérateur

Le réfrigérateur est équipé d'un ventilateur de circulation d'air. Pour un bon fonctionnement, ne bloquez pas le passage de l'air du ventilateur lorsque vous chargez des aliments sur la tablette supérieure.

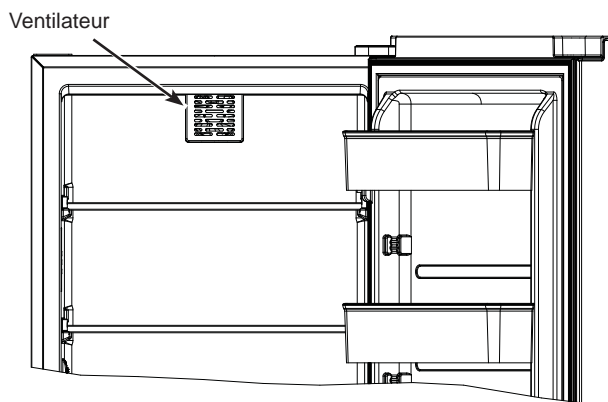

Tablettes du réfrigérateur

Les tablettes du réfrigérateur sont fixées en place pour empêcher les enfants de grimper à l'intérieur et de s'y enfermer. Ne retirez pas les tablettes.

Balconnets de la porte du réfrigérateur

La position en hauteur des balconnets de la porte du réfrigérateur est réglable pour s'adapter aux articles de grande taille. Poussez les deux extrémités d'un balconnet de porte pour le retirer de la porte. Assurez-vous que les deux extrémités du balconnet sont poussées en place lors de son installation.

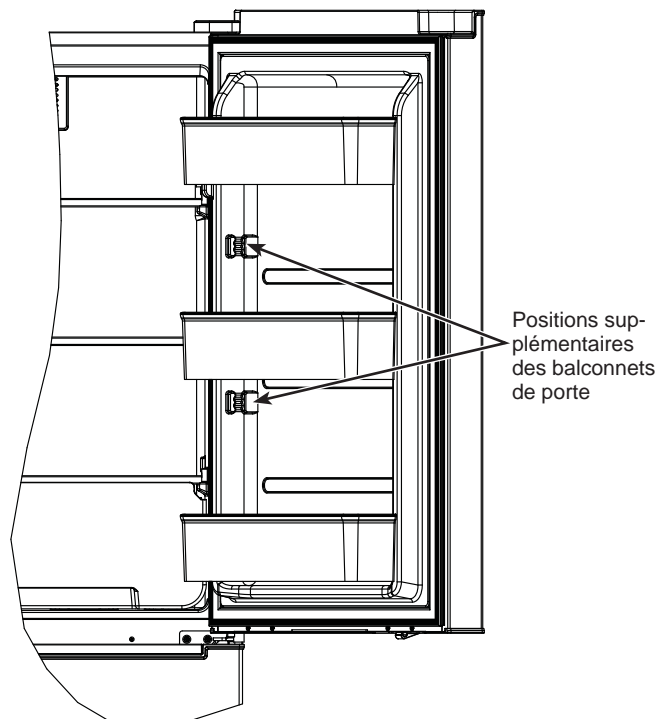

Entretien et nettoyage

Nettoyage de l'extérieur

UTILISER	NE PAS UTILISER
Linge ou éponge doux et propres	Linges abrasifs, éponges à récurer, tampons à récurer ou en laine d'acier.
Détergent doux dans eau chaude. Nettoyants pour acier inoxydable approuvés; visitez la boutique de pièces GE Appliances pour des nettoyants pour acier inoxydable approuvés : electromenagersge.ca/pièces-filtres-et-accessoires ou composer le 1.800.661.1616 On peut utiliser des nettoyants à base d'acide oxalique tels que Bar Keepers Friend Soft Cleanser™ pour éliminer la rouille de surface, le ternissement et les petites taches.	Poudres ou vaporisateurs abrasifs. Vaporisateurs pour fenêtres ou ammoniac. Nettoyants à base d'agrumes ou de plantes. Nettoyants acides ou à base de vinaigre. Nettoyants pour le four. Nettoyants qui contiennent de l'acétone (propanone). Tout nettoyant avec AVERTISSEMENT relatif au contact du plastique.

REMARQUE : Ne laissez **PAS** un nettoyant pour acier inoxydable venir au contact de pièces en plastique telles que garnitures, quincaillerie de poignée ou doublures. Si un contact non intentionnel d'un nettoyant avec une pièce en plastique survient, nettoyez la pièce en plastique avec une éponge et un détergent doux mélangé dans l'eau chaude.

Nettoyage de l'intérieur

Pour aider à empêcher les odeurs, laissez une boîte ouverte de bicarbonate de soude dans les compartiments réfrigération et congélation.

Dégivrage

⚠ AVERTISSEMENT **Risque d'incendie ou d'explosion.**
Réfrigérant inflammable utilisé.

Dégivrez dès que le givre sur les parois ou les serpentins de refroidissement du compartiment congélateur atteint une épaisseur de 1/4 po. **N'utilisez jamais un instrument coupant ou métallique pour dégager le givre car cela pourrait endommager les serpentins de refroidissement.** (Un serpentin percé causera des problèmes importants et annulera la garantie.) Nous recommandons d'utiliser un grattoir en plastique. N'utilisez aucun appareil électrique pour dégivrer votre réfrigérateur.

Pour dégivrer :

- Retirez les aliments et les plateaux du compartiment des plateaux à glaçons.
- Éteignez le réfrigérateur en appuyant sur la touche Power durant 3 secondes. Voyez la section Commandes.

En général, le dégivrage prend quelques heures. Pour procéder plus rapidement, gardez la porte ouverte. Vous pouvez aussi verser de l'eau modérément chaude (non bouillante) sur la zone givrée pour accélérer le processus. **N'utilisez pas d'eau bouillante car elle peut endommager les pièces en plastique.**

Après le dégivrage :

- Essuyez le compartiment des plateaux à glaçons avec un linge humide.
- Allumez le réfrigérateur en appuyant sur la touche Power durant 3 secondes. Réglez la commande sur la température souhaitée. Voyez la section Commandes. Remettez les tiroirs et les aliments dans le réfrigérateur.

Préparation pour l'entreposage

En vue d'une longue période d'entreposage ou d'absence sans utiliser le réfrigérateur, retirez les aliments et débranchez soit les câbles d'alimentation en courant continu principale derrière l'appareil, retirez le fusible du circuit ou déclenchez le disjoncteur de tension continue du panneau de distribution. Nettoyez l'intérieur avec une solution de 15 ml (1 c. à table) de bicarbonate de soude mélangé à 1 litre (4 tasses) d'eau. Laissez la porte ouverte.

Instructions d'installation

PBV10

⚠ AVERTISSEMENT Pour réduire le risque associé à l'étouffement, ne laissez pas les enfants de moins de 3 ans avoir accès aux petites pièces pendant l'installation de ce produit.

EMPLACEMENT DU RÉFRIGÉRATEUR

- N'installez pas le réfrigérateur dans un endroit exposé à l'eau (pluie, etc.) ou directement aux rayons solaires.
- Installez votre réfrigérateur sur un plancher suffisamment solide pour le porter lorsqu'il est plein.
- Ce réfrigérateur est conçu pour fonctionner correctement à des températures ambiantes comprises entre 12,7°C (55°F) et 43°C (110°F). Le fonctionnement du réfrigérateur dans des températures ambiantes en dehors de cette plage entraînera un refroidissement inadéquat.
- Ce réfrigérateur est conçu pour être encastré. Les dégagements d'air pour les côtés, le dessus et l'arrière ne sont pas nécessaires.
- Dimensions d'installation : largeur 23,5 po, profondeur 26,5 po, hauteur 60 po.

INVERSION DE L'OUVERTURE DES PORTES

⚠ AVERTISSEMENT Suivez toutes les étapes pour inverser le sens d'ouverture de porte. L'omission de suivre ces instructions, de ne pas utiliser toutes les pièces, ou le serrage excessif des vis, peuvent causer la chute de la porte et occasionner des blessures ou des dommages à la propriété.

Ce produit permet l'inversion du sens d'ouverture de la porte. Conservez tout le matériel et les vis pour la réinstallation. Prenez note de l'emplacement des vis au cours de cette procédure pour une réinstallation correcte.

Cette section montre comment passer d'une ouverture porte à droite à une ouverture à gauche. L'inversion de l'ouverture de porte de gauche à droite peut être effectuée en suivant la même procédure.

Localisez ces pièces dans le sac du manuel du propriétaire :

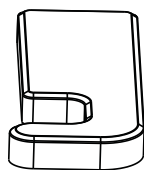

Couvercle de la charnière supérieure gauche

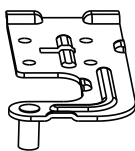

Charnière supérieure gauche



Butée de la porte du congélateur, côté gauche

PIÈCES REQUISES MAIS NON FOURNIES :

Support de montage supérieur

OUTILS REQUIS



Tournevis à tête cruciforme



Tournevis à tête plate

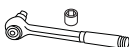

Clé à cliquet avec douilles 8 mm et 10 mm

Retrait de la charnière supérieure

1. Collez du ruban adhésif à gauche et à droite sur les portes du réfrigérateur et du congélateur pour les maintenir en place
2. Retirez le couvercle de la charnière supérieure.
3. Utilisez une clé à douille de 10 mm pour retirer les quatre vis qui fixent la charnière supérieure, puis retirez la charnière supérieure. Conservez le couvercle de la charnière supérieure et la charnière supérieure pour une future inversion de l'ouverture de la porte.
4. Placez le capteur dans son logement.

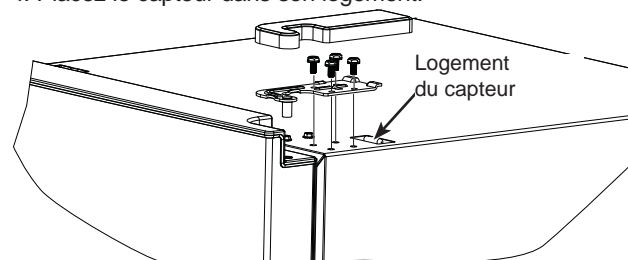

5. Retirez le cache-vis du côté gauche où la charnière supérieure sera installée et installez le cache-vis sur le côté droit.

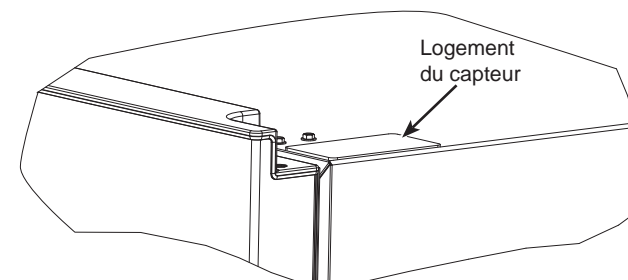

6. Retirez le ruban adhésif de la porte du réfrigérateur. Maintenez la porte en place d'une main, appuyez sur la palette du verrou de la porte de l'autre main pour dégager le support de verrou sur le meneau. Tirez délicatement la porte vers le haut pour la dégager de la charnière centrale et mettez-la soigneusement de côté.

INVERSION DE L'OUVERTURE DES PORTES (suite)

Retrait de la charnière centrale

1. Utilisez une clé à douille de 8 mm et un tournevis cruciforme pour retirer les 3 vis qui fixent la charnière centrale.

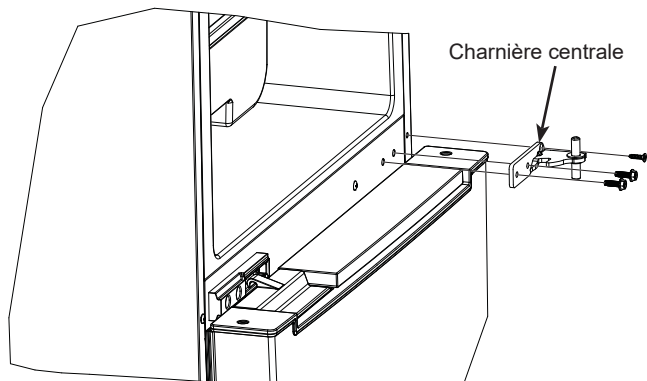

2. Tirez sur la charnière pour la retirer de la porte du congélateur.
3. Retirez le ruban adhésif de la porte du congélateur. Maintenez la porte en place d'une main, appuyez sur la palette du verrou de la porte de l'autre main pour dégager le support du verrou sur le meneau. Tirez délicatement la porte vers le haut pour la dégager de la charnière inférieure et mettez-la soigneusement de côté.
4. Utilisez un tournevis cruciforme pour retirer les 3 vis qui fixent le support du verrou de porte et les 2 autres vis à tête cylindrique. Retirez le support du verrou de porte.

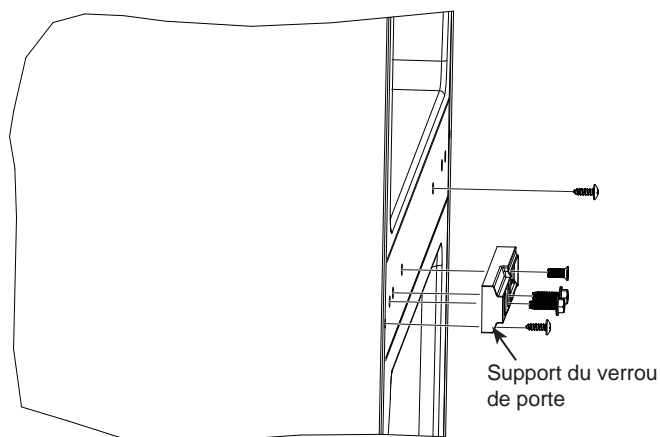

Retrait de la charnière inférieure

1. Utilisez un tournevis cruciforme pour retirer les 3 vis qui fixent le coup-de-pied. Faites pivoter le haut du coup-de-pied vers l'avant, puis tirez-le vers le haut pour le retirer.

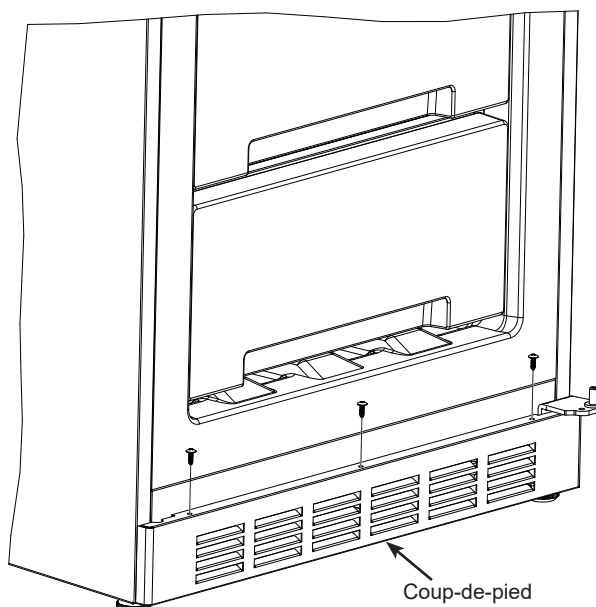

2. À l'aide d'une clé à douille de 10 mm, retirez les 2 vis qui fixent la charnière inférieure, puis retirez la charnière inférieure.

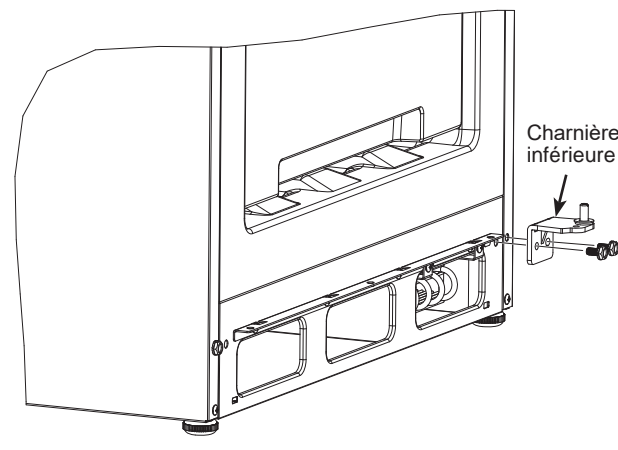

Instructions d'installation

INVERSION DE L'OUVERTURE DES PORTES (suite)

Réinstallation de la charnière inférieure

1. Utilisez un tournevis à tête plate pour dévisser et retirer l'axe de la charnière inférieure, puis installez-le fermement jusqu'au bout dans l'autre trou de vis de la charnière inférieure. La cale en plastique doit rester sur l'axe de la charnière pendant cette manœuvre.

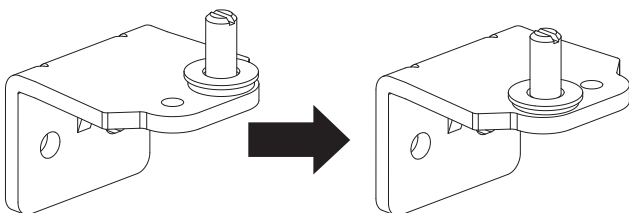

2. Utilisez une clé à douille de 10 mm pour installer la charnière inférieure sur le réfrigérateur en serrant fermement les 2 vis de la charnière inférieure.

3. Insérez les deux languettes situées sur le côté inférieur du coup-de-pied dans les ouvertures situées sur la partie inférieure avant du réfrigérateur, faites pivoter le haut du coup-de-pied en position, puis installez les 3 vis du coup-de-pied à l'aide d'un tournevis cruciforme.

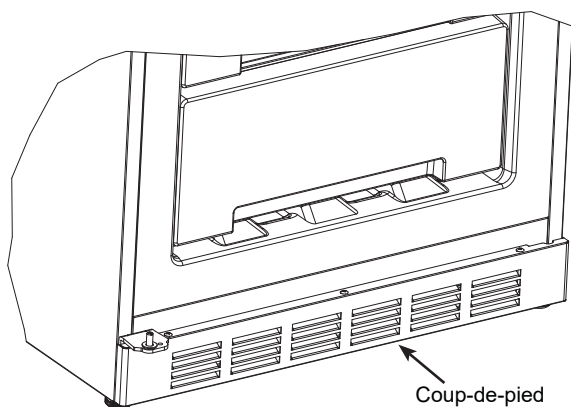

Coup-de-pied

Réinstallation de la porte du congélateur et de la charnière centrale

1. Retournez le support du verrou de porte. Utilisez un tournevis cruciforme pour installer le support sur le côté droit du meneau avec les 3 vis du support de verrou de porte (2 vis à tête hexagonale et 1 vis à tête plate).

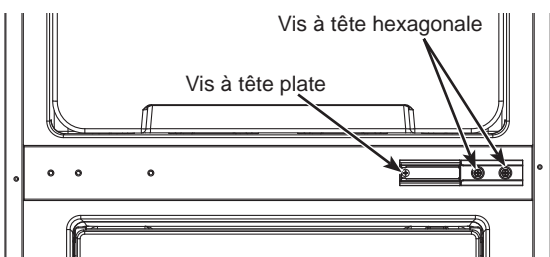

Vis à tête hexagonale

Vis à tête plate

Réinstallation de la porte du congélateur et de la charnière centrale (suite)

2. Retournez la porte du congélateur à l'envers, face à l'arrière de la porte, utilisez un tournevis cruciforme pour retirer la vis qui fixe la butée de droite de la porte du congélateur, puis retirez la butée et conservez-la pour une utilisation ultérieure. Installez la butée de gauche de la porte du congélateur (fournie avec le produit) sur le côté gauche avec la même vis.

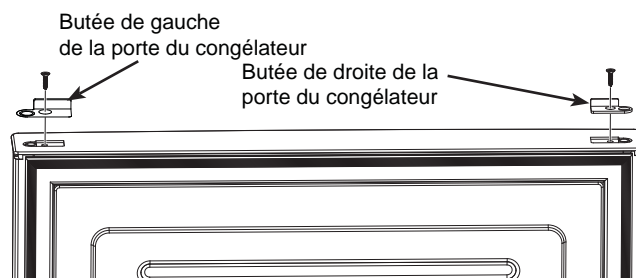

Butée de gauche de la porte du congélateur

Butée de droite de la porte du congélateur

3. Tournez la porte du congélateur à l'endroit. En faisant face à l'arrière de la porte, utilisez un tournevis cruciforme pour retirer la vis qui fixe le couvercle de la porte. En partant du coin arrière gauche où la vis a été retirée, poussez le couvercle de porte vers l'avant tout en le tirant vers le haut pour dégager l'attache du côté gauche, puis faites de même du côté droit pour retirer le couvercle de porte.

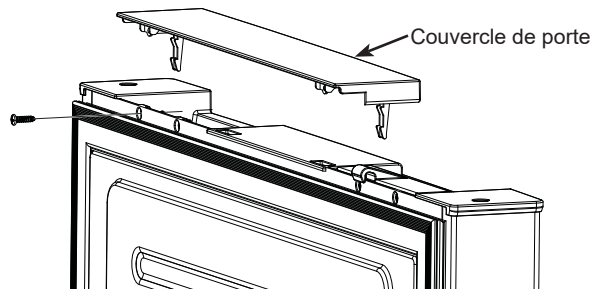

Couvercle de porte

4. À l'aide d'un tournevis cruciforme, retirez les deux vis qui fixent le verrou de la porte du congélateur, puis retirez le verrou.

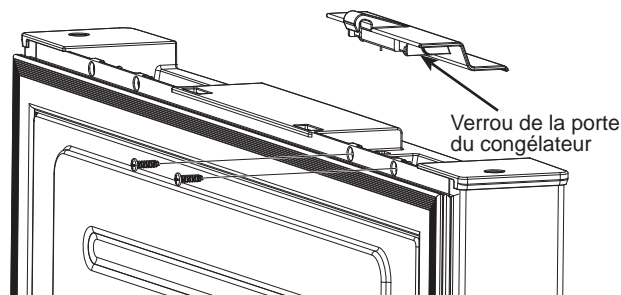

Verrou de la porte du congélateur

INVERSION DE L'OUVERTURE DES PORTES (suite)

Réinstallation de la porte du congélateur et de la charnière centrale (suite)

5. Inversez la position du verrou de la porte du congélateur et du couvercle de la porte, et réinstallez les deux vis du verrou de porte et la vis du couvercle de porte.

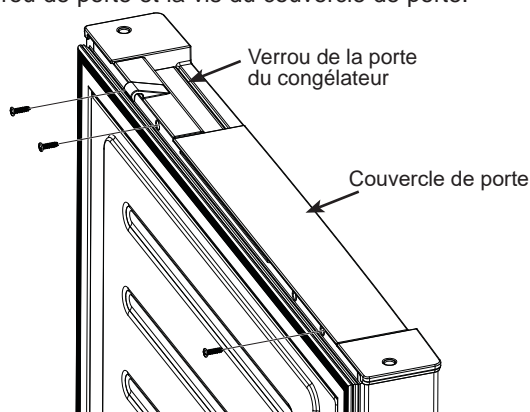

6. Alignez le trou de la charnière sur le coin inférieur gauche de la porte du congélateur avec l'axe de la charnière inférieure, puis abaissez la porte du congélateur sur la charnière inférieure.

7. Retournez la charnière du milieu à l'envers.

8. Insérez l'axe de la charnière inférieure dans le trou de la charnière supérieure gauche de la porte du congélateur, positionnez soigneusement la porte du congélateur contre la carrosserie et assurez-vous que le verrou de la porte s'engage dans son support. Utilisez une clé à douille de 8 mm et un tournevis cruciforme pour installer les trois vis de la charnière centrale (2 vis à tête hexagonale et 1 vis à tête plate). Vérifiez l'alignement vertical et horizontal de la porte, le joint de la porte, l'ouverture de la porte et l'engagement du verrou de la porte avant de serrer les vis.

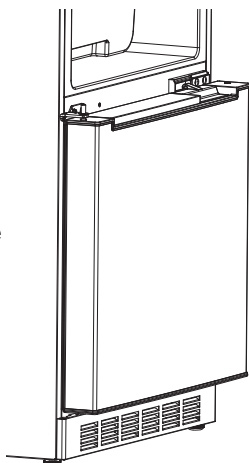

9. Installez les deux vis cylindriques restantes dans les deux trous de vis restants sur le meneau.

Réinstallation de la porte du réfrigérateur et de la charnière supérieure

1. Retournez la porte du réfrigérateur à l'envers, puis retirez le verrou de porte et le couvercle de porte en suivant la même procédure que pour la porte du congélateur. Retirez également la butée de porte.

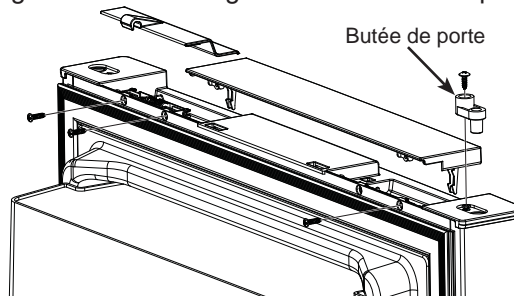

2. Inversez la position du verrou de la porte du réfrigérateur et du couvercle de la porte, et réinstallez les deux vis du verrou de porte et la vis du couvercle de porte. Installez la butée de porte sur le coin gauche.

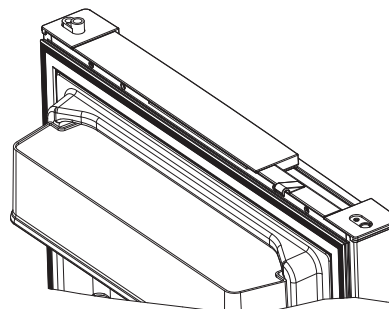

3. Alignez le trou de la charnière sur le coin inférieur gauche de la porte du réfrigérateur avec l'axe de la charnière centrale, puis abaissez la porte du réfrigérateur sur la charnière centrale.

4. Insérez l'axe de la charnière supérieure dans le trou de la charnière supérieure gauche de la porte du réfrigérateur, positionnez soigneusement la porte du réfrigérateur contre la carrosserie et assurez-vous que le verrou de la porte s'engage dans son support. Utilisez une clé à douille de 10 mm pour installer les quatre vis de charnière supérieure. Vérifiez l'alignement vertical et horizontal de la porte, le joint de la porte, l'ouverture de la porte et l'engagement du verrou de la porte avant de serrer les vis.

5. Installez le couvercle de charnière supérieure.

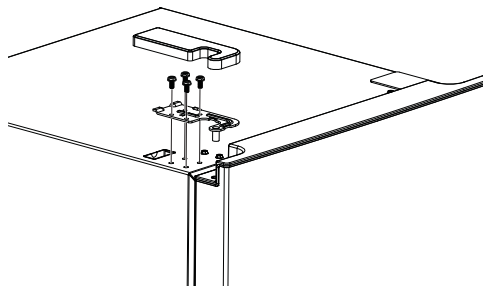

Instructions d'installation

RACCORDS ÉLECTRIQUES

⚠ AVERTISSEMENT RISQUE DE CHOC

ÉLECTRIQUE La désobéissance à ces instructions représente un risque d'incendie, d'électrocution et de mortalité.

De longs câbles d'alimentation en tension continue combinés à un câblage de faible calibre représentent un risque de baisse de tension excessive au raccord du réfrigérateur, une réduction de la performance de refroidissement du réfrigérateur et être la cause d'une surchauffe conduisant à un incendie. Le calibre de câble d'alimentation ci-dessous est recommandé.

Calibre américain du câble d'alimentation	Longueur maximum du câble d'alimentation
12 AWG	4,6 m (15 pi)
10 AWG	7,6 m (25 pi)
8 AWG	10,7 m (35 pi)

1. Avant de commencer l'installation, mettez l'alimentation électrique du réfrigérateur hors tension en retirant le fusible du circuit du réfrigérateur ou en déclenchant le disjoncteur de tension continue du panneau de distribution.
2. Localisez et retirez les vis du couvercle inférieur de l'unité arrière comme indiqué à l'aide d'un tournevis cruciforme.

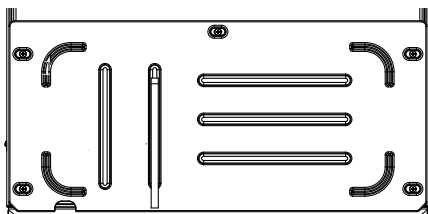

3. Repérez le raccord d'alimentation électrique à la plaque à bornes sur le côté droit du compartiment du compresseur.

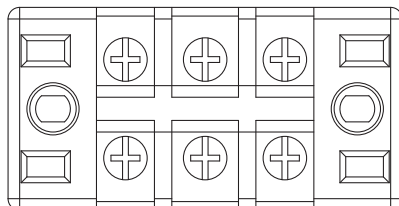

+ **-** **GND**
Puissance d'entrée :
12 VCC (10,8 - 14 V)
Courant : 20 A MAX.

4. Déclenchez le couvercle de plastique transparent de la plaque à bornes pour accéder aux vis de bornes. Desserrez les vis de la borne d'alimentation électrique sur le côté inférieur de la plaque avec un tournevis à tête cruciforme. Fixez les fils d'alimentation aux bornes de polarité et de mise à la terre appropriées, puis remplacez le couvercle en plastique transparent :

Connectez la borne « + » au fil positif 12 VCC.
Connectez la borne « - » au fil positif 12 VCC.
Connectez la borne « GND » au châssis du véhicule récréatif.

5. Une agrafe de retenue doit être installée aux câbles d'alimentation électrique. Parmi le choix de fixations fournies, choisissez l'agrafe de dimension appropriée et adaptée aux câbles d'alimentation électrique utilisés.



6. Utilisez la vis fournie pour monter l'agrafe de retenue sur la plaque de base du compartiment du compresseur. Les câbles doivent être complètement ajustés après l'installation de l'agrafe et les câbles tendus ne doivent pas se déplacer ou glisser sur l'agrafe.
7. Réinstallez le panneau arrière de l'appareil et acheminez les câbles d'alimentation par l'ouverture disponible.
8. Déplacez l'appareil vers son emplacement final en prenant soin de ne pas le faire rouler sur le cordon d'alimentation afin de ne pas l'endommager.
9. Une fois l'installation terminée, mettez l'appareil en marche en réinstallant le fusible du circuit du réfrigérateur ou en déclenchant de disjoncteur d'alimentation de tension continue du panneau de distribution.

Instructions d'installation

MISE À NIVEAU DU RÉFRIGÉRATEUR

- Votre réfrigérateur est équipé de deux pieds de mise à niveau qui sont situés dans les coins inférieurs avant de votre réfrigérateur. Vous pouvez le mettre à niveau une fois qu'il est correctement placé dans sa position finale.
- Tournez les pieds de mise à niveau dans le sens des aiguilles d'une montre pour relever le réfrigérateur ou dans le sens inverse pour l'abaisser.

La porte du réfrigérateur se fermera plus facilement lorsque les pieds de mise à niveau sont allongés.

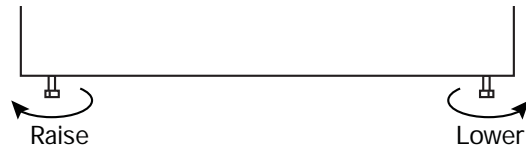

INSTALLATION DU SUPPORT DE MONTAGE SUPÉRIEUR

⚠ AVERTISSEMENT



RISQUE DE BASCULEMENT

Pour éviter tout risque de basculement du réfrigérateur, utilisez un support de montage supérieur approprié pour fixer le réfrigérateur.

Pour installer un support de montage supérieur sur ce réfrigérateur, suivez les étapes ci-dessous :

1. Fixez le support de montage supérieur (non illustré) sur le réfrigérateur à l'aide des quatre vis de montage M5 x 16 fournies.

REMARQUE: Le support de montage supérieur n'est pas fourni. Contactez le distributeur pour identifier le support de montage supérieur pour ce produit.

2. Placez le réfrigérateur dans l'enceinte.
3. Fixez le support de montage supérieur sur l'enceinte.

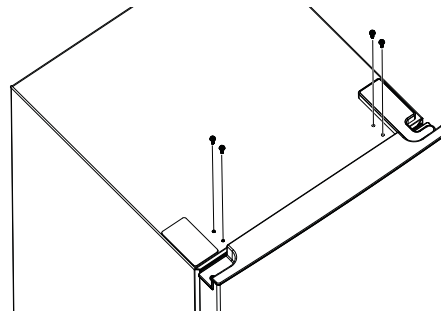

INSTALLATION DES VIS DE PLANCHER (facultatif)

Les vis de plancher ne remplacent pas le support de montage supérieur. Il s'agit d'une mesure supplémentaire facultative visant à empêcher tout glissement éventuel.

Un dispositif a été prévu sur la face inférieure du réfrigérateur pour l'installation de vis (non fournies) afin de fixer le réfrigérateur au plancher.

1. Retirez le coup-de-pied. Repérez les deux ouvertures pour les vis à l'intérieur du rail inférieur.
2. Utilisez les vis et les cales appropriées pour fixer le réfrigérateur au plancher.
3. Remplacez le coup-de-pied.

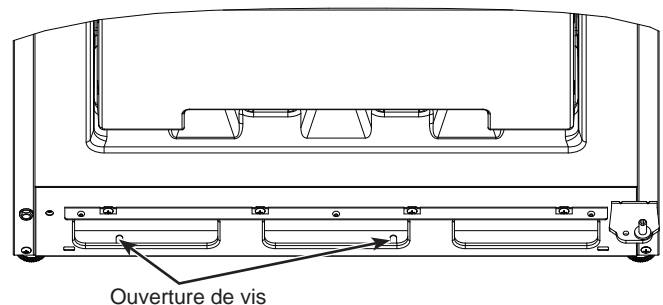

Conseils de dépannage... Avant de faire un appel de service

Économisez temps et argent! Consultez d'abord les tableaux des pages suivantes et vous pourriez vous éviter un appel de service. Au besoin, vous pouvez programmer un appel de service en nous visitant sur GEAppliances.com/service ou en composant le 800.GECARES 800.432.2737. Au Canada, visitez electromenagersge.ca/soutien-apres-vente ou composez le 800.561.3344.

Problème	Causes possibles	Que faire
Le réfrigérateur ne fonctionne pas	Le réfrigérateur est éteint	Allumez le réfrigérateur en appuyant sur la touche Power durant 3 secondes. Réglez la commande à la température souhaitée. Voyez la section Commandes.
	Le fusible est grillé/le disjoncteur est déclenché.	Remplacez le fusible ou réarmez le disjoncteur.
Vibration ou bruit métallique (une légère vibration est normale)	Il faut ajuster les pieds de nivellement avant.	Voyez la section Mise à niveau du réfrigérateur.
Le moteur fonctionne pendant de longues périodes	Ceci est normal lors de la première mise en marche du réfrigérateur.	Attendez 24 heures pour que le réfrigérateur refroidisse complètement.
	Une grande quantité d'aliments a été mise au réfrigérateur.	C'est normal.
	Porte laissée ouverte.	Vérifiez qu'il n'y a pas un paquet qui empêche la porte de fermer.
	Temps chaud ou ouverture fréquente des portes.	C'est normal.
	Les commandes de température ont été réglées à la température la plus froide.	Voyez la section Commandes.
Température trop élevée dans le réfrigérateur	La commande de température n'a pas été réglée à une température assez basse.	Voyez la section Commandes.
	Temps chaud ou ouverture fréquente des portes.	Abaissez la commande de température d'une position Consultez Les commandes.
	Porte laissée ouverte.	Vérifiez qu'il n'y a pas un paquet qui empêche la porte de fermer.
Odeur dans le réfrigérateur	Des aliments ont transmis leur odeur au réfrigérateur.	Les aliments à odeur forte doivent être emballés hermétiquement.
		Gardez une boîte ouverte de bicarbonate de soude dans le réfrigérateur.
	L'intérieur doit être nettoyé.	Voir la section Entretien et nettoyage.
De la condensation s'accumule à l'extérieur	Cela n'est pas inhabituel pendant les périodes de forte humidité.	Essuyez bien la surface extérieure.
De la condensation s'accumule à l'intérieur (par temps humide, l'ouverture des portes laisse entrer de l'humidité)	Les portes sont ouvertes trop fréquemment ou pendant trop longtemps.	

Garantie limitée du réfrigérateur

Pour les clients des États-Unis, toutes les réparations en vertu de la garantie sont fournies par nos Centre de Service d'Usine ou par un technicien autorisé Customer Care®. Pour prévoir une réparation, consultez notre site electromenagersge.ca ou appelez le 800.GE.CARE5 (800.432.2737). Veuillez avoir votre numéro de série et votre numéro de modèle à portée de main lorsque vous appelez pour obtenir un service.

Au Canada, appelez le 800.561.3344.

Pendant la période de :	GE Appliances remplacera
Un An A compter de la date d'achat initial	Toute pièce du réfrigérateur qui s'avère défectueuse en raison d'un défaut de matériau ou de fabrication. Pendant la validité de la présente garantie limitée d'un an, GE fournira également gratuitement la main d'œuvre et le service pour réparer la pièce défectueuse.
Cinq ans à partir de la date d'achat d'origine	Toutes pièces du système scellé de refroidissement (le compresseur, condensateur, évaporateur et tous les tuyaux de connexion) défectueux en raison d'une défectuosité matérielle ou de fabrication. Durant cette garantie limitée de cinq ans sur le système de réfrigération scellé , GE Appliances fournira aussi, sans frais , toute la main d'œuvre et le service à domicile nécessaire pour remplacer une pièce défectueuse du système scellé de refroidissement.

Ce qui n'est pas couvert :

- Les visites à domicile pour vous montrer comment utiliser l'appareil.
- Mauvaise installation, livraison ou maintenance.
- Défaillance du produit suite à un abus, mauvaise utilisation ou utilisation à des fins autres que celles prévues ou utilisation commerciale.
- Perte de vin à cause de la détérioration.
- Remplacement des fusibles résidentiels ou réarmement des disjoncteurs.
- Dommage survenu après la livraison.
- Remplacement de l'ampoule ou de la cartouche du filtre à eau, le cas échéant.
- Dommages au produit suite à un accident, incendie, inondations ou force majeure.
- Dommages indirects ou consécutifs causés par des défauts possibles de l'appareil.
- Produit non accessible pour faire les réparations nécessaires.
- Les dommages à la finition, tels que rouille de surface, ternissement ou petites taches, non signalés dans un délai de 48 heures suivant la livraison.

EXCLUSION GARANTIES TACITES

Votre seul et unique recours est la réparation du produit suivant les modalités de la garantie limitée. Toutes les garanties tacites, y compris les garanties de valeur marchande ou d'adéquation à un usage particulier, sont limitées à une durée d'un an, ou à la durée la plus courte autorisée par la loi en vigueur.

Pour les clients des États-Unis : Cette garantie limitée est étendue à l'acheteur d'origine et aux propriétaires suivants pour tout produit acheté pour une utilisation domestique aux États-Unis. Si le produit est installé dans une région où ne se trouve aucun réparateur autorisé GE Appliances, vous devrez peut-être assumer les frais de transport ou apporter l'appareil à un centre de service autorisé GE Appliances. En Alaska, cette garantie limitée exclut le coût d'expédition ou de dépannage à votre domicile.

Certains états n'acceptent pas d'exclusion ou de limites aux dommages indirects consécutifs. Certains droits particuliers vous sont dévolus en vertu de la présente garantie et peuvent s'accompagner d'autres droits qui varient selon votre lieu de résidence. Pour connaître vos droits juridiques, veuillez consulter le bureau local ou le bureau d'état des affaires aux consommateurs ou le Procureur Général de votre état.

Garant : États-Unis : GE Appliances, a Haier company
Louisville, KY 40225

Pour les clients des Canada: Cette garantie limitée est étendue à l'acheteur d'origine et aux propriétaires suivants pour tout produit acheté au Canada pour une utilisation domestique au Canada. Le service à domicile en vertu de la garantie sera fourni dans les régions où il est disponible et où Mabe estime raisonnable de le fournir.

Garant Canada : MC Commercial, Burlington, Ontario, L7R 5B6

Agrafez votre facture ici. Pour bénéficier du service de réparation sous garantie, une preuve de la date d'achat initial est nécessaire.

Soutien au consommateur

Site Web de GE Appliances

Vous avez une question ou vous avez besoin d'aide pour votre appareil électroménager? Visitez le site Web des électroménagers GE 24 heures par jour, à tout moment de l'année! Vous pouvez aussi y magasiner d'autres électroménagers de qualité GE et bénéficier de tous nos services de soutien en ligne conçus pour mieux vous servir. Au États-Unis : GEAppliances.com
Au Canada : Electromenagersge.ca

Enregistrez votre électroménager

Enregistrez votre nouvel électroménager en ligne dans les meilleurs délais! Un enregistrement ponctuel permettra une meilleure communication et un service rapide en vertu de votre garantie, en cas de besoin. Vous pouvez aussi poster la fiche de garantie préimprimée incluse dans l'emballage.

Au États-Unis : GEAppliances.com/register

Au États-Unis : electromenagersge.ca/soutien-apres-vente

Service de réparation

Le service de réparation expert de Électroménagers GE n'est qu'à un pas de chez vous. Connectez-vous à Internet et programmez votre appel de service à n'importe quel jour de l'année.

Au États-Unis: GEAppliances.com/service ou appeler 800.432.2737 pendant les heures d'affaires normales..

Au Canada : electromenagersge.ca/soutien-apres-vente ou appeler 800.561.3344

Prolongation de garantie

Procurez-vous une garantie prolongée de Électroménagers GE et renseignez-vous sur les rabais spéciaux offerts pendant la durée de votre garantie. Vous pouvez en faire l'achat en ligne à tout moment. Les services Électroménagers GE seront toujours disponibles à l'expiration de votre garantie.

Au États-Unis : GEAppliances.com/extended-warranty ou appeler 800.626.2224 pendant les heures d'affaires normales.

Au Canada : electromenagersge.ca/achat-dune-garantie-prolongee ou appeler 800.290.9029

Pièces et accessoires

Ceux qui désirent réparer eux-mêmes leurs électroménagers peuvent recevoir pièces et accessoires directement à la maison (cartes VISA, MasterCard et Discover acceptées). Commandez en ligne aujourd'hui, 24 heures par jour, toute la semaine.

Au États-Unis : Aux États-Unis : GEApplianceparts.com ou par téléphone au 877.959.8688 pendant les heures d'affaires normales.

Les directives stipulées dans le présent manuel peuvent être effectuées par n'importe quel utilisateur. Les autres réparations doivent généralement être effectuées par un technicien qualifié. Soyez prudent, car une réparation inadéquate peut affecter le fonctionnement sécuritaire de l'appareil.

Les consommateurs du Canada doivent consulter les pages jaunes pour obtenir le numéro du centre de service Mabe le plus près, visiter notre site Web au electromenagersge.ca/pièces-filtres-et-accessoires, ou appeler 800.661.1616.

Contactez-nous

Si vous n'êtes pas satisfait du service reçu de Électroménagers GE, rendez-vous sur notre site Web en fournissant tous les renseignements pertinents dont votre numéro de téléphone, ou écrivez à :

In the US: General Manager, Customer Relations | GE Appliances, Appliance Park | Louisville, KY 40225

GEAppliances.com/contact

Au Canada : Directeur, Relations avec les consommateurs, Mabe Canada Inc. | Suite 310, 1 Factory Lane | Moncton, N.B. E1C 9M3
electromenagersge.ca/contactez-nous



REFRIGERADORES

con Freezer Inferior para Vehículos Recreativos

INFORMACIÓN DE SEGURIDAD . . . 3

OPERACIÓN DEL REFRIGERADORE

Controles 5

Funciones 6

CUIDADO Y LIMPIEZA 7

INSTRUCCIONES PARA LA INSTALACIÓN

Ubicación del Refrigerador. 8

Inversión de Balanceo de la Puerta. 8

Conexión Eléctrica 12

SOLUCIÓN DE PROBLEMAS 14

GARANTÍA LIMITADA 15

SOPORTE AL CONSUMIDOR 16

MANUAL DEL PROPIETARIO E INSTRUCCIONES DE INSTALACIÓN

PBV10

ESPAÑOL

Escriba los números de modelo y de serie aquí:

Nº de Modelo _____

Nº de Serie _____

Busque estos números en una etiqueta del lado izquierdo, cerca de la parte intermedia del compartimiento del refrigerador.

GRACIAS POR HACER A GE APPLIANCES PARTE DE SU VEHÍCULO RECREATIVO

Ya sea que haya crecido usando GE Appliances, o que ésta es su primera vez, nos complace tenerlo en la familia.

Sentimos orgullo por el nivel de arte, innovación y diseño de cada uno de los electrodomésticos de GE Appliances, y creemos que usted también. Entre otras cosas, el registro de su electrodoméstico asegura que podamos entregarle información importante del producto y detalles de la garantía cuando los necesite.

Registre su electrodoméstico GE ahora a través de Internet. Sitios Web y números telefónicos útiles están disponibles en la sección de Soporte para el Consumidor de este Manual del Propietario.

También puede enviar una carta en la tarjeta de inscripción preimpresa que se incluye con el material embalado.



INFORMACIÓN IMPORTANTE DE SEGURIDAD

LEA TODAS LAS INSTRUCCIONES ANTES DE USAR

⚠️ ADVERTENCIA

A fin de reducir el riesgo de incendio, explosión, descargas eléctricas o lesiones al usar su refrigerador, siga estas precauciones básicas de seguridad:

- Este refrigerador se deberá instalar y ubicar adecuadamente de acuerdo con las Instrucciones de Instalación antes de ser usado.
- Desconecte el refrigerador del suministro de corriente principal en la parte trasera de la unidad, retire el fusible del circuito del refrigerador o desconecte el disyuntor antes de realizar reparaciones o limpieza.
NOTA: La corriente que va al refrigerador no puede ser desconectada por ninguna configuración del panel de control.
NOTA: Las reparaciones deberán ser realizadas por un Profesional del Servicio Técnico calificado.
- Reemplace todas las piezas y paneles antes del uso.
- No guarde ni use gasolina u otros vapores inflamables y líquidos cerca de este u otros electrodomésticos.
- No guarde sustancias explosivas tales como latas de aerosoles con propelentes inflamables en este electrodoméstico.
- No use un cable de extensión. Use sólo cables de suministro continuo conectados directamente entre la fuente de voltaje de CC o el panel de distribución y el refrigerador.
- A fin de evitar riesgos de que los niños sufran asfixia o queden atrapados, retire las puertas de comidas frescas y del freezer de cualquier refrigerador antes de deshacerse o dejar de usar el mismo.
- Para evitar lesiones graves o la muerte, los niños no se deberán parar sobre ni jugar en o con el electrodoméstico.
- Los niños y las personas con capacidad física, sensorial o mental reducida o con falta de experiencia y conocimiento podrán usar este electrodoméstico sólo si son supervisados o les fueron dadas instrucciones sobre un uso seguro y entienden los riesgos involucrados.
- Este electrodoméstico fue diseñado para uso en vehículos recreativos.
- No aplique limpiadores ásperos sobre el refrigerador. Ciertos limpiadores dañarán el plástico, lo cual podrá hacer que ciertas piezas tales como la puerta o las manijas de las puertas se separen de forma inesperada. Para acceder a instrucciones detalladas, lea la sección de Cuidado y Limpieza.

⚠️ PRECAUCIÓN

A fin de reducir el riesgo de lesiones al usar el refrigerador, siga estas precauciones básicas.

- No limpie estantes de vidrio ni tapas con agua caliente cuando estén fríos. Los estantes de vidrio y las tapas se pueden romper si son expuestos a cambios de temperatura repentinos o impactos, tales como sacudones o caídas. El vidrio templado está diseñado para destruirse en pequeñas piezas en caso de rotura.
- Mantenga los dedos fuera de los espacios de "riesgo de lastimaduras"; los despejes entre las puertas y entre las puertas y el gabinete son necesariamente pequeños.
- Tenga el cuidado de cerrar las puertas cuando los niños se encuentren en el área.
- No toque las superficies frías del compartimiento del freezer cuando las manos estén húmedas o mojadas, ya que la piel se podrá adherir a estas superficies extremadamente frías.
- No vuelva a congelar comidas que hayan estado totalmente congeladas en forma previa.

⚠️ ADVERTENCIA



RIESGO DE INCENDIO O EXPLOSIÓN Refrigerantes Inflamables

Este electrodoméstico cuenta con refrigerante isobutano, también conocido como R600a, un gas natural con alto nivel de compatibilidad medioambiental. Sin embargo, también es combustible. Siga las advertencias que figuran a continuación, a fin de reducir el riesgo de lesiones o daños sobre la propiedad.

1. Al mover, instalar y operar el electrodoméstico, se deberá tener cuidado de no dañar la tubería del refrigerante.
2. El servicio técnico sólo debe ser realizado por personal autorizado del servicio. Use sólo piezas del servicio autorizadas por el fabricante
3. Descarte el electrodoméstico de acuerdo con las Regulaciones Federales y Locales. El refrigerante inflamable y el material aislante inflamable usados en este producto requieren procedimientos de descarte especiales. Comuníquese con las autoridades locales para descartar su refrigerador de forma ambientalmente segura.
4. Mantenga las aberturas de ventilación en el espacio de protección del electrodoméstico o en la estructura incorporada libres de obstrucción.
5. A fin de eliminar la escarcha, raspe con una espátula o raspador de plástico o madera. No use un picahielos ni un instrumento metálico o de punta filosa, ya que esto podrá perforar el revestimiento y la tubería de refrigerante inflamable.
6. No use dispositivos eléctricos dentro del compartimiento de almacenamiento de comida del electrodoméstico.
7. No use ningún dispositivo eléctrico para descongelar su refrigerador.

LEA Y GUARDE ESTAS INSTRUCCIONES

INFORMACIÓN IMPORTANTE DE SEGURIDAD LEA TODAS LAS INSTRUCCIONES ANTES DE USAR

⚠ ADVERTENCIA RIESGO DE INCENDIO O EXPLOSIÓN

Mantenga cualquier material y vapores inflamables, tales como gasolina, alejados del refrigerador. Si no se cumple con esto se podrá producir una explosión, incendio o la muerte.

⚠ ADVERTENCIA RIESGO DE CAÍDA

A fin de evitar riesgos de volcaduras del Refrigerador, se deberá usar un soporte de montaje superior adecuado para asegurar el Refrigerador.

CONEXIÓN DE LA ELECTRICIDAD

⚠ ADVERTENCIA RIESGO DE DESCARGA ELÉCTRICA

Si no se siguen estas instrucciones se podrá producir a muerte, incendios o descargas eléctricas.

Para su seguridad personal, este electrodoméstico debe estar adecuadamente conectado a tierra.

Se requiere un suministro eléctrico con fusible y conexión a tierra de 12 voltios de CC y 15 -20 amperes. Esto brinda el mejor funcionamiento y además evita la sobrecarga de los circuitos del cableado RV, lo cual podría ocasionar riesgos de incendio debido al recalentamiento de cables.

No conecte el refrigerador a circuitos de voltaje de CA ni a la salida de CA del inversor.

El refrigerador siempre deberá estar conectado a su propia derivación eléctrica individual que conduzca directamente a la fuente principal de voltaje con CC o al panel de distribución.

De forma inmediata, interrumpa el uso si la línea de suministro de corriente fue dañada. Si la línea de suministro está dañada, deberá ser reparada por un profesional calificado del servicio técnico.

Al alejar el refrigerador de la pared, se deberá tener cuidado de que no ruede sobre ni dañe el cable de corriente.

FORMA ADECUADA DE DESCARTAR SU ANTIGUO REFRIGERADOR

⚠ ADVERTENCIA PELIGRO DE SUFFOCATION Y ENTRAPMENT

El incumplimiento de estas instrucciones de eliminación puede causar la muerte o lesiones graves.

IMPORTANTE: Que un niño quede atrapado o que sufra una asfixia no son problemas del pasado. Los refrigeradores antiguos o abandonados aún son peligrosos, incluso aunque se conserven por "sólo unos pocos días". Si se deshará de su antiguo refrigerador, siga las siguientes instrucciones a fin

de evitar accidentes.

Antes de descartar su antiguo aparato:

- Retire las puertas de comidas frescas y del freezer.
- Deje los estantes en su lugar de modo que los niños no puedan trepar dentro con facilidad.

Cómo Eliminar Refrigerantes y Gomaespumas:

Descarte el electrodoméstico de acuerdo con las Regulaciones Federales y Locales. El refrigerante inflamable y el material aislante inflamable usados requieren procedimientos de descarte especiales.. Comuníquese con las autoridades locales para descartar su electrodoméstico de forma ambiental mente segura.

LEA Y GUARDE ESTAS INSTRUCCIONES

Controles

Para un almacenamiento seguro de comida, espere 4 horas hasta que el refrigerador se enfríe antes de cargarlo de alimentos. El refrigerador funcionará de forma continua durante las primeras pocas horas.

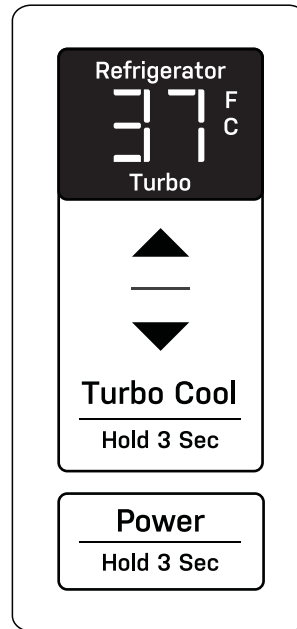

Configuración de Temperatura

El control electrónico controla la temperatura del refrigerador. Espere varias horas luego de realizar los ajustes de configuración hasta que la temperatura se estabilice. La temperatura del freezer se ajusta de forma automática de forma correspondiente.

El rango de configuración de temperatura del refrigerador es de entre 34°F (1°C) y 45°F (7°C). Use la flecha UP (Arriba) o DOWN (Abajo) para ajustar la configuración.

Turbo Cool (Frío Turbo)

El modo Turbo Cool (Frío Turbo) es recomendable luego de cargar una gran cantidad de comida.

Presione **Turbo Cool (Frío Turbo)** durante 3 segundos para ingresar al modo Turbo Cool (Frío Turbo). La pantalla muestra "Turbo".

Luego de 8 horas, el refrigerador saldrá automáticamente del modo "Turbo Cool" (Frío Turbo) y regresará a la configuración anterior. Para salir manualmente del modo Turbo Cool (Frío Turbo); presione **Turbo Cool (Frío Turbo)** durante 3 segundos.

Alarma de Puerta Entreabierta

Si la puerta del refrigerador se deja abierta por más de 2 minutos, sonará un timbre y en la pantalla parpadeará "dr" indicando que la puerta está abierta. Para detener la alarma, cierre la puerta.

La función Door Ajar Alarm (Alarma de Puerta Entreabierta) no monitorea la puerta del freezer.

Sabbath Mode (Modo Sabático)

Presione "**Turbo Cool**" (**Frío Turbo**) y presione **Power (Encendido)** de forma simultánea durante 6 segundos para ingresar o salir de Sabbath Mode (Modo Sabático). La pantalla muestra "SA" en Sabbath Mode (Modo Sabático).

Sabbath Mode (Modo Sabático) finaliza luego de 4 días, si no se sale del mismo de forma manual.

Fahrenheit y Celsius

Presione la flecha **UP (Arriba)** y **DOWN (Abajo)** de forma simultánea durante 2 segundos para alternar en la pantalla de temperatura entre Fahrenheit y Celsius.

Encendido

Presione **Power (Encendido)** durante 3 segundos para apagar el refrigerador. Éste dejará de enfriar. La iluminación y el control se apagarán.

Si el refrigerador estará apagado durante cierto período de tiempo, retire la comida, limpie el interior y deje las puertas entreabiertas para evitar la formación de moho. Consulte la sección de Cuidado y Limpieza.

Presione **Power (Encendido)** durante 3 segundos para encender el refrigerador.

Funciones

Traba de la Puerta

La traba de la puerta es parte de la manija de la puerta, ubicada en la parte inferior de la puerta del refrigerador y sobre la parte superior de la puerta del freezer.

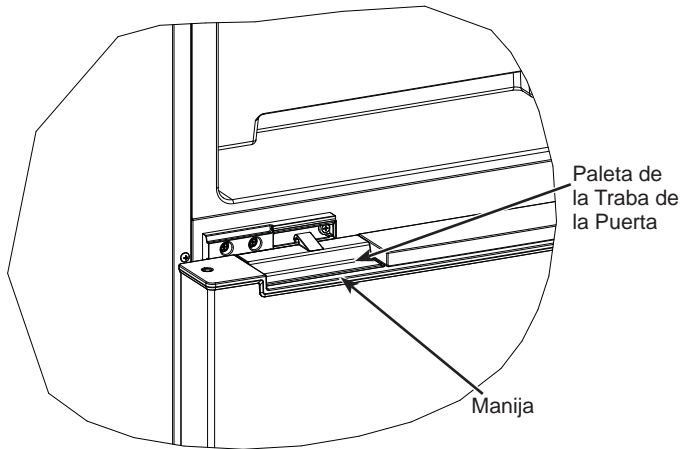

Presione la paleta de la traba de la puerta del refrigerador hacia arriba sobre la manija de bolsillo para desenganchar la traba antes del movimiento de apertura de la puerta del refrigerador.

Presione la paleta de la traba de la puerta del freezer hacia abajo sobre la manija de bolsillo para desenganchar la traba antes del movimiento de apertura de la puerta del refrigerador.

Forzar la apertura de la puerta sin desenganchar la traba podrá dañar la traba de la puerta y las partes adyacentes.

Ventilador del Refrigerador

El refrigerador cuenta con un ventilador para la circulación de aire. Para un rendimiento apropiado, no bloquee el paso de aire del ventilador al cargar comida en el estante superior.

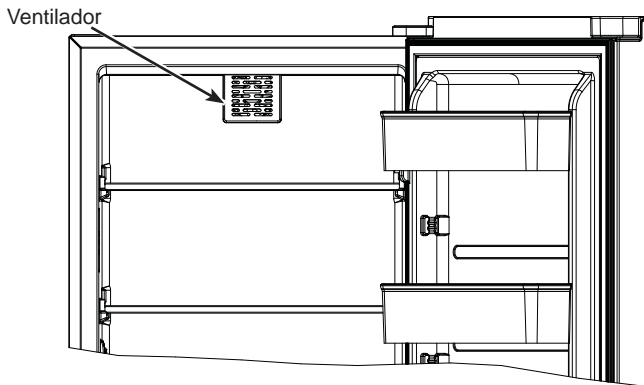

Estantes del refrigerador

Los estantes del refrigerador se fijan sobre sus posiciones para evitar que los niños trepen dentro y queden atrapados. No retire los estantes.

Estantes de la Puerta del Refrigerador

La posición alta de los estantes de la puerta del refrigerador es ajustable para poder acomodar ítems altos. Presione hacia arriba ambos extremos de un estante de puerta para retirar el mismo de la puerta. Asegúrese de que ambos extremos del estante de la puerta sean presionados hacia abajo hasta su posición, al instalar un estante de puerta.

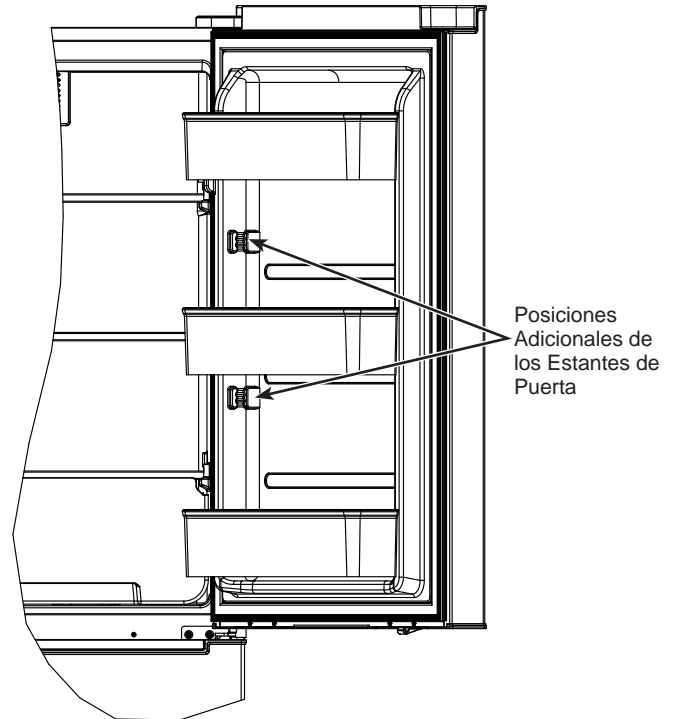

Cuidado y Limpieza

Limpieza de la Parte Exterior

USE	NO USE
Telas suaves y limpias o esponjas	Telas abrasivas, esponjas de fregar, almohadillas de estropajo o de lana de acero
Detergente suave mezclado con agua caliente Limpiadores de acero inoxidable aprobados. Visite la tienda de piezas de GE Appliances para acceder a limpiadores de acero inoxidable aprobados: GEApplianceparts.com o de forma telefónica al 877.959.8688 Los limpiadores con ácido oxálico tales como Bar Keepers Friend Soft Cleanser™ podrán ser usados para eliminar el óxido, deslustres y pequeñas manchas de las superficies.	Polvos o rociadores abrasivos Rociadores de Ventana o Amoníaco Limpiadores a base de cítrico o aceite vegetal Limpiadores ácidos o a base de vinagre Limpiadores de horno Limpiadores que contengan acetona (propanona) Cualquier limpiador con ADVERTENCIAS sobre el contacto con el plástico

NOTA: NO permita que el limpiador de acero inoxidable entre en contacto con cualquier parte plástica tal como partes de bordes, materiales de manijas y cobertores. Si se produce un contacto no intencional de los limpiadores con las partes plásticas, limpie estas últimas con una esponja y un detergente suave mezclado con agua caliente.

Limpieza de la Parte Interior

Para ayudar a prevenir olores, deje una caja abierta de bicarbonato de sodio en los compartimentos de alimentos frescos y del congelador.

Cómo Descongelar

▲ ADVERTENCIA **Riesgo de incendio o Explosión. Se usó un Refrigerante Inflamable.**

Realice la descongelación cuando la escarcha sobre la paredes o las bobinas de congelación del compartimento del freezer lleguen a tener 1/4" de grosor. **Nunca use un instrumento punteagudo o metálico para retirar la escarcha, ya que podrá dañar las bobinas de enfriamiento.** (Si una bobina de enfriamiento es perforada, esto ocasionará graves problemas y anulará la garantía). Recomendamos el uso de una espátula de plástico. No use ningún dispositivo eléctrico para descongelar su refrigerador.

Para descongelar:

- Retire las comidas y las bandejas de hielo del compartimento de la bandeja de hielo.
- Apague el refrigerador presionando **Power (Encendido)** durante 3 segundos. Consulte la sección de Controles.

La descongelación lleva normalmente algunas horas. Para descongelar con mayor rapidez, mantenga la puerta abierta. Además, verter agua tibia (no caliente) en la parte con escarcha podrá acelerar la descongelación. **No use agua hirviendo - esto podrá dañar las partes plásticas.**

Luego de descongelar:

- Limpie el compartimento de la bandeja de hielo con una tela húmeda
- Encienda el refrigerador presionando **Power (Encendido)** durante 3 segundos. Ajuste el control en la configuración de temperatura deseada. Consulte la sección de Controles. Vuelva a colocar los cajones y la comida en el refrigerador.

Preparación para el Almacenamiento

En casos de almacenamiento prolongado o ausencias donde el refrigerador no será usado, retire la comida y desconecte los cables principales de suministro de corriente continua en la parte trasera de la unidad, o retire el fusible del circuito del refrigerador o apague el disyuntor desde el panel de distribución de voltaje de CC. Limpie el interior con una solución de bicarbonato de sodio, con una relación de una cuchara sopera (15ml) de bicarbonato de sodio por un cuarto de galón (1 litro) de agua. Deje la puerta abierta.

Instrucciones de Instalación

PBV10

⚠ ADVERTENCIA

Con la finalidad de reducir el riesgo asociado con descargas, no permita que los niños menores de 3 años de edad tengan acceso a las partes pequeñas durante la instalación de este producto.

UBICACIÓN DEL REFRIGERADOR

- No instale el refrigerador en una ubicación expuesta al agua (lluvia, etc.) o en contacto directo con la luz solar.
- Instálela en un piso fuerte para que lo soporte con carga completa.
- Este refrigerador fue diseñado para funcionar de forma correcta en temperaturas ambiente que van desde 55°F (12.7°C) hasta 110°F (43°C). Utilizar el refrigerador en temperaturas ambiente fuera de este rango generará una refrigeración inadecuada.
- Este refrigerador fue diseñado para uso empotrado. No se requieren espacios libres de aire sobre las partes laterales, superior y trasera.
- Dimensiones de instalación: ancho 23.5", profundidad 26.5", altura 60".

CÓMO INVERTIR EL VAIVÉN DE LA PUERTA

⚠ ADVERTENCIA

Siga todos los pasos al invertir la dirección de la apertura de la puerta. Si no se siguen estas instrucciones, dejando piezas sin uso o ajustando tornillos en exceso, esto podrá hacer que la puerta se caiga y producir lesiones y daños sobre la propiedad.

Este producto permite la inversión del giro de puerta. Conserve todas las herramientas y tornillos usados en este proceso para la reinstalación. Tome notas sobre la ubicación de los tornillos durante este proceso para poder realizar una reinstalación apropiada.

Esta sección demuestra el proceso de cambio del giro de puerta desde la derecha al giro de puerta desde la izquierda. La inversión del giro de puerta desde la izquierda a la derecha se podrá realizar siguiendo el mismo proceso.

Ubique estas piezas en la bolsa del Manual del Propietario:

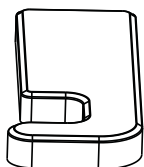

Tapa de la bisagra superior del lado izquierdo

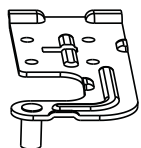

Tapa de la bisagra superior del lado izquierdo



Bloqueador de la puerta del freezer del lado izquierdo

PIEZAS REQUERIDAS PERO NO PROVISTAS:

Soporte de Montaje Superior

HERRAMIENTAS REQUERIDAS



Destornillador de cabeza Phillips



Destornillador de cabeza plana

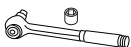

Llave de trinquete con adaptadores de 8mm y 10mm

Retiro de la Bisagra Superior

1. Enciente las puertas del refrigerador y del freezer tanto del lado derecho como del izquierdo para sostener las mismas en sus posiciones.
2. Retire la tapa de la bisagra superior.
3. Use una llave de tubo de 10 mm para retirar los cuatro tornillos que aseguran la bisagra superior, y luego retire esta última. Guarde la tapa de la bisagra superior y la bisagra superior retiradas para una inversión del giro de puerta en el futuro.
4. Calce el sensor en el espacio de protección del sensor.

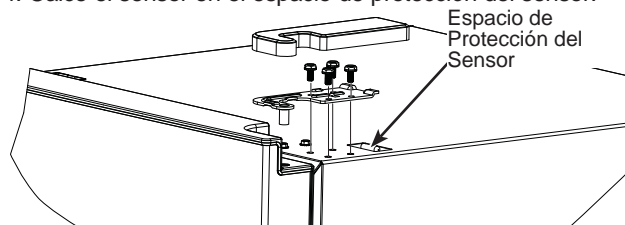

5. Retire la tapa del tornillo del lado izquierdo donde se instalará la bisagra superior, e instale la tapa sobre el lado derecho.

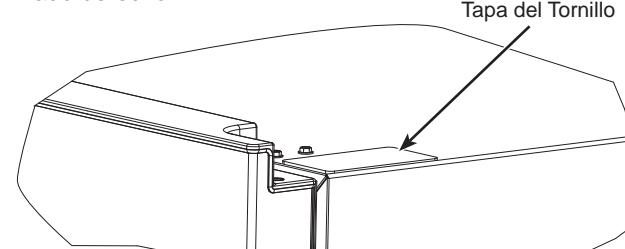

6. Retire la cinta de la puerta del refrigerador. Sostenga la puerta sobre su posición con una mano, y presione hacia abajo la paleta de la traba de la puerta con la otra mano para despejar el soporte de bloqueo sobre el montante. De forma suave, presione la puerta hacia arriba retirándola de la bisagra media para retirar la puerta y con cuidado dejarla a un costado.

Instrucciones de instalación

CÓMO INVERTIR EL VAIVÉN DE LA PUERTA (Cont.)

Retiro de la Bisagra Media

1. Use una llave de tubo de 8mm y un destornillador de cabeza Phillips para retirar los 3 tornillos que aseguran la bisagra media.

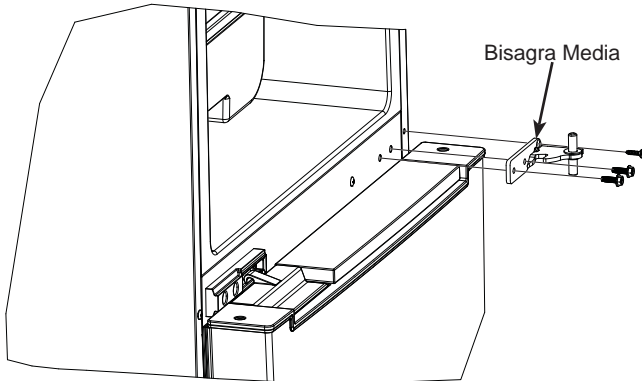

2. Empuje la bisagra hacia arriba para retirar la misma de la puerta del freezer.
3. Retire la cinta de la puerta del freezer. Sostenga la puerta sobre su posición con una mano, y presione hacia abajo la paleta de la traba de la puerta con la otra mano para despejar el soporte de bloqueo sobre el montante. De forma suave, realice el retiro de la puerta de la bisagra empujando hacia arriba y afuera, y deje la misma a un costado.
4. Use un destornillador de cabeza Phillips para retirar los 3 tornillos que aseguran el soporte de la traba de la puerta y los otros 2 tornillos con cabeza troncocónica. Retire el soporte de la traba de la puerta.

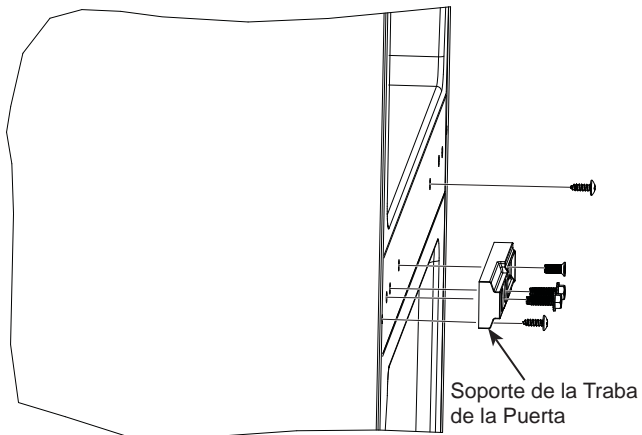

Retiro de la Bisagra Inferior

1. Use un destornillador de cabeza Phillips para retirar los 3 tornillos que aseguran el Zócalo. Gire la parte superior del Zócalo hacia adelante, y luego empuje el mismo hacia arriba para su retiro.

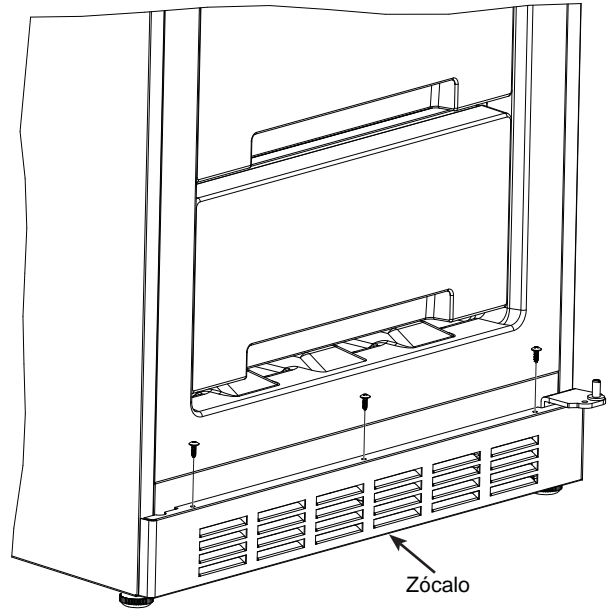

- Use una llave de tubo de 10mm para retirar los 2 tornillos que aseguran la bisagra inferior, y luego retire esta última.

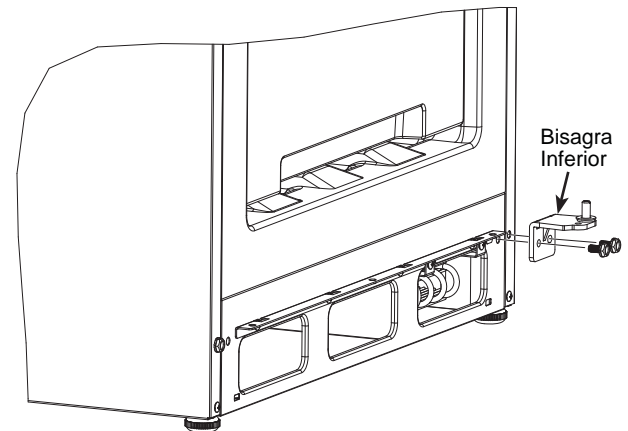

Instrucciones de instalación

CÓMO INVERTIR EL VAIVÉN DE LA PUERTA (Cont.)

Reinstalación de la Bisagra Inferior

1. Use un destornillador de cabeza plana para desenroscar y retirar el perno de la bisagra de la bisagra inferior, y luego instale el mismo en el otro orificio de tornillo sobre la bisagra inferior completamente hasta que quede ajustado. La cuña plástica deberá permanecer sobre el perno de la bisagra durante este proceso.

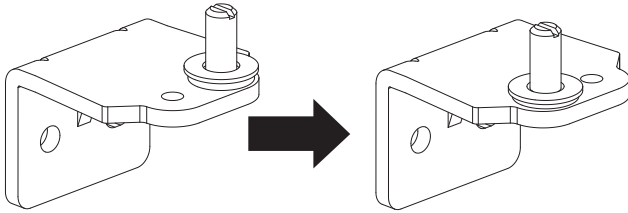

2. Use una llave de tubo de 10mm para instalar la bisagra inferior en el refrigerador con los 2 tornillos de bisagra inferior de forma ajustada.
3. Inserte las dos lengüetas sobre el lado inferior del Zócalo en las aberturas sobre la parte inferior-frontend del refrigerador, gire la parte superior del Zócalo sobre su posición, y luego instale los 3 tornillos del Zócalo con un destornillador de cabeza Phillips.

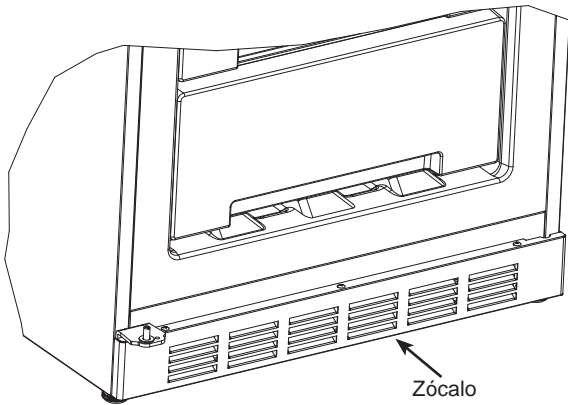

Reinstalación de la Puerta del Freezer y de la Bisagra Media

1. Dé vuelta el soporte de la traba de la puerta. Use un destornillador de cabeza Phillips para instalar el soporte del lado derecho del montante con los 3 tornillos del soporte de la traba de la puerta (2 tornillos de cabeza Phillips y 1 tornillo de cabeza plana).

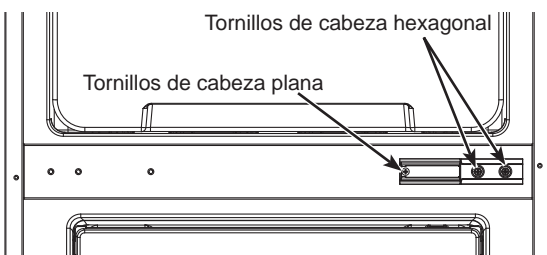

Reinstalación de la Puerta del Freezer y de la Bisagra Media (Cont.)

2. Dé vuelta la puerta del freezer, enfrentando la parte trasera de la puerta, use un destornillador de cabeza Phillips para retirar el único tornillo que asegura el bloqueador del lado derecho de la puerta del freezer, y luego retire el bloqueador guardando el mismo para un uso futuro. Instale el bloqueador del lado izquierdo de la puerta del freezer incluido con el producto sobre el lado izquierdo usando el mismo tornillo.

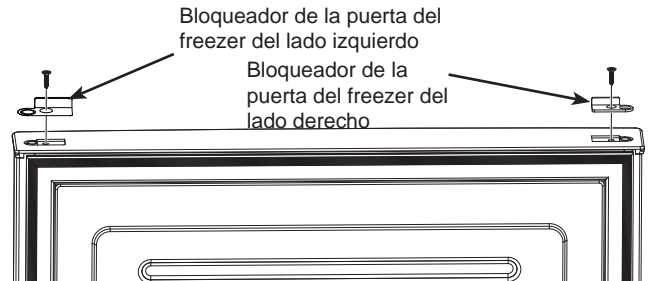

3. Gire la puerta del freezer de forma vertical. Enfrentando la parte trasera de la puerta, use un destornillador de cabeza Phillips para retirar el único tornillo que asegura la tapa de la puerta. Comience desde la esquina trasera izquierda donde el tornillo es retirado, presione la tapa de la puerta hacia adelante mientras empuja la misma hacia arriba para desenganchar el sujetador del lado izquierdo, y luego haga lo mismo hacia el lado derecho para retirar la tapa de la puerta.

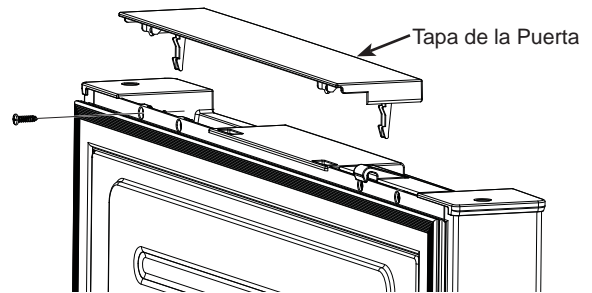

4. Use un destornillador de cabeza Phillips para retirar los 2 tornillos que aseguran la traba de la puerta del freezer, y luego retire la traba de la puerta.

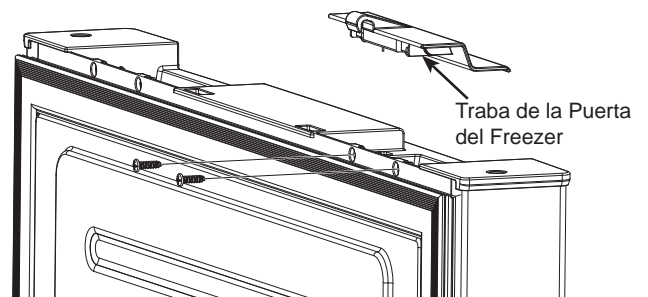

Instrucciones de instalación

CÓMO INVERTIR EL VAIVÉN DE LA PUERTA (Cont.)

Reinstalación de la Puerta del Freezer y de la Bisagra Media (Cont.)

5. Invierta la posición de la traba de la puerta del freezer y de la tapa de la puerta, reinstale los 2 tornillos para la traba de la puerta y 1 tornillo para la tapa de la puerta.

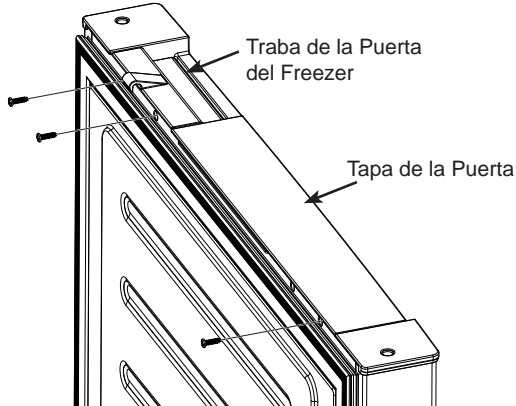

6. Alinee el orificio de la bisagra sobre la esquina inferior izquierda de la puerta del freezer con el perno de la bisagra inferior, y luego baje la puerta del freezer sobre la bisagra inferior.

7. Voltea la bisagra central boca abajo.

8. Inserte el perno de la bisagra lateral inferior en el orificio de la bisagra superior izquierda de la puerta del freezer, y con cuidado posicione la puerta del freezer contra la carcasa asegurando que la traba de la puerta se adhiera al soporte de bloqueo. Use una llave de tubo de 8mm y un destornillador de cabeza Phillips para instalar los 3 tornillos de la bisagra media (2 tornillos de cabeza hexagonal y 1 tornillo de cabeza plana). Controle la alineación vertical y horizontal de la puerta, el sellado de la puerta, el balanceo de la puerta y la adhesión de la traba de la puerta antes de ajustar los tornillos.

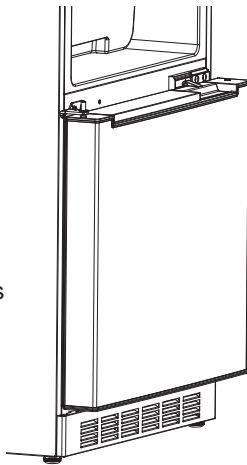

9. Instale los 2 tornillos de cabeza troncocónica que quedan dentro de los 2 orificios de los tornillos restantes sobre el montante.

Reinstalación de la Puerta del Refrigerador y de la Bisagra Superior

1. Dé vuelta la puerta del refrigerador, y luego retire la traba de la puerta y la tapa de la puerta siguiendo el mismo proceso usado para la puerta del freezer. También retire el bloqueador de la puerta.

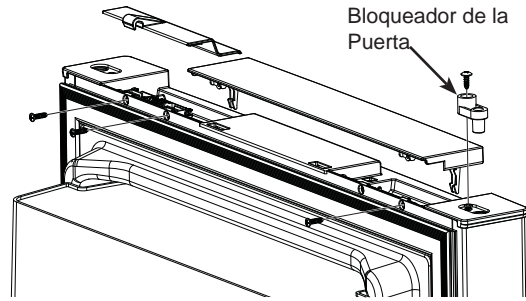

2. Invierta la posición de la traba de la puerta del refrigerador y de la tapa de la puerta, reinstale los 2 tornillos para la traba de la puerta y 1 tornillo para la tapa de la puerta. Instale el bloqueador de la puerta sobre la esquina izquierda.

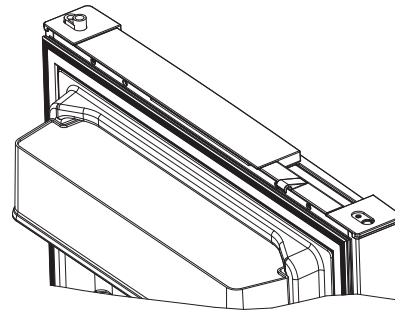

3. Alinee el orificio de la bisagra sobre la esquina inferior izquierda de la puerta del refrigerador con el perno de la bisagra media, y luego baje la puerta del refrigerador sobre la bisagra media.

4. Inserte el perno de la bisagra superior en el orificio de la bisagra superior izquierda de la puerta del refrigerador, y con cuidado posicione la puerta del refrigerador contra la carcasa asegurando que la traba de la puerta se adhiera al soporte de bloqueo. Use una llave de tubo de 10mm para instalar los 4 tornillos de la bisagra superior. Controle la alineación vertical y horizontal de la puerta, el sellado de la puerta, el balanceo de la puerta y la adhesión de la traba de la puerta antes de ajustar los tornillos.

5. Instale la tapa de la bisagra superior.

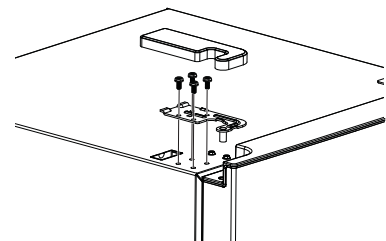

Instrucciones de instalación

CONEXIÓN ELÉCTRICA

⚠ ADVERTENCIA  **RIESGO DE DESCARGA ELÉCTRICA** Si no se siguen estas instrucciones se podrá producir a muerte, incendios o descargas eléctricas.

Extensiones prolongadas de líneas de voltaje de CC combinadas con cableados de calibre pequeño podrán conducir a una caída excesiva del voltaje en la conexión del refrigerador, lo cual reducirá el nivel de enfriamiento del refrigerador, y hará que los cables se sobrecalienten y que esto pueda ocasionar un incendio. Se recomienda el tamaño de cable suministrado más abajo.

Tamaño del Cable Suministrado	Longitud Máxima de la Tubería de Suministro
Calibre del Cable 12	15 Pies
Cable del Cble 10	25 Pies
Calibre del Cable 8	35 Pies

1. Antes de iniciar la instalación, desconecte la corriente retirando el fusible del circuito del refrigerador o apagando el disyuntor desde el panel de distribución de voltaje de CC.
2. Ubique y retire los tornillos de la tapa de la unidad inferior trasera como se indica, usando un destornillador de cabeza Phillips.

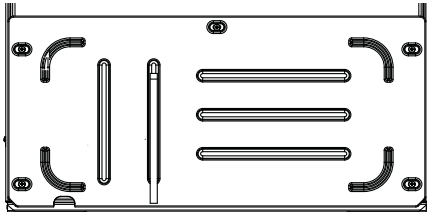

3. Ubique el bloque terminal de la conexión del suministro de corriente, del lado derecho del compartimiento del compresor.

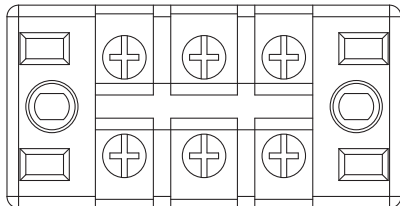

+ **-** **GND**
Entrada de Corriente:
12V CC (10.8-14V)
Corriente: Máx. 20A

4. Destrabe la tapa de plástico clara del bloque terminal para acceder a los tornillos de la terminal. Afloje los tornillos del lado de suministro de la terminal, del lado más bajo del bloque, con un destornillador Phillips. Adhiera los cables de suministro a la polaridad apropiada y a las terminales a tierra, y luego vuelva a colocar la tapa plástica clara:

Conecte la terminal “+” al cable positivo de 12V CC. Conecte la terminal “-” al cable negativo de 12V CC. Conecte la terminal “Tierra” al chasis del Vehículo Recreativo

5. Se deberá instalar un gancho del cableado del aliviador de tensión para los cables suministrados. De la selección de ganchos para cables provistos, seleccione el gancho del tamaño apropiado que sea necesario para ajustar los cables de suministro usados.



6. Use el tornillo provisto para montar el perno del regulador de tensión sobre la placa de la base del compartimiento del compresor. Los cables deberán estar completamente ajustados una vez que se haya instalado el gancho, sin movimientos ni deslices de los cables dentro del gancho cuando los cables queden estirados.
7. Reemplace la tapa de la unidad trasera, dirigiendo los cables de suministro a través de la abertura provista.
8. Mueva la unidad hasta su posición final, teniendo cuidado de no rodar sobre ni dañar el cable de suministro de corriente principal.
9. Luego de completar la instalación, conecte el electrodoméstico reemplazando el fusible del circuito del refrigerador o encendiendo el disyuntor desde el panel de distribución de voltaje de CC.

Instrucciones de instalación

NIVELACIÓN DEL REFRIGERADOR

- El refrigerador cuenta con dos patas niveladoras que se encuentran ubicadas en las esquinas frontales inferiores del mismo. Luego de colocar correctamente el refrigerador en su posición final, podrá nivelar el mismo.
- Las patas niveladoras pueden ser ajustadas girando éstas en dirección de las agujas del reloj para elevar el refrigerador, o en dirección contraria de las agujas del reloj para bajar el mismo.

La puerta del refrigerador se cerrará más fácilmente cuando las patas niveladoras sean extendidas.

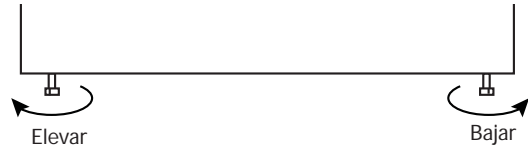

INSTALACIÓN DEL SOPORTE DE MONTAJE SUPERIOR

⚠ ADVERTENCIA



RIESGO DE CAÍDA

A fin de evitar riesgos de volcaduras del refrigerador, se deberá usar un soporte de montaje superior adecuado para asegurar el refrigerador.

Para instalar un soporte de montaje superior en este refrigerador, siga estos pasos:

1. Asegure el soporte de montaje superior (no se muestra) al refrigerador, usando los cuatro tornillos de montaje M5 x 16 provistos.

NOTA: No se brinda el soporte de montaje superior. **Contacte al distribuidor para identificar el soporte de montaje superior correspondiente a este producto.**

2. Coloque el refrigerador en el espacio para gabinetes.
3. Asegure el soporte de montaje superior en el espacio para gabinetes.

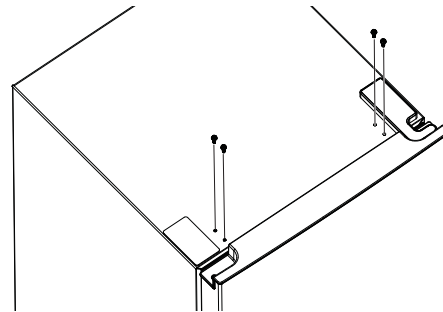

INSTALACIÓN DE TORNILLOS DE PISO (Opcional)

Los tornillos de piso no reemplazan el soporte de montaje superior. Estos son una medida adicional y opcional para evitar posibles deslizamientos.

Este refrigerador cuenta con condiciones en la parte inferior para la instalación de tornillos (no provistos), para asegurar el refrigerador al piso.

1. Retire el Zócalo. Ubique las 2 aberturas de tornillos dentro del riel inferior.
2. Use los tornillos y cuñas apropiados para adherir el refrigerador al piso.
3. Vuelva a colocar el Zócalo.

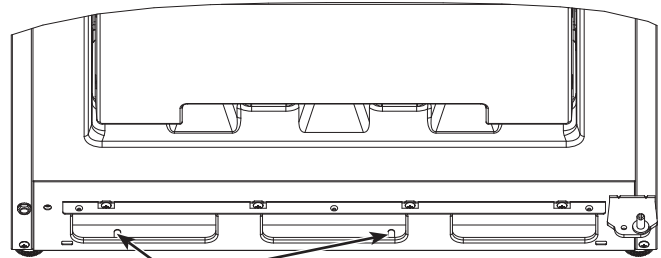

Abertura para Tornillos

Solución de problemas.. Antes de Solicitar el Servicio Técnico

¡Ahorre tiempo y dinero! Primero revise los cuadros que aparecen en las siguientes páginas y es posible que no necesite solicitar reparaciones. De ser necesario, podrá programar el servicio técnico visitándonos en GEAppliances.com/service o llamando al 800.GECARES 800.432.2737. En Canadá, visite geappliances.ca/after-sales-support o llame al 800.561.3344.

Problema	Causas Posibles	Qué Hacer
El refrigerador no funciona	El refrigerador está apagado.	Encienda el refrigerador presionando Power (Encendido) durante 3 segundos. Ajuste el control en la configuración de temperatura deseada. Consulte la sección de Controles.
	Se quemó el fusible/ el disyuntor está activado	Reemplace el fusible o reinicie el disyuntor.
Vibración normal o ruidosa (una vibración leve es normal)	Las patas niveladoras frontales necesitan ajuste.	Consulte la sección de Nivelación del Refrigerador.
El motor funciona durante períodos o ciclos largos	Es normal cuando el refrigerador es instalado por primera vez.	Espere 24 horas hasta que el refrigerador se enfríe completamente.
	Sucede con frecuencia cuando se colocan grandes cantidades de comida en el refrigerador.	Esto es normal.
	Se dejó la puerta abierta.	Controle que no haya paquetes que impidan que la puerta se cierre.
	Clima cálido o apertura frecuente de la puerta.	Esto es normal.
	El control de temperatura está configurado en la posición más fría.	Consulte la sección de Controles.
El refrigerador está demasiado caliente	El control de temperatura no se configuró en un nivel lo suficientemente frío.	Consulte la sección de Controles.
	Clima cálido o se abre la puerta con frecuencia.	Configure el control de temperatura en un nivel más de frío. Ver sobre la sección de Controles.
	Se dejó la puerta abierta.	Controle que no haya paquetes que impidan que la puerta se cierre.
El refrigerador tiene olor	Comidas que transmiten olor al refrigerador.	Las comidas con olores fuertes se deberán cubrir de forma hermética.
		Coloque una caja abierta de bicarbonato de sodio en el refrigerador; reemplace la misma cada tres meses.
	Es necesario limpiar la parte interna.	Consulte la sección de Cuidado y Limpieza.
Se forma humedad en la parte exterior del refrigerador	No es atípico durante períodos con altos niveles de humedad.	Seque la superficie.
Se acumula humedad dentro (en climas húmedos, el aire lleva humedad al refrigerador cuando la puerta es abierta)	Se abre la puerta de forma muy frecuente o por períodos demasiado largos.	

Garantía limitada del refrigerador

Todo el servicio de garantía es provisto por nuestros Centros de Servicio de Fabricación, o un técnico autorizado de Servicio al Cliente (Customer Care®). Para programar una visita del servicio técnico, visítenos en **GEAppliances.com/service**, o comuníquese al 800.GE.CARES (800.432.2737). Cuando llame para solicitar el servicio, tenga los números de serie y modelo disponibles.

Por el período de:	GE Appliances Will Reemplazará
Un año A partir de la fecha de la compra original	Cualquier parte del refrigerador que falle debido a defectos en los materiales o en la fabricación. Durante esta garantía limitada de un año , GE Appliances también proporcionará, sin costo alguno , toda la mano de obra y el servicio relacionado para reemplazar partes defectuosas.
Five years A partir de la fecha de la compra original	Cualquier parte del sistema sellado de refrigeración (compresor, condensador, evaporador y tuberías de conexión) que fallen debido a defectos en los materiales o fabricación. Durante esta garantía limitada de cinco años del sistema sellado de refrigeración , GE Appliances también proporcionará, sin costo alguno , toda la mano de obra y el servicio relacionado para reemplazar partes defectuosas del sistema sellado de refrigeración.

Lo que no está cubierto

- Viajes de servicio a su hogar para enseñarle cómo usar el producto.
- Instalación o entrega inapropiada, o mantenimiento impropio.
- Fallas del producto si hay abuso, mal uso, o uso para otros propósitos que los propuestos, o uso para fines comerciales.
- Pérdida del vino por averías.
- Causar daños después de la entrega.
- Reemplazo de fusibles de su hogar o reajuste de interruptores de circuito.
- Reemplazo de las bombillas, si incluidos, o los filtros de agua, si incluidos.
- Daño al producto causado por accidente, fuego, inundaciones o actos de Dios.
- Daño incidental o consecuencial causado por posibles defectos con el aparato.
- Producto no accesible para facilitar el servicio requerido.
- Daños sobre el acabado, tales como óxido sobre la superficie, deslustres o manchas pequeñas no informadas dentro de las 48 horas luego de la entrega.

EXCLUSIÓN DE GARANTÍAS IMPLÍCITAS

Su único y exclusivo derecho es la reparación del producto, y tal como se indica en esta Garantía limitada. Cualquier garantía implícita, incluyendo las garantías implícitas de comerciabilidad o adecuación para un fin determinado, están limitadas a un año o el período de tiempo más breve permitido por la ley.

Para los clientes de EE.UU. Esta garantía limitada se extiende al comprador original y a cualquier dueño subsiguiente de productos comprados para uso hogareño dentro de EE.UU. Si el producto está en un área donde no se encuentra disponible un Proveedor Autorizado del Servicio Técnico de GE Appliances, usted será responsable por el costo de un viaje o se podrá requerir que traiga el producto a una ubicación del Servicio Técnico de GE Appliances Autorizado para recibir el servicio. En Alaska, la garantía limitada excluye el costo de envío o llamadas del servicio a su hogar.

Algunos estados no permiten la exclusión o limitación de daños fortuitos o consecuentes. Esta garantía le da derechos legales específicos y es posible que tenga otros derechos legales que varían entre un estado y otro. Para conocer cuáles son sus derechos legales, consulte a la oficina de asuntos del consumidor local o estatal o al Fiscal de su estado.

**Garante: GE Appliances, a Haier company
Louisville, KY 40225**

Para Clientes en Canadá: Esta garantía limitada se extiende al comprador original y a cualquier dueño subsiguiente de productos comprados para uso hogareño dentro de Canadá. El servicio técnico hogareño de la garantía será brindado en áreas donde Mabe se encuentre disponible y lo considere apropiado.

Garante en Canadá: MC Commercial, Burlington, Ontario, L7R 5B6

Grabe aquí su recibo. Se requiere facilitar prueba de la fecha de compra original para obtener un servicio bajo la garantía.

Soporte para el Consumidor

Sitio Web de GE Appliances

¿Desea realizar una consulta o necesita ayuda con su electrodoméstico? ¡Intente a través del Sitio Web de Electrodomésticos de GE las 24 horas del día, cualquier día del año! Usted también puede comprar más GE Appliances maravillosos y aprovechar todos nuestros servicios de soporte a través de Internet, diseñados para su conveniencia.

En EE.UU.: GEAppliances.com

Registre su Electrodoméstico

¡Registre su electrodoméstico nuevo a través de Internet, según su conveniencia! Un registro puntual de su producto permitirá una mejor comunicación y un servicio más puntual de acuerdo con los términos de su garantía, en caso de surgir la necesidad. También puede enviar una carta en la tarjeta de inscripción preimpresa que se incluye con el material embalado.

En EE.UU.: GEAppliances.com/register

Servicio Programado

El servicio de reparación de expertos de Electrodomésticos GE está a sólo un paso de su puerta. Conéctese a través de Internet y programe su servicio a su conveniencia cualquier día del año. En EE.UU.: GEAppliances.com/service o comuníquese al 800.432.2737 durante el horario de atención comercial.

Garantías Extendidas

Adquiera una garantía extendida de Electrodomésticos GE y conozca los descuentos especiales que están disponibles mientras su garantía aún está vigente. La puede adquirir en cualquier momento a través de Internet. Los Servicios para los Electrodomésticos GE aún estarán allí cuando su garantía caduque.

En EE.UU.: GEAppliances.com/extended-warranty o comuníquese al 800.626.2224 durante el horario de atención comercial.

Piezas y Accesorios

Aquellos individuos calificados para realizar el servicio técnico de sus propios electrodomésticos podrán solicitar el envío de piezas o accesorios directamente a sus hogares (se aceptan las tarjetas VISA, MasterCard y Discover). Ordene hoy a través de Internet durante las 24 horas, todos los días. En EE.UU.: GEApplianceparts.com o de forma telefónica al 877.959.8688 durante el horario de atención comercial.

Las instrucciones que figuran en este manual cubren los procedimientos que serán realizados por cualquier usuario. Otros servicios técnicos generalmente deben ser derivados a personal calificado del servicio. Se deberá tener cuidado, ya que una reparación indebida podrá hacer que el funcionamiento no sea seguro.

Contáctenos

Si no se encuentra satisfecho con el servicio que recibió de GE Appliances, comuníquese con nosotros a través de nuestro sitio Web con todos los detalles, incluyendo su número telefónico, o escriba a:

En EE.UU.: General Manager, Customer Relations | GE Appliances, Appliance Park | Louisville, KY 40225

GEAppliances.com/contact