

# Guide d'INSTALLATION



## 5 SÉRIES

Fours électriques encastrés simples  
et doubles Professional

*VSOE130 / VSOE527 / VSOE530  
VDOE130 / VDOE527 / VDOE530*



## 7 SÉRIES

Fours électriques encastrés simples et  
doubles Porte-Fenêtre Professional

*VSOE7301 / VDOE7301*

# Table des Matières

Informations Importantes _____	3
Dimensions de Découpe-Fours Simples Professional _____	6
Caractéristiques Techniques-Fours Simples Professional _____	8
Dimensions de Découpe-Fours Simples Professional Encastrés _____	9
Dimensions de Découpe-Fours Simples Professional sous Plan _____	10
Dimensions-Fours Doubles Professiona _____	11
Caractéristiques Techniques-Fours Doubles Professional _____	13
Dimensions de Découpe-Fours Doubles Professional Encastrés _____	14
30" Decoupe affleurante _____	16
Informations Générales _____	20
Procédure d'installation _____	22
Liste de Vérifications de Performance _____	30
Préparation Finale _____	30
Service et Pièces de Rechange _____	31

# IMPORTANT–Lisez et suivez ces instructions!

- Avant de commencer, lisez entièrement et attentivement ces instructions.
- **NE RETIREZ PAS** les étiquettes, avertissements ou plaques fixés de manière permanente sur le produit; cela pourrait annuler la garantie.
- **NE** pas installer deux ou plusieurs fours simples ou doubles-by-side de mur ou empilés sur une autre.
- Respectez tous les codes et décrets locaux et nationaux. L'installation doit être conforme aux codes locaux.
- L'installateur devra laisser ces instructions au client, qui devra les conserver pour pouvoir les présenter à un inspecteur local ou s'y référer ultérieurement.

**Au Canada :** L'installation électrique doit être conforme aux codes électriques canadiens CSA C22.1, partie 1 et/ou aux codes locaux.

## **Votre sécurité et celle des autres est très importante..**

De nombreuses consignes de sécurité importantes figurent dans ce manuel et sur votre appareil. Lisez et respectez toujours ces consignes.



C'est le symbole d'alerte à la sécurité. Ce symbole vous signale des dangers susceptibles de vous tuer ou vous blesser, vous et d'autres.

Toutes les consignes de sécurité sont précédées du symbole et du mot DANGER, AVERTISSEMENT ou ATTENTION. Ces mots ont la signification suivante :

### **! DANGER**

**Dangers ou pratiques dangereuses qui CAUSERONT des blessures graves ou mort d'homme.**

### **! AVERTISSEMENT**

**Dangers ou pratiques dangereuses qui RISQUENT de causer des blessures graves ou mort d'homme.**

### **! ATTENTION**

**Dangers ou pratiques dangereuses qui RISQUENT de causer des blessures mineures ou des dégâts matériels.**

Toutes les consignes de sécurité identifieront le danger, expliqueront comment réduire le risque de blessure et ce qui risque de se produire si ces instructions ne sont pas suivies.

# IMPORTANT–Lisez et suivez ces instructions!

**Une prise GFI *devra être utilisée si exigée par NFPA-70 (Code électrique national), les lois fédérales/d'État/locales ou les décrets locaux.***

- L'utilisation obligatoire d'une prise GFI est normalement liée à l'emplacement de la prise par rapport à une source significative d'eau ou d'humidité.
- La Viking Range Corporation ne garantit PAS les problèmes résultant de prises GFI mal installées ou non conformes aux exigences ci-dessous.

**Si l'emploi d'une prise GFI est requis**, celle-ci devra être :

- Du type prise murale (type disjoncteur ou portable DÉCONSEILLÉ)
- Utilisée avec un câblage permanent seulement (câblage temporaire ou portable DÉCONSEILLÉ)
- Sur un circuit dédié (pas d'autres prises, commutateurs, charges dans le circuit)
- Connectée à un disjoncteur standard de calibre approprié (disjoncteur GFI de même calibre DÉCONSEILLÉ)
- De classe A (intensité de déclenchement 5 mA +/- 1 mA) conformément à la norme UL 943
- En bon état et sans joints desserrés (cas d'une utilisation à l'extérieur)
- Protégée de l'humidité (eau, vapeur, haute humidité) autant que raisonnablement possible

# IMPORTANT—Lisez et suivez ces instructions!

## ⚠ AVERTISSEMENT

Pour éviter d'endommager les finitions des placards, utilisez uniquement des produits et finitions qui ne se décolorent ou délamèrent pas et résisteront à des températures de 194 °F (90 °C) maximum. Un adhésif réfractaire devra être utilisé si le produit sera installé dans un placard en stratifié. Renseignez-vous auprès de votre constructeur ou fournisseur de meubles de cuisine pour vous assurer que les matériaux sont conformes à ces exigences.

## ⚠ AVERTISSEMENT

L'utilisation de meubles de stockage au-dessus de l'appareil peut potentiellement entraîner un risque de brûlures ou de déclenchement d'incendie.

## ⚠ DANGER



### RISQUE D'ÉLECTROCUTION

Afin d'éviter tout risque d'électrocution, de blessure ou de mort d'homme, assurez-vous que votre appareil a été correctement mis à la terre, de manière conforme aux codes locaux ou, en l'absence de codes, à la dernière édition du National Electrical Code (NEC). ANSI/NFPA 70-dernière édition.

## ⚠ AVERTISSEMENT

**N'UTILISEZ PAS** sa poignée ou sa porte pour soulever le four. Déposez la porte avant l'installation pour être sûr qu'elle ne sera pas utilisée pour lever le four.

## ⚠ AVERTISSEMENT

Une mauvaise utilisation de porte(s) de four (comme le fait de monter, s'asseoir ou s'appuyer dessus) peut entraîner des risques, avec des blessures ou des dégâts matériels sur le produit.

## ⚠ AVERTISSEMENT

Cet appareil ne doit pas être utilisé comme chauffage de son environnement. Cette information est basée sur des considérations de sécurité.

## ⚠ AVERTISSEMENT



### RISQUE LIÉ AU DÉPLACEMENT

Afin d'éviter tout risque de blessure grave, cet appareil doit être manipulé et déplacé par deux personnes minimum. Il est recommandé d'utiliser des dispositifs de déplacement d'appareil.

# Dimensions de Découpe - Four Simple

(Modèles Select / Première)

(Pour les dimensions de découpe – se reporter aux pages 9 et 10)

**Largeur 27 pouces, 68,5 cm**

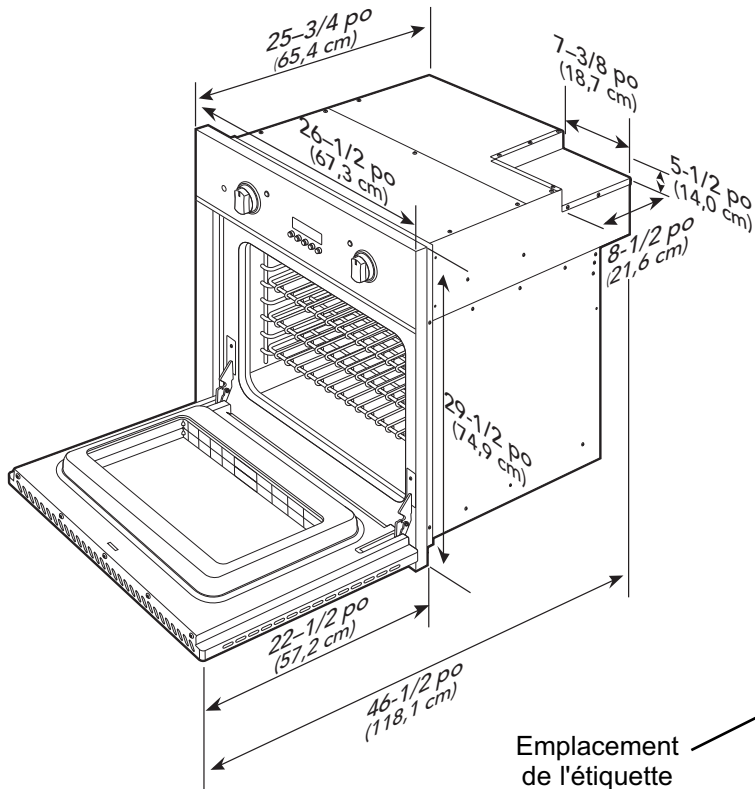

**Largeur 30 pouces, 76 cm**

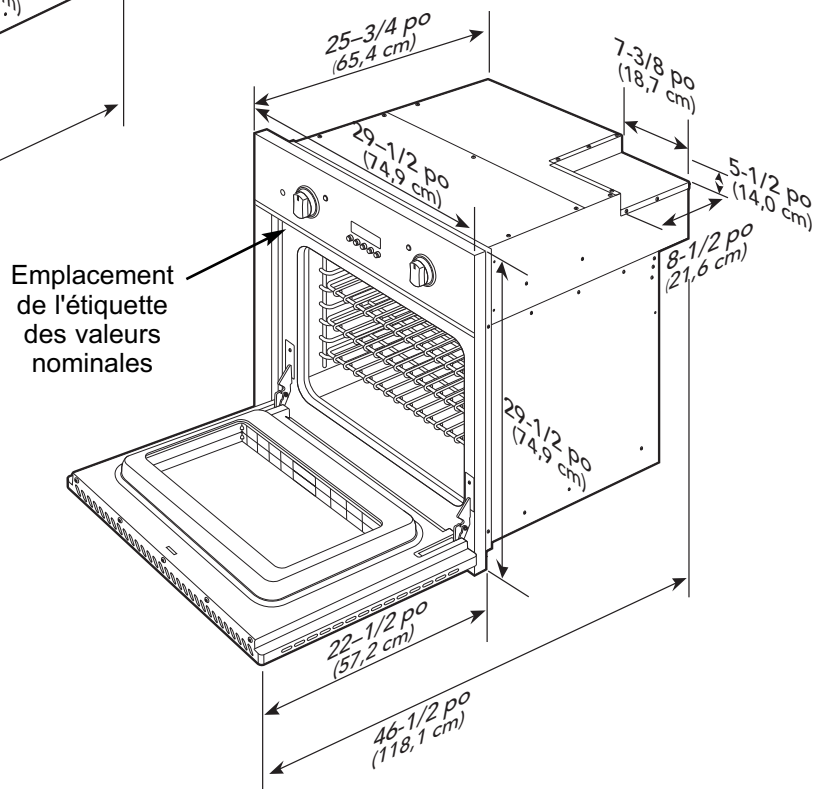

# Dimensions de Découpe - Four Simple (Modèles de Porte-Fenêtre)

Largeur 30 pouces, 76 cm  
Porte-Fenêtre

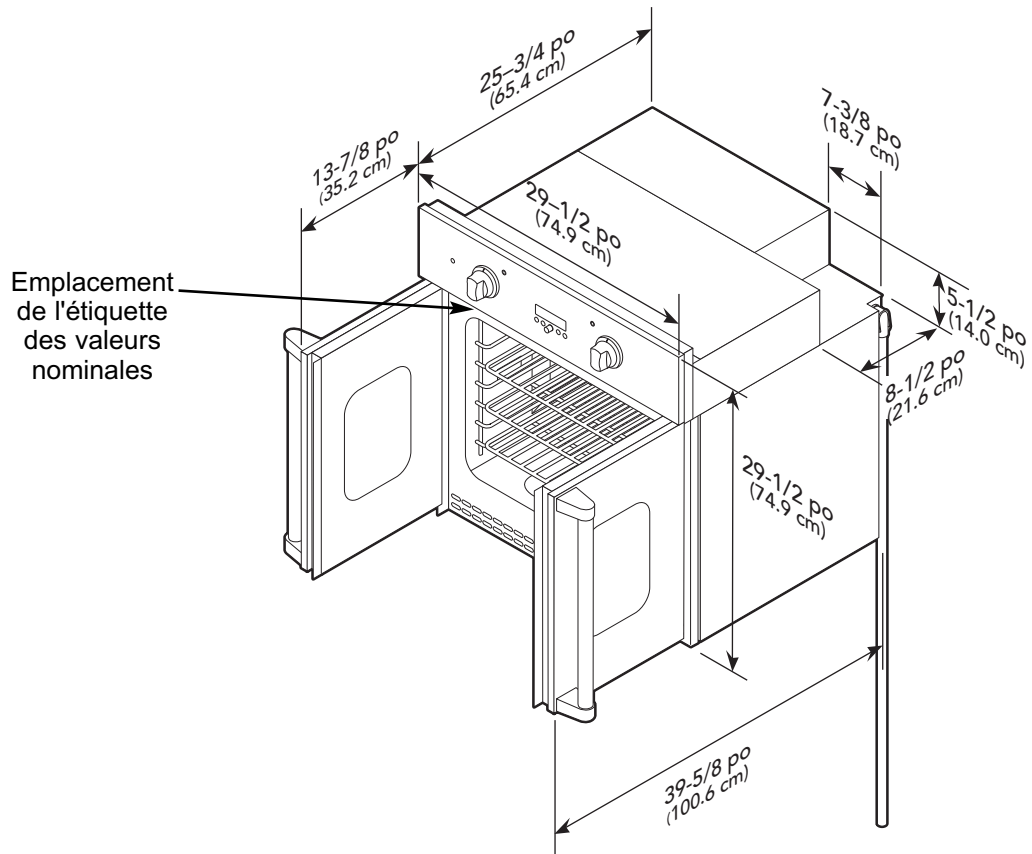

# Caractéristiques Techniques

<b>Four Simple Professional</b>		
<b>Description</b>	<b>largeur 27 po (68,5 cm) Modèles</b>	<b>- largeur 30 po (76,0 cm) Modèles</b>
Largeur totale	26-1/2 po (67,3 cm)	29-1/2 po (74,9 cm)
Français porte – largeur de balançoire de porte complet	N/A	130° - 50-5/8 po (128,6 cm)
Hauteur totale	29-1/2 po (74,9 cm)	
Profondeur totale	À bord du panneau de configuration—25-3/4 po (65,4 cm) Avec la porte ouverte (modèles Select/Première)—46-1/2 po (118,1 cm) Avec portes ouvertes (modèles de porte-fenêtre)—39 po (100,3 cm)	
Largeur de niche	Standard—25-1/2 po (64,8 cm)	Standard—28-1/2 po (72,4 cm) Affleurant—29-15/16 po (76,0 cm)*
Hauteur de niche	Standard—28-1/8 po (71,4 cm) Affleurant—30-5/16 po (77,0 cm)*	
Profondeur de niche	Standard—24 po (60,9 cm) Affleurant—26 po (66,0 cm)*	
Besoins électriques	Connexion électrique à 4 fils en 240 V CA / 30 A. l'unité est équipée d'un fil de terre calibre 10 à l'intérieur. Dispositif de coupure par fusible ou disjoncteur à mettre en amont.	
Ampérage maximum consommé	24,0 ampères sous 240 V CA 20,8 ampères sous 208 V CA	
Largeur intérieure de cavité du four	22-5/16 po (56,7 cm)	25-5/16 po (64,3 cm)
Hauteur intérieure de cavité du four	16-1/2 po (41,9 cm)	
Profondeur intérieure de cavité du four	16-13/16 po (42,7 cm)	
Volume intérieur du four (normes AHAM)*	3.6 pieds <sup>3</sup>	VSOE1302/VSOE5302: 4.1 pieds <sup>3</sup> VSOE7301: 4.3 pieds <sup>3</sup>
Volume intérieur du four (cavité totale du four)	4.1 pieds <sup>3</sup>	4.7 pieds <sup>3</sup>
Poids approximatif à l'expédition	237 lbs. (108 kg)	261 lbs. (118 kg)

\*Dimensions de montage encastré sont pour sélectionner et première 30" W. modèles seulement. Modèles français porte ne peut pas être installés au ras d'armoires de cuisine.

\*\* La norme AHAM pour la mesure de capacité de four soustrait les dimensions de couverture de porte et de déflecteur de convection du volume total de cavité du four.

# Dimensions de Découpe - Four Simple

Remarque : Un minimum de 2 "(5,1 cm) ci-dessus et en dessous le four aux appareils adjacents comme un four à micro-ondes ou au réchauffement tiroir est nécessaire pour la ventilation.

**Largeur 27 po (68,5 cm)  
encastrés simples**

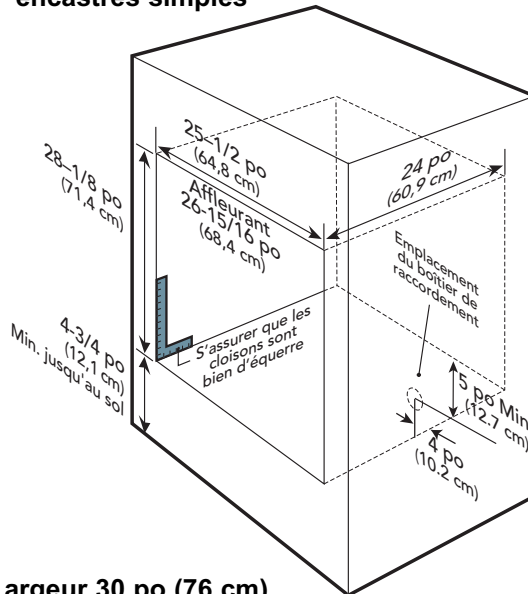

**Largeur 27 po (68,5 cm) simple sous plan  
de travail**

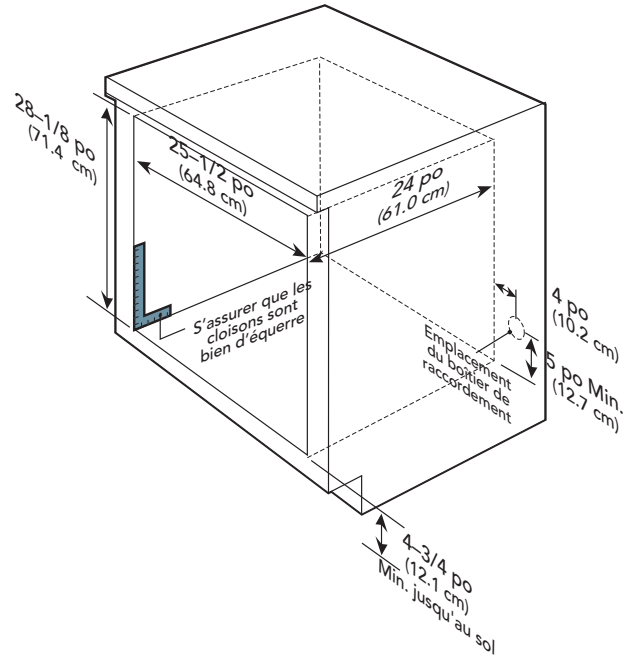

**Largeur 30 po (76 cm)  
encastrés simples**

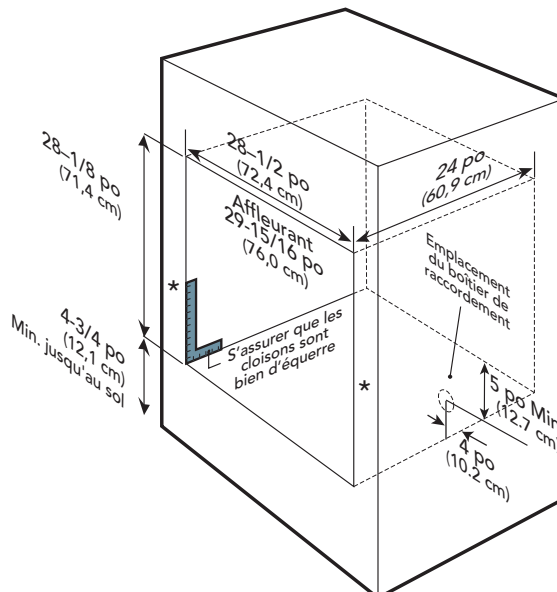

**Largeur 30 po (76 cm) simple sous plan  
de travail**

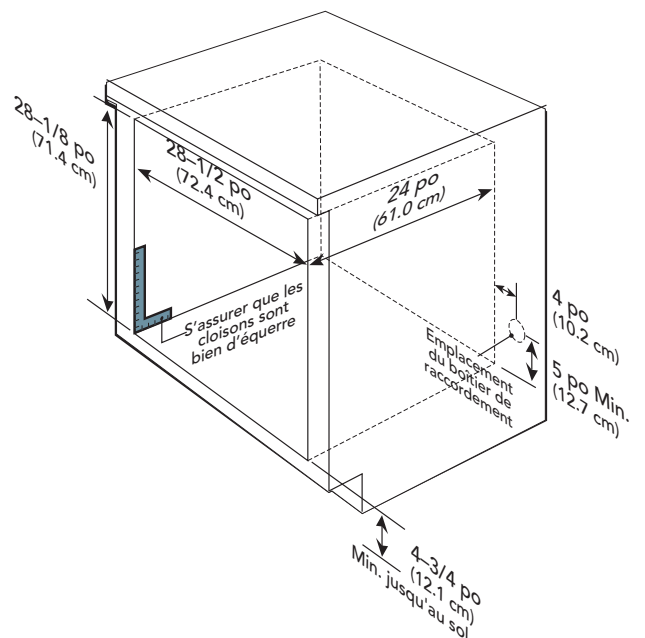

Pour les dimensions de découpe 30"  
W. flush mount, voir pages 16-19)

# Dimensions de Découpe - Four Simple

Modèles à porte français (VSO7301) -Impossible d'installer comme un montage encastré en raison de la provision nécessaire pour jeu de balançoire de porte.

**Largeur 30 po (76 cm) Porte-fenêtre encastrés simples**

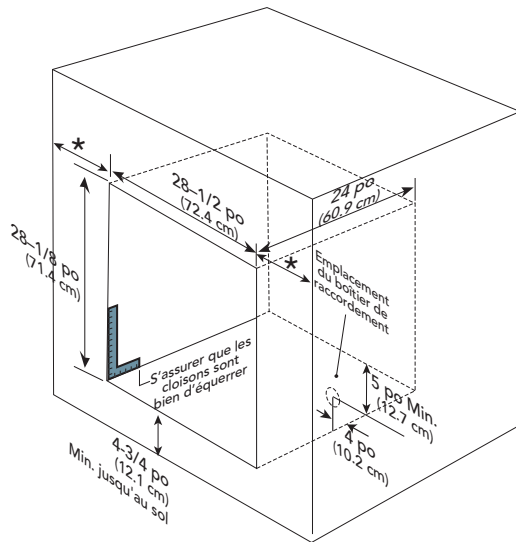

**Largeur 30 po (76 cm) Porte-fenêtre encastrés simples - Installation double**

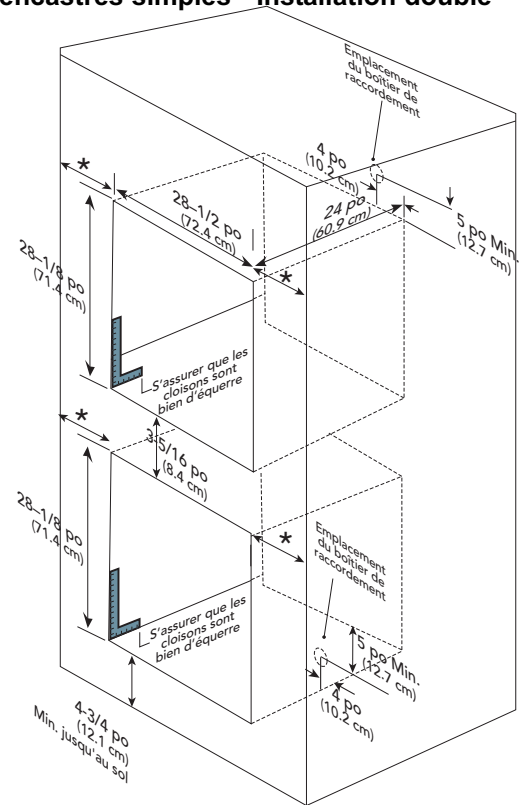

**Largeur 30 po (76 cm) simple Porte-fenêtre sous plan de travail**

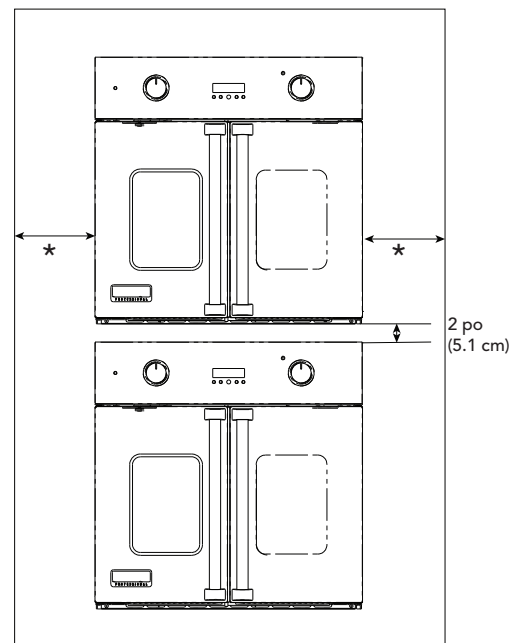
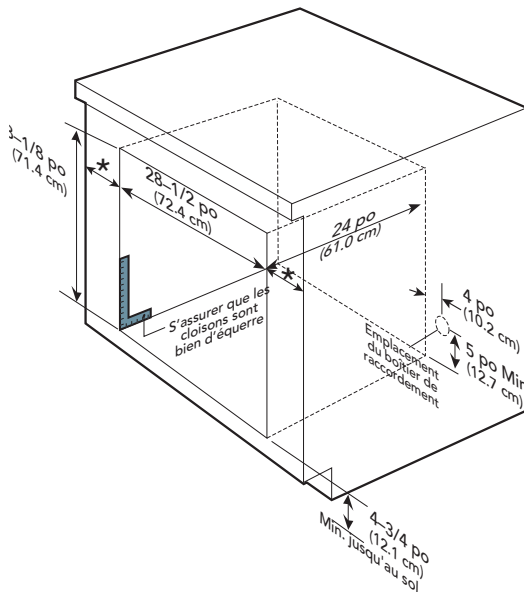

\* Porte-fenêtre modèles (VSO7301) doivent avoir un dégagement minimum de 18 po (45,7 cm) sur les deux côtés permettant l'ouverture des portes

# Dimensions de Découpe - Four Double

(Modèles Select / Première)

(Pour les dimensions de découpe – se reporter aux pages 14)

Largeur 27 po (68,5 cm)

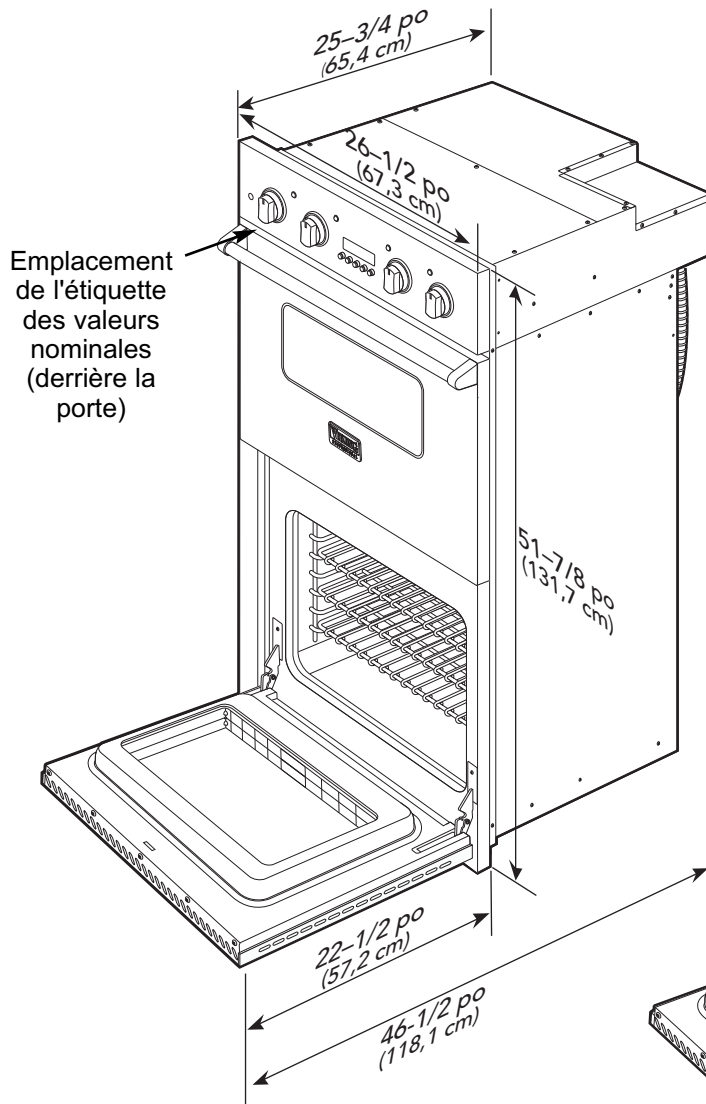

Largeur 30 po (76 cm)

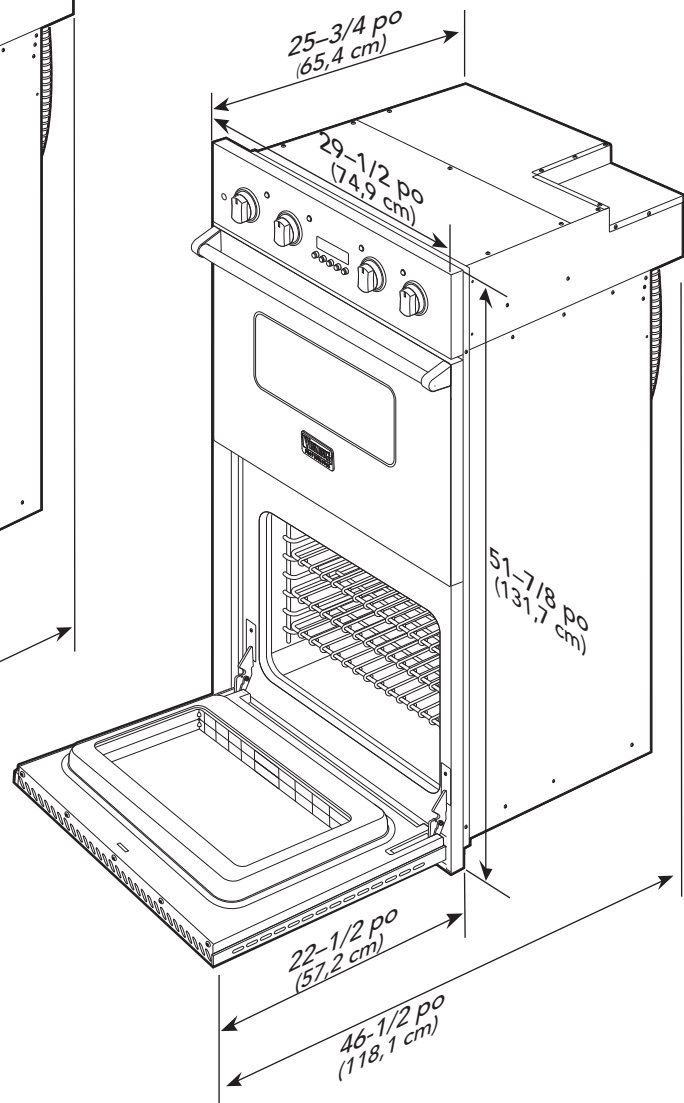

# Dimensions de Découpe - Four Double

(Modèles de Porte-Fenêtre)

(Pour les dimensions de découpe – se reporter aux pages 15)

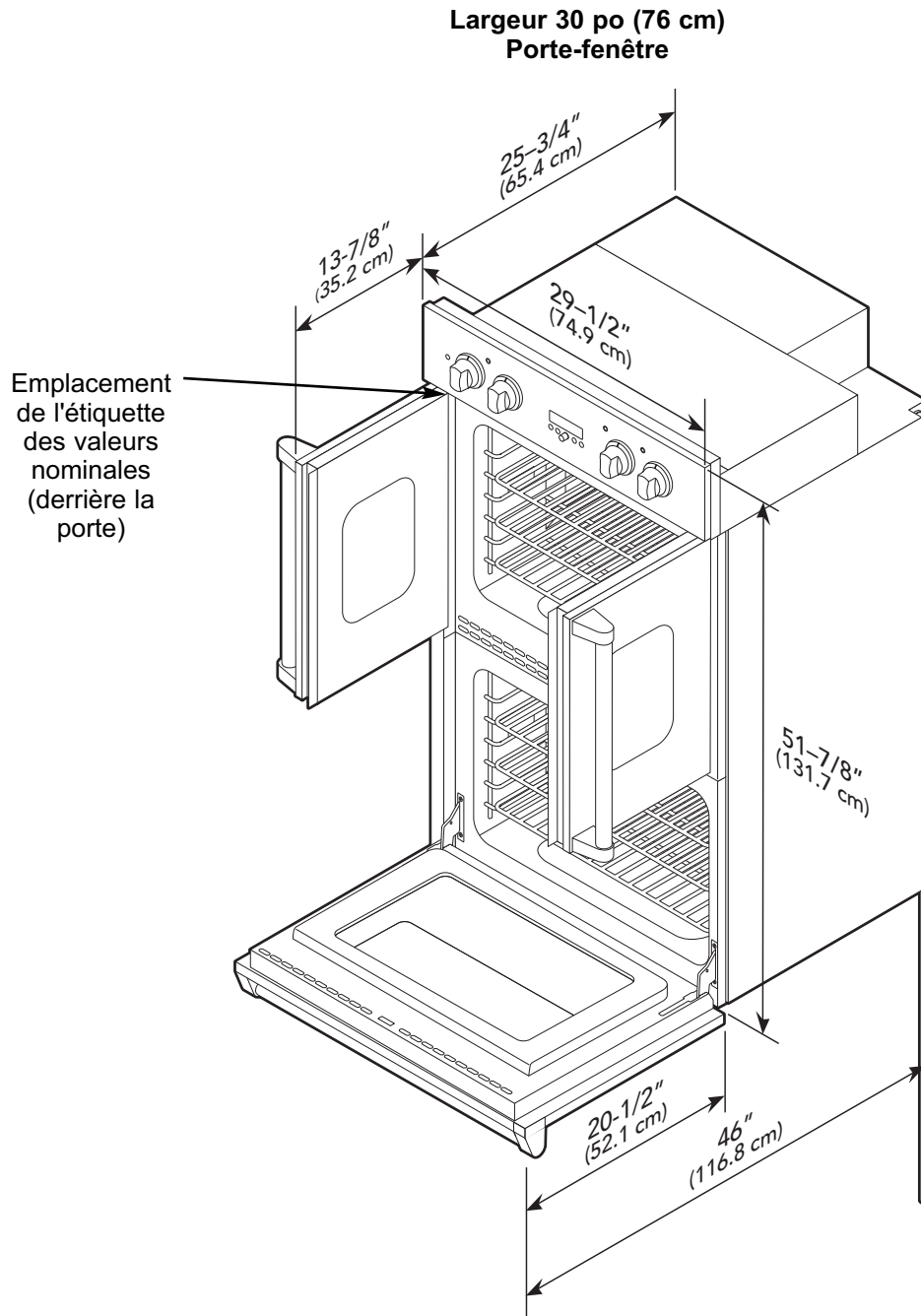

# Caractéristiques Techniques

<b>Four Double Professional</b>		
<b>Description</b>	<b>largeur 27 po (68,5 cm) Modèles</b>	<b>largeur 30 po (76,0 cm) Modèles</b>
Largeur totale	26-1/2 po (67,3 cm)	29-1/2 po (74,9 cm)
Français porte – largeur de balançoire de porte complet	N/A	130° - 50-5/8 po (128,6 cm)
Hauteur totale	51-7/8 po (131,7 cm)	
Profondeur totale	À bord du panneau de configuration—25-3/4 po (65,4 cm) Avec la porte ouverte (modèles Select/Première)—46-1/2 po (116,8 cm) Avec portes ouvertes (modèles de porte-fenêtre)—39 po (100,3 cm)	
Largeur de niche	Standard—25-1/2" (64.8 cm)	Standard—28-1/2" (72.4 cm) Affleurant—29-15/16" (76.0 cm)*
Hauteur de niche	Standard—50-5/8" (128.6 cm) Affleurant—52-13/16" (134.1 cm)*	
Profondeur de niche	Standard—24" (60.9 cm) Affleurant—26" (66,0 cm)*	
Besoins électriques	Connexion électrique à 4 fils en 240 V CA / 50 A. l'unité est équipé d'un fil de terre calibre 10 à l'intérieur. Dispositif de coupure par fusible ou disjoncteur à mettre en amont.	
Ampérage maximum consommé	40,0 ampères sous 240 V CA 34,7 ampères sous 208 V CA	
Largeur intérieure de cavité du four	22-5/16 po (56,7 cm)	25-5/16 po (64,3 cm)
Hauteur intérieure de cavité du four	16-1/2 po (41,9 cm)	
Profondeur intérieure de cavité du four	<p><b>Four Supérieur:</b> 16-13/16 po (42,7 cm) - AHAM 19-1/2 po (49,5 cm) - Cavité totale du four</p> <p><b>Four Inférieur - CVEDO1272/CVEDO1302(T):</b> 18-1/2 po (46,9 cm) - AHAM 19-1/2 po (49,5 cm) - Cavité totale du four</p> <p><b>Four Inférieur - CVEDO5272/CVEDO5302/CVEDO5302T:</b> 16-13/16 po (42,7 cm) - AHAM 19-1/2 po (49,5 cm) - Cavité totale du four</p>	
Volume intérieur du four (normes AHAM)**	<p><b>Four Supérieur:</b> 3.6 pieds<sup>3</sup> <b>Four Inférieur:</b> VDOE127: 4.0 pieds<sup>3</sup> VDOE527: 3.6 pieds<sup>3</sup></p>	<p><b>Four Supérieur:</b> VDOE130/VDOE530: 4.1 pieds<sup>3</sup> VDOF7301: 4.3 pieds<sup>3</sup> <b>Four Inférieur:</b> VDOE130: 4.5 pieds<sup>3</sup> VDOE530/VDOF7301: 4.1 pieds<sup>3</sup></p>
Volume intérieur du four (cavité totale du four)	<b>Les Deux Fours:</b> 4.1 pieds <sup>3</sup>	<b>Les Deux Fours:</b> 4.7 pieds <sup>3</sup>
Poids approximatif à l'expédition	360 lbs. (163 kg)	402 lbs. (182 kg)

\*Dimensions de montage encastré sont pour sélectionner et première 30" W. modèles seulement. Modèles français porte ne peut pas être installés au ras d'armoires de cuisine.

\*\* La norme AHAM pour la mesure de capacité de four soustrait les dimensions de couverture de porte et de déflecteur de convection du volume total de cavité du four.

# Dimensions de Découpe - Four Double

## Largeur 27 po (68 cm) encastrés double

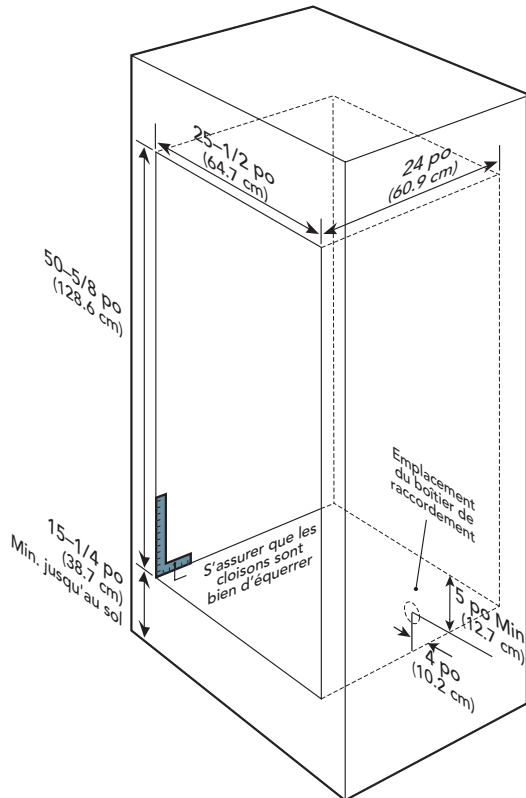

## Largeur 30 po (76 cm) encastrés double

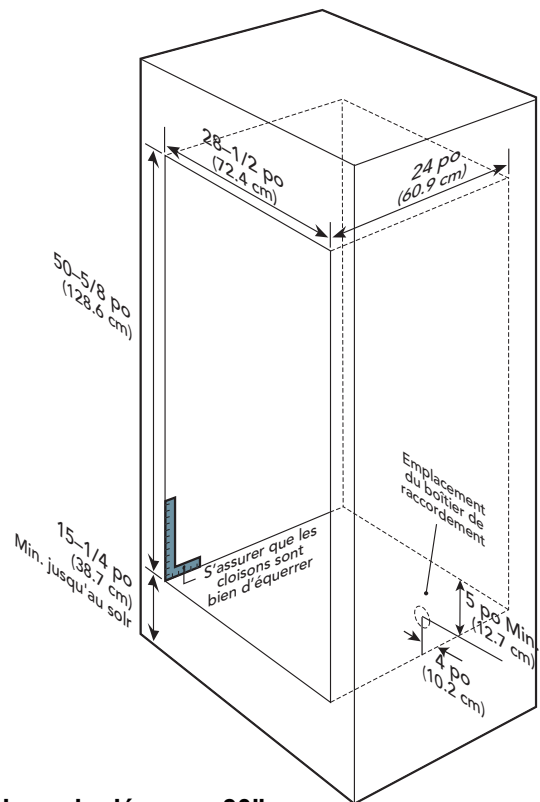

Pour les dimensions de découpe 30"  
W. flush mount, voir pages 16-19)

# Dimensions de Découpe - Four Double

Remarque : Un minimum de 2 "(5,1 cm) ci-dessus et en dessous le four aux appareils adjacents comme un four à micro-ondes ou au réchauffement tiroir est nécessaire pour la ventilation.

Largeur 30 po (76 cm) encastrés double

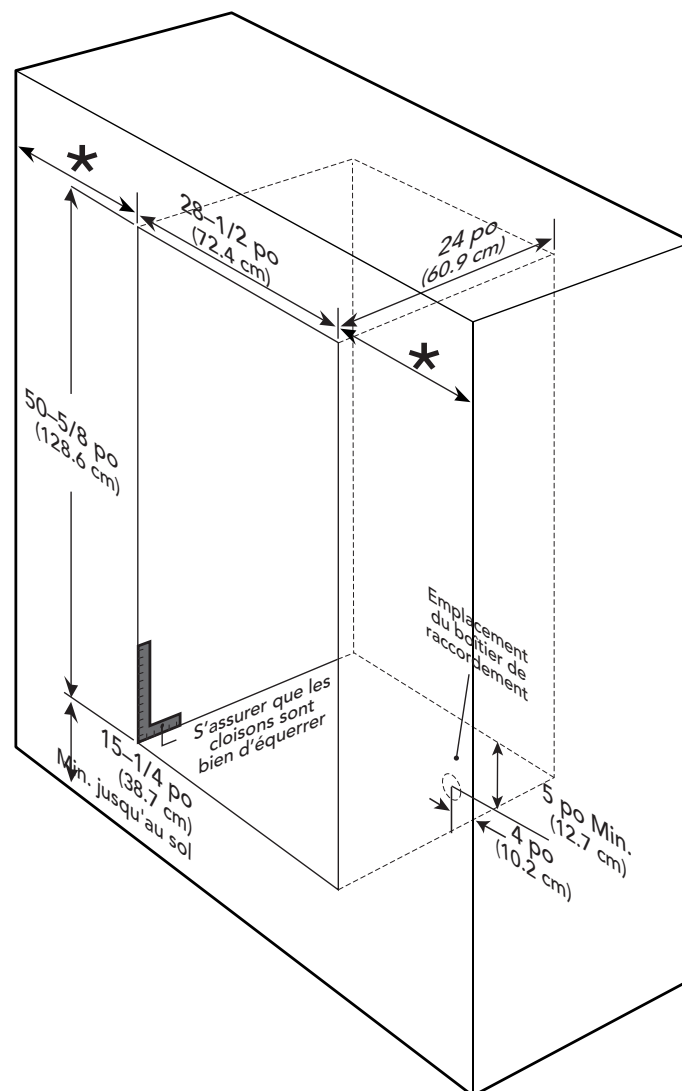

\* Porte-fenêtre modèles (VDOF7301) doivent avoir un dégagement minimum de 18 po (45,7 cm) sur les deux côtés permettant l'ouverture des portes

## Dimensions (30" Decoupe affleurante por four simple)

**NOTE : modèles à porte française (VSOF7301) Impossible d'installer comme un montage encastré en raison de la provision nécessaire pour jeu de balançoire de porte.**

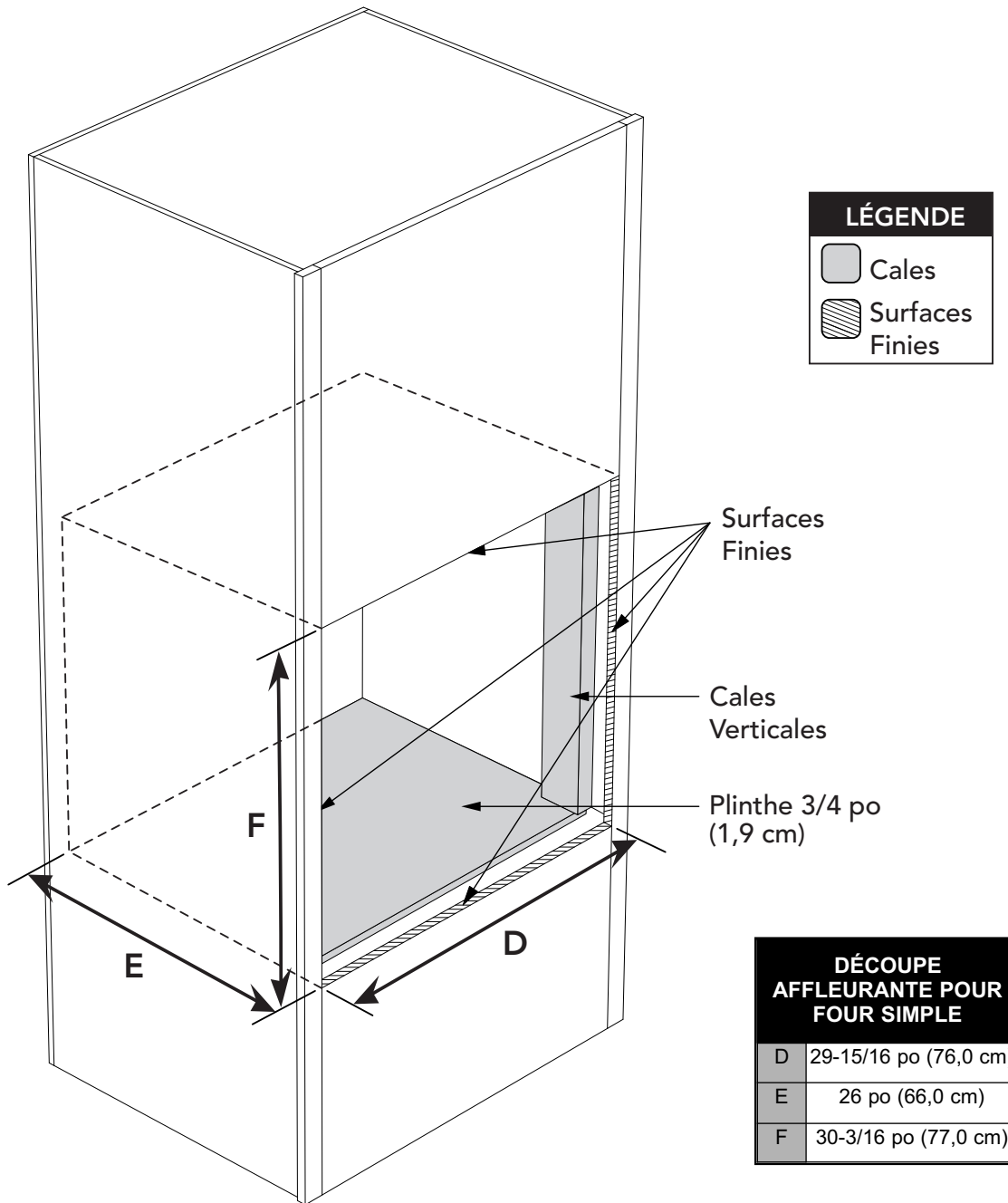

Remarque: Pour installer le four personnalisé Professional en configuration affleurante, l'ensemble d'accessoires de montage affleurant est obligatoire.

## Dimensions (30" Decoupe affleurante por four double)

**NOTE : modèles à porte française (VDOF7301) Impossible d'installer comme un montage encastré en raison de la provision nécessaire pour jeu de balançoire de porte.**

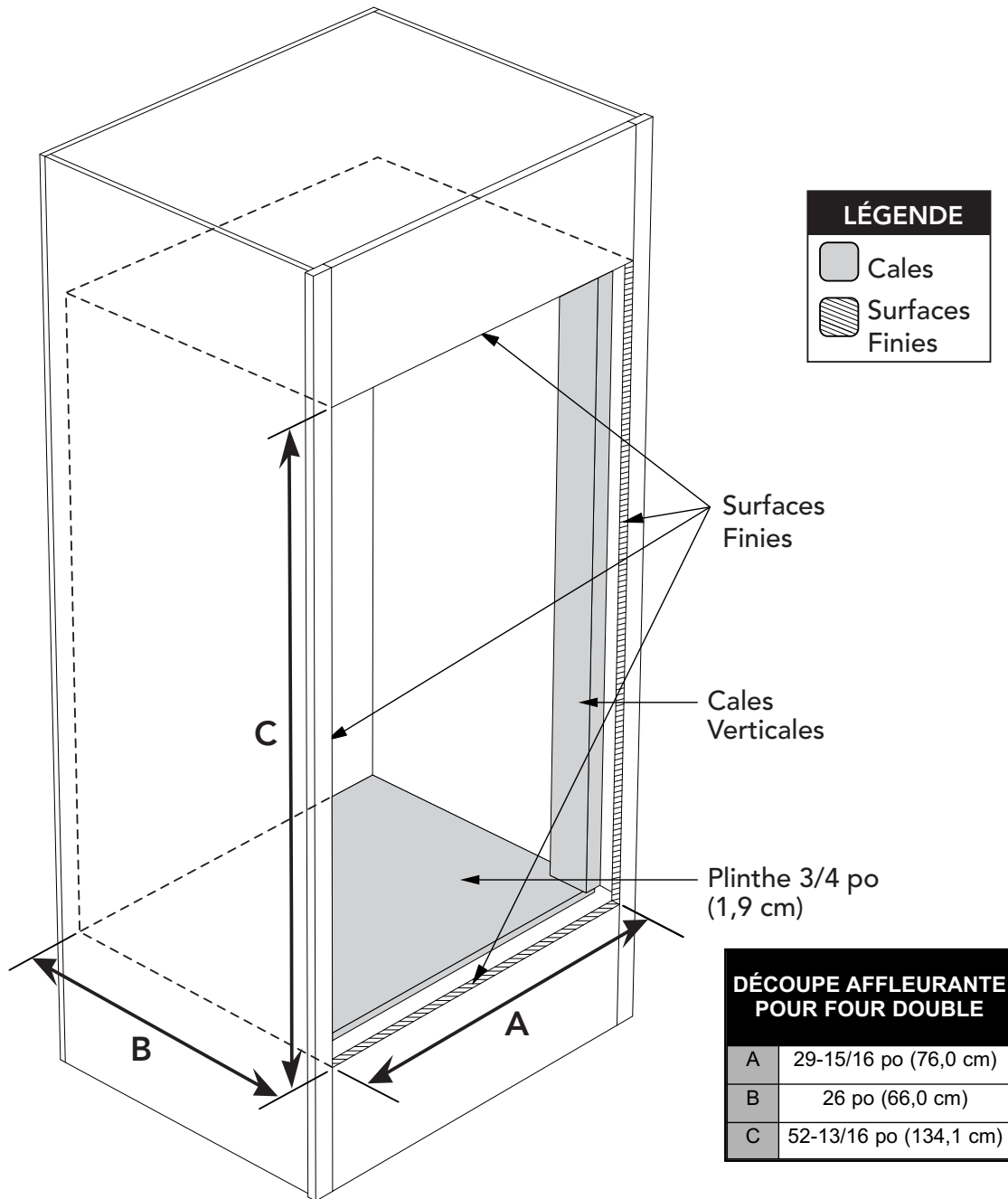

Remarque: Pour installer le four personnalisé Professional en configuration affleurante, l'ensemble d'accessoires de montage affleurant est obligatoire.

# Dimensions (30" Découpe affleurante)

## Vue de Dessus

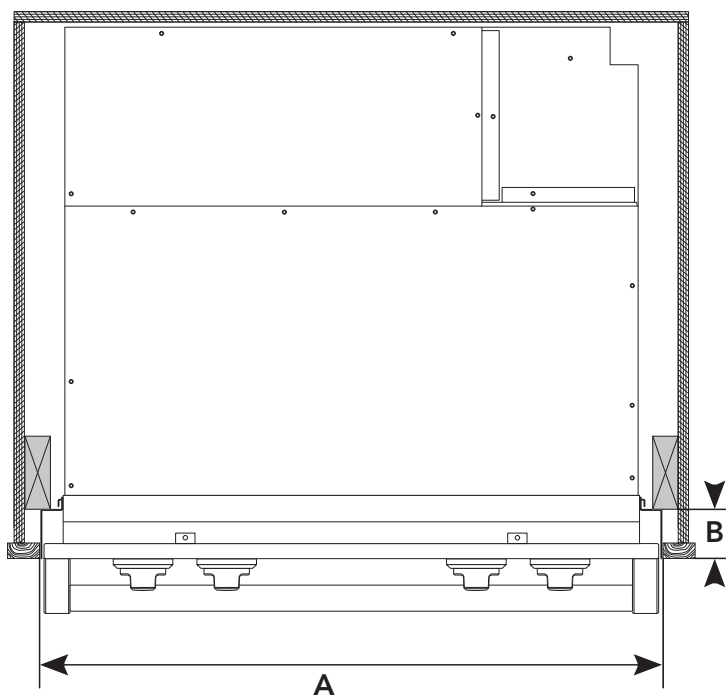
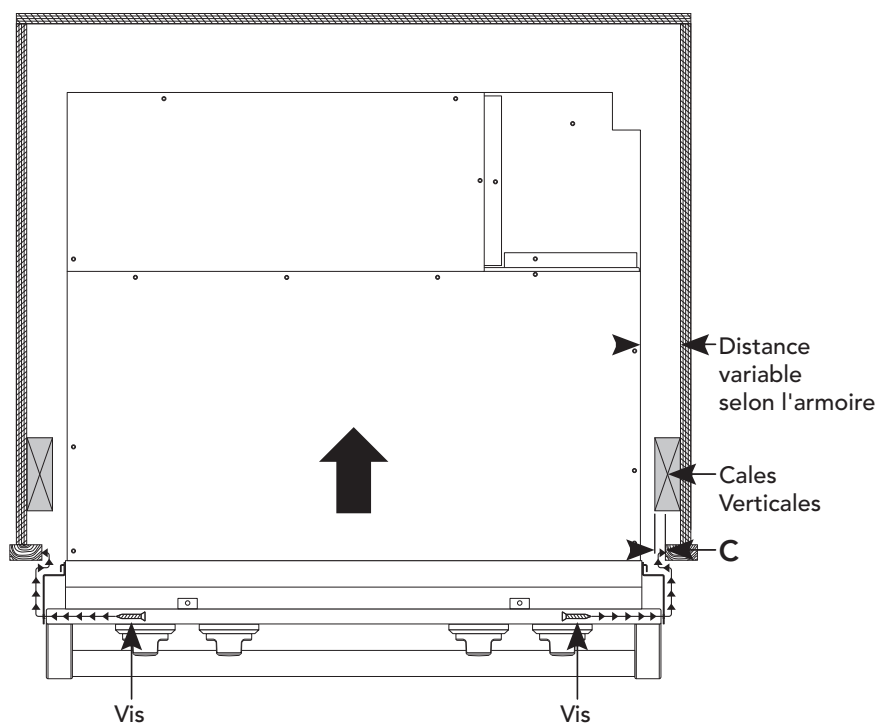

DIMENSIONS CRITIQUES	
A	29-15/16 po (76,0 cm)
B	2-5/8 po (6,7 cm)
C	1/2 po (1,3 cm)

# Dimensions (30" Découpe affleurante)

## Vue de Côté

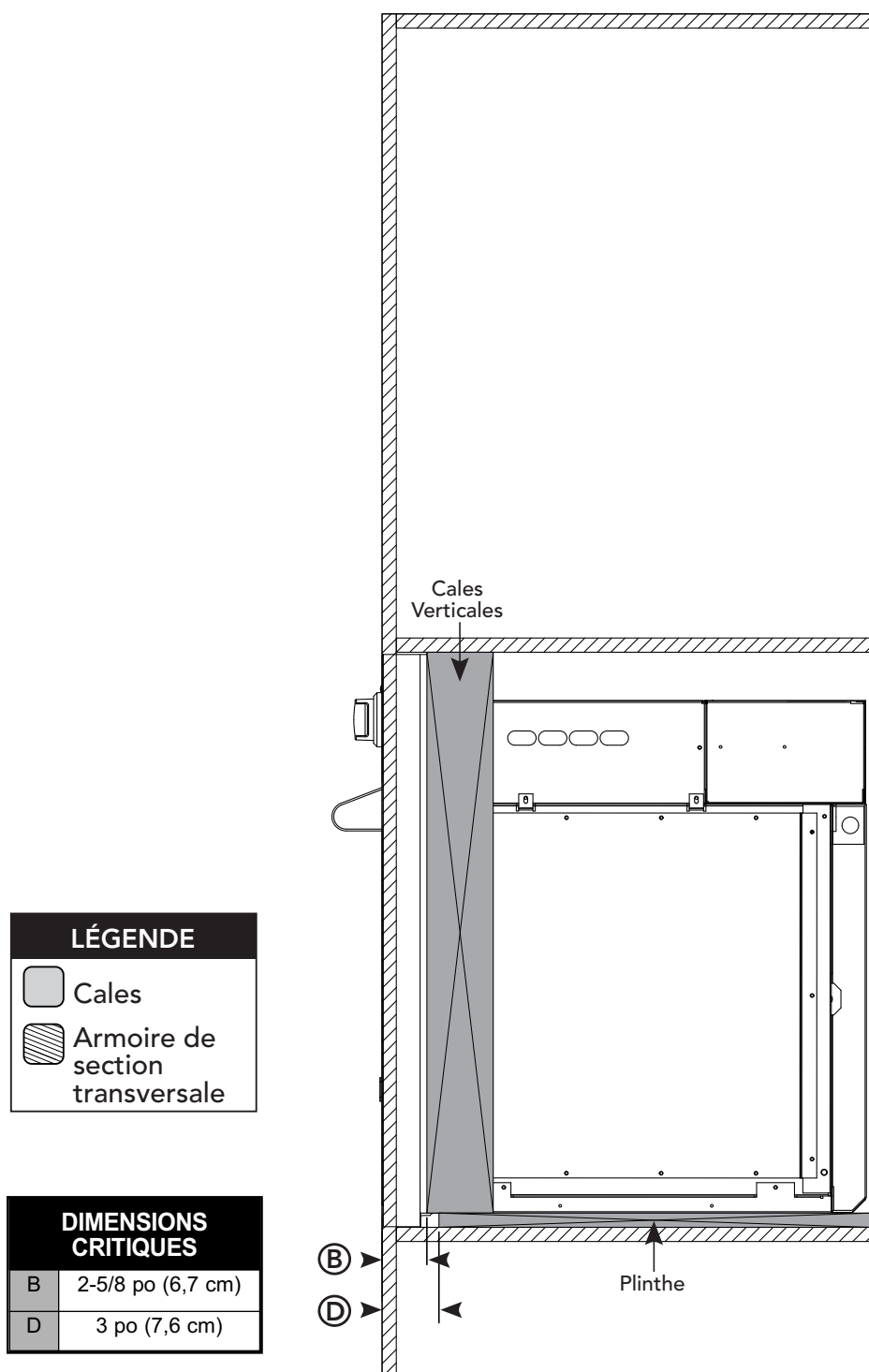

# Informations Générales

- Toutes les ouvertures dans le mur derrière l'appareil ou dans le sol sous lui doivent être bouchées.
- Gardez dégagée la zone de l'appareil et exempte de matériaux combustibles, essence et autre vapeurs inflammables.
- Débranchez l'alimentation secteur avant toute intervention de dépannage ou de nettoyage.
- Quand vous déplacez l'appareil pour dépannage ou nettoyage, débranchez l'alimentation secteur et tirez doucement l'appareil vers l'avant.
- **ATTENTION:** Ce four est lourd, prenez garde en le manipulant!
- Les besoins électriques sont listés dans les spécifications du produit dans la section besoins électriques.

## **ATTENTION**

Évitez d'endommager les événements du four. Les événements ne doivent pas être bouchés et doivent laisser l'air circuler pour une performance optimale du four.

## **ATTENTION**

Le ventilateur de refroidissement doit tourner quand l'appareil est en marche. Si vous remarquez que le ventilateur de refroidissement ne tourne pas ou que vous observez un bruit inhabituel ou excessif provenant du ventilateur, contactez un centre de SAV agréé avant de continuer l'utilisation. Le non-respect de cette consigne pourrait causer des dégâts au four ou aux placards voisins.

## Recommandations pour le déballage

- Les produits sont expédiés sur palettes avec des semelles en mousse, et un rembourrage interne et une enveloppe extérieure en carton ondulé.
- Les produits sont ancrés sur la palette avec des attaches métalliques vissées au travers de la palette sur le fond du produit.
- **N'ENLEVEZ PAS** l'emballage de protection avant d'être prêt à effectuer l'installation.
- Pour enlever l'emballage, ôtez d'abord les attaches situées sur le périmètre du bas de la couverture en carton ondulé.
- Enlevez la couverture en carton ondulé en la soulevant du produit, et éliminez le rembourrage interne.
- Détachez le produit des attaches métalliques d'ancrage en enlevant les vis de fixation.
- **N'ENLEVEZ PAS** l'enrobage de protection du panneau de contrôles jusqu'à ce que le produit soit mis en place.

## Recommandations de déplacement

- Ce four est lourd, prenez garde en le manipulant!
- **AVERTISSEMENT: N'UTILISEZ PAS** sa poignée ou sa porte pour soulever le four. Déposez la porte avant l'installation pour être sûr qu'elle ne sera pas utilisée pour lever le four. **Ne levez pas ou ne tirez pas par la poignée de porte.**
- Seulement un équipement approprié doit être utilisé pour déplacer les produits.
- Prenez **TOUJOURS** des mesures pour protéger le plancher à l'emplacement de l'installation quand vous bougez les produits.

# Installation

## Préparation du site

**Remarque:** Il est recommandé qu'une inspection soignée du site soit effectuée AVANT de déballer et déplacer l'appareil.

- **AVERTISSEMENT: N'UTILISEZ PAS** sa poignée ou sa porte pour soulever le four. Déposez la porte avant l'installation pour être sûr qu'elle ne sera pas utilisée pour lever le four. **Ne levez pas ou ne tirez pas par la poignée de porte.**
- Confirmez qu'un accès à une alimentation secteur adéquate est disponible (voir les besoins électriques). Les fours simples demandent un circuit pouvant fournir 30 ampères, les doubles 50 ampères.

**Remarque:** un dégagement minimum de 5 cm au-dessus et au-dessous du four est requis pour la ventilation. **Ne pas installer** deux ou plusieurs fours simples ou doubles-by-side de mur ou empilés sur une autre.

- Il est recommandé qu'un matériau de 1,9 cm plus soit utilisé pour confectionner une plateforme pour cet appareil.
- **ASSUREZ-VOUS** que le support pour cet appareil est perpendiculaire à la face avant du mur ou du meuble. L'utilisation d'un cric hydraulique est recommandée pour l'installation des unités à four double.
- Toutes les ouvertures dans le mur derrière l'appareil ou dans le sol sous lui doivent être bouchées.
- Gardez dégagée la zone de l'appareil, et exempte de matériaux combustibles, essence et autre vapeurs inflammables.
- **AVERTISSEMENT: N'UTILISEZ PAS DE CÂBLE RALLONGE AVEC CET APPAREIL. CELA POURRAIT PROVOQUER UN DÉBUT D'INCENDIE, UNE ÉLECTROCUTION OU D'AUTRES PRÉJUDICES CORPORELS.**

## Procédure d'installation (Modèles Select / Première)

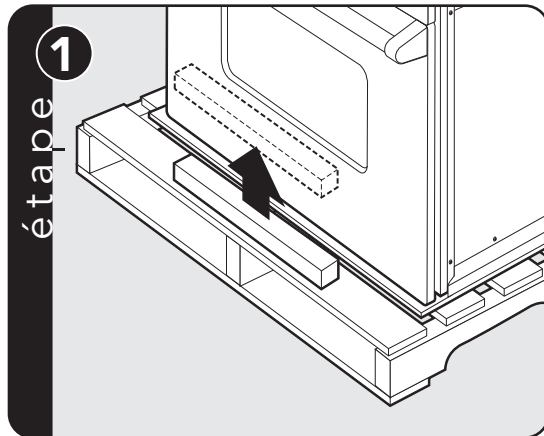

Enlevez la cale en bois du devant de la palette.

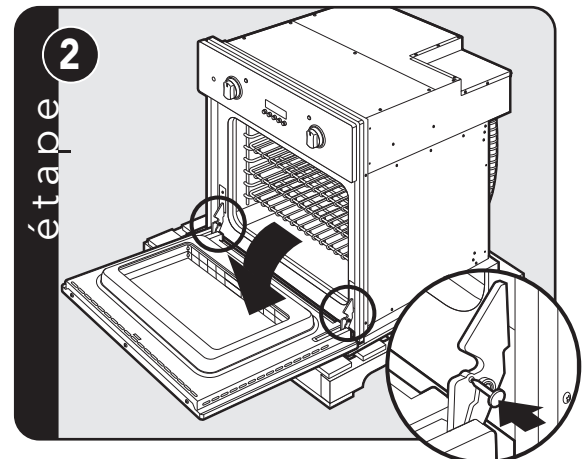

Ouvrez complètement la porte. Placez une goupille dans le trou prévu.

# Procédure d'installation (Modèles Select / Première)

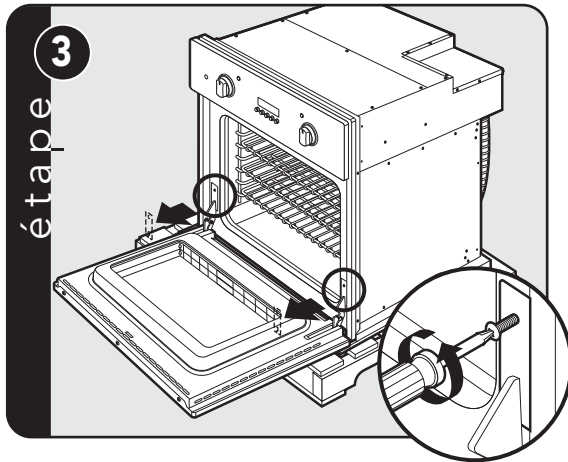

Enlevez les vis de couvre charnière. Enlevez le couvre charnière.

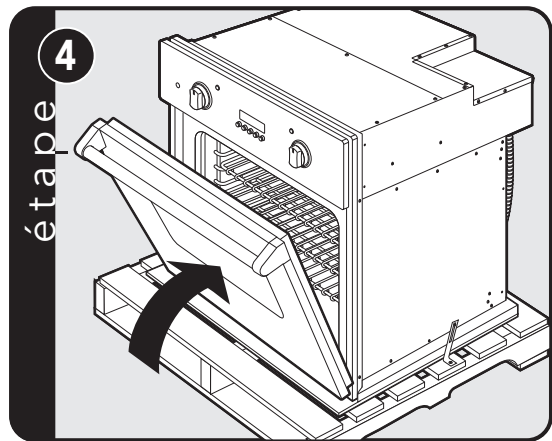

Fermez la porte jusqu'à ce qu'elle soit arrêtée par la goupille.

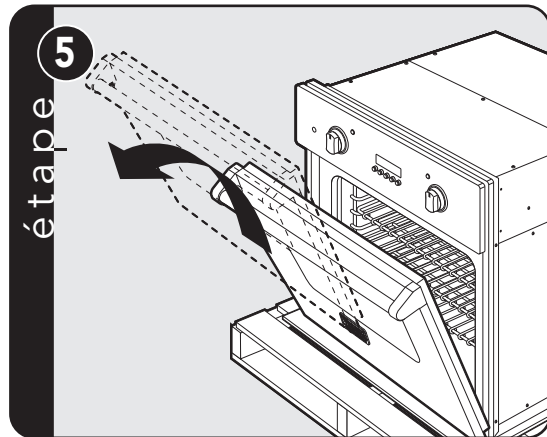

Levez la porte et sortez-la. Faites de même pour l'autre porte éventuelle.

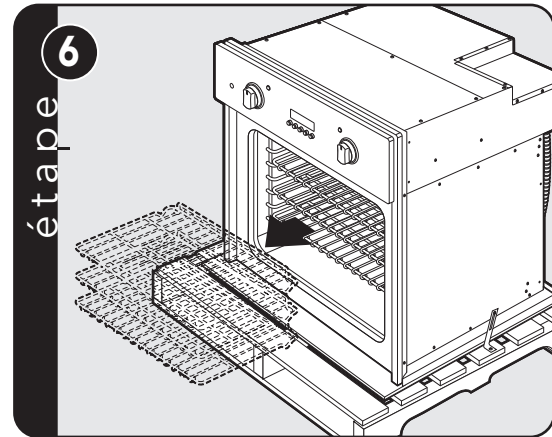

Enlevez les grilles.

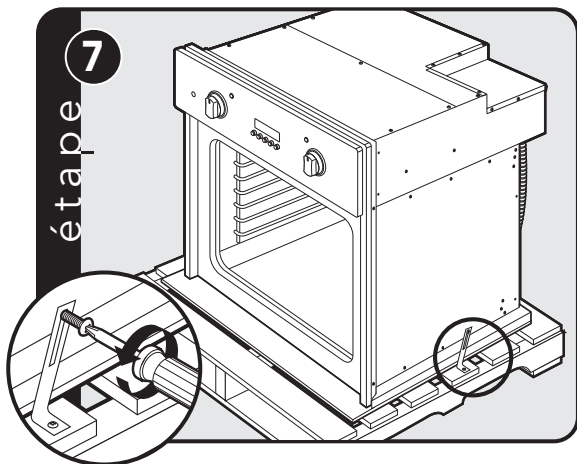

Enlevez les vis de l'attache à la palette des côtés du four.

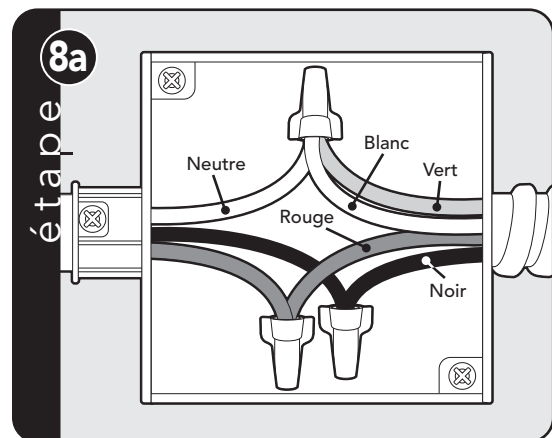

**Option de câblage 1\***  
(branchez blanc et vert sur le neutre d'arrivée)

\* Remarque: Consultez les normes locales afin de savoir quelle option utiliser pour la mise à la terre de l'unité.

# Procédure d'installation (Modèles Select / Première)

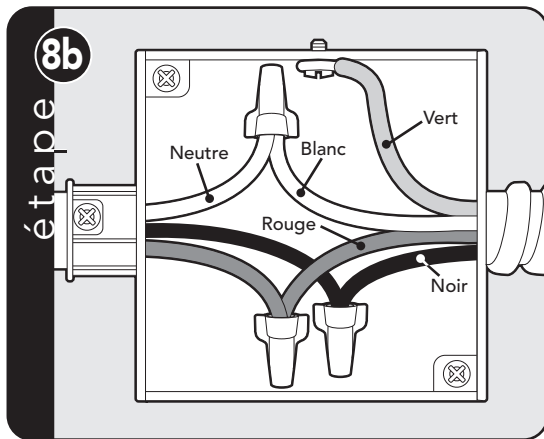

**Option de câblage 2\***  
(branchez le blanc sur le neutre d'arrivée, et le vert sur le boîtier de raccordement relié à la terre)

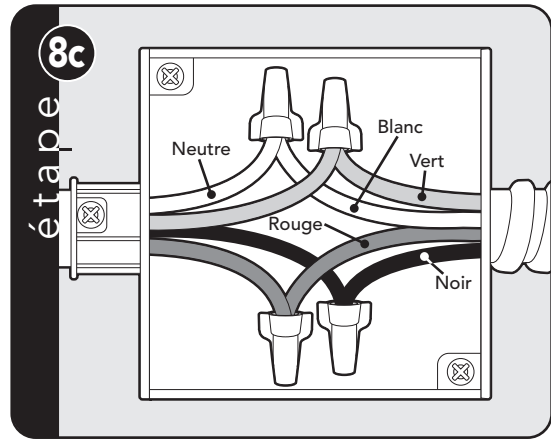

**Option de câblage 3\***  
(branchez le blanc sur le neutre d'arrivée, et le vert sur une terre convenable)

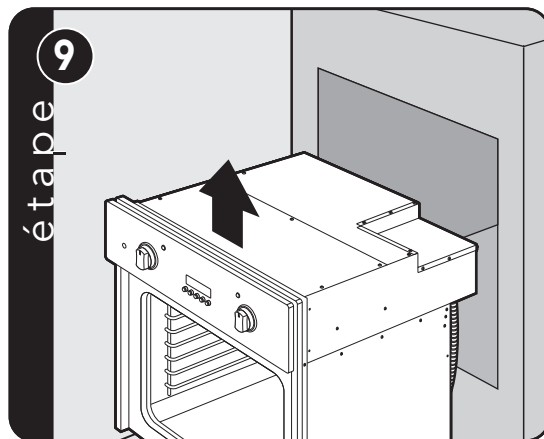

Levez le four en position.

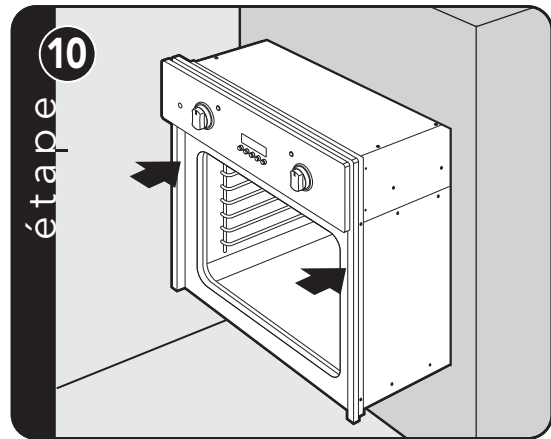

Poussez le four droit dans son logement.

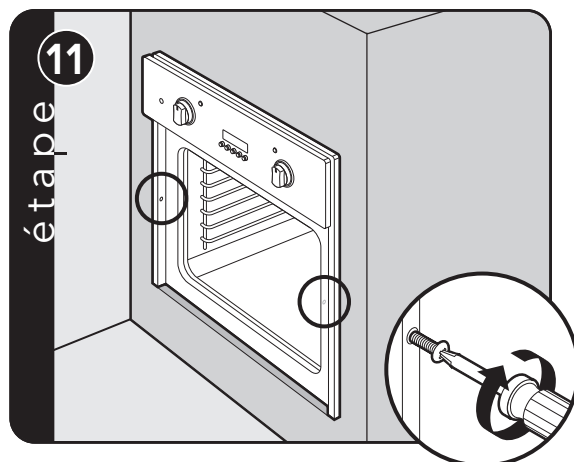

Posez des vis sur le côté du châssis.  
**Remarque:** 3 vis pour les fours simples, 4 pour les doubles (vis non fournies)

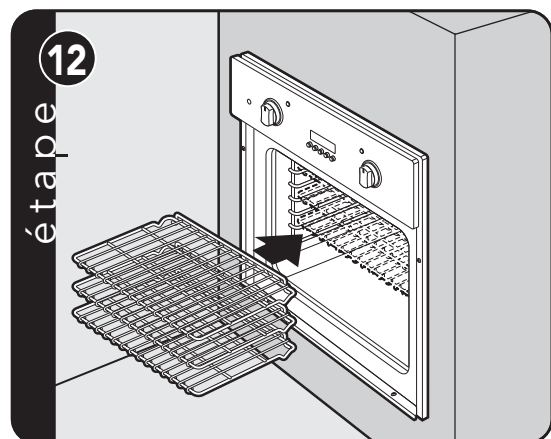

Remettez les grilles en place.

\*Remarque: Consultez les normes locales afin de savoir quelle option utiliser pour la mise à la terre de l'unité.

# Procédure d'installation (Modèles Select / Première)

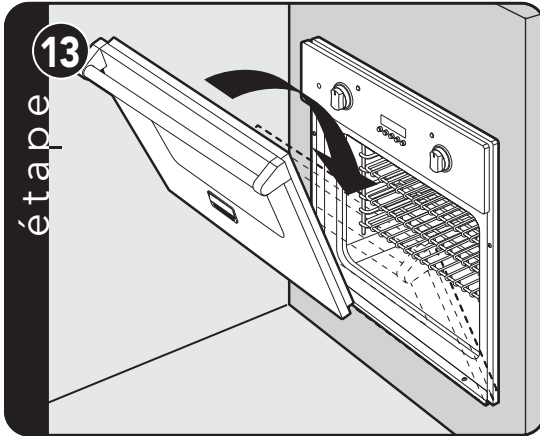

Remettez la porte en place.

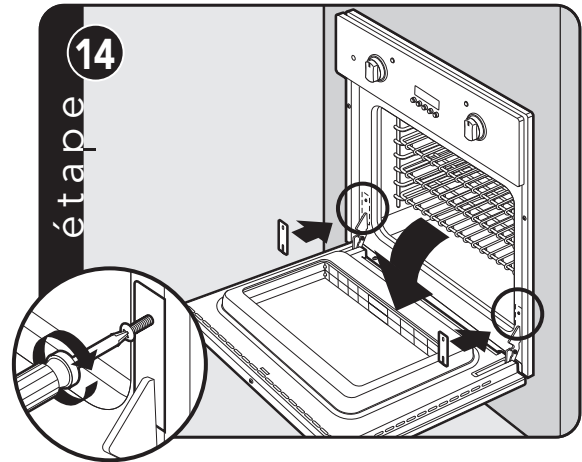

Ouvrez complètement la porte. Remettez en place les cache-charnières.

**Remarque:** Les trous de vis peuvent avoir à être réalignés.

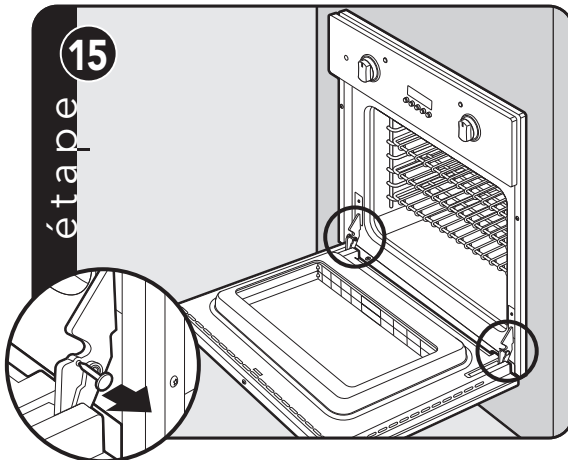

Enlevez la goupille du trou.

**Remarque:** Pour régler la porte tournez la vis de réglage dans le sens du vissage pour la monter, et en sens contraire pour la descendre.

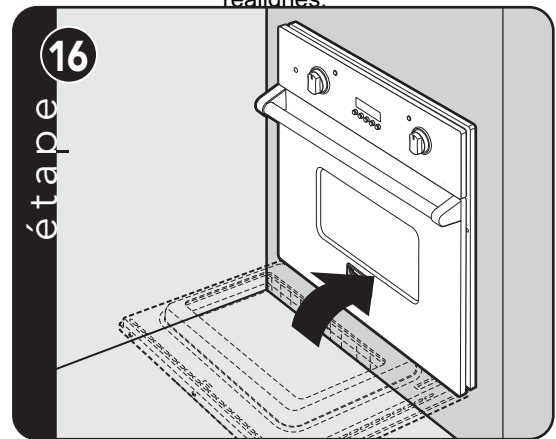

Refermez la porte.

# Procédure d'installation (Modèles de Porte-Fenêtre)

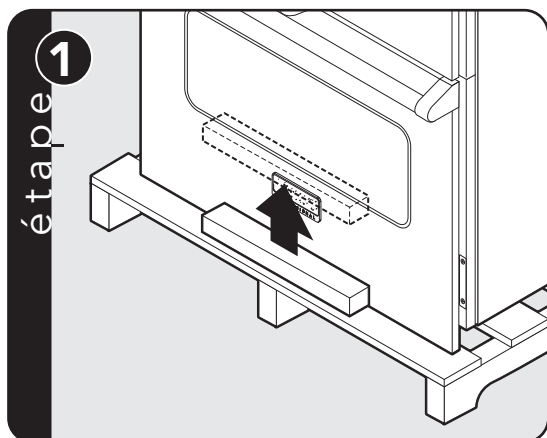

Enlevez la cale en bois du devant de la palette.

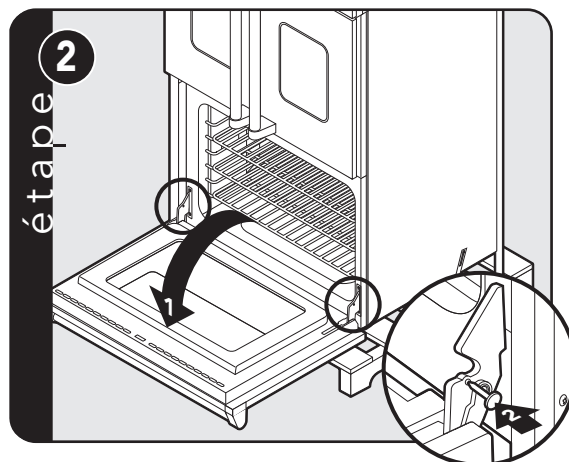

Ouvrez complètement la porte. Placez une goupille dans le trou prévu.

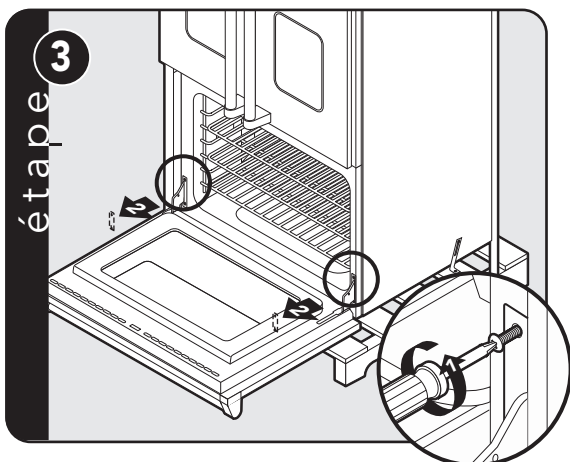

Enlevez les vis de couvre charnière. Enlevez le couvre charnière.

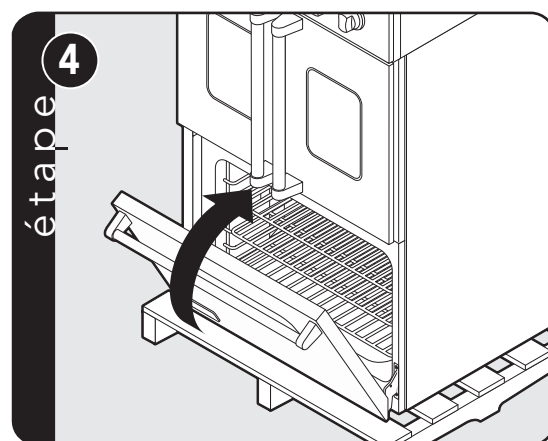

Fermez la porte jusqu'à ce qu'elle soit arrêtée par la goupille.

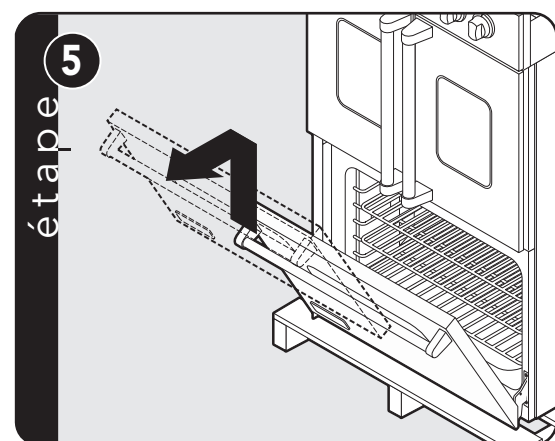

Levez la porte et sortez-la.

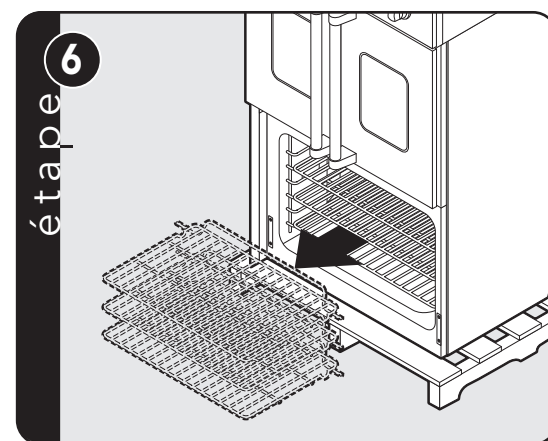

Enlevez les grilles.

# Procédure d'installation (Modèles de Porte-Fenêtre)

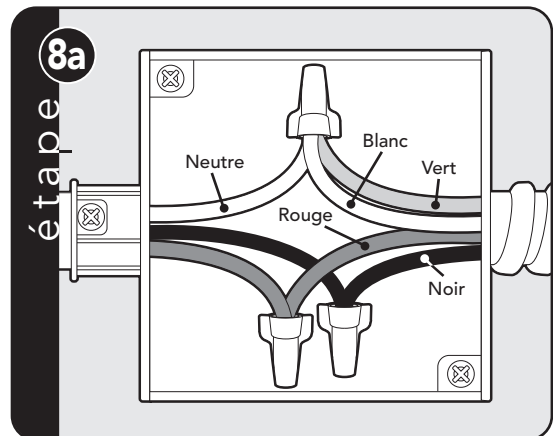
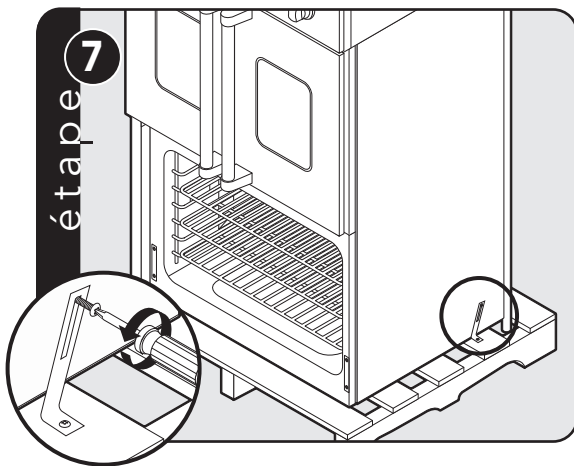

**Option de câblage 1\***  
(branchez blanc et vert sur le neutre d'arrivée)

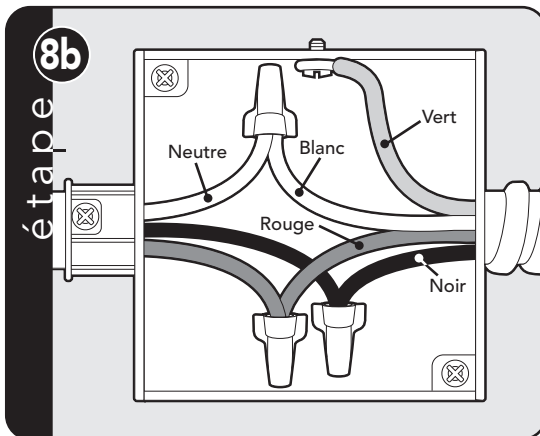

**Option de câblage 2\***  
(branchez le blanc sur le neutre d'arrivée, et le vert sur le boîtier de raccordement relié à la terre)

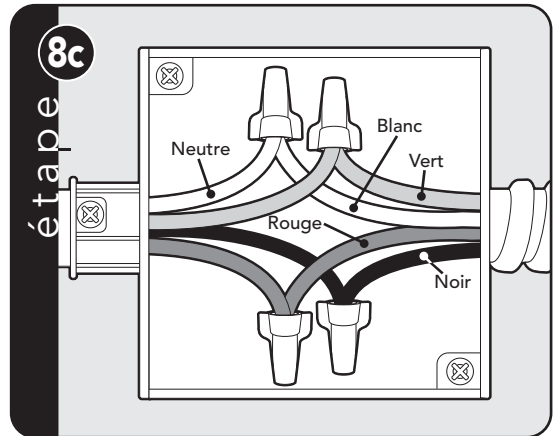

**Option de câblage 3\***  
(branchez le blanc sur le neutre d'arrivée, et le vert sur une terre convenable)

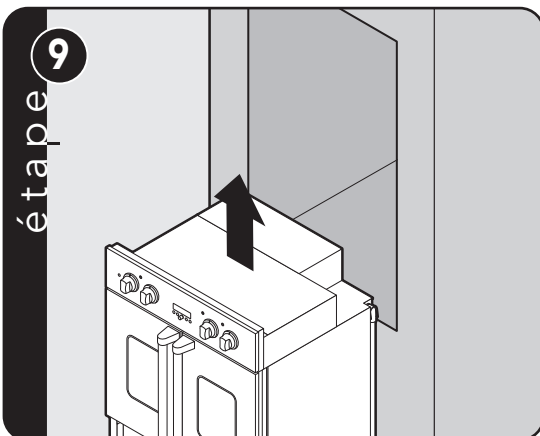

Levez le four en position.  
**N'UTILISEZ PAS** sa poignée ou sa porte pour soulever le four.

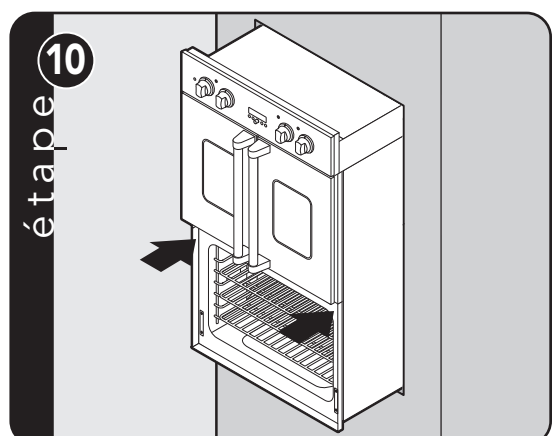

Poussez le four droit dans son logement.

# Procédure d'installation (Modèles de Porte-Fenêtre)

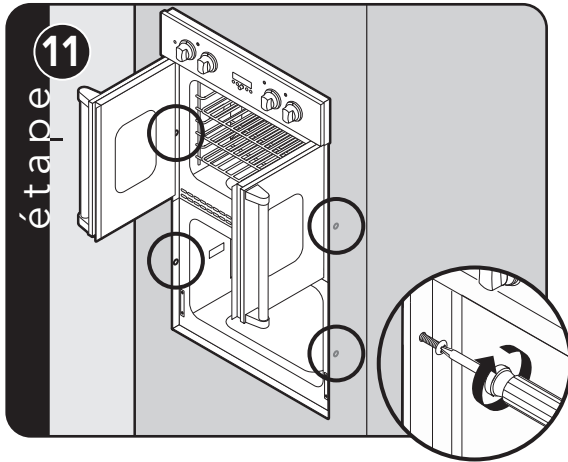

Posez des vis sur le côté du châssis.  
**Remarque:** 3 vis pour les fours simples, 4 pour les doubles (vis non fournies)

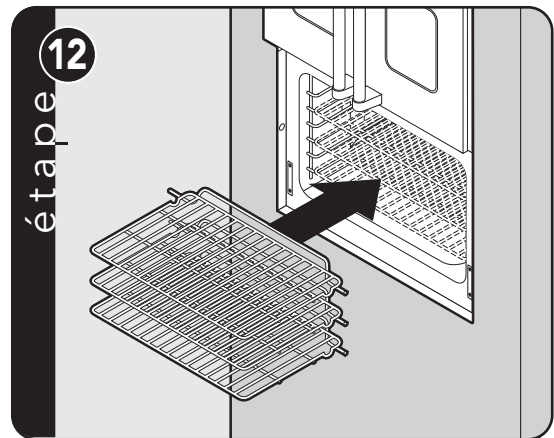

Remettez les grilles en place.

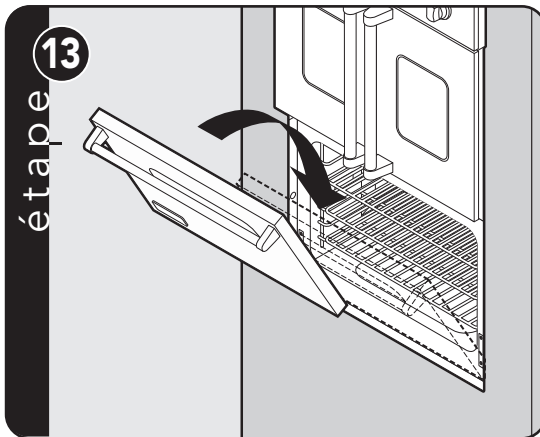

Remettez la porte en place.

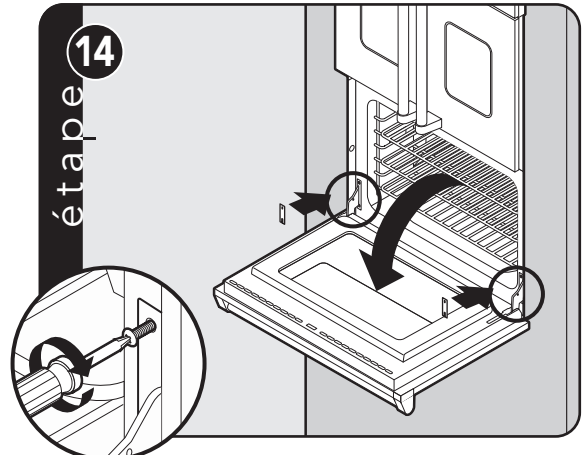

Ouvrez complètement la porte. Remettez en place les cache-charnière.  
**Remarque:** Les trous de vis peuvent avoir à être réalisés.

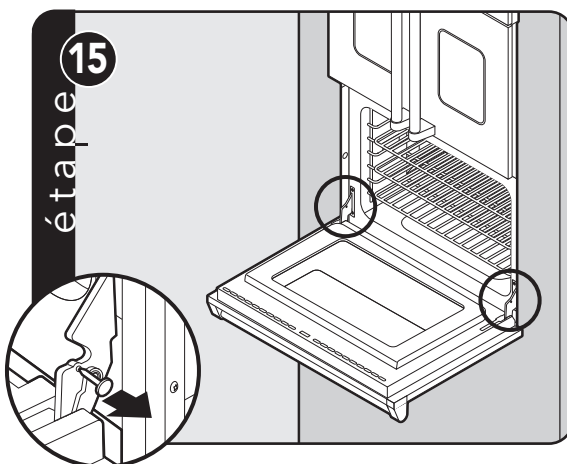

Enlevez la goupille du trou.  
**Remarque:** Pour régler la porte tournez la vis de réglage dans le sens du vissage pour la monter, et en sens contraire pour la descendre.

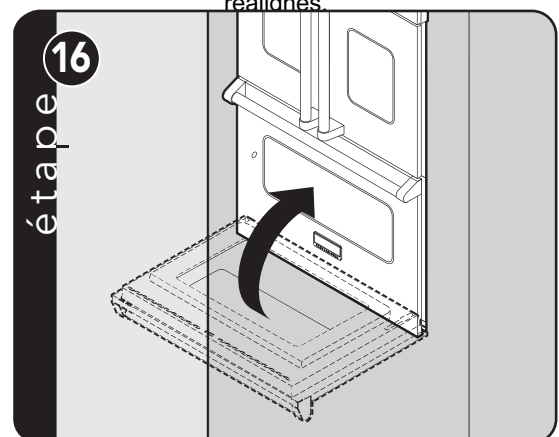

Refermez la porte.

## Procédure d'installation (Modèles de Porte-Fenêtre)

Il peut y avoir des occasions où les portes supérieures ne sont pas alignés à la même hauteur, surtout si les portes ont été supprimées pour l'entretien et réinstallés. Avec portes en position fermée déterminer l'alignement nécessaire, par exemple la porte droite est plus élevée que la porte gauche. Procédure d'alignement: 1. Ouvrez portes entièrement 2. Desserrer les vis de la charnière inférieure sur les deux portes, voir photos ci-dessous.



En utilisant un 5/32 "une clé hexagonale, vis de réglage porte ci-dessous déplacement de la porte qui est trop haute vers le bas et la porte qui est en basses vers le haut. Vous souhaitez régler tous les deux dans des directions opposées, ne pas seulement une porte. Notez que cela déplace l'ensemble charnière inférieure lorsque ajusté.



Fermer les portes et vérifier l'alignement, lorsque l'alignement est correct, portes ouvertes et serrez les vis de plaque de charnière inférieures qui vous desserré au début de la procédure.



# Liste de Vérification des Performances

Un installateur qualifié doit mener ces vérifications:

1. Vérification de la fonction de cuisson traditionnelle: éléments de sole à pleine puissance, éléments de voûte central et extérieur à puissance partielle. Vérification de cuisson traditionnelle avec convection: éléments de sole et voûte activés, ventilateur de convection activé.
2. Vérification de la fonction TruConvect™: élément TrueConvect arrière (derrière le déflecteur couvrant le ventilateur de convection) et ventilateur de convection activés.
3. Vérification de la fonction de grilloir fort: éléments de voûte activés à pleine puissance. La fonction grilloir avec convection est identique avec le ventilateur de convection activé.
4. Vérification de la fonction de grilloir moyen: éléments de voûte intérieur et extérieurs activés par intermittence.
5. Vérification de la fonction de grilloir faible: élément de voûte central seulement.
6. Vérification de la fonction d'auto-nettoyage: La porte se bloque, et environ 30 secondes après les éléments de gril central et externe sont activés, ainsi que l'élément de sole à puissance partielle. Vérifier que les éléments de voûte sont bien activés en regardant par la vitre de porte, puis faire avorter le cycle d'auto-nettoyage pour pouvoir débloquer la porte.

**ATTENTION:** Ne pas faire durer la vérification du lancement d'auto-nettoyage plus de 10 minutes avec les grilles étagères et leurs supports dans le four. Cela pourrait les décolorer du fait de la température élevée nécessaire pour l'auto-nettoyage.

Tous les réglages ultérieurs nécessaires qui résulteraient de la non observation par l'installateur des instructions seront de la responsabilité de l'installateur, du concessionnaire ou de l'utilisateur du produit.

## Série Professional-Select

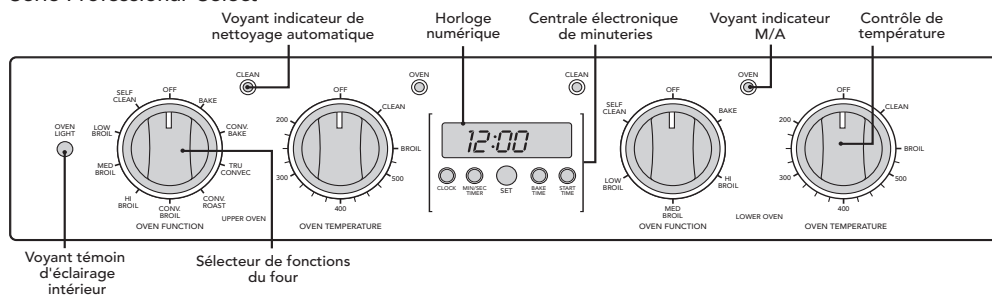

## Série Professional-Premiere

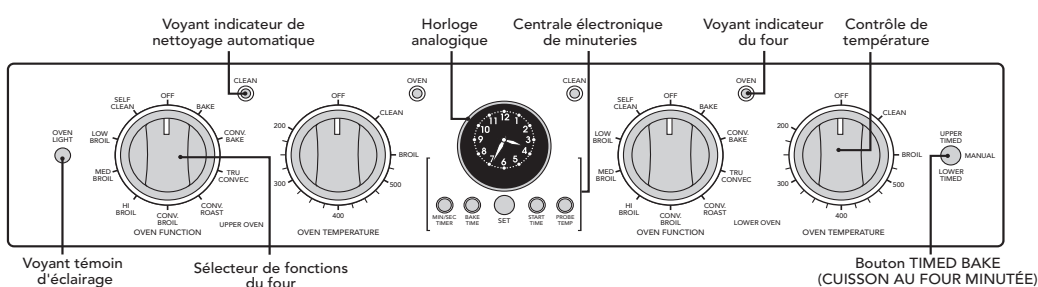

# Liste de Vérification des Performances (suite)

## Série Professional–Porte-Fenêtre (avec fonction la vapeur propre et lumière de nuit)

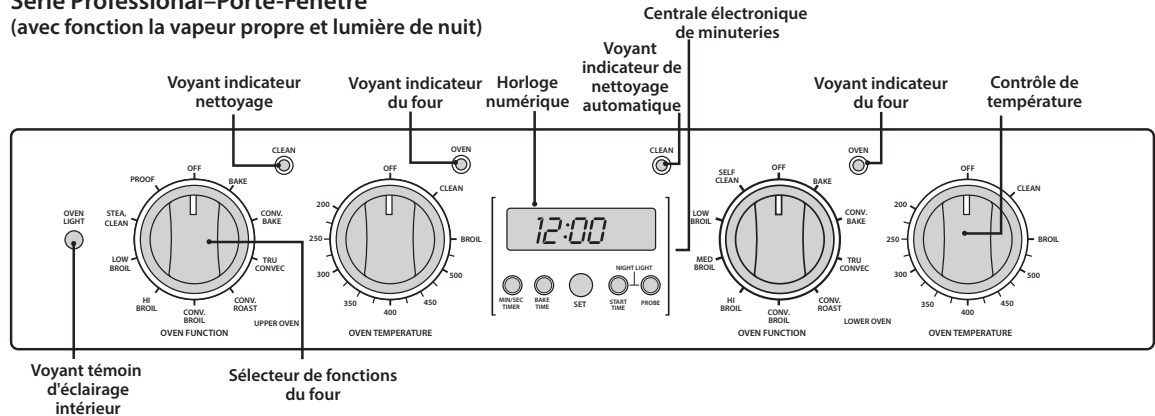

## Préparation Finale

1. Certaines parties en inox sont protégées par un revêtement plastique qui doit être pelé. Toutes les pièces de corps en inox doivent être nettoyées à l'eau chaude savonneuse et avec un nettoyant prévu pour ce métal. Si des dépôts se forment, n'utilisez pas de laine d'acier, ni de linges, nettoyants ou poudres abrasifs ! Il n'est pas nécessaire de gratter l'inox pour éliminer les matières incrustées, détrempez le dépôt avec un linge et de l'eau chaude, puis utilisez un racloir en nylon ou en bois. N'utilisez pas de lame de couteau, de spatule ou d'autre outil métallique pour gratter l'inox. Les rayures sont pratiquement impossibles à enlever.
2. L'intérieur du four doit être lavé complètement à l'eau chaude savonneuse pour ôter les résidus de film et toutes poussières ou débris de l'installation, avant de pouvoir être utilisé pour la préparation des aliments, puis être rincé et séché par essuyage. Il y a rarement besoin de solutions plus fortes que de l'eau savonneuse.

# Informations Sur le Service

Si votre four est en panne, vérifiez le disjoncteur pour voir s'il n'a pas sauté ou si un fusible n'a pas grillé.

Si un SAV s'impose, appelez votre un centre de réparation agréé.

Lors de votre appel, tenez-vous prêt à communiquer les informations suivantes:

- Numéro de modèle
- Numéro de série
- Date d'achat
- Nom du revendeur où vous avez fait l'achat.

Décrivez clairement le problème. Si vous ne pouvez pas obtenir les coordonnées d'un centre de réparation agréé le plus proche ou si vos problèmes persistent, contactez la Viking Range, LLC au 1-888-845-4641. ou écrivez à :

**VIKING RANGE, LLC  
PREFERRED SERVICE  
111 Front Street  
Greenwood, Mississippi 38930 États-Unis**

Enregistrez les informations décrites ci-dessous. Vous en aurez besoin en cas d'appel pour dépannage. Le numéro de modèle et le numéro de série de votre four sont situés sur la plaque d'identification fixée sur le côté droit inférieur de l'ouverture de la porte.

N° de modèle \_\_\_\_\_ Numéro de série \_\_\_\_\_

Date d'achat \_\_\_\_\_ Date d'installation \_\_\_\_\_

Identité du revendeur \_\_\_\_\_

Adresse \_\_\_\_\_

Si le dépannage nécessite l'installation de pièces, n'utiliser que des pièces d'origine ou agréées pour conserver votre protection de garantie.

Gardez ce manuel avec l'appareil pour référence ultérieure.

Viking Range, LLC  
111 Front Street  
Greenwood, Mississippi 38930 États-Unis  
(662) 455-1200

Pour des informations sur les produits,  
appelez le 1-888-845-4641  
ou allez sur le site web [www.vikingrange.com](http://www.vikingrange.com)