

# Guía de INSTALACIÓN



**SERIE 5**  
Cajón calefactor

VWD527  
VWD530

Instrucciones importantes de seguridad	2
Dimensiones	3
Datos técnicos	4
Dimensiones de la abertura	4
Requisitos eléctricos	5
Información general	5
Instalación	6
Últimos preparativos	7
Servicio técnico y registro	7

## Instrucciones importantes de seguridad – ¡Para leer y seguir!

Antes de empezar, lea completa y detenidamente estas instrucciones.

### **⚠ ADVERTENCIA**

Si no se sigue exactamente la información en este manual, puede causar incendio o explosión ocasionando daños materiales, lesiones físicas o fatales.

- No retire las etiquetas, advertencias o placas fijadas permanentemente en el producto. Esto podría invalidar la garantía.
- Debe seguir todos los códigos y ordenanzas locales y nacionales. La instalación debe llevarse a cabo conforme a la normativa, o bien, en la ausencia de códigos, con el Código Nacional Eléctrico, ANSI/NFPA-70 – edición más reciente.
- El instalador debe dejar estas instrucciones con el consumidor, quien deberá conservarlas para que las use el inspector local y para referencia futura.

En Canadá: La instalación debe realizarse de acuerdo con el Código Eléctrico Canadiense CSA C22.1, Parte 1 y/o con los códigos locales vigentes.

### **⚠ ADVERTENCIA**

Para prevenir posibles daños a los gabinetes y acabados de los mismos, use solo materiales y acabados que no se destiñan ni deslaminan y que soporten temperaturas de hasta 90°C (194°F). Se debe usar adhesivo resistente al calor si el producto va a instalarse en una alacena laminada. Verifique con la empresa constructora o con el proveedor de alacenas para asegurarse de que los materiales cumplen con estos requisitos.

### **⚠ ADVERTENCIA**

Para reducir el riesgo de incendio, descarga eléctrica o lesiones a las personas, el trabajo de instalación y las conexiones del cableado deben ser realizadas por personal cualificado según lo establecido en todos los códigos y normativas aplicables, incluyendo los relativas a las condiciones de riesgo de incendio.

### **⚠ PELIGRO**

Peligros o prácticas inseguras que **PROVOCARÁN** lesiones físicas graves o muerte

### **⚠ ADVERTENCIA**

Riesgos o prácticas inseguras que **PODRÍAN** causar lesiones personales graves o muerte

### **⚠ PRECAUCIÓN**

Riesgos o prácticas poco seguras que **PODRÍAN** causar lesiones físicas menores.  
Todos los mensajes de seguridad identificarán el riesgo, le dicen cómo reducir la probabilidad de lesiones, y le dicen lo que puede suceder en caso de no seguir las instrucciones.

### **⚠ ADVERTENCIA**



#### **RIESGO DE DESCARGA ELÉCTRICA**

Este aparato está equipado con un enchufe de tres clavijas de conexión a tierra para protección contra riesgos eléctricos y debe enchufarse directamente en un tomacorriente conectado a tierra correctamente. Use sólo el cable de alimentación suministrado con la unidad.

# Dimensiones

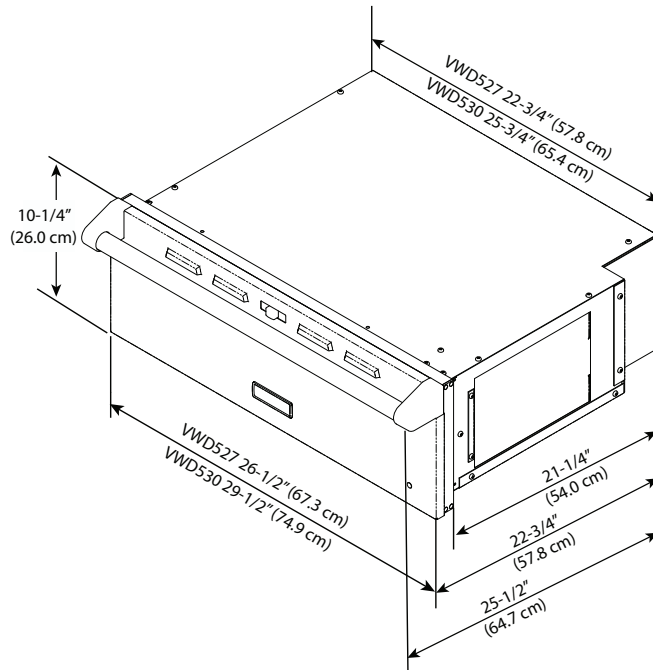

Vista lateral

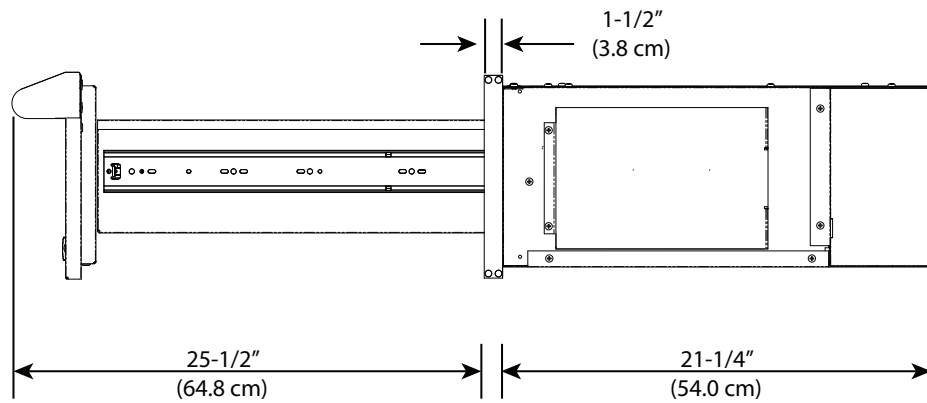

Vista trasera

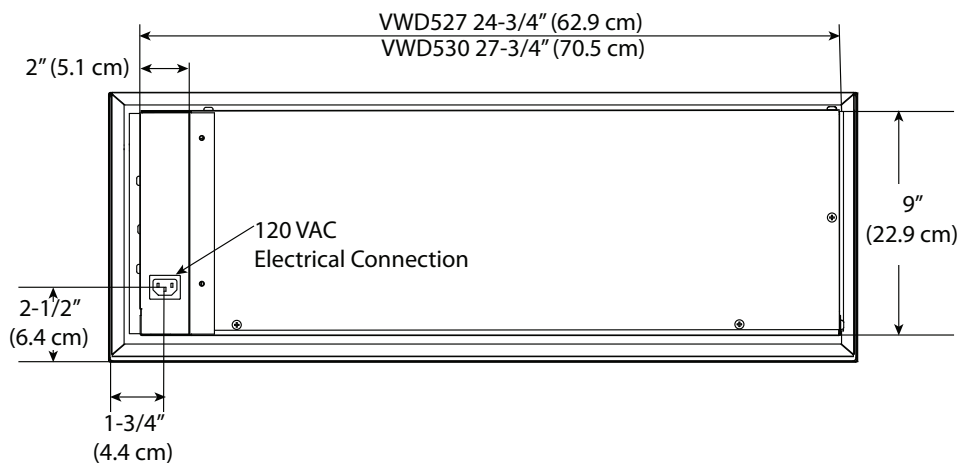

# Datos técnicos

Description	VWD527	VWD530
Anchura total	26-1/2" (67.3 cm)	29-1/2" (74.9 cm)
Altura total	10-1/4" (26.0 cm)	
Profundidad total	25-1/2" (64.8 cm)	
Al final de la manija	48-1/4" (122.6 cm)	
Con el cajón plenamente extendido		
Anchura interior	19-1/8" (48.6 cm)	22-1/8" (56.1 cm)
Altura interior	5-1/2" (14.0 cm)	
Profundidad interior	20-1/4" (51.4 cm)	
Requerimientos eléctricos	Cable de alimentación de 120V/15 amp. incluido con la unidad	
Uso máx. amperios	4.08 Amps	
Peso aprox. envío.	80 lb. (36 kg)	90 lb. (40.5 kg.)

## Dimensiones de la abertura

Los espaciadores se pueden colocar en cualquier lugar dentro del recorte según sea necesario para cerciorarse de que la unidad esté nivelada y no se incline.

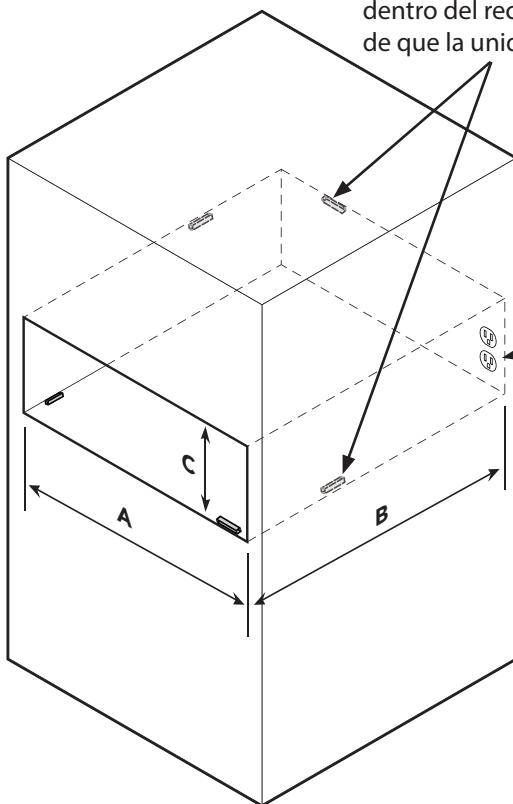

El tomacorriente eléctrico se puede ubicar en cualquier parte en el recorte posterior. La ubicación preferencial es la derecha trasera, de modo que el exceso de cable puede estar en un espacio detrás del panel de control.

DIM	Montaje estándar VWD527	Montaje con encastre VWD527
A	23-1/2" (59.7 cm)	24-7/8" (63.2 cm)
B	25-1/4" (64.1 cm)	26-3/4" (67.9 cm)
C	9-1/4" (23.5 cm)	10-1/2" (26.7 cm)

DIM	Montaje estándar VWD530	Montaje con encastre VWD530
A	23-1/2" (59.7 cm)	24-7/8" (63.2 cm)
B	28-1/4" (71.7 cm)	29-3/4" (75.6 cm)
C	9-1/4" (23.5 cm)	10-1/2" (26.7 cm)

\*Al instalar una aplicación con montaje con encastre, puede que sea necesario el uso de espaciadores para que la unidad permanezca nivelada y no se incline hacia adelante al abrirla. Los espaciadores se pueden colocar arriba o abajo, adelante o atrás del gabinete. La ubicación del tamaño varía dependiendo de la instalación y recorte. Se deben pulir los bordes exteriores del gabinete.

# Requerimientos eléctricos

- Compruebe la normativa local y nacional aplicable en su caso en relación a esta unidad.
- Utilice el cable de alimentación de 120V/15 amp. incluido con la unidad.

## Conexiones eléctricas

**⚠ ADVERTENCIA**

**RIESGO DE DESCARGA ELÉCTRICA**



Este aparato está equipado con un enchufe de tres clavijas de conexión a tierra para protección contra riesgos eléctricos y debe enchufarse directamente en un tomacorriente conectado a tierra correctamente. No corte ni quite la clavija de conexión a tierra de este enchufe. La unidad debe conectarse a tierra de conformidad con los códigos locales o con el Código Nacional Eléctrico ANSI/NFPA 70, o conforme al Código Canadiense Eléctrico CSA C22.1.

## Información general

- Si instala esta unidad directamente debajo de otras unidades, sólo debe instalarla con productos encastrables de Viking Range, LLC.
- Saque con cuidado el cajón calefactor del cartón. Retire todo el material de embalaje y los accesorios.
- Es responsabilidad del instalador ajustarse a todas las normativas locales. Si no hay códigos locales vigentes, realice el cableado en conformidad con el Código Nacional Eléctrico, ANSI/NFPA-70 – edición más reciente.
- El interruptor de desconexión de la línea, el disyuntor, GFI (para los modelos de uso en exteriores) o el enchufe/toma de corriente de la conexión del cable de alimentación deben ser fácilmente accesibles por parte del usuario.
- Realice la toma de tierra de la unidad conforme a la normativa eléctrica aplicable.
- Cualquier instalación que no se haya realizado conforme a las especificaciones detalladas en estas instrucciones invalidará la garantía del fabricante.

**LEA Y SIGA TODA LA INFORMACIÓN DE ADVERTENCIA Y PRECAUCIÓN AL INSTALAR ESTE ARTEFACTO.**

### **Mover, manejar y desembalar**

Retire y deseche todo el material de embalaje, incluido el cartón y la cinta del exterior e interior del cajón calefactor.

Algunas piezas de acero inoxidable pueden tener un envoltorio de plástico protector que debe retirar. Debe lavar abundantemente el interior con agua caliente con jabón para eliminar la capa de residuos y los restos de polvo o suciedad antes de utilizar la unidad; a continuación debe aclararlo y secarlo con un paño. Casi nunca es necesario emplear soluciones más potentes que el agua con jabón.

# Instalación

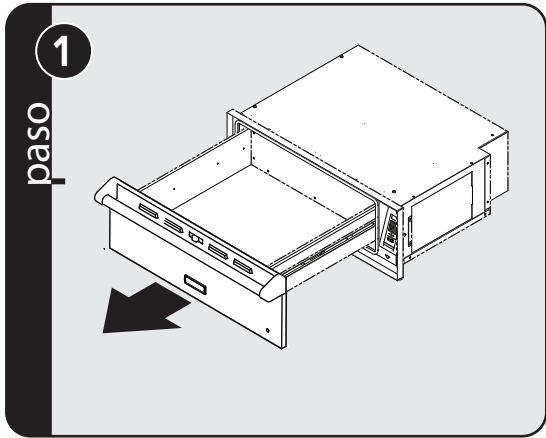

Tire hacia afuera del cajón calefactor hasta que esté completamente extendido.

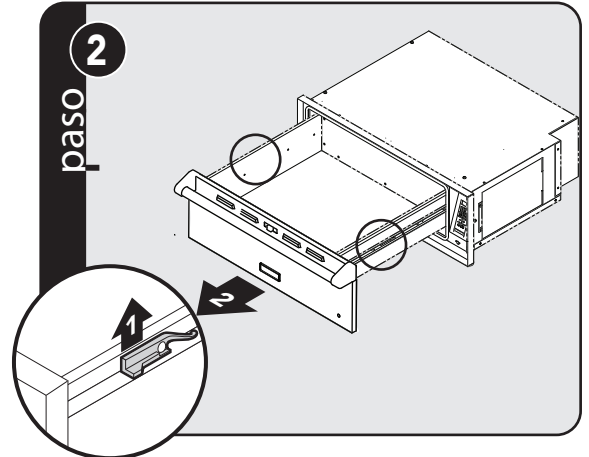

Deslice el dedo a lo largo del costado derecho e izquierdo hasta alcanzar los pestillos manuales (situados aproximadamente en el centro de la guía). Tire del pestillo del lado izquierdo y presione en el del lado derecho al mismo tiempo. Tire de la bandeja del cajón.

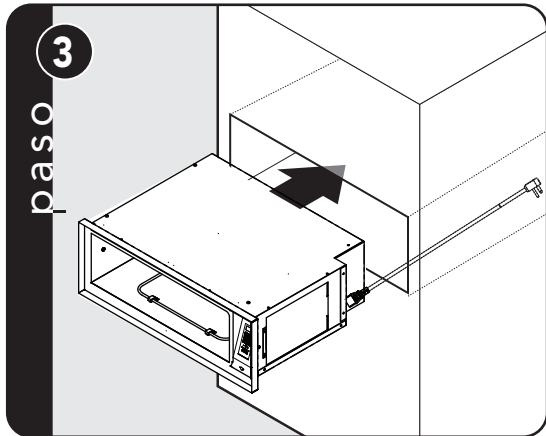

Conecte el cable en la parte posterior del panel de control y enchúfelo en el recorte. Deslice la cavidad del cajón calefactor en la abertura del gabinete. Para evitar el riesgo de descargas eléctricas, cerciórese de usar únicamente el cable que viene con la unidad.

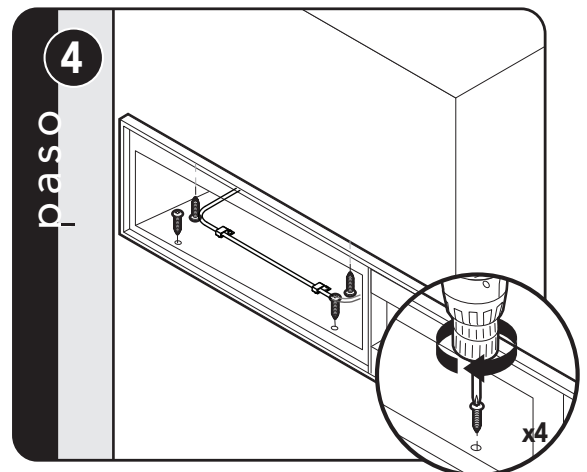

Afiance el cajón calefactor en el recorte, utilizando los cuatro tornillos de montaje seleccionados.

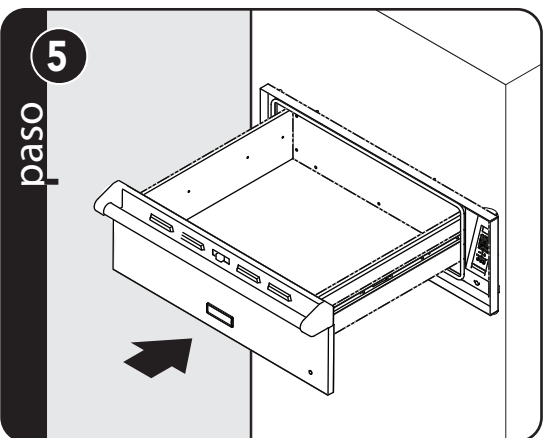

Vuelva a colocar el conjunto de la bandeja del cajón calefactor.

# Últimos preparativos

Todas las piezas de acero inoxidable de la estructura deben limpiarse con un paño y agua caliente jabonosa, usando un limpiador líquido diseñado para este material. Si se acumula suciedad, ¡NO use lana de acero, paños, limpiadores ni polvos abrasivos! Si es necesario tallar el acero inoxidable para eliminar materiales incrustados, remoje con paños calientes húmedos para aflojar el material, y luego use un raspador de lana o nailon. NO use un cuchillo de metal, espátula, ni herramientas de ningún otro material para raspar el acero inoxidable. Las rayas son casi imposibles de borrar.

## Información de Servicio

Si es necesario el servicio, llame a su agencia de servicio técnico autorizada.

Tenga a mano la siguiente información:

- Número de modelo
- Número de serie
- Fecha de compra
- Nombre del distribuidor al que compró la unidad

Describa claramente el problema que está teniendo. Si no puede obtener el nombre de una agencia de servicio autorizada, o si continúa teniendo problemas de servicio, póngase en contacto con Viking Range, LLC llamando al 1-888-845-4641, o escriba a:

**Viking Range, LLC  
PREFERRED SERVICE  
111 Front Street  
Greenwood, Mississippi 38930 EE. UU.**

Anote la información que se indica a continuación. La necesitará si alguna vez debe solicitar servicio técnico para su unidad. El número de serio y de modelo de su cajón calefactor se encuentra en la placa con los datos técnicos situada en el lado izquierdo interior.

Nro. de modelo \_\_\_\_\_ Nro. de serie \_\_\_\_\_

Fecha de compra \_\_\_\_\_ Fecha de instalación \_\_\_\_\_

Nombre del distribuidor \_\_\_\_\_

Dirección \_\_\_\_\_

Si el servicio técnico exige la instalación de las piezas, utilice solamente piezas autorizadas para asegurar la protección en virtud de la garantía.

Viking Range, LLC  
111 Front Street  
Greenwood, Mississippi 38930 EE. UU.  
(662) 455-1200

Para información acerca del producto, llame al 1-888-845-4641  
o visite nuestro sitio web en [vikingrange.com](http://vikingrange.com)

